

Kulturni restart

Kereta, Mara

Master's thesis / Diplomski rad

2022

Degree Grantor / Ustanova koja je dodijelila akademski / stručni stupanj:

University of Split, Faculty of Civil Engineering, Architecture and Geodesy / Sveučilište u Splitu, Fakultet građevinarstva, arhitekture i geodezije

Permanent link / Trajna poveznica: <https://um.nsk.hr/um:nbn:hr:123:354246>

Rights / Prava: [In copyright](#)/[Zaštićeno autorskim pravom.](#)

Download date / Datum preuzimanja: **2024-08-25**



Repository / Repozitorij:

[FCEAG Repository - Repository of the Faculty of Civil Engineering, Architecture and Geodesy, University of Split](#)



UNIVERSITY OF SPLIT



kulturni RESTART

studentica:

Mara Kereta

mentor:

izv. prof. art. NIKOLA POPIĆ dipl. ing. arh.

komentorica:

prof. dr. sc. Anči Leburić

komentorski rad:

Mladi u kulturološkoj suvremenosti

konzultant za konstrukciju:

prof. dr. sc. Ivan Balić

sadržaj

komentorski rad_ Mladi u kulturološkoj suvremenosti

uvod
lokacija
povijest

kontekst
prostorna analiza
valorizacija
koncept

arhitektonsko-urbanističko rješenje

komentorica: prof. dr. sc. Anči Leburić

MLADI U KULTUROLOŠKOJ SUVREMENOSTI

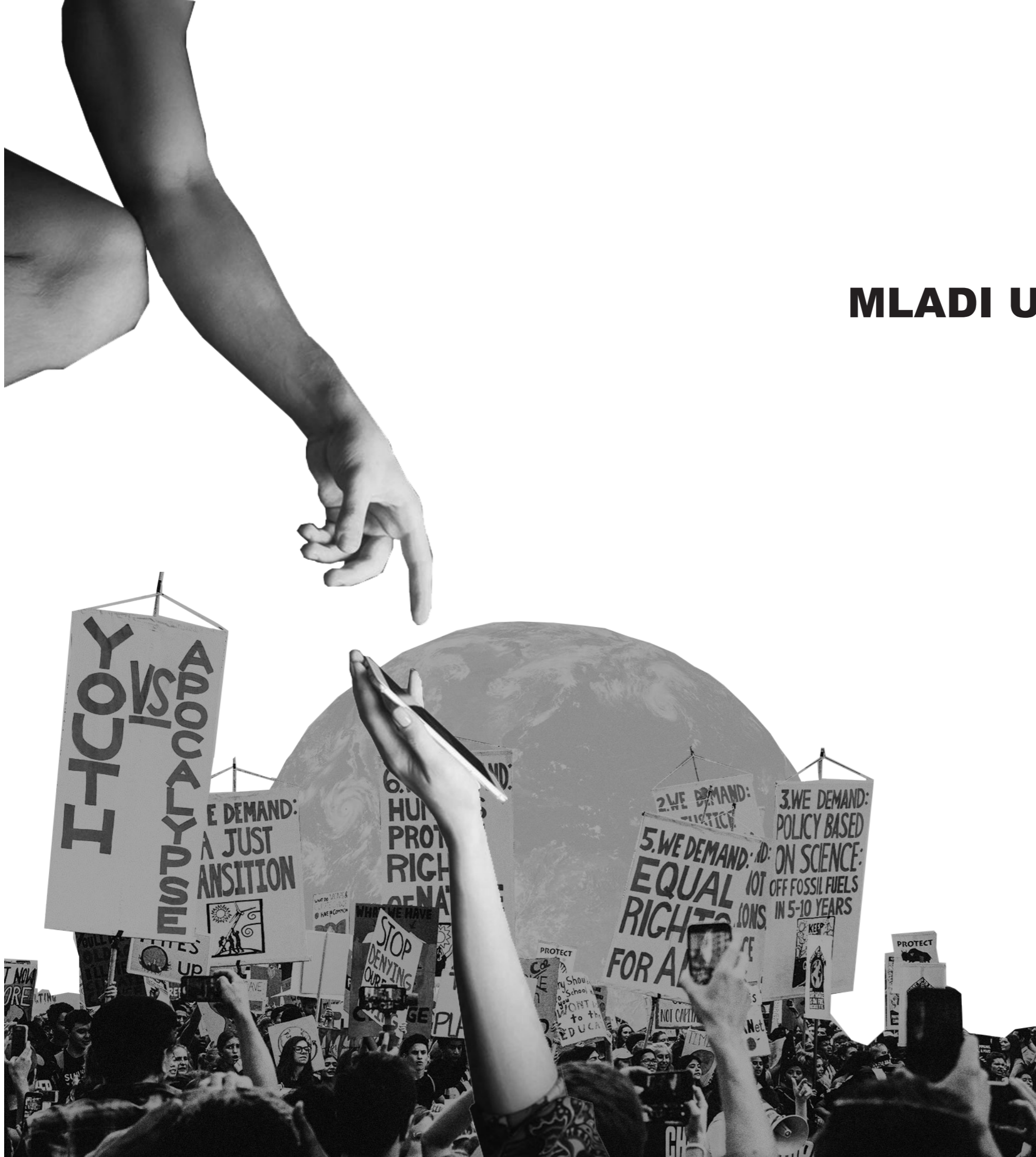



Uvod	2
1. Razvoj životnog stila	3
1.1. Kontekst suvremenog društva	3
1.1. Životni stil i/ili način života	4
2. Etnografija suvremenog življenja mladih	5
2.1. Kultura mladih	5
2.2. Etnografija svakodnevnog života mladih	6
2.3. Kulturološke dimenzije življenja mladih	8
3. Mladi kao nositelji kreiranja kulture novih medija	9
3.1. Kultura novih medija	9
3.2. Mladi i mediji	10
4. Istraživački rezultati	12
4.1. Uvod	12
4.2. Analiza rezultata	12
5. Zaključak	15
6. Literatura	16
Podaci istraživanja	17

Uvod

Na mladima svijet ostaje.

Brzi razvoj i konstantno stanje promjene su temeljna obilježja suvremenog društva. Pojavom digitalizacije i tehnološke revolucije vidno se promijenio život stil suvremenog čovjeka, ali i okvir društva u kojem se nalazi. Dotadašnji režimi, vrijednosti i načini vođenja života su zastarjeli te se javlja problem hvatanja koraka sa društvom u razvoju.

U kontekstu suvremenog društva, mladi se ističu kao društvena skupina izraženog potencijala. Njihova integracija u društvo je oduvijek obilježena specifičnim problemima na koje oni reagiraju različito od društva u kojem se nalaze te samim time predstavljaju dio populacije nužan za opstanak i razvoj društva (Ilišin i Radin prema Leburić, Malenica i dr., 2019, 36).

Izraženi potencijal mladih potrebno je dublje proučiti kroz njihov životni stil te etnografiju njihovog svakodnevnog. S obzirom da se na njih gleda kao nositelje promjena te napretka društva, važno je proučiti njihov razvoj sebstva koji se usko veže uz kulturološku dimenziju življenja mladih, a kao specifičnost se ističe njihov odnos s novim medijima, temeljima tehnološkog društva.

S obzirom da je tema rada usko vezana uz projekt kulturnog centra u Kaštelima, u zadnjem dijelu rada se iznose istraživački rezultati polustrukturiranih intervjua provedenih nad mješovitim uzorkom populacije mladih Kaštelana. Teme intervjua uključuju životni stil, etnografiju života mladih, kulturološku dimenziju mladih te njihov odnosa s novim medijima.

1. Razvoj životnog stila

Suvremeno društvo prolazi kroz brojne strukturalne promjene koje se reflektiraju na pojedinca i njegov svakodnevni život. Kako bi se razumjele te promjene, potrebno je pojedinca promatrati kroz prizmu načina života i životnog stila. Životni stil kao sociološki koncept javlja se krajem 70-ih godina 20. stoljeća kao analitički pristup razumijevanja utjecaja procesa modernizacije na način života. Ovo razdoblje karakteriziraju individualizacija i pluralizacija identiteta.

1.1 Kontekst suvremenog društva

Suvremeno društvo karakteriziraju trajne strukturalne promjene potaknute razvojem zapadnih društava od sredine 70-ih godina 20. stoljeća. Ulazak u novu fazu gospodarskog razvoja te integracija društva na globalnog razini, posljedica su informatičke revolucije. Tako suvremeno društvo karakterizira povezivanje čovječanstva, smanjenje razlika među ljudima (klasnih, rodnih, kulturoloških) te jačanje masovne kulture. Dolazi do raspada linearnog toka života dotada karakterističnog za industrijalizam. Kako „**znanje postaje zapravo proizvodna sila**“, nositelji novog, hedonističkog stila života postaju intelektualci i umjetnici, a glavni nositelj postindustrijskog društva postaje kultura. (Tomić-Koludrović/Leburić, 2002, 15/16)

Jačanjem demokratskog društva i otpadanjem „**društvene kontrole**“, dolazi do rasta individualizacije te pluralizma identiteta. Zbog smanjenja vanjskih prisila, suvremeni čovjek postaje stvaratelj svoje svakodnevnice. (Tomić-Koludrović/Leburić, 2002, 38/39) Čovjek nije samo ovisan o materijalnom te se ne definira više radom, već se izražava intelektualno što dovodi do diferencijacije djelovanja.

„Mogućnosti za uspostavu smisla i individualnog iskazivanja, javljaju se u kreativnim, kulturnim i društvenim djelatnostima izvan (tzv.) stjecajnog rada.“ (Tomić-Koludrović/Leburić, 2002, 49)

U želji da se ostvari van klasičnog, stjecajnog rada, suvremeni čovjek sve više zalazi u sferu slobodnog vremena gdje ima mogućnosti razvijanja i napretka kao u stjecajnom radu, ali i osobni užitak kojeg klasični rad ne pruža. Govori se o konstruiranja tzv. „**karijere slobodnog vremena**“ kako ju naziva Opaschowski u svom djelu *Reisen ist die popularste Form von Glück* iz 1993. (Tomić-Koludrović/Leburić, 2002, 51).

Zbog sve većeg i osobnijeg izbora te sve veće razlike u načinu izražavanja, životni stilovi postaju sve različitiji, a razumijevanje suvremenog čovjeka usko vezano uz razumijevanje procesa stvaranja životnog stila.



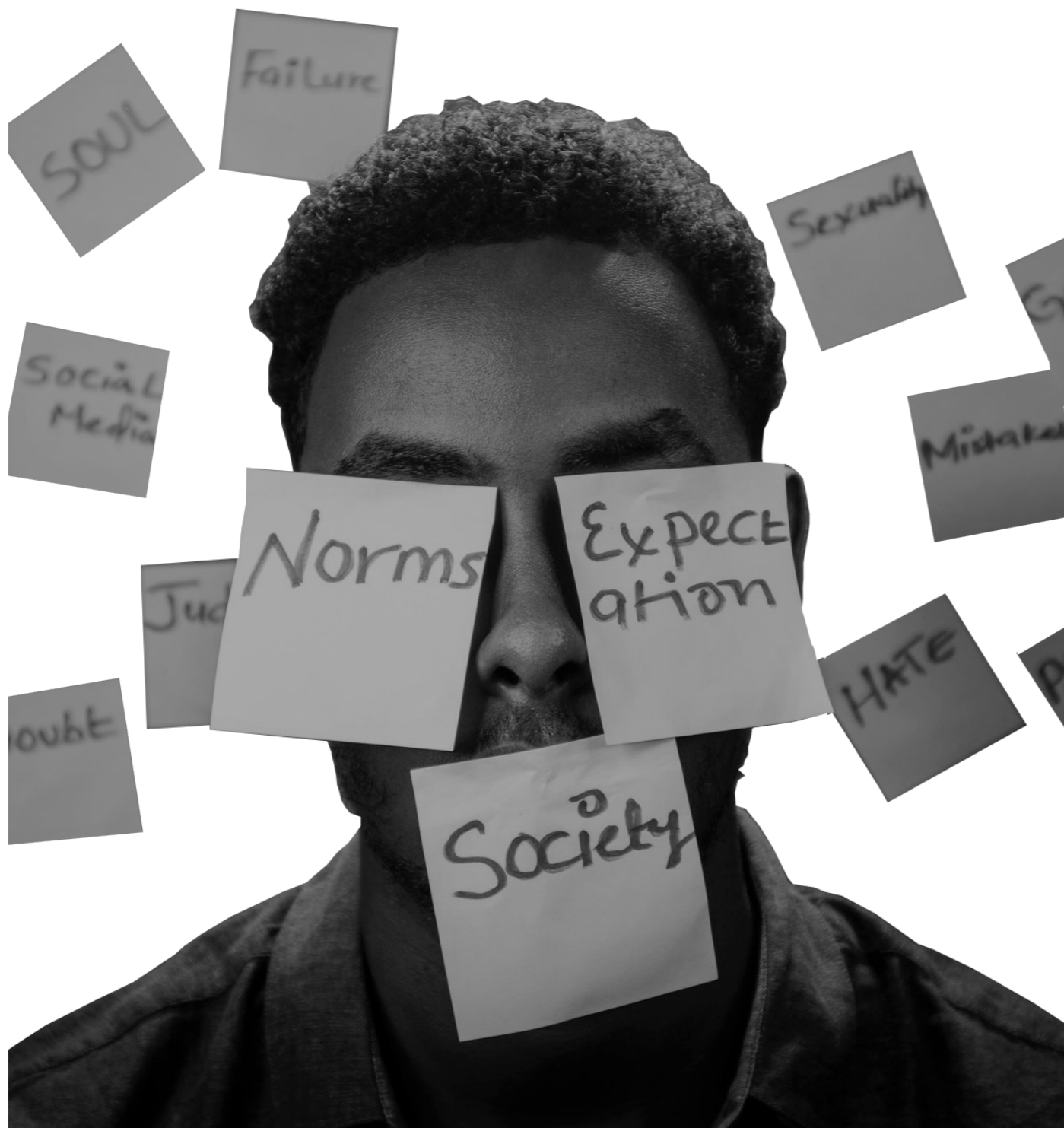

Slika 2 Identitet/ autor: Yasin Yusuf/ izvor: unsplash.com

1.2 Životni stil i/ili način života

Pojam životnog stila se u sociologiji javlja početkom 20. stoljeća, ali se koncept životnog stila konkretnije počinje koristiti tek krajem 70-ih godina. Društvene promjene uzrokovane informatičkom revolucijom drastično mijenjaju okvir tadašnjeg načina života te se u sociologiji sredinom 80-ih godina 20. stoljeća učvršćuje analitički koncept životnog stila.

O životnom stilu se u kontekstu industrijske modernizacije govorilo u okviru staleža i klasa. Tadašnji feudalni ustroj društvene stratifikacije karakteriziralo je postojanje različitih slojeva, a time i različiti načini života. Sociolog Max Weber najeksplicitnije koristi pojam životnog stila stavljajući ga u kontekst područja društvenog djelovanja kao "stil vođenja života" unutar pojedinih staleža (Tomić-Koludrović/Leburić, 2002, 60). Za razliku od Webera, sociolog Georg Simmel životni stil vidi kao rezultat individualnog izbora i djelovanja. Prema njemu se radi o procesu „oblikovanja života“ potrebnog za očuvanje individualnosti (Tomić-Koludrović/Leburić, 2002, 63). Krajem 19. stoljeća, francuski sociolog Gabriel Tarde, pak „jasnije od drugih ističe dokolicu i potrošnju kao sfere svakodnevnog života u kojima se ljudi mogu družiti i napraviti nešto značajno sa svojim životima, oslobođeni ograničenja rada“ (Tomić-Koludrović/Leburić, 2002, 68). Međutim, zbog smanjenja klasnih razlika u modernom društvu dolazi do potrebe za novim pristupom definiranja pojma.

Pojam životnog stila u to se vrijeme spominje i u psihologiji. Osnivač individualne psihologije Alfred Adler, koristi ovaj pojam kao sinonim pojmovima „životni plan“, „linija vodilja“ ili „shema života“. On tvrdi da životni stil određuje nepromjenjivu jezgru orijentacija i ponašanja „kao ukupnost navika, stavova, osjećaja, ali i očekivanja u odnosu na sebe i na svijet koji nas okružuje“ (Tomić-Koludrović/Leburić, 2002, 69).

Nakon početnog sociološkog kontekstualiziranja, pojma životnog stila stagnira sve do 80-ih godina 20. stoljeća. U kontekstu postindustrijske modernizacije društva dolazi do učvršćivanja individualizacije i pluralizacije osobnih izbora i interesa pa se pojam počinje gledati analitički i to kroz individualne životne stilove. Zbog slabljenja vrijednosti klasičnog rada i pojave tehnološke revolucije, daje se prednost iskazivanju osobnog identiteta prema kojem se utvrđuju „**vrijednost i motivacija te organizacija načina života**“ (Tomić-Koludrović/Leburić, 2002, 73). Radi se prijelazu iz ekonomskog okvira u kulturni okvir te u prvi plan dolazi svakodnevnica. U tom kontekstu postaju presudne teorije francuskog sociologa kulture Pierrea Bourdieua. Prema Bourdieu, životni stilovi se ne shvaćaju kao isključivo stvar osobnog izražaja, tj. identiteta već se povezuju i sa socio-ekonomskim statusom. „**Ukazujući na povezanost objektivnih struktura i subjektivnih orijentacija (...)** Bourdieu obrazlaže tezu kako je i ukus izraz klasnog položaja“ (Tomić-Koludrović/Leburić, 2002, 79). On tvrdi kako ukus nije nešto individualno, već društveno konstruirano. Ukus je posljedica klasnog položaja, uvjetovan socijalizacijom, primarno onom obiteljskom. Bourdieu životni stil shvaća kao „**shemu praktičnog djelovanja**“ te „**izraz suvremenih klasnih odnosa**“ koje određuje i ekonomski i društveni i kulturni kapital (Tomić-Koludrović/Leburić, 2002, 82-83). Ipak, Bourdieuovo shvaćanje se pokazalo preuskim jer svoju pažnju nije posvetio i drugim aspektima života.

Iako se o analitičkom aspektu koncepta životnog stila nije postigao konsenzus, uspostavljen je onaj opći o kojem piše Featherstone u Životni stil i potrošačka kultura 1987, kako pojedinci „**ne usvajaju neki životni stil nepromišljeno (...)** već od njega čine svoje životno djelo, izražavajući svoju osob(e)nost i osjećaj za stil u načinu odabira različitih proizvoda, odjeće, aktivnosti, doživljaja, pojavnosti i tjelesnih odlika“ (Tomić-Koludrović/Leburić, 2002, 85).

2. Etnografija suvremenog življenja mladih

Tko su mladi i kako oni žive danas?

Kakva je etnografija njihovog svakodnevnog života?

2.1 Kultura mladih

Mladost se uvijek negativno karakterizirala kao neugodan period razvoja između djetinjstva i odraslosti. Tom se slikom umanjivao potencijal ovog razdoblja koje se u današnjem vremenu istaklo kao ključno u razvoju i produbljenu osobnog identiteta.

Tehnološki razvoj je djelovao poput katalizatora izazivajući mnoge društvene promjene pa tako i promjenu tradicionalnog pojma mladosti. Krajem 60-ih godina 20. stoljeća dolazi do razvoja pojma kada se kroz studentske pokrete i kontrakulturu mladi počinju etablirati kao sastavni dio društvenog aparata. Mladi postaju ponajprije politički, a 70-ih godina i proizvodni i ekonomski subjekt društva, nudeći nove modele i standarde sukladne s paradigmom postindustrijskog društva. Odgovarajući svojim primjerom na sve aktualnije društvene probleme, 80-ih se godina premještaju iz „**subkulturnih enklava**“ u osnovne dijelove društva. Realiziraju se zamisli specifične za stil života mladih poput onih o malim poduzećima, koja se mogu brzo mijenjati i prilagoditi potrebama suvremenog društva „brzog tempa“.

„Na taj se način kultura mladih integrirala u dominantni svijet kroz vrlo individualiziran odnos mladih i sustava proizvodnje, zasnovanog na razmjeni informacija i optičaju ‘kulturnog kapitala’“ (Tomić-Koludrović/Leburić, 2001, 19).

Kako bi se razumjelo kretanje i način života mladih, potrebno je sagledati subkulturu i/ili kulturu mladih. Teze o homogenoj kulturi mladih kao jedinici koja je posve različita od kulture odraslih su doveđene u pitanje sredinom 70-ih godina. Stručnjaci u svojim studijama uočavaju kako sklonost mladih ka odbijanju ideja ideoloških, masovnih pokreta nije rezultat njihove „**narcističke infantilizacije**“, već iskren pokušaj izgradnje alternativnog društva. Mladi osjećaju potrebu stvoriti društvo koje će služiti i njihovom stavu te u kojem će se moći realizirati u okviru autonomnih centara za mlade i alternativnih rješenja po pitanju financija, stanovanja, medija, obrazovanja i slično. Oni se više ne orijentiraju isključivo prema svojim vršnjacima, već stvaraju složenije odnose kao aktivni subjekti.

Tako se prema konkretnim situacijama, za vodstvo, mentorstvo i identifikaciju, orijentiraju prema različitim osobama (roditeljima, vršnjacima ili drugima) (Tomić-Koludrović/Leburić, 2001, 24).

Pojam „mladosti“ i „kulture mladih“ sve je relevantniji jer se veže uz sve veći broj pojedinaca koji čine aktivne subjekte društva. Rezultat je to pojave koju istraživači mladih nazivaju „**akceleracijom**“, odnosno o ubrzanom tjelesnom i psihičkom razvoju koji za posljedicu ima širenje vremenskog okvira mladosti. Mladost počinje ranije, traje duže i završava kasnije. Ne radi se više o jasnom prijelazu kao rezultatu nekog presudnog događaja, ona pak dolazi kako i odlazi – „**polako, tiho i jedva primjetno**“ (Tomić-Koludrović/Leburić, 2001, 25).

„Produživanje mladosti posebno je važno za tržišta vezana uz kulturu.“ (Tomić-Koludrović/Leburić, 2001, 26)

Slika 3 Studentski protest na Berkeleyju/ autor: Don Cravens/ izvor: The Guardian „1966: the year youth culture exploded“





Slika 4 Atmosfera u noćnom klubu/ izvor: The Guardian "You can smell the sweat and hair gel': the best nightclub scenes from culture

2.2 Etnografija svakodnevnog života mladih

Kakva je etnografija svakodnevnog život mladih?

Odgovor na ovo pitanje potrebno je pokušati naći promatranjem životnih stilova mladih. Osim kulture mladih koja govori mnogo o njihovom načinu života, o mladima se mnogo može doznati preko njihovog ponašanja u svakodnevnom životu.

Analiziranjem načina na koji vode svoje živote, kamo gravitiraju u svom slobodnom vremenu, jezika kojim se koriste, njihovim idolima i vizualnom izražaju kroz modu, može se doznati što uistinu misle, osjećaju, vjeruju i čemu se nadaju. Oni najviše govore o sebi kroz stvari s kojima su u neposrednom kontaktu, poput glazbe, mode, filma, klubova, kafića, sporta, različitih medija i slično (Tomić-Koludrović/Leburić, 2001, 27). Također, bitan aspekt njihove kulture jest i kultura doživljaja takav da doživljaj postaje gotovo sinonim kulture. **„Važno je samo stvoriti osjećaj razumijevanja, pripadanja ‘svom’ vremenu, osjećaj urbanog zajedništva i sudjelovanja u zajedničkim ritualima.“** (Tomić-Koludrović/Leburić, 2001, 30) Mladi su zamoreni trendovima te među njima jača trend povratka svakodnevnom, normalnom životu. Iako real life trend jača, ne nestaju beznadnost i cinizam. Ipak cinizam u kontekstu mladih nije moralni problem, već način pogleda na svijet. Stvari nisu takve da bi se trebalo smijati, ali upravo zato se i smiju (Tomić-Koludrović/Leburić, 2001, 32).

Suprotno svakodnevicu, u njihovom životu postoje paralelni svjetovi kulture obožavanja, medija i života noćnih klubova. Ove nove životne forme postaju mjesta u koja oni zalaze kako bi iskusili „doživljaj“ te sudjelovali u „zajedničkim ritualima“, a primarna su mjesta okupljanja kafići, noćni klubovi i klubovi mladih. Ovi prostori postaju zanimljivi jer u njih mogu ući kako bi iskusili nešto novo te nadodali na svoju svakodnevicu. **„Svijet klubova je svojevrsni supermarket stilova, u kojem se može izabrati bilo koji svijet i bilo koje razdoblje kulture mladih. (...) Kruženje po stilovima ne znači i uživanje i poistovjećivanje (...)“** (Tomić-Koludrović/Leburić, 2001, 32/33).



Slika 5 autor: Ronan Furuta/ izvor: Grist

Kultura mladih se u stvari kreće između dvije krajnosti: one globalne, masovne, medijski unificirane i one individualne. U jednu ruku svi istodobno konzumiraju iste medije (TV serije, filmove, glazbu), dok s druge strane rastu diferencijacija i fluidnost svijeta klubova. U tom sukobu globalnog i individualnog mladi nastoje naći svoju kulturu:

„Budući da svako želi ‘živjeti svoj život’ i izbjeći moguća razočaranja, traži se ono što svakome osobno pričinja najveće zadovoljstvo“ (Tomić-Koludrović/Leburić, 2001, 34). Ali ta subjektivnost nije orijentirana isključivo na individualnu svijest: **„Sve veća važnost specifičnih promjena društvenih položaja, životnih uvjeta i životnih šansi pojedinaca, pridonosi razbijanju kolektivismu i dogmatizmu te pojačava tendenciju prema ‘društvu pojedinca’“** (Tomić-Koludrović/Leburić, 2001, 34). Ovime mladi utječu na razvoj suvremenog društva te imaju važnu korektivnu i antipirajuću društvenu ulogu.

Potreba za individualizacijom se iz područja mladosti širi na cijeli ljudski život i to u svim slojevima, a nalaže veću fleksibilnost, bilo profesionalnu, obrazovnu i stilsku, u načinima druženja i komuniciranja s drugima. **„Stoga su oslobađanje prostora za individualizaciju, uz otvaranje mogućnosti za nove oblike proizvodnje zasnovane na informacijskim, fleksibilnijim tehnologijama, koje će voditi računa o ekološkim posljedicama posezanja u prirodu, osnovni uvjet za uspostavljanje refleksivnih modernizacijskih tendencija i u hrvatskome društvu“** (Tomić-Koludrović/Leburić, 2001, 59).

Životni se stilovi mladih sve manje vezuju uz iskaz određene grupe, a sve više uz društveno prihvaćanje izbora svakog pojedinca, a posebno su zanimljivi kao temelj svih komunikacijskih procesa u postindustrijskom društvu na kojima počivaju organizacija kulture, politike i svakodnevnog života (Tomić-Koludrović/Leburić, 2001, 35). Njihov svakodnevni život jest njihov životni stil.

Zaključno, životni stilovi mladih se tiču onog dijela života koji je određen završetkom školovanja te potrebom za osamostaljivanjem i uključivanjem u svijet rada. Pritom mladi povezuju **„svoj osobni psihosocijalni razvoj s ekonomskim razvojem“** te na taj način konstruiraju temeljnu strukturu svog života – jedinstvom osobnosti i odgovora na egzistencijalna pitanja (Tomić-Koludrović/Leburić, 2001, 61).

2.3 Kulturološke dimenzije življenja mladih

Kulturni etnolog Clifford Geetz u svom djelu *The Interpretation of Culture*, 1973, tvrdi „**kako je svaka kultura tkivo značenja što njezini pripadnicima omogućuje orijentaciju pri djelovanju jer označava povijesno prenošen sustav značenja što se pojavljuju u simboličkoj formi, sustav naslijeđenih predodžbi značenja što se pojavljuju u simboličkim oblicima i sustav pomoću kojeg ljudi priopćavaju svoje znanje o životu i svoje stavove prema životu te ih održavaju i dalje razvijaju**“ (Tomić-Koludrović/Leburić, 2001, 14).

Kulturološka se dimenzija mladih jasno može iščitati iz interakcije između simbola i značenja koje pridodaju elementima života. Konstrukcija svakodnevnog života drastično se izmijenila pa su stoga slični ili isti fenomeni ili njihove pojavnosti promijenile oblik.

Radi se o življenju drugačijeg kulturnog života. Televizija se više ne gleda – pred njom se sjedi. Ako nema ništa zanimljivo, prebacuje se kanal i traži novi, jer se uvijek negdje nešto događa. Mijenja se također i viđenje sporta. On više nije vezan za drugog već postaje nešto osobno. Aktivnost koju karakterizira uživanje, uzbuđenje, upoznavanje granica vlastitog tijela te prije svega individualnost i vlastitoj kreativnosti (Tomić-Koludrović/Leburić, 2001, 30). Knjige se ne čitaju na klasičan način već preko pametnih uređaja (tablet, mobitel,...) koji pružaju mogućnost da se svijetu knjige pristupi svugdje i bilo kad, bez poteškoća. Hobbiji postaju sve više vezani uz digitalne medije i pametne uređaje jer se tako ponuda širi i postaje raznovrsnija. Odjeća postaje nepretenciozna. **„Želi se biti neovisan od utvrđenih stereotipa, nastoji se istaknuti osobni look, osobni image. (...) potrebno je biti cool, a cool si ako nosiš 'prave' stvari i 'korektnu' materijale. (...)**

Opuštenost i ležernost dopuštaju koegzistenciju različitih stilova, ali je odjeća važna, jer se njom može pokazati osobnost i kreativnost. Moda postaje zrcalo vlastite osobnosti. Svaki dio odjeće nosi svoj stilski i ideološki identitet. Svaki je osobna izjava (...)“ (Tomić-Koludrović/Leburić, 2001, 32).

Današnji mladi na dlanu svoje ruke imaju prozor u more informacija i bezbroj opcija zabave. Klasični mediji i kulturne aktivnosti su zastarjeli i teško nalaze način da angažiraju mlade jer im ne mogu ponuditi „ono nešto više“. U trenu pronalaze informacije i upute koje su im potrebne kako bi se angažirali oko tema do kojih im je stalo. Mana je novih medija ta što se kroz njih teško kretati. More informacija i novosti krije u sebi često i krive informacije te mladima nedostaje vodstvo.

Problem s kojim se susreću mladi u kontekstu kulture jest i ograničenje pristupa. Razlozi su razni, ali se većinom svode na: **„nedovoljno izdvajanje novca za kulturu, nedostatak vremena i/ili novca za posjećivanje kulturnih događanja, neadekvatna kulturna ponuda koja ne odražava njihove stvarne potrebe, nedovoljna podrška kulturnom i umjetničkom izražavanju mladih i za mlade, život u slabije razvijenim sredinama“** (Alo! Studenti).

Imperativ je stoga rađanje novih prostora poput društveno-kulturnih centara financiranih od strane države (ref. Ministarstvo kulture, EFS). **„Za produktivnu aktivaciju razvojnih potencijala koje mladi posjeduju, od odlučujuće je važnosti upravo način na koji društvo tolerira i podupire njihovu individualizaciju“** (Tomić-Koludrović/Leburić, 2001, 59).



Slika 6. Koncert na platou Doma mladih u Splitu (kulturna scena mladih u Splitu)/
izvor: Facebook, Platforma Doma Mladih

3.2 Mladi i mediji

Odnos mladih i medija postao je uporište u borbi protiv problema koji muče mlade, kao što su nezaposlenost, korupcija, socijalna isključenost i nedostatak angažmana prema mladima. Mladi, kao široka demografska grupa, posjeduju golem potencijal u oblikovanju i unaprjeđenju društva. Njihov specifičan pogled na svijet donosi dašak novine, a svojim anticipirajućim i korektivnim stavom postaju ključan faktor javnog mnijenja.

U knjizi *#Selfie generacija: sociološki pogled kroz prednju kameru* (2019), Leburic, Malenica i autori postavljaju hipotetski konstrukt selfie generacije kao novog društvenog fenomena posebno zastupljenog kod mladih. Iako se fenomen selfieja kao takav ne doima posebno intrigantan, zanimljive su implikacije koje se mogu iščitati i analizirati – o generaciji i društvu u kojem ona nastaje te o njihovim značajkama, profilima, vrijednostima i životnom stilu. Subjekt istraživanja je generacija tzv. „milenijalaca“ – „**prva generacija koja je vječno umrežena**“ – koju karakterizira potreba za samoizražavanjem te otvorenost za promjene, a kao sredstvom izražavanja služe se digitalnom tehnologijom i medijima koje doživljavaju kao dijelom sebe (Leburic/Malenica, 2019, 40). Rezultatima istraživanja profilirana je slika „selfie generacije“ kao one uključene i aktivne na društvenim mrežama, i to ne samo kreiranjem sadržaja, već i reagiranjem na tuđi sadržaj te uspostava komunikacije. Također je zanimljivo uočiti kako se većina mladih služi društvenim mrežama radi samopromidžbe/ samoizražavanja (Leburic/Malenica, 2019, 65-66). Većina mladih posjeduje potrebnu tehničku opremu, dio njih čak posjeduje i raznolik repertoar opreme (Leburic/Malenica, 2019, 67). Ipak pod pitanjem multimedijске pismenosti zanimljivo je zamijetiti pojavu dviju skupina – onih manje pismenih, koji se većinom profiliraju kao konzumenti, i onih više pismenih, koji konzumiraju sadržaj ali i sudjeluju u proizvodnji istog (Leburic/Malenica, 2019, 68). Što se tiče slobodnog vremena i društveno-kulturnog angažmana, većina mladih ne posjećuje događaje vezane uz iste (Leburic/Malenica, 2019, 69). Dalo bi se pretpostaviti da je to zbog sve veće „on-line“ konzumacije takvih sadržaja te činjenicom da nisu upoznati s činom kolektivnog sudjelovanja u doživljaju istih.

U istraživanju *Mladi i mediji* (2014), Moric i Gospodnetić iznose kako većina mladih u Hrvatskoj ima potrebnu tehničku opremu potrebnu za pristup medijima, a kao najvažniji medij ističu internet zbog pluralizma aktivnosti, poput komunikacije, edukacije, zabave, vlastitog izražavanja i slično. Internetom se služe kao platformom za izražavanje na koju postavljaju svoje materijale i uratke jer njega doživljavaju kao alternativni prostor koji ima nije osiguran u svakodnevnom životu. Suradnja mladih i medijskih organizacija je raširena, ali bi trebala biti intenzivnija u pogledu kreiranja sadržaja namijenjenog mladima i angažmanu mladih u kreiranju istog. O temi mladih u medijima, prevladava stajalište da su mladi podzastupljeni te da su teme kojima se bave društveno irelevantne te isključivo u funkciji zabave. Medijske organizacije to pak smatraju rezultatom nedovoljnog angažmana mladih te slabom medijskom pismenosti, koja je rezultat manjkavog obrazovanja. Ipak, organizacije mladih aktivno djeluju na poboljšanje ove situacije. Istraživanje pitanja medijske pismenosti pokazalo je da mladi „**imaju tehničke vještine potrebne za korištenje medija, posebice interneta, ali nedostaje im svijest o društvenim problemima i aktivizmu. Kod mladih u Hrvatskoj slabo je razvijena sposobnost kritičkog razumijevanja, posebno o političkim temama, što je rezultat površnog političkog obrazovanja i nedostatka demokratske kulture**“ (Moric/ Gospodnetić, 2014).



Niz drugih studija i istraživanja ističu slabo razvijenu sposobnost kritičkog razumijevanja te medijsku nepismenost kao glavni problem odnosa mladih i medija (Hurin, 2017; Gvozdanović, Ilišin i dr, 2019; Gutowski, 2021). No u Hrvatskoj se na ovom problemu aktivno radi o čemu svjedoče Dani medijske pismenosti pokrenuti 2018. godine od strane Agencije za elektroničke medije i Ureda UNICEF-a za Hrvatsku. Inicijativu prate i Ministarstvo kulture i medija te Ministarstvo obrazovanja, kojima je cilj upotpuniti educiranje na temu medijske pismenosti u obrazovnim institucijama.

Mlade se često karakterizira kao neangažirane, no trend korištenja platformi novih medija pokazuje sasvim drugačiji stav mladih. Uz informiranje, edukaciju i zabavu kao najzastupljenije aktivnosti, mladi se koriste novim medijima kako bi se izrazili te potakli promjenu u vlastitom životu. Javlja se tako rastući trend organiziranja mladih preko društvenih platformi na kojima izražavaju svoje nezadovoljstvo, ali i pozivaju na uključivanje, edukaciju i aktivizam. Osim toga, po pitanju problema nezaposlenosti, mladi djeluju proaktivno te koriste prednosti masovne i globalne komunikacije te povezanosti kako bi proširili svoje djelatnosti, postali konkurentni i dotakli što više potencijalnih korisnika.

Može se zaključiti kako mladi imaju afirmativan odnos prema medijima i njihovom razvitku, ali ih ipak karakterizira drugačiji način odnošenja prema njima. Iako potencijalno nedovoljno medijski pismeni, mladi shvaćaju vrijednost medija te aktivno sudjeluju u educiranju oko istih, a najveći potencijal vide u mogućnosti osobnog izražavanja





Slika 10 Tko su mladi? / izvor slike: jutarnji.hr

4. Istraživački rezultati

4.1 Uvod

Cilj istraživanja bio nam je utvrditi što cjelovitiju sliku o mladima s područja Grada Kaštela što je ujedno bio i predmet ovog diplomskog rada, odnosno našeg istraživačkog projekta. Kako bi se ta slika mogla stvoriti, potrebno je bilo imati uvid u njihove živote, specifično životni stil i način vođenja života.

*Kakav je tijek njihovog svakodnevnog života?
Kako postavljaju svoje prioritete?
Koji su to prioriteti?
Kakav je njihov međuodnos/poveznica?*

Predmetno smo se u istraživanju bavili područjem kulturno-umjetničkih djelatnosti koje. Posebno su važni način na koji mladi sudjeluju u konzumiranju i/ili produkciji kulturno-umjetničkih sadržaja te kako vide budućnost i razvoj istih. Tema novih medija usko je vezana uz mlade i način na koji stvaraju i konzumiranju pa je stoga potrebno bilo ispitati važnost istih u njihovim životima. Posebno je važno bilo istražiti odnos mladi-mediji-kultura kako bi se istražila mogućnost asimilacije novih medija u kulturno-umjetničkim prostorima za mlade.

4.2 Analiza rezultata

Uzorak su činili mladi s područja Grada Kaštela, u dobnom rasponu od 20 do 29 godina, u kojem su zastupljeni mladići i djevojke. Kako bi se dobila cjelovitija slika mladih, istraživanje se predmetno bavilo temama način život, kultura i mediji. Istraživanje se fokusiralo na prijedloge mladih za unaprijeđenje kulturne scene u Kaštelima, poglavito kulturne scene mladih.

NAČIN ŽIVOTA

Opisujući svoj svakidašnji tjedan, ispitanici su većinski opisivali slične aktivnosti. Stoga se prosječan tjedan mladih Kaštelana sastoji od rada na poslu ili studiranjem (28%, redovni posao 11%, honorarni posao 11%, studiranje 6%), rekreacijom (17%), druženja s prijateljima, partnerom ili obitelji (17%). Dio ispitanika bavi se i umjetničkim aktivnostima (11%) poput sviranja u bendu, orkestru ili KUD-u, dok ostatak ispitanika ostatak svog vremena provodi na izletima, po društvenim mrežama ili čitajući. Među životnih prioriteta, ističu se posao i/ili studiranje (40%) kao najvažniji, zatim prijatelji (20%), vođenje brige o sebi ili bavljenje sobom (16%) te obitelj (12%).



Slika 10 Tko su mladi? / izvor slike: jutarnji.hr

Dio ispitanika rekao je kako ne uočava posebne specifičnosti vlastitog životnog stila (18%), dok su ostali kao specifičnost istakli organiziranost (27%), maksimalno iskorištavanje svog vremena (18%) i bavljenje stvarima koje vole ili koje ih zanimaju (18%). Većina definira vlastiti životni stil kroz umjetnost (24%) ili modu (24%) kao načine izražavanja, te želju za istraživanjem novih stvari (17%) kao životni stil i način života.

KULTURA

Po pitanju sudjelovanja u kulturnim aktivnostima, ispitanike se može podijeliti u dvije skupine: onih koji konzumiraju i onih koji sudjeluju u stvaranju. Bez obzira na vlastitu ulogu u sudjelovanju u kulturnim aktivnostima, većina ispitanika na jedan ili drugi način sudjeluje u istima. Čak 28% sudjeluje u glazbenim aktivnostima poput benda ili orkestra, zatim 17% u zboru, 11% u KUD-u, 11% organizira vlastite koncerte, a 17% sudjeluje tako što odlazi na kulturne događaje kao konzumer. Što se tiče učestalosti, većina ispitanika sudjeluje jednom (18%) ili dvaput (28%) tjedno, dok ostatak sudjeluje čak triput tjedno ili jednom do dvaput mjesečno, te ponekad, ovisno o okolnostima ili prije velikih događanja.

Ispitanici su istakli kako pojam "kultura" povezuju s ustanovama, baštinom i umjetnošću. Kada ih se pitalo o značaju kulture u njihovim životima, većina ističe smisao osobnog razvitka (53%) te činjenicu da im kultura pridonosi zadovoljstvu (23%).

Kao glavne nedostatke među kulturnim aktivnostima u Kaštelima ističu nedostatak umjetničkih izvedbi (18%), nedovoljno raznoliku ponudu (13%) i nedostatak edukativnih radionica (13%), nepostojanje kulturnih institucija, nedovoljno oglašavanje te nedovoljan angažman mladih. Za unaprjeđenje kulturnog života u Kaštelima, ispitanici su istakli potrebu za novim kulturnim sadržajima, poboljšanje oglašavanja i kulturnog programa, nužno dodatno financiranje te intenzivniji angažman mladih i suradnju s drugim kulturnim akterima. Od novih kulturnih sadržaja, ispitanici predlažu kazalište (34%), koncerte (25%), kino (17%), izložbe (8%) te komedijske nastupe (8%).

Po pitanju dostupnosti kulturnih sadržaja u Kaštelima, 70% ispitanika smatra da su dostupni, dok 30% misli suprotno. Umjetnički sadržaji su dostupni samo ljeti, u sklopu Kaštelanskog kulturnog ljeta, kako kaže 90% mladih. Zbog novih okolnosti pandemije, 30% kaže da im se smanjilo zanimanje za kulturne sadržaje, za 20% se nije ništa promijenilo, dok 20% kaže da im se povećalo zanimanje za kulturne sadržaje, a 30% da su otvoreni za upotrebu novih medija u sudjelovanju. Ipak, svi se slažu da kulturni sadržaji u Kaštelima nisu skupi.



Slika 10 Tko su mladi? / izvor slike: jutarnji.hr

Većina mladih kaže kako se kulturni događaji oglašavaju nedovoljno (70%) ili sezonski (10%, samo ljeti adekvatno). Na pitanje kako se oni informiraju o nadolazećim događanjima, ističu društvene mreže, internet te poznanike kao izvor. Prevladava mišljenje kako se događaji oglašavaju na vrijeme, no ipak dio mladih izjavljuje da **“sve ovisi o veličini događaja”**. Kao potrebne korake za unaprijeđenje predlažu oglašavanje preko društvenih mreža, uspostavu lokalnog radija, oglase u novinama, oglašavanje na vrijeme s češćim podsjetnicima na događaj te uključivanje isječaka sadržaja u reklamama.

MEDIJI

Mladi Kaštelani kao i većina današnjih mladih ističu društvene mreže i internet kao glavne medije kojima se koriste, a od ostalih spominju radio i tiskovine. Neki ističu kako su ostali mediji zastarjeli te kako nemaju naviku koristiti se njima, pogotovo jer sve što žele mogu pronaći na internetu. Međutim, ističu dominaciju društvenih mreža kao što su Instagram i Facebook kao mjesta gdje se mogu **“preptitati”** ili **“pratiti”** omiljene sadržaje te se informiraju na način da **“čekaju da im nešto iskoči”**.

Zaključno, ispitanici su predložili vrste sadržaja koje bi po njima trebao imati jedan funkcionalni prostor Kulturnog centra za mlade.

Najviše prijedloga bilo je za:

prostor za druženje (26%), u kojem bi se mogli okupljati mladi istih interesa, dijeliti svoje ideje te organizirati događanja za mlade u Kaštelima.

Ostali prijedlozi su:

**kino (17%),
koncertna dvorana (14%),
sportski prostori (14%),
glazbeni studio (9%),
kazalište (4%),
izložbeni prostor (4%),
informativni centar (4%),
diskoteka/klub (4%) te
plesni studio (4%).**

5. Zaključak

Konstantno stanje razvoja i promjene koja obilježavaju suvremeno društvo ponajviše su utjecali na životni stil suvremenog čovjeka. Dotadašnji režimi, vrijednosti i načini vođenja života su zastarjeli te se suvremeno društvo suočava s pojavom individualizacije kao glavnom značajkom novog doba. Zbog sve većeg i i osobnijeg izbora te sve veće razlike u načinu izražavanja, životni stilovi postaju sve različiti, a razumijevanje suvremenog čovjeka usko vezano uz razumijevanje procesa stvaranja životnog stila.

Ovim promjenama društva najlakše se prilagođavaju mladi. Inače negativno karakterizirani kao pasivna skupina, mladi okreću narativ te postaju sve nezaobilazni dio društva. Pojam „mladosti“ i „kulture mladih“ sve je relevantniji jer se veže uz sve veći broj pojedinaca koji čine aktivne subjekte društva. Mladost počinje ranije, traje duže i završava kasnije. Produživanje mladosti postaje posebno važno za tržišta vezana uz kulturu.

Životni stilovi mladih počinju se temeljitije razvijati po završetku školovanja te osamostaljivanjem i uključivanjem u svijet rada. Specifično je to što mladi povezuju svoj osobni razvoj s ekonomskim razvojem te na taj način konstruiraju strukturu svog života. Ovo ih izdvaja kao glavne aktere i pokretače suvremenog doba. Svoj osobni razvoj postižu kroz sferu kulture, no problemi s kojima se susreću često ih sputavaju u osobnom razvoju. Mladi su u jednu ruku marginalizirana skupina društva, a nedostatak kapitala i nedovoljna podrška često ih odvlače od nužnog razvoja. Stoga se u društvu rađa sve više društveno-kulturnih prostora financiranih od strane države gdje mladi imaju slobodu stvarati, organizirati i činiti.

U svom razvoju mladi se masovno koriste novim medijima zbog njihove polivalentne prirode i snage njihovog odjeka. Javlja se tako rastući trend organiziranja mladih preko društvenih platformi na kojima izražavaju svoje nezadovoljstvo, ali i pozivaju na uključivanje, edukaciju i aktivizam. Afirmativan odnos prema novim medijima i njihovom razvitku, mlade postavlja ispred ostatka društva jer shvaćaju vrijednost medija te interakcije oko istih.

Ispitujući skupinu mladih s područja Kaštela, zaključili smo da je sve navedeno relevantno i u njihovoj sredini. Individualizacija, potreba za osamostaljenjem i oslobađanjem okvira - sve ih to potiče da od svoga života čine vlastito djelo. Definišu kulturu kao područje osobnog razvoja i mjesto gdje nalaze ispunjenje i zadovoljstvo u vlastitim životima. Situacija u Kaštelima ipak nije povoljna što se tiče područja kulture, a osobito kulture mladih. Ispitanici ističu nedostatak sadržaja i događanja te neadekvatno organiziran program kao najveće nedostatke. Rješenje vide u osnivanju kulturnih ustanova te povećanju angažmana mladih.

Može se zaključiti kako je mladima iznimno nužan prostor i podrška. Podrška u vidu slobodnog prostora za razvijanje ideja, interesa i organizaciju. Takav prostor ne može se samo zadržati kao misaona ideja, već se treba materijalizirati u Kulturni centar za mlade. Prostor treba biti polivalentan i fleksibilan kako bi odgovorio karakteru i ritmu mladih. Takav je prostor središte pluralizma sadržaja koji su međusobno isprepleteni te potiču komunikaciju između aktera. Prostor kao utočište za stvaranje.

6. Literatura

1. Gutowski, Martina
Utjecaj društvenih mreža na mlade, Varaždin, 2021
(<https://repozitorij.unin.hr/islandora/object/unin:3854>) Pristupljeno 17.11.2021.
2. Gvozdanić, Anja; Ilišin, Vlasta; Adamović, Mirjana; Potočnik, Dunja; Baketa, Nikola; Kovačić, Marko
Istraživanje mladih u Hrvatskoj 2018./2019., Zagreb: FES, 2019
3. Leburić, Anči; Dadić Maja i dr.
Istraživanje interneta, Split: Redak, 2015 (monografija)
4. Leburić, Anči; Krunoslav, Malenica i dr.
#Selfie generacija: sociološki pogled kroz prednju kameru, Split: Redak, 2019 (monografija)
5. Morić, Domagoj; Gospodnetić, Filip
Mladi i mediji u Hrvatskoj: sažetak s preporukama, Zagreb: Forum za slobodu odgoja, 2014
(<https://fso.hr/wp-content/uploads/2021/02/Moric-Gospodnetic-Mladi-i-mediji-pb.pdf>) Pristupljeno 17.11.2021.
6. Tomić-Koludrović, Inga; Leburić, Anči
Sociologija životnog stila: prema novoj metodološkoj strategiji, Zagreb: Jesenski & Turk, 2002 (monografija)
7. Tomić-Koludrović, Inga; Leburić, Anči
Skeptična generacija : životni stilovi mladih u Hrvatskoj, Zagreb: AGM, 2001 (monografija)

Internetski izvori:

- Alo! Studenti
(<https://studenti.alo.rs/kakva-je-veza-mladih-i-kulture-jesmo-li-svesni-znacaja-kulturnog-zivota>) Pristupljeno 17.11.2021.
- Hurin
10. DANI ELEKTRONIČKIH MEDIJA – DJECA I MLADI U MEDIJSKOM SVIJETU
(<https://www.hurin.hr/djeca-i-mladi-u-medijskom-svijetu/>) Pristupljeno 17.11.2021.
- medijskapismenost.hr
(<https://www.medijskapismenost.hr>) Pristupljeno 17.11.2021.
- Ministarstvo kulture i medija
Medijska pismenost
(<https://min-kulture.gov.hr/medijska-pismenost/16796>) Pristupljeno 17.11.2021.
- Ministarstvo kulture i medija, ESF
Umjetnost i kultura za mlade. Umjetnost i kultura 54+. Razvoj društveno-kulturnih centara
(https://udruga.gov.hr/UserDocsImages/dokumenti/Infodani%202016/7.3.Info%20dani_MK_ESF.pdf) Pristupljeno 17.11.2021.

Tablica 1. Tjedni poslovi ispitanika/-ca

poslovi tijekom tjedna	f	%
redovni posao (do 8 sati)	5	11
povremeni/honorarni posao (do 4 sata)	5	11
ples	1	2
molitvena zajednica	1	2
treninzi	8	17
studiranje	3	6
druženje (s partnerom, prijateljima ili obitelji)	8	17
čitanje	3	6
kućanske obaveze (kuhanje, čišćenje)	4	9
korištenje društvenih mreža	1	2
izleti	2	4
umjetničke aktivnosti (sviranje instrumenta, bend, KUD)	5	11
učenje stranih jezika	1	2
ukupno	47	100

Tablica 1.1. Zanimanja ispitanika/-ca

zanimanja	f	%
tehnička (arhitektica, studentica FGAG-a, student FESB-a)	3	28
humanistička (kustosica, violinistica, profesorica glazbe, profesorica hrvatskog jezika)	4	36
društvena (vojnik, odgojiteljica, student KIFST, pedagogica)	4	36
ukupno	11	100

Tablica 1.2. Izjave ispitanika/-ca o povezivanju posla sa slobodnim vremenom

izjave	f	%
priprema za posao	3	25
razgovaranje o temama vezanim uz posao	1	8
dovršavanje obaveza vezanih uz posao	3	25
odvajanje posla od slobodnog vremena	2	17
dotadna edukacija	3	25
ukupno	12	100

Tablica 1.3. Životni prioriteti ispitanika/-ca

životni prioriteti	f	%
posao	7	28
prijatelji	5	20
bavljenje sobom	4	16
obitelj	3	12
studiranje	3	12
balansiranje obaveza i užitka	1	4
rekreiranje	1	4
druženje s partnerom	1	4
ukupno	25	100

Tablica 1.4. Izjave ispitanika/-ca o specifičnostima vlastitih životnih stilova

izjave	f	%
maksimalno iskorištavanje vremena	2	18
bavljenje stvarima koje vole/koje ih zanimaju	2	18
organiziranost	3	27
otkrivanje novih stvari	1	9
društvenost	1	9
nema posebnih specifičnosti	2	18
ukupno	11	100

Tablica 1.5. Definiranje vlastitih životnih stilovima i načina života od strane ispitanika/-ca

definicije	f	%
umjetnost (kao način izražavanja)	4	24
važnost odjeće (kao način izražavanja)	4	24
istraživanje novih stvari	2	17
optimizacija života (organiziranost)	1	5
osobni razvitak (rad na vještinama, odnosima)	1	5
veza posla s umjetnošću	1	5
prosječan	1	5
alternativni stil	1	5
splet naučenih obrazaca	1	5
bavljenje onim što vole	1	5
ukupno	17	100

Tablica 2. Sudjelovanje ispitanika/-ca u kulturnim aktivnostima

aktivnosti	f	%
odlasci na kulturne događaje (izložbe, muzeji, kina, kazališta, koncerti)	3	17
glazbene aktivnosti (orkestar, bend)	5	28
zbor	3	17
KUD	2	11
organizacija vlastitih koncerata	2	11
vatrogasno društvo	2	11
ne sudjeluje	1	5
ukupno	18	100

Tablica 2.1. Učestalost sudjelovanja ispitanika/-ca u kulturnim aktivnostima

učestalost	f	%
jednom tjedno	2	18
dvaput tjedno	3	28
triput tjedno	1	9
jednom mjesečno	1	9
dvaput mjesečno	1	9
ponekad	1	9
ovisno o okolnostima	1	9
prije velikih događanja	1	9
ukupno	11	100

Tablica 2.2. Nedostatci među kulturnim aktivnostima u Kaštelima prema mišljenju ispitanika/-ca

nedostatci	f	%
nedostatak umjetničkih izvedbi	3	18
nedovoljno raznolika ponuda kulturnih aktivnosti	2	13
nepostojanje edukativnih radionica (umjetničkih)	2	13
nema kulturnih institucija	1	6
nedovoljno oglašavanja aktivnosti	1	6
nedostatak angažmana mladih	1	6
zadovoljni vlastitim angažmanom	8	38
ukupno	16	100

Tablica 3. Asocijacije ispitanika/-ca na pojam „kultura“

asocijacija	f	%
ustanove	4	29
baština (folklor, znamenitosti, tradicija)	4	29
umjetnost	3	21
obrazovanje	1	7
elegancija	1	7
temelji društva (vrijednosti)	1	7
ukupno	14	100

Tablica 3.1. Osvrti ispitanika/-ca o osobnom značenju kulture u njihovim životima

značenja	f	%
osobni razvitak (rad na sebi, otvorenost novim idejama, otkrivanje novih stvari, nova poznanstva)	7	53
zadovoljstvo (ispunjenost, pridonosenje zajednici, nadahnuće)	3	23
edukacija	1	8
osjećaj pripadnosti	1	8
ne uočava značenje	1	8
ukupno	13	100

Tablica 3.2. Prijedlozi ispitanika/-ca za unaprjeđenja kulturnog života u Kaštelima

prijedlozi	f	%
potrebni novi kulturni sadržaji (kino, kazalište, kulturni centar, prostori za umjetnike, manifestacije)	5	28
poboljšanje oglašavanja (medijska prisutnost)	3	17
poboljšavanje kulturnog program (cjelogodišnji program, prilagođavanje publici, osuvremenjivanje)	3	17
nužno je dodatno financiranje	2	11
intenzivnije angažiranje mladih (kroz hobije, približavanje važnosti kulture)	2	11
nema prijedloga (zadovoljni postojećim)	2	11
potrebna suradnja s drugim kulturnim akterima	1	5
ukupno	18	100

Tablica 3.3. Prijedlozi novih kulturnih sadržaja u Kaštelima prema ispitanicima/-cama

sadržaj	f	%
kazalište (predstave, opere, balet)	4	34
koncerti (popularne glazbe, klapa, instrumentalni)	3	25
kino	2	17
izložbe	1	8
komijski nastupi	1	8
zadovoljni postojećim	1	8
ukupno	12	100

Tablica 4. Dostupnost kulturnih sadržaja u Kaštelima prema ispitanicima/-cama

mišljenja	f	%
dostupni	7	70
nisu dostupni (izolirani, nisu prilagođeni posjetiteljima)	3	30
ukupno	10	100

Tablica 4.1. Dostupnost umjetničkih sadržaja u Kaštelima prema ispitanicima/-cama

mišljenja	f	%
samo sezonski (samo u sklopu Kaštelanskog kulturnog ljeta i sličnih događanja)	9	90
dostupni	1	10
ukupno	10	100

Tablica 4.2. Utjecaj pandemije na odnos ispitanika/-ca prema kulturnim sadržajima

utjecaj pandemije	f	%
otvorenost novim medijima (virtualna događanja)	3	30
povećano zanimanje za sadržaje (zbog smanjenog broja događanja)	2	20
smanjeno zanimanje (strah od bolesti, opterećenost zaštitnim mjerama, otežane okolnosti)	3	30
nema utjecaja (jednako kao i prije)	2	20
ukupno	10	100

Tablica 4.3. Osvrt ispitanika/-ca na cijene kulturnih sadržaja u Kaštelima

osvrt	f	%
nisu skupi	10	100
ukupno	10	100

Tablica 5. Mišljenja ispitanika/-ca o oglašavanju kulturnih događanja u Kaštelima

oglašavanje	f	%
nedovoljno	7	70
dovoljno	2	20
sezonski (samo je ljeti adekvatno)	1	10
ukupno	10	100

Tablica 5.1. Informiranje ispitanika/-ca o nadolazećim događanjima u Kaštelima

način informiranja	f	%
društvene mreže (Facebook, Instagram)	5	33
preko poznanika	4	27
internet (portali, platforme)	2	13
dio su kulturnog kruga	2	13
radio	1	7
plakati	1	7
ukupno	15	100

Tablica 5.2. Mišljenja ispitanika/-ca o pravovremenosti oglašavanja događanja u Kaštelima

oglašavanje	f	%
na vrijeme	5	50
ovisno o veličini događaja (manji događaji nisu zastupljeni, dok veći jesu)	3	30
nije na vrijeme	2	20
ukupno	10	100

Tablica 5.3. Prijedlozi ispitanika/-ca za poboljšanje oglašavanja

prijedlozi	f	%
aktivnost preko društvenih mreža i interneta (prilagođeno mladima)	8	54
lokalni radio (koji bi prenosio informacije)	2	13
oglasiti u novinama	2	13
oglašavati na vrijeme (s podsjetnicima)	2	13
uključiti primjere sadržaja u reklame (npr. isječke komada preko radija)	1	7
ukupno	15	100

Tablica 6. Mediji u kojima ispitanici/-ce prate kulturu u Kaštelima

mediji	f	%
društvene mreže (Facebook, Instagram, YouTube)	6	35
internet (portali, web-stranice)	8	47
radio	2	12
tiskovine	1	6
ukupno	17	100

Tablica 6.1. Novi mediji koje ispitanici/-ce koriste

novi mediji	f	%
društvene mreže (Facebook, Instagram, YouTube)	8	53
internet (portali, web-stranice)	7	47
ukupno	15	100

Tablica 7. Prijedlozi ispitanika/-ca za budući napredak kulturnog života u Kaštelima

prijedlozi	f	%
unaprjeđivanje programa/događanja (raznolikost, prilagođenost mladima, cjelogodišnji program)	5	28
rješavanje pitanja prostora (uspostavljanje jedne centralne lokacije)	3	16
poboljšanje oglašavanja (medijska prisutnost)	2	11
ulaganje u umjetnike i kulturno-umjetničke skupine	2	11
poticanje mladih na angažman	2	11
uključivanje i povezivanje aktera (skupina iz drugih gradova, međusobno povezivanje)	2	11
uspostavljanje tima za kulturu	1	6
nema prijedloga	1	6
ukupno	18	100

Tablica 8. Sadržaji kulturnog centra za mlade u Kaštelima po mišljenju ispitanika/-ca

sadržaji	f	%
prostor za druženje (za okupljanje mladih, ljudi istih interesa)	6	26
kino	4	17
koncertna dvorana	3	14
sportski prostori (teretana)	3	14
glazbeni studio	2	9
kazalište	1	4
izložbeni prostor	1	4
informativni centar	1	4
diskoteka/klub	1	4
plesni studio	1	4
ukupno	23	100

Tablica 8.1. Sadržaji potrebni vršnjacima/prijateljima/ostalim grupama ispitanika/-ca

sadržaji	f	%
polivalentni prostor (fleksibilan, za prezentaciju, nastupe, koncerte, kino)	6	50
prostor za druženje	4	34
radionice	1	8
besplatan prostor	1	8
ukupno	12	100

**Ispitanik broj _1_ Godine _25_ SS/zanimanje
VSS(mag. pov. i pov. umj.)/kustos Rod _ženski_**

1. Što uglavnom radiš preko tjedna? Čime se baviš?

Idem na posao. U principu to najviše vremena iziskuje kako radim 8 sati. Navečer se bavim plesom. Idem dva puta tjedno na te treninge. Latinoamerički ples. Zatim Ignis – karizmatička zajednica mladih.

1.1. Koje je tvoje zanimanje? Ako si u školi ili na fakultetu, u kojoj si školi, tj. na kojem fakultetu?

Radim kao kustos.

1.2. Ako radiš, kako povezuješ svoj posao sa slobodnim vremenom?

Čak nastojim odvojiti posao od svog slobodnog vremena. Eventualno ako imam nešto za završiti to onda napravim doma. Ali zapravo rijetko.

1.3. Koji su tvoji prioriteti?

Obitelj, posao i prijatelji.

1.4. Što bi ti odredio kao nešto što je specifično za tvoj životni stil?

Pa naprimjer, nastojim iskoristiti vrijeme na najbolji mogući način i baviti se stvarima koje volim i koje me zanimaju.

1.5. Možeš li definirati svoj životni stil/način života?

Meni je dosta bitna umjetnost. Pa ne znam... Na primjer, što se tiče i odjeće smatram da je i to način izražavanja tako da nju isto ne biram nepromišljeno. I možda događaji u kojima sudjelujem u slobodnom vremenu, a i posao se nekako veže uz umjetnost. Po meni je i ples umjetnost... Tako da mi je to bitno.

2. Sudjeluješ li u nekim kulturnim aktivnostima? Ako da, navedi koje.

Pa odlazim na izložbe, i po muzejima. U kazalište rijetko moram priznati iako mi je to žao. Kino isto volim.

2.1. Koliko često sudjeluješ u tim aktivnostima?

Možda jedanput mjesečno.

2.2. Što bi unaprijedio? Što misliš da ti najviše nedostaje?

Sve. (smijeh) U Kaštelima nema kazalište niti kino, iako ih je prije bilo. Od muzeja imamo jedan muzej, tako da možda ni to ne bi bilo loše. Možda da ne bude samo muzej grada nego i neki ostali muzeji. Tih kulturnih institucija u Kaštelima definitivno fali.

3. Na što pomisliš kad ti neko spomene riječ kultura?

Umjetnost. Obrazovanje. Načitanost, educiranje o bilo čemu.

3.1. Što kultura znači u tvom životu?

Pa biti u toku sa kulturnim događajima jer mislim da ne možemo reći da ulažemo u kulturu ako ne posjećujemo kulturne događaje ili se barem ne educiramo o njima.

3.2. Što bi ti u Kaštelima unaprijedio, tj. napravio u vezi kulture?

Ako ćemo konkretno... Dotakli smo se teme kina. Bilo bi dobro imati kino u sklopu centra. Ili naprimjer centar općenito za kulturu. Možda nešto u sklopu muzeja ili možda čak i ne, već nekakav informativni centar.

3.3. Što je tebi potrebno od kulturnih sadržaja?

Pa kina, kazališta... Toga nema.

4. Jesu li ti kulturni sadržaji u Kaštelima dostupni?

Pa mislim da su dostupni, ali ih ljudi malo posjećuju.

4.1. Što je s umjetnošću? Odlaziš li na izložbe, koncerti, predstave, i slično?

Pa u principu u sklopu Kaštelanskog ljeta bude nešto organizirano. Ja više posjećujem izložbe u Splitu, moram priznati ne toliko u Kaštelima. Ali mislim da se može i raditi više na tome da to bude kroz cijelu godinu, a ne samo u sklopu sezone.

4.2. Kakav je tvoj odnos prema kulturnim sadržajima u novim okolnostima pandemije?

Sigurno pandemija utječe, ali kao i sa svim ostalim ne možda isključivo negativno obzirom da smo od prvog lockdown-a otkrili da ne moramo biti fizički prisutni na nečim događajima da budemo pristupni. Ide se i u tom smjeru pa će i to donijeti nekakav boljitak.

4.3. Jesu li ti kulturni sadržaji u Kaštelima skupi ili ne?

Pa mislim da nisu, dostupni su.

5. Misliš li da se kulturni sadržaji i događaji dovoljno oglašavaju?

Ne! Čak ni po društvenim mrežama ne vidim da se toliko oglašava.

5.1. Kako se informiraš o nadolazećim sadržajima i događajima?

Pa kao i većina mladih danas, najdraže mi je naletjeti na događaj preko Facebook-a,

Instagram-a. Društvene mreže – definitivno.

5.2. Kada se organiziraju, saznaš li o njima na vrijeme (npr. koncerti, predstave, radionice, i sl.)?

Pa da, posebno za koncerte. Koncerti budu baš dobro oglašeni. Ali ostalo, ne toliko, makar mislim da se sazna na vrijeme.

5.3. Što misliš da se treba promijeniti u njihovo oglašavanju?

Malo više mislit na mlade i općenito na današnji način života. Mislim, plakati su uredu i polijepiti ih po gradu, ali mislim da je korisnije staviti nešto na internet.

6. U kojim medijima najčešće pratiš kulturu u Kaštelima?

Društvene mreže i portali.

6.1. Koje nove medije najčešće koristiš (mobitel, platforme, društvene mreže, portale, i sl.)?

-

7. Što bi ti u budućnosti poduzeo da se poboljša kulturni život u Kaštelima?

Za početak bih uvela nove sadržaje, one koje sam dosad nabrojala. Rastegnula bih ih na cijelu godinu, a ne isključivo na sezonu. Promijenila bih način oglašavanja, stavila više toga na Internet. Čak bih i prilagodila sadržaje više mladima, i općenito vremenu u kojem živimo. Modernizirala.

8. Što misliš da bi se u jednom funkcionalnom prostoru za mlade u Kaštelima sve trebalo nalaziti?

Koncertna dvorana, prostor za kazalište, kino... I možda ne muzej kao takav, ali nekakav informativni centar o povijesti Kaštela.

8.1. Što tvoji vršnjaci/prijatelji/grupe kojima pripadaš u najvećoj mjeri trebaju?

Treba prostor – bilokakav. Jer mladih u Kaštelima nemaju gdje otići, osim u kafiće.

**Ispitanik broj _2_ Godine _24_ SS/zanimanje
VSS(ing. arh.)/student Rod _ženski_**

1. Što uglavnom radiš preko tjedna? Čime se baviš?

Preko tjedna većinu vremena provodim u Splitu jer radim za posao i pišem diplomski rad u Sveučilišnoj knjižnici. Većinom spajam posao i faks, i izmjenjujem taj rad. Nakon svakodnevnog rada, treniram slobodno penjanje i boks. Tako od ponedjeljka do

petka, a vikendom... Pokušavam raditi, ali se to većinom pretvori u odmaranje, piće s prijateljima, kino... To je otprilike to.

1.1. Koje je tvoje zanimanje? Ako si u školi ili na fakultetu, u kojoj si školi, tj. na kojem fakultetu?

Studiram na Fakultetu građevinarstva, arhitekture i geodezije u Splitu. Povremeno radim u građevinskoj firmi kao projektant.

1.2. Ako radiš, kako povezuješ svoj posao sa slobodnim vremenom?

Pa ako imam previše posla, ukidam svoje slobodno vrijeme.

1.3. Koji su tvoji prioriteti?

Posao i faks.

1.4. Što bi ti odredio kao nešto što je specifično za tvoj životni stil?

Iskorištavam svo slobodno vrijeme, pa čak ako imam i samo pola sata slobodno. Želim iskoristiti to vrijeme van kuće.

1.5. Možeš li definirati svoj životni stil/način života?

Većinom se izražavam kroz modu. Rekla bi i to što volim istraživati nove stvari. Mislim da sam tip avanturista jer želim sve isprobati i sve me zanima. A izražavam se najviše kroz modu i odabir interesa, npr. gledanje filmova, izložbe, druženje.

2. Sudjeluješ li u nekim kulturnim aktivnostima? Ako da, navedi koje.

Prije sam više bila uključena jer sam pjevala u KUD-u i zborovima. Trenutno nisam. Idem u kino.

2.1. Koliko često sudjeluješ u tim aktivnostima?

Pa prije je to bilo. I to ne toliko učestalo. Većinom prije velikih događaja u Kaštelima ili blagdana. Uskrs, Božić, Dan grada Kaštela, Dan škole... A kino, ovisi... Možda 2 puta mjesečno.

2.2. Što bi unaprijedio? Što misliš da ti najviše nedostaje?

Mislim da se dovoljno ne razglašava. Saznam jedino preko drugih. Zatim mislim da fali angažmana mladih. Npr. radionica gdje bi se moglo podučavati izrada fotografije, slikarske radionice. Mislim da nedostaju svirke, npr. lokalnih benova. Možda i općenito Klub mladih gdje bi bila druženja mladih i gdje bi organizirali događaje i dijelili ideje, bilo vezano za kulturu ili društveni život u Kaštelima.

3. Na što pomisliš kad ti neko spomene riječ kultura?

Asocijacija mi je nešto fancy, kulturno uzdizanje, kazalište, umjetnost.

3.1. Što kultura znači u tvom životu?

Pa mislim da sudjelovanje u kulturnim događanjima pomaže meni da budem bolja u svom poslu, da upoznam neke nove sfere u kulturi, da se upoznam s novim smjerovima ili novim stvarima koje bi mene inspirirale da se ja bavim s nečim novim. Općenito da budem bolja i da mi razmišljanje bude otvoreno. Mislim da je to dosta potrebno i ljudima u Kaštelima.

3.2. Što bi ti u Kaštelima unaprijedio, tj. napravio u vezi kulture?

Mislim da bi Grad više trebao financirati kulturne udruge. Osim toga, mislim da je bitan i prostor. Jer ako imaju prostor, ljudi bi se organizirali. Treba poticati i razglavati da ljudi saznaju. Pogotovo preko društvenih mreža.

3.3. Što je tebi potrebno od kulturnih sadržaja?

Pa da budu raznovrsniji - da svako može pronaći sebi nešto zanimljivo.

4. Jesu li ti kulturni sadržaji u Kaštelima dostupni?

Pa iskreno mislim da nisu. O tome govori činjenica da ja nisam bila na kulturnom događaju u Kaštelima već godinama.

4.1. Što je s umjetnošću? Odlaziš li na izložbe, koncerti, predstave, i slično?

Bila sam na jednoj predstavi u sklopu Kaštelanskog ljeta s obitelji. Ali osim toga nema toliko. Problem ljeta je što se sadržaj često ponavlja.

4.2. Kakav je tvoj odnos prema kulturnim sadržajima u novim okolnostima pandemije?

Mislim da se treba više aktivirati tehnologiju. Kad je krenula pandemija, počele su virtualne ture muzejima gdje možeš 'hodati' i gledati izložbu. Treba možda organizirati neke online ture, seminare ili slično. Ja mislim da sam ja u ovim okolnostima čak i više zagrijana za događaje sada.

4.3. Jesu li ti kulturni sadržaji u Kaštelima skupi ili ne?

Mislim da nisu problem pare jer karte nisu baš skupe.

5. Misliš li da se kulturni sadržaji i događaji dovoljno oglašavaju?

Ne! Mislim da se ne oglašavaju. Mislim da dosta reklamiraju na televiziji, a mladi se danas ne služe njom. Mladi više preko događaja na društvenim mrežama dolaze do informacija.

5.1. Kako se informiraš o nadolazećim sadržajima i događajima?

Pa većinom preko društvenih mreža ili preko prijatelja.

5.2. Kada se organiziraju, saznaš li o njima na vrijeme (npr. koncerti, predstave, radionice, i sl.)?

Pa obično ovisi koliko je velik događaj. Ako je to manje događanje, onda obično u zadnji tren. Ako je veći događaj, onda se zna na vrijeme i informira se brzo.

5.3. Što misliš da se treba promijeniti u njihovo oglašavanju?

Pa što sam dosad spomenula.

6. U kojim medijima najčešće pratiš kulturu u Kaštelima?

Facebook, Portal grada Kaštela, preko Instagram ako bi netko objavio.

6.1. Koje nove medije najčešće koristiš (mobitel, platforme, društvene mreže, portale, i sl.)?

-

7. Što bi ti u budućnosti poduzeo da se poboljša kulturni život u Kaštelima?

Mislim da bi trebalo riješiti prostore, pružiti udrugama mogućnost nekakvog prostora. Raditi na oglašavanju. Biti otvoren prema vrsti događaja. Trebalo bi se možda i kroz školu poticati na aktivnosti.

8. Što misliš da bi se u jednom funkcionalnom prostoru za mlade u Kaštelima sve trebalo nalaziti?

Mislim da je dovoljan prostor sam za sebe. Dobro bi bilo da postoji neki sistem za prezentaciju i tehnološka oprema općenito. Trebao bi imati više prostora za druženje, ali općenito neki društveni prostor jer ga Kaštela nemaju.

8.1. Što tvoji vršnjaci/prijatelji/grupe kojima pripadaš u najvećoj mjeri trebaju?

Mislim da bi im bio zanimljiv fleksibilan prostor koji bi ih poticao na razmišljanje van okvira i da potiču kreativnost. I da bude slobodan za korištenje.

Ispitanik broj _3_ Godine _24_ SS/zanimanje _VSS(magistra muzike)/violinistica_ Rod _ženski_

1. Što uglavnom radiš preko tjedna? Čime se baviš?

Preko tjedna ili vježbam za kazalište neki novi repertoar, čitam knjige, onda kuham ručak... Nekad znam otići posjetit svoje i vidjeti nećak i šta oni rade. Treniram, iako u zadnje vrijeme manje. Nisam konstantna, al' znam i to radit. Surfam po YouTube-u, tražim edukativna videa, isječke serija jer mi je to gušt. Jednom tjedno ili jednom u dva tjedna čistim. To je više-manje to. Gledam filmove.

1.1. Koje je tvoje zanimanje? Ako si u školi ili na fakultetu, u kojoj si školi, tj. na kojem fakultetu?

Honorarno radim u HNK Split. Nisam zaposlena. Tražim posao, ali dok ga ne nađem, honorarac sam u HNK Split.

1.2. Ako radiš, kako povezuješ svoj posao sa slobodnim vremenom?

Mislim doma se znam pripremat za probu, čitat repertoar, malo ga vježbat i to. A sad jedino šta bi još bilo povezano je trening jer mi pomaže da održavam tijelo, ali da ga i osjećam. Da osjećam mišiče i osluškujem i primjenjujem isto u sviranju taj princip. Znam slušati na YouTube-u neke koncerte, pratim na Instagramu jednu ženu koja objavljuje snimke kako vježba i u opisu piše neke savjete.

1.3. Koji su tvoji prioriteti?

Prioritet mi je obitelj – to mi je prvo. Otići malo vidjeti svoje, ali i moja obitelj – to mi je isto sada važno. Onda, vrijeme za sebe – to mi je isto važno. Radit nešto šta se meni sviđa, šta ja volim i ono šta bi si prije uskraćivala radi obaveza. Briga o sebi.

1.4. Što bi ti odredio kao nešto što je specifično za tvoj životni stil?

Volim da mi je sve organizirano, posloženo... Volim sastavljat strategije.

1.5. Možeš li definirati svoj životni stil/način života?

Pa ta neka organiziranost, strategija, da si što više optimiziram bilo koji svoj postupak ili rad. Na primjer kroz odjeću – volim ležernost i lepršavost i ozbiljnost. Volim jednostavnost i ženstvenost. Ali to prvo što sam rekla je po meni ključni odgovor – optimizacija, strategija, racionalnost.

2. Sudjeluješ li u nekim kulturnim aktivnostima? Ako da, navedi koje.

Ovo šta radim u kazalištu, tj. orkestru... Tako da sudjelujem u raznim projektima kazališta, u Splitskom ljetu, čak ću s još jednom violinom imat koncert. Tako da u tim sam kulturnim vodama. I u crkvi sad sviram – imamo bend.

2.1. Koliko često sudjeluješ u tim aktivnostima?

S bendom... Znači dva puta tjedno probe i nedjeljom misa. Šta se tiče kazališta, to nije fiksno – nije uvijek isti raspored. Sad imamo dva puta tjedna, ali na nekim drugim projektima znaju biti svaki dan probe, 5-6 puta tjedno. Pogotovo za Splitsko ljetu. Varira.

2.2. Što bi unaprijedio? Što misliš da ti najviše nedostaje?

Nedostaje više dobrih instrumentalnih izvedbi. Malo toga ima, a u kazalištu se uvijek svira isto. Nema raznolikosti. Nema više toga i više te raznolikosti. Makar mislim da to nije toliko do Grada, nego po umjetnika. Nedostaje zanimljivosti jer malo toga bude pa postane dosadno. Vani ima puno više toga. Ustajalo je.

3. Na što pomisliš kad ti neko spomene riječ kultura?

Na neki prosvijetljeni... Kako bih rekla? Padaju mi napamet aristokracija, saloni, neka viša razina. To mi je kultura. Mene je toliko glazba oplemenila – imam više osjećaja za kulturu. Elegancija i jednostavnost.

3.1. Što kultura znači u tvom životu?

Meni ona najviše znači po tome što sam više otvorena. Nisam više takva da osudim nešto ili buntovnički odbijam, nego sam otvorenija.

3.2. Što bi ti u Kaštelima unaprijedio, tj. napravio u vezi kulture?

Ne znam... Možda... Znam da ovdje postoji Kaštelansko ljetu, ali to je samo ljetu. Možda kad bi takvih stvari bilo više kroz godinu. Da bude više tih izvedbi. Da možda zovu umjetnike i iz drugih gradova.

3.3. Što je tebi potrebno od kulturnih sadržaja?

Osim glazbenog dijela, bilo bi super kad bi bilo više nekih plesnih komada, možda čak i baletnih. Više glume – ali neke dobre glume! Da nije nešto bezvezno, već baš kvalitetno. A bilo šta... U umjetnosti ima stvarno puno područja i bilo što što je kvalitetno je dobrodošlo! Svako tko je talentiran može to pokazati i ljudi to mogu prihvatiti.

4. Jesu li ti kulturni sadržaji u Kaštelima dostupni?

Pa jesu. Mislim da je dostupno svima. Za neke stvari treba ulaznica. Dobro, korona je sad to poremetila jer treba imati i potvrdu. Pitanje je samo kakva je zainteresiranost.

4.1. Što je s umjetnošću? Odlaziš li na izložbe, koncerti, predstave, i slično?

Mislim da ljudi više vole da je neki bend, partijanje, a za kulturne stvari da ih toliko i ne zanima. Možda kad bi se dobro promoviralo bi ih i privuklo. Možda ne prvi put, ali ako bi se razglasilo da je nešto dobro, možda bi drugi put i došli.

4.2. Kakav je tvoj odnos prema kulturnim sadržajima u novim okolnostima pandemije?

Sprječavaju me ove nove okolnosti. Čak i da imam potvrdu ne bi išla jer nekako me strah.

4.3. Jesu li ti kulturni sadržaji u Kaštelima skupi ili ne?

Većina stvari je besplatna. Negdje se plati 50-60 kuna, a to je ništa.

5. Misliš li da se kulturni sadržaji i događaji dovoljno oglašavaju?

Pa mislim da jesu. Možda ne toliko koliko koncerti popularnih glazbenika. Mislim da to i nije toliko do oglašavanja, već i do ljudi. Ako ljudi nisu otvoreni tome i ne žele otkrit, uzalud svaka promocija.

5.1. Kako se informiraš o nadolazećim sadržajima i događajima?

Kako sam u tim krugovima, onda čujem. Recimo, nekad na Face-u zna izbacit neki događaj ili na radiju kad vozim.

5.2. Kada se organiziraju, saznaš li o njima na vrijeme (npr. koncerti, predstave, radionice, i sl.)?

Pa da.

5.3. Što misliš da se treba promijeniti u njihovo oglašavanju?

Možda uz reklamu na radiju da se pusti neki kratak isječak da se privuče. Živi primjeri.

6. U kojim medijima najčešće pratiš kulturu u Kaštelima?

Ili internet ili radio.

6.1. Koje nove medije najčešće koristiš (mobitel, platforme, društvene mreže, portale, i sl.)?

Preko Face-a najviše.

7. Što bi ti u budućnosti poduzeo da se poboljša kulturni život u Kaštelima?

Bilo bi dobro da se da do znanja i drugim gradovima pa je otvoren natječaj za kulturne aktivnosti.

8. Što misliš da bi se u jednom funkcionalnom prostoru za mlade u Kaštelima sve trebalo nalaziti?

Bina, pozornica za izvedbe. Bilo bi dobro da ima neko platno za prezentaciju ili nešto. Treba imat opremu, zvučnike i slično. Bilo bi dobro da postoji neki prostor za druženje. Da postoji neki pano za izlaganje radova. Ne mora nužno biti pano, ali nešto za izlaganje.

8.1. Što tvoji vršnjaci/prijatelji/grupe kojima pripadaš u najvećoj mjeri trebaju?

Pa eto kao i prošli odgovor.

Ispitanik broj 4_ Godine 26_ SS/zanimanje VSS(mag. ing. arh. i urb.)/arhitektica_ Rod ženski_

1. Što uglavnom radiš preko tjedna? Čime se baviš?

Radim od ponedjeljka do petka, 8-16.

Radim u Split, živim u Kaštelima - znači provodim debelih uru vremena u prometu.

U to vrijeme ne radim ništa pametno – najčešće pijem kavu. Ostale dane...Ponedjeljkom, srijedom i petkom idem na trening navečer tako da mi vrijeme između treninga i posla proleti kući u ručku. Nekad iza treninga idem negdje vanka, ali rijetko. Ova druga dva dana, ne znam di odu. (smijeh) U pospremanje! Kave, pića – ništa drugo. Vikendom nekad izlet, ali nije ni to neko pravilo.

1.1. Koje je tvoje zanimanje? Ako si u školi ili na fakultetu, u kojoj si školi, tj. na kojem fakultetu?

Radim u arhitektonskom uredu.

1.2. Ako radiš, kako povezuješ svoj posao sa slobodnim vremenom?

Pričam puno o poslu jer je i brat te struke i moji doma su dosta upućeni u sve pa često

komentiramo struku. Nekad radim faturete, ali onda to pokupi sve slobodno vrijeme.

1.3. Koji su tvoji prioriteti?

Neki balans između onoga šta moram i onoga šta baš želim. I nekako volim kad mi je vrijeme skroz ispunjeno, čak i s više obaveza, jer se osjećam produktivnije. To mi je bilo oduvijek tako još od srednje škole. Ne bih mogla bih u poslu 0-24. Generalno, mi uvijek treba bit tu nešto šta popuni, a šta mene zadovoljava. Nekakav izlazak, nešto.

1.4. Što bi ti odredio kao nešto što je specifično za tvoj životni stil?

U šta se daš - to će rast; ono u šta se ne daš - neće rast.

1.5. Možeš li definirati svoj životni stil/način života?

Kad gledam svoje vrijeme... Posao gledam ozbiljno i u to se smjeru želim razvijat - nije mi samo usput. S druge strane, volim ulagat u kvalitetno druženje s prijateljima. Zadnjih godina postajem svjesnija da to vrijedi. Šta uložiš – to ti se i vraća. Više se volim družiti s ljudima, nego bit sama i za sebe. Za sebe volim radit nešto kreativno. To isto osjetim da mi nekad fali. Bitno mi je da dobro izgledam jer se bolje osjećam. Osjećam se bolje i spremnije za pokorit cijeli svijet.

2. Sudjeluješ li u nekim kulturnim aktivnostima?

Ako da, navedi koje.

Nisam ni u kakvoj udruzi. Ne sudjelujem aktivno ja kao akter, ali kao konzumator – da.

2.1. Koliko često sudjeluješ u tim aktivnostima?

Prosječno sigurno jednom tjedno, ovisno o vremenu. Trudim se popratit sve događaje, možda su mi koncerti najviše na prvom mjestu pa onda kino. A ostalo, ovisi što se organizira, gdje se organizira, o čemu se više priča.

2.2. Što bi unaprijedio? Što misliš da ti najviše nedostaje?

Čini mi se da je sve u okej dozi, možda nije u savršenom balansu.

3. Na što pomisliš kad ti neko spomene riječ kultura?

Na neke ustanove... Više pomislim da ustanove koje bi to trebale nosit u društvu i nekako približit.

3.1. Što kultura znači u tvom životu?

Kad konzumiran nešto od kulture, osjećam se da sam dobro potrošila to vrijeme i da sam popunila dan nečim drugačijim. Dobijem neku širu sliku. Temu o kojoj se ne bi sjetila pričat – kulturni događaj potakne tu temu.

3.2. Što bi ti u Kaštelima unaprijedio, tj. napravio u vezi kulture?

Ja osobno ne znam šta bi, ali mislim da svega pomalo fali. Generalno, se ne može zanemarit činjenica da su Kaštela grad od 40 000 stanovnika i ti bi ljudi negdje došli. Ima ljudi koji podrže događanja i kad su dobro razglašeni. Najčešće se dogodi da se za neki događaj ne zna da se događa. Dok za isti takav događaj, u Splitu dođe masa ljudi ili čak dođu ljudi iz Kaštela. Previše su ljudi orijentirani na Split. Mislim da je to nerealan prikaz i da bi se ljudi orijentirali na Kaštela.

3.3. Što je tebi potrebno od kulturnih sadržaja?

Pa prvo i prvo – kino. To bi sigurno funkcioniralo bez problema u Kaštelima. U skladu s tim idu i ostale aktivnosti. Koncerata bude dovoljno da se zadovolje potrebe. Izložbe i slično... Znam da se događaju u Vitturiju, ali nikad mi nije ništa blisko.

4. Jesu li ti kulturni sadržaji u Kaštelima dostupni?

Zvučat će malo grubo, ali čak mislim da ne! Često se događa da udruge – kojih ima puno – organiziraju nešto i stekneš dojam da ako nisi dio toga, da oni to organiziraju samo za sebe. Bilo da je to neka klapa, maškare ili slično. Dosta mi se čini kao zatvoren krug ljudi kojima je bitno da njima dođu njihovi.

4.1. Što je s umjetnošću? Odlaziš li na izložbe, koncerti, predstave, i slično?

Samo ljeti...

4.2. Kakav je tvoj odnos prema kulturnim sadržajima u novim okolnostima pandemije?

Promijenio se. Čak imam dojam da će se sada ljudi teže odlučit za nešto jer je to bio dio njihovog života koji su manje konzumirali pa će ga sada lakše isključiti. To je prva stvar. Druga, čim je naglašeno da je nešto pod mjerama isto sigurno odvlači ljude. Ja sam osobno još otvorena.

4.3. Jesu li ti kulturni sadržaji u Kaštelima skupi ili ne?

Mislim da nisu. Većinom je sve besplatno. I zato mi je žao! Možda bi čak bilo bolje kad bi se platilo nešto pa bi se ljudi osjećali da su negdje bili. Sigurno igra neku psihološku ulogu oko značaja.

5. Misliš li da se kulturni sadržaji i događaji dovoljno oglašavaju?

Slabo, stvarno slabo. Pratim na Face-u, portale i Turističku zajednicu, ali to sve bude nekako šturo. Pogotovo kad se približi neki događaj koji je najavljen prije, i ideš provjerit jesu li nešto novo objavili, ne bude ništa. I onda stvarno posumnjaš u to. U moderno doba stvarno lako možeš radit na tome da i privučesh nekoga i da ga pripomeneš. Mislim da je to polje na kojem je lakše radit, a generalno baš fali.

5.1. Kako se informiraš o nadolazećim sadržajima i događajima?

Facebook.

5.2. Kada se organiziraju, saznaš li o njima na vrijeme (npr. koncerti, predstave, radionice, i sl.)?

Ili saznam previše unaprijed pa zaboravim kroz vrijeme jer nisam dobila nikakav podsjetnik, ili doslovce kad je već prošlo.

5.3. Što misliš da se treba promijeniti u njihovo oglašavanje?

Nama fali radio! Toliki grad, a da nema radio i da se moraš orijentirat na radio koji ne priča tvoje lokalne stvari. Glazbu biraš kako hoćeš, ali bi sigurno nekad naletio na vijesti ili nešto šta bi te motiviralo dalje.

6. U kojim medijima najčešće pratiš kulturu u Kaštelima?

Najčešće preko Portala grada Kaštela. Znali bi prije dobiti knjižicu Turističke zajednice za Kaštelansko ljeto pa bi i to imala negdje pri pameti. Nenormalno mi je da nemamo radio. Ostalo preko društvenih mreža.

6.1. Koje nove medije najčešće koristiš (mobitel, platforme, društvene mreže, portale, i sl.)?

Društvene mreže i internet.

7. Što bi ti u budućnosti poduzeo da se poboljša kulturni život u Kaštelima?

Mislim da bi bilo dobro da postoji jedna lokacija na kojoj se događa većina stvari. Jako je zanimljiva konfiguracija Kaštela, svako 'misto' ima svoje brce i svoju priču i slično. To su stvari koje su ustaljene i koje

ljudi poštuju i znaju da su tu. Za ove ostale stvari koje prođu nezapaženo, bi bilo najbolje da se stvori centralna lokacija da se ljudi naviknu da se tu nešto događa i kad su željni sadržaja da se sjete pogledat što ima tamo. Centar, dom... Inače se raspline.

8. Što misliš da bi se u jednom funkcionalnom prostoru za mlade u Kaštelima sve trebalo nalaziti?

Mene kino najviše privlači. Imam osjećaj da bi bilo najjednostavnije, najisplativije i da bi obuhvatilo više generacija. Multifunkcionalna dvorana. Mislim da generalno nedostaje sportskih prostora, teretana. Bez kafića ništa! Diskoteke, klubovi... Makar ne znam kako bi to uspjelo. Možda ne bi morao biti stalni sadržaj.

8.1. Što tvoji vršnjaci/prijatelji/grupe kojima pripadaš u najvećoj mjeri trebaju?

Pa ovo nabrojano. Ne treba mladima puno, više da je lijep prostor.

Ispitanik broj _5_ Godine _20_ SS/zanimanje _SSS/vojniki_ Rod _muški_

1. Što uglavnom radiš preko tjedna? Čime se baviš?
Posao – on mi oduzima najviše vremena. Onda, bend u kojem sam. Doma pjevam. Nemam baš drugih obaveza, eventualno piće.

1.1. Koje je tvoje zanimanje? Ako si u školi ili na fakultetu, u kojoj si školi, tj. na kojem fakultetu?

Radim u vojsci u Zemuniku.

1.2. Ako radiš, kako povezuješ svoj posao sa slobodnim vremenom?

Pa nisam... Zbog posla i nemam baš slobodnog vremena.

1.3. Koji su tvoji prioriteti?

Posao. Planiram upisati fakultet pa vrijeme za učenje. Imam jako malo vremena pa ga pokušavam maksimalno organizirat.

1.4. Što bi ti odredio kao nešto što je specifično za tvoj životni stil?

Organiziranost.

1.5. Možeš li definirati svoj životni stil/način života?

Mene osobno definira glazba. Ne znam šta drugo...

2. Sudjeluješ li u nekim kulturnim aktivnostima? Ako da, navedi koje.

Bend. Pjevamo na misi. Trebali smo imati i neki božićni koncert. Inače sam i u vatrogascima.

2.1. Koliko često sudjeluješ u tim aktivnostima?

Jednom tjedno.

2.2. Što bi unaprijedio? Što misliš da ti najviše nedostaje?

Meni osobno ne nedostaje ništa, ali mislim da inače treba biti više programa. Zimi samo advent. Pa ništa. Pa ljeti opet ima.

3. Na što pomisliš kad ti neko spomene riječ kultura?

Kazalište. Umjetnost. Kulturna baština.

3.1. Što kultura znači u tvom životu?

Meni osobno ne znači puno, ali možda pjevanje u crkvi kojim pridonosim.

3.2. Što bi ti u Kaštelima unaprijedio, tj. napravio u vezi kulture?

U vezi sadržaja bi napravio više manifestacija. Naprimjer prezentacija folklor ili klapske večeri.

3.3. Što je tebi potrebno od kulturnih sadržaja?

Komedijski nastupi. Predstave gdje ima svega. Da barem jednom mjesečno ima nekakav nastup u kinu/kazalištu.

4. Jesu li ti kulturni sadržaji u Kaštelima dostupni? Jesu.

4.1. Što je s umjetnošću? Odlaziš li na izložbe, koncerti, predstave, i slično?

Predstave slabije, a koncerata ima ljeti.

4.2. Kakav je tvoj odnos prema kulturnim sadržajima u novim okolnostima pandemije?

Definitivno je slabije zbog ograničenja ljudi, ali kako i treba biti po meni.

4.3. Jesu li ti kulturni sadržaji u Kaštelima skupi ili ne?

Nisu.

5. Misliš li da se kulturni sadržaji i događaji dovoljno oglašavaju?

Slabo, jako slabo.

5.1. Kako se informiraš o nadolazećim sadržajima i događajima?

Budu postavljani plakati. Ali bolje rješenje bi bila internet stranica koja bi bila lako dostupna svima.

5.2. Kada se organiziraju, saznaš li o njima na vrijeme (npr. koncerti, predstave, radionice, i sl.)?

Jesam.

5.3. Što misliš da se treba promijeniti u njihovo oglašavanje?

Web stranica. Ili nekakvi oglasi u novinama.

6. U kojim medijima najčešće pratiš kulturu u Kaštelima?

Facebook.

6.1. Koje nove medije najčešće koristiš (mobitel, platforme, društvene mreže, portale, i sl.)?

-

7. Što bi ti u budućnosti poduzeo da se poboljša kulturni život u Kaštelima?

Program. Da se organiziraju nekakve večeri ili radionice. Ali radionice koje bi potakle i mlađe ljude, a ne samo starije. Pokušat lakše uputit ljude gdje se događaju.

8. Što misliš da bi se u jednom funkcionalnom prostoru za mlade u Kaštelima sve trebalo nalaziti?

Možda nekakve društvene stvari i prostor koji bi bio otvoren gdje bi se mladi družili.

8.1. Što tvoji vršnjaci/prijatelji/grupe kojima pripadaš u najvećoj mjeri trebaju?

Pa ovo šta sam već rekao.

Ispitanik broj _6_ Godine _29_ SS/zanimanje _VSS(mag. tal. i ped.)/odgajateljica_ Rod _ženski_

1. Što uglavnom radiš preko tjedna? Čime se baviš?
Volim puno čitati i učiti strane jezike. Otići u šetnje. Treniram tri puta tjedno. Volim otići na pića i slično. I ovo sve u slobodno vrijeme kad ne radim.

1.1. Koje je tvoje zanimanje? Ako si u školi ili na fakultetu, u kojoj si školi, tj. na kojem fakultetu?

Radim u dječjem vrtiću.

1.2. Ako radiš, kako povezuješ svoj posao sa slobodnim vremenom?

Knjige koje čitam su dosta pedagoške pa bi to bila nekakva poveznica.

1.3. Koji su tvoji prioriteti?

Prvo mi je posao i priprema za posao.

Ostalo bi bili prijatelji ili briga o sebi.

1.4. Što bi ti odredio kao nešto što je specifično za tvoj životni stil?

Pa ne bih rekla da ima nešto specifično.

1.5. Možeš li definirati svoj životni stil/način života?

Nemam prepoznatljiv stil. Normalno.

Prosječno.

2. Sudjeluješ li u nekim kulturnim aktivnostima?
Ako da, navedi koje.

Ne sudjelujem baš u kulturnim aktivnostima. Ne zanimam se baš za njih.

2.1. Koliko često sudjeluješ u tim aktivnostima?

Ne sudjelujem uopće. Nekad s prijateljima.

2.2. Što bi unaprijedio? Što misliš da ti najviše nedostaje?

Nisam baš umjetnički tip pa me zato i ne zanima. Tako da mislim da mi ne nedostaje.

3. Na što pomisliš kad ti neko spomene riječ kultura?

Muzeji. Kazalište.

3.1. Što kultura znači u tvom životu?

Nema baš značaja.

3.2. Što bi ti u Kaštelima unaprijedio, tj. napravio u vezi kulture?

Čini mi se da ima dovoljno sadržaja. Jedino što je sve koncentrirano preko ljeta pa bi trebalo proširiti na ostatak godine.

3.3. Što je tebi potrebno od kulturnih sadržaja?

Volim glazbu pa bi bilo dobro da bude više koncerata.

4. Jesu li ti kulturni sadržaji u Kaštelima dostupni?

Jesu, da.

4.1. Što je s umjetnošću? Odlaziš li na izložbe, koncerti, predstave, i slično?

Pa nije dovoljno velika ponuda, osim ljeti.

Možda kad bi bilo nekakvih likovnih radionica ili izložbi.

4.2. Kakav je tvoj odnos prema kulturnim sadržajima u novim okolnostima pandemije?

Pa nije mi baš promijenila stav, ali mislim da ova situacija sigurno ograničava.

4.3. Jesu li ti kulturni sadržaji u Kaštelima skupi ili ne?

Mislim da su cijene u redu.

5. Misliš li da se kulturni sadržaji i događaji dovoljno oglašavaju?

Nisu.

5.1. Kako se informiraš o nadolazećim sadržajima i događajima?

Preko poznanika uglavnom.

5.2. Kada se organiziraju, saznaš li o njima na vrijeme (npr. koncerti, predstave, radionice, i sl.)?

Nije baš. Često se samo 'naleti' na njih u zadnji čas.

5.3. Što misliš da se treba promijeniti u njihovo oglašavanju?

Trebalo bi pojačati oglašavanje preko interneta.

6. U kojim medijima najčešće pratiš kulturu u Kaštelima?

Preko Portala grada Kaštela.

6.1. Koje nove medije najčešće koristiš (mobitel, platforme, društvene mreže, portale, i sl.)?

-

7. Što bi ti u budućnosti poduzeo da se poboljša kulturni život u Kaštelima?

Proširiti događanja na cijelu godinu. Mislim da bi bilo dobro kad bi kulturni centri više angažirali mlade. Oni su ipak entuzijastični i uveli bi nekakve novitete.

8. Što misliš da bi se u jednom funkcionalnom prostoru za mlade u Kaštelima sve trebalo nalaziti?

Trebao bi biti dostupan svima i biti estetski privlačan svima.

8.1. Što tvoji vršnjaci/prijatelji/grupe kojima pripadaš u najvećoj mjeri trebaju?

S obzirom da radim u vrtiću, znam da bi roditeljima odgovaralo da ima više radionica i opcija za djecu. Dobro bi došlo i kino, budući da ga nemamo.

Ispitanik broj _7_ Godine _20_ SS/zanimanje _SSS/student_ Rod _muški_

1. Što uglavnom radiš preko tjedna? Čime se baviš?

Na fakultetu sam, kad sam kući učim i vozim biciklu. To je otprilike to. Sviram u bendu i KUD-u.

1.1. Koje je tvoje zanimanje? Ako si u školi ili na fakultetu, u kojoj si školi, tj. na kojem fakultetu?

Studiram na FESB-u, elektrotehnika.

1.2. Ako radiš, kako povezuješ svoj posao sa slobodnim vremenom?

-

1.3. Koji su tvoji prioriteti?

Fakultet, vozit biciklu pa ići vani s prijateljima.

1.4. Što bi ti odredio kao nešto što je specifično za tvoj životni stil?

Mislim da nema ništa specifično.

1.5. Možeš li definirati svoj životni stil/način života?

Metalac koji vozi biciklu. Malo iskačem.

Alternativac.

2. Sudjeluješ li u nekim kulturnim aktivnostima?

Ako da, navedi koje.

Sviram u KUD-u 'Putalj' u Kaštel Sućurcu.

Sviram gitaru i brač. Svako malo smo na nastupima. I sviram u crkvenom bendu.

2.1. Koliko često sudjeluješ u tim aktivnostima?

S KUDU-om su probe dva puta tjedno, a nastupi su sada rijetki. Prije smo imali nastupe svako par mjeseci, a ljeti bi išli na turneje. Bend jednom tjedno probe.

2.2. Što bi unaprijedio? Što misliš da ti najviše nedostaje?

Ne nedostaje mi ništa. Ispunjen sam.

3. Na što pomisliš kad ti neko spomene riječ kultura?

Na stvari vezane za folklor.

3.1. Što kultura znači u tvom životu?

Osjećam se bolje. Osjećam se kao čovjek.

3.2. Što bi ti u Kaštelima unaprijedio, tj. napravio u vezi kulture?

Pa i ne bih baš.

3.3. Što je tebi potrebno od kulturnih sadržaja?

Trebalo bi se organizirati više nastupa i približiti više mladima.

4. Jesu li ti kulturni sadržaji u Kaštelima dostupni?

Mislim da jesu. Kaštela imaju tri KUD-a u koje se može lako doći i početi u njima sudjelovati.

4.1. Što je s umjetnošću? Odlaziš li na izložbe, koncerti, predstave, i slično?

Koncerti su rijetki. Izložbe budu većinom organizirane uz nekakva događanja.

4.2. Kakav je tvoj odnos prema kulturnim sadržajima u novim okolnostima pandemije?

Povećala mi se želja za njima, a manje je događaja zbog ovih okolnosti.

4.3. Jesu li ti kulturni sadržaji u Kaštelima skupi ili ne?

Ne bih rekao da su pretjerano skupi.

5. Misliš li da se kulturni sadržaji i događaji dovoljno oglašavaju?

Čak i ne. Stavi se par plakata i na Facebook i Portal grada, ali moglo bi se i više.

5.1. Kako se informiraš o nadolazećim sadržajima i događajima?

Ja sam u tim krugovima pa tako saznam.

5.2. Kada se organiziraju, saznaš li o njima na vrijeme (npr. koncerti, predstave, radionice, i sl.)?

Sazna se na vrijeme.

5.3. Što misliš da se treba promijeniti u njihovo oglašavanju?

Možda da se daju oglasi na radio, novine i na portale.

6. U kojim medijima najčešće pratiš kulturu u Kaštelima?

Facebook i YouTube.

6.1. Koje nove medije najčešće koristiš (mobitel, platforme, društvene mreže, portale, i sl.)?

-

7. Što bi ti u budućnosti poduzeo da se poboljša kulturni život u Kaštelima?

Pa mislim da se ne treba ništa posebno napraviti.

8. Što misliš da bi se u jednom funkcionalnom prostoru za mlade u Kaštelima sve trebalo nalaziti?

Dvorana gdje bi se mogli naći ljudi sličnih interesa.

8.1. Što tvoji vršnjaci/prijatelji/grupe kojima pripadaš u najvećoj mjeri trebaju?

Mislim da je to to.

Ispitanik broj _8_ Godine _25_ SS/zanimanje _VSS(mag. muzike)/prof. flaute_ Rod _ženski_

1. Što uglavnom radiš preko tjedna? Čime se baviš?

Trenutno radim na dva posla pa sam uglavnom u autu, ali to nije realno stanje.

Inače radim na jednom poslu. Dosta vikenda provodim s dečkom. Bilo da putujem k njemu ili on dođe meni.

Često provodimo vrijeme na izletima u prirodu, na planinarenje ili slično. Jako volim čitati, to mi služi kao odmor.

Jako puno kuham jer mi je ono isto hobi. Volim šetati i provoditi vrijeme u prirodi. Volim se spontano družiti.

1.1. Koje je tvoje zanimanje? Ako si u školi ili na fakultetu, u kojoj si školi, tj. na kojem fakultetu?

Radim kao profesorice glazbe u školi u Sinju i u Tisnom.

1.2. Ako radiš, kako povezuješ svoj posao sa slobodnim vremenom?

Profesor sam glazbe i u slobodno vrijeme se bavim sviranjem i pripremam koncerte.

Istražujem glazbu. Makar sam obrazovana u glazbi, u Hrvatskoj to ispada kao hobi, a u biti je moje zanimanje.

1.3. Koji su tvoji prioriteti?

Bitno mi je vrijeme za sebe gdje se pomolim i budem sama. Zatim posao i obaveze.

Nakon toga bi bilo kvalitetno vrijeme s prijateljima, tj. druženje.

1.4. Što bi ti odredio kao nešto što je specifično za tvoj životni stil?

Otkrivanje novih stvari.

1.5. Možeš li definirati svoj životni stil/način života?

Pa volim se izražavati kroz glazbu, boravljenje u prirodi... Volim otkrivati nove stvari na bilo kojem području - kreativno istraživanje.

2. Sudjeluješ li u nekim kulturnim aktivnostima? Ako da, navedi koje.

Trenutno ne stignem puno toga, ali prije sam bila u zboru. Moje slobodno vrijeme je dosta povezano s poslom. Volim svirati i pripremati koncerte. Dosta se isprepliće.

2.1. Koliko često sudjeluješ u tim aktivnostima? Dosta ovisi o okolnostima. Zbog pandemije se smanjilo.

2.2. Što bi unaprijedio? Što misliš da ti najviše nedostaje?

Voljela bih upisati satove slikanja.

3. Na što pomisliš kad ti neko spomene riječ kultura?

Na orkestar, HNK i slično.

3.1. Što kultura znači u tvom životu?

Potakla me na drugačija razmišljanja. Kultura te oplemeni. Mene je puno oplemenila. Ona na neki način poveže čovjeka u cjelinu. Nadahnuće, refleksiju,...

3.2. Što bi ti u Kaštelima unaprijedio, tj. napravio u vezi kulture?

Prostori za vježbanje za glazbenike.

Napraviti dobar studio za glazbenike. Preko godine provući više događaja, a ne samo ljeti. Ulagati u KUD-ove i puhački orkestar – da rastu i privlače mlade. Popularizirati hobije u kulturi mladima. Treba pomladiti sadržaje i program prilagoditi publici.

3.3. Što je tebi potrebno od kulturnih sadržaja?

Više koncerata i više nastupa KUD-ova i orkestara.

4. Jesu li ti kulturni sadržaji u Kaštelima dostupni?

Pa jesu, ali samo preko ljeta - inače ih baš i nema.

4.1. Što je s umjetnošću? Odlaziš li na izložbe, koncerti, predstave, i slično?

Koncerti su preko ljeta. Izložba je jedna u Muzeju grada Kaštela. I to je sve šta imamo. Jako rijetko.

4.2. Kakav je tvoj odnos prema kulturnim sadržajima u novim okolnostima pandemije?

Moram priznati da mi nedostaju. Sve je jako škrto.

4.3. Jesu li ti kulturni sadržaji u Kaštelima skupi ili ne?

Mislim da nisu.

5. Misliš li da se kulturni sadržaji i događaji dovoljno oglašavaju?

Rekla bih da se samo preko ljeta reklamiraju. Inače sve promakne.

5.1. Kako se informiraš o nadolazećim sadržajima i događajima?

Uzdam se u svoje ljude. Pitam pa saznam.

Na Instagramu isto pratim neke sadržaje pa ako mi nešto izbací.

5.2. Kada se organiziraju, saznaš li o njima na vrijeme (npr. koncerti, predstave, radionice, i sl.)?

Samo preko ljeta jer se dobije program pa se lakše i organizirati.

5.3. Što misliš da se treba promijeniti u njihovo oglašavanju?

Trebalo bi se stavljati na Portal grada Kaštela. Trebali bi se svi reklamirati na društvenim mrežama. I trebali bi na vrijeme se reklamirati kako bi se ljudi mogli organizirati.

6. U kojim medijima najčešće pratiš kulturu u Kaštelima?

Preko ljeta često koristim Portal grada Kaštela, a inače ako mi izbací da je netko nešto lajkao (na društvenim mrežama).

6.1. Koje nove medije najčešće koristiš (mobitel, platforme, društvene mreže, portale, i sl.)?

-

7. Što bi ti u budućnosti poduzeo da se poboljša kulturni život u Kaštelima?

Mislim da bi trebalo imati dobar tim koji će imati ideju i viziju što napraviti. Zatim ulagati u prostore i ljude, KUD-ove i slično.

8. Što misliš da bi se u jednom funkcionalnom prostoru za mlade u Kaštelima sve trebalo nalaziti?

Pozornica s gledalištem. Višenamjenska dvorana koja u jednom trenu može služiti za koncert (klasični), a u drugom trenu može biti koncert popularne glazbe gdje nisu fiksirana mjesta. Nekakav glazbeni studio. Trebalo bi biti nešto višenamjensko.

8.1. Što tvoji vršnjaci/prijatelji/grupe kojima pripadaš u najvećoj mjeri trebaju?

Ljudi koji se bave klasičnom glazbom kao i ja bi trebali kao što sam rekla neku dobru dvoranu i studio.

Ispitanik broj _9_ Godine _22_ SS/zanimanje _SSS/student_ Rod _muški_

1. Što uglavnom radiš preko tjedna? Čime se baviš?

Student sam i studiram. Na faksu sam kad imam predavanja, a nakon faksa idem kući. Kući učim za faks, obavljam što trebam. Pokušam ubaciti trening. Popodne radim u gimnastičkom klubu. Navečer, ovisno o obavezama, ili idem na probe ili izađem s curom ili prijateljima. Vikendom imam više vremena pa iskorištavam za ono što ne stignem preko tjedna. Odem biciklom negdje ili odem na neko druženje.

1.1. Koje je tvoje zanimanje? Ako si u školi ili na fakultetu, u kojoj si školi, tj. na kojem fakultetu?

Na Kineziološkom fakultetu u Splitu.

1.2. Ako radiš, kako povezuješ svoj posao sa slobodnim vremenom?

Mislim da bih se trebao malo pripremati, ali ne stignem baš zbog obaveza.

1.3. Koji su tvoji prioriteti?

Fakultet na prvom mjestu - po njemu se organiziram. Zatim posao pa cura. Između svega toga, uvijek gledam ubaciti nešto za sebe.

1.4. Što bi ti odredio kao nešto što je specifično za tvoj životni stil?

Dosta sam društvena osoba.

1.5. Možeš li definirati svoj životni stil/način života?

Nemam baš odgovor na to. Rekao bih da sam više splet nekih naučenih stvari.

2. Sudjeluješ li u nekim kulturnim aktivnostima? Ako da, navedi koje.

Sviram gitaru u bendu i dio sam Dobrovoljnog vatrogasnog društva u Kaštel Gomilici.

2.1. Koliko često sudjeluješ u tim aktivnostima?

Bend prosječno dva puta tjedno, 2-3 sata.

2.2. Što bi unaprijedio? Što misliš da ti najviše nedostaje?

Pa djelomično sam zadovoljan, a djelomično i nisam. Zadovoljan sam s tim gdje jesam, ali zbog zahtjeva faksa ne mogu sudjelovati u nečem dodatnom.

3. Na što pomisliš kad ti neko spomene riječ kultura?

Na znamenitosti.

3.1. Što kultura znači u tvom životu?

Upoznao sam dosta ljudi preko sviranja i putovao. Kultura, znamenitosti i umjetnost su mi općenito dodale neku dimenziju.

3.2. Što bi ti u Kaštelima unaprijedio, tj. napravio u vezi kulture?

Pa u vezi kulturu...ne znam.

3.3. Što je tebi potrebno od kulturnih sadržaja?

Mislim da su iskorištavani prostori koji su za to namijenjeni. Mislim da je čak dovoljno ono što imamo.

4. Jesu li ti kulturni sadržaji u Kaštelima dostupni? Trenutno teško.

4.1. Što je s umjetnošću? Odlaziš li na izložbe, koncerti, predstave, i slično?

Mislim da nema dovoljno tih sadržaja.

Samo preko ljeta.

4.2. Kakav je tvoj odnos prema kulturnim sadržajima u novim okolnostima pandemije?

Pogoršalo mi je odnos jer je sve teže ostvarivo.

4.3. Jesu li ti kulturni sadržaji u Kaštelima skupi ili ne?

Mislim da nisu.

5. Misliš li da se kulturni sadržaji i događaji dovoljno oglašavaju?

Oglašavaju se, ali ovisi o veličini događaja.

5.1. Kako se informiraš o nadolazećim sadržajima i događajima?

Internet i poznanstva.

5.2. Kada se organiziraju, saznaš li o njima na vrijeme (npr. koncerti, predstave, radionice, i sl.)?

Internetski se sazna na vrijeme, ali preko ljudi kasni pa se sazna tek par dana prije.

5.3. Što misliš da se treba promijeniti u njihovo oglašavanju?

Trebalo bi se više uložiti u informiranje preko interneta.

6. U kojim medijima najčešće pratiš kulturu u Kaštelima?

Većinom preko mobitela, društvene mreže i internet.

6.1. Koje nove medije najčešće koristiš (mobitel, platforme, društvene mreže, portale, i sl.)?

7. to bi ti u budućnosti poduzeo da se poboljša kulturni život u Kaštelima?

Teško mi je reći što bi se trebalo poduzeti. Trebalo bi se više ulagati.

8. Što misliš da bi se u jednom funkcionalnom prostoru za mlade u Kaštelima sve trebalo nalaziti?

Možda nekakva teretana, kino i prostor za druženje.

8.1. Što tvoji vršnjaci/prijatelji/grupe kojima pripadaš u najvećoj mjeri trebaju?

Pa eto to šta sam rekao.

Ispitanik broj _10_ Godine _25_ SS/zanimanje _VSS(mag. hrv. i ped.)/nezaposlena_ Rod _ženski_

1. Što uglavnom radiš preko tjedna? Čime se baviš?

Počeo ću od večernjih termina. Dva puta tjedno imam probe jer u župi vodim bend i zbor. Nedjeljom imam mise s njima i još nekad dodatno sa zborom. Držim repeticije pa mi preko dana to oduzme dosta vremena. Ostalo su kućanske obaveze, druženje s prijateljima i to je to.

1.1. Koje je tvoje zanimanje? Ako si u školi ili na fakultetu, u kojoj si školi, tj. na kojem fakultetu?

Nisam zaposlena, ali honorarno vodim bend i zbor u crkvi i držim repeticije.

1.1. Ako radiš, kako povezuješ svoj posao sa slobodnim vremenom?

Pa zapravo zato i držim repeticije jer je to povezano dosta s pedagogijom, a i primijetila sam kako je pedagogija dosta povezana i s vođenjem benda i zbora. Sve što sam naučila na faksu mi dosta pomogne u vođenju.

1.2. Koji su tvoji prioriteti?

Ako imam kakvu obiteljsku obavezu, ona uvijek dođe na prvo mjesto. Nakon toga se ravnam po probama i misama i prema njima onda raspoređujem repeticije. Ostalo vrijeme je za druženja s prijateljima i slično.

1.3. Što bi ti odredio kao nešto što je specifično za tvoj životni stil?

Organiziranost.

1.4. Možeš li definirati svoj životni stil/način života?

Moj životni stil podrazumijeva da radim ono što volim i da uživam u tome. Tako bih ga zapravo definirala i po tome ga gradim.

2. Sudjeluješ li u nekim kulturnim aktivnostima? Ako da, navedi koje.

Izdvojila bih zbor i bend koje vodim. Bend i način na koji se uvodi duhovna, suvremena glazba u crkvu su dosta zanimljivi u pogledu suvremene kulture. Zbor je dosta tradicijski tip. Oni poštuju sve što postoji u kalendarskoj godini što je tipično za njihovu sredinu pa se točno zna koje se pjesme pjevaju kada i prate se običaji, procesije, blagdani i slično.

2.1. Koliko često sudjeluješ u tim aktivnostima?

Tjedno po jedne probe za zbor i jedne za bend. Nekada zna biti više proba - do dvije dodatne tjedno ili uoči većih događanja svaki dan.

2.2. Što bi unaprijedio? Što misliš da ti najviše nedostaje?

Ovo čime se trenutno bavim mi je super. Osobno ne bih više htjela nigdje aktivno sudjelovati jer nemam toliko vremena, ali bih voljela češće ići u kazalište ili na nastupe folkloru i klapa.

3. Na što pomisliš kad ti neko spomene riječ kultura?

Prvo što pomislim je tradicija. Onda mi treba neko vrijeme da shvatim da postoji suvremena kultura, a na nju gledam kao nešto što gradi društvo, na čemu se ono temelji, neke vrijednosti, načini života i slično.

3.1. Što kultura znači u tvom životu?

Ako krenem od tradicije, znači mi kroz temelje koji su morali postojati da bi nastalo društvo u kojem živim. Kultura danas mi više znači kroz sudjelovanje u aktivnostima koje nemaju materijalnu korist, već duhovno obogaćuju.

3.2. Što bi ti u Kaštelima unaprijedio, tj. napravio u vezi kulture?

Mislim da je veliki problem što Kaštela nisu dovoljno ujedinjena i dosta su vezana u Split pa se i kultura više poima kroz prizmu Splita. Ako baš gledam samo na kulturu, gradska knjižnica dosta radi na tome pa kad bi se oni više medijski izražavali. Grad općenito dosta podržava sve aktivnosti, ali

mislim da im zapravo najviše nedostaje medijsko izlaganje.

3.3. Što je tebi potrebno od kulturnih sadržaja?

Kazalište. Ljeti bude nekakvih predstava, ali čak ne previše. Bilo bi dobro kad bi postojala neka dramska skupina za odrasle.

4. Jesu li ti kulturni sadržaji u Kaštelima dostupni?

Mislim da je tu problem Kaštela i toga što su previše široka i nedovoljno povezana pa je dostupnost u smislu fizičkog dolaska na neko mjesto nekima malo teža. Što se toga tiče, osoba dosta ovisi o mjestu u kojem živi. A što se tiče općenito dostupnosti, mislim da su dostupni i svugdje si dobrodošao i možeš sudjelovati.

4.1. Što je s umjetnošću? Odlaziš li na izložbe, koncerti, predstave, i slično?

Izložbi ima dosta u sklopu Vitturija. Koncerata isto ima, a predstava ne baš. Ali sve ovo je većinom u ljetnim terminima pa bi se trebalo malo pokrenuti i zimske termine jer tu nema događanja.

4.2. Kakav je tvoj odnos prema kulturnim sadržajima u novim okolnostima pandemije?

Što se mene tiče jedino je veći utjecaj pandemije bio u vrijeme kad se nije moglo nigdje sudjelovati, ali sada mislim da ako netko želi može sudjelovati - pogotovo ako imaju podršku ljudi koji to vode. Nisam primijetila da su se aktivirali 'online', a taj pristup mi se općenito svidio. Mogle su se gledati razne predstave i šetati po muzejima što je odlična stvar.

4.3. Jesu li ti kulturni sadržaji u Kaštelima skupi ili ne?

Nisu, većina ih bude besplatna. Jedino što se plaća su klapske večeri, a čak i koncerti popularnih pjevača većinom budu besplatni.

5. Misliš li da se kulturni sadržaji i događaji dovoljno oglašavaju?

Naglasila bih da nisu po društvenim mrežama. Po gradu se uvijek može naići na plakate – u tome su odlični već godinama. Ali naprimjer, baš je ovo ljeto bilo teško naići program Kaštelanskog ljeta na web-u. Portal grada je odličan. Društvene mreže su im najveća rupa. Što se tiče televizije, reklamiraju se preko TV Jadrana. To je dobro za one koji prate, ali ja to ne pratim. Za mlade bi puno značile društvene mreže.

5.1. Kako se informiraš o nadolazećim sadržajima i događajima?

Preko Google-a pa ako imam sreće nešto ću pronaći.

5.2. Kada se organiziraju, saznaš li o njima na vrijeme (npr. koncerti, predstave, radionice, i sl.)?

Mislim ako netko redovito prati da sazna na vrijeme, ali rekla bih da se većinom sazna tek par dana prije.

5.3. Što misliš da se treba promijeniti u njihovo oglašavanje?

Društvene mreže definitivno. Ne samo da ih pokrenu, nego da se aktivno bave njima u skladu s oni što je danas ljudima zanimljivo i da će češće najavljuje. To bi bilo odlično za mlade, na koje bi se i trebali fokusirati da kultura ostaje na njima.

6. U kojim medijima najčešće pratiš kulturu u Kaštelima?

Portal grada Kaštela ili stranica Gradske knjižnice Kaštela.

6.1. Koje nove medije najčešće koristiš (mobitel, platforme, društvene mreže, portale, i sl.)?

7. Što bi ti u budućnosti poduzeo da se poboljša kulturni život u Kaštelima?

Ja sam više na glazbenom području i u crkvi pa ono što bih ja poduzela jest povezivanje bendova i zborova i priprema koncerata, pogotovo za mlade.

8. Što misliš da bi se u jednom funkcionalnom prostoru za mlade u Kaštelima sve trebalo nalaziti?

Trebao bi jedan veći prostor s ogledalima u kojem bi se mogle održavati plesni treninzi, ali i općenito treninzi, i uz to možda manja teretana. Bilo bi super imati manji prostor, koji je opet dovoljno velik, u kojoj bi se mogli održavati predstavljanja knjiga i slično. Prostor za druženje i nalaženje, za debate ili društvene igre. Zatim neki prostor u kojem bi se mogle nalaziti i u kojem bi mogle raditi manje skupine, poput kazališne i slično. Dobro bi bilo imati prostor s instrumentima gdje bi se moglo doći svirati, ali i vježbati i učiti svirati.

8.1. Što tvoji vršnjaci/prijatelji/grupe kojima pripadaš u najvećoj mjeri trebaju?

Prostor za nalaženje, druženje i rad.

kulturni RESTART

Kaštel Lukšić

mentor: izv. prof. art. NIKOLA POPIĆ dipl. ing. arh.

Kaštela su oduvijek bila prostor **kulturne** važnosti i osvježenosti. Usprkos svojoj relativno maloj površini, Kaštela kroz godine postaju sve bogatija brojnim udrugama i drugim dionicima na području kulturno-umjetničkih djelatnosti. U posljednjih 20-ak godina problem predstavlja nedostatak potrebne infrastrukture.

Grad Kaštela nema adekvatan prostor koji bi omogućio kvalitetnu cjelogodišnju prezentaciju rada kulturnih udruga. Raste potreba za stvaranje središnjeg mjesta okupljanja i stvaranja, poglavito mladih.

"(...) evidentirana je potreba i interes zajednice koji svoj izraz i afirmaciju ne mogu pronaći u postojećim strukturama što je posebice vidljivo u otežanoj integraciji javnog i civilnog sektora. To znatno onemogućuje razvoj suvremenih kulturnih praksi i ukazuje na potrebu organizacijske inovacije u obliku razvoja društveno-kulturnog centra čime će se napraviti odmak prema diskurzivnom prostoru.

"(...) Realizaciju ovakvog prostora treba strateški promišljati u okviru postojećih financijskih resursa, imovinsko-pravnih odnosa i ostalih faktora koji mogu utjecati na provedivost rješenja. Kao primjerene lokacije za smještaj ovakvih sadržaja treba razmotriti unutar raspoloživih prostora **Pastoralnog centra i kina sv. Juraj** te ostalih potencijalnih prostora (...)."
Strategija kulturnog razvoja Grada Kaštela 2017.-2023.

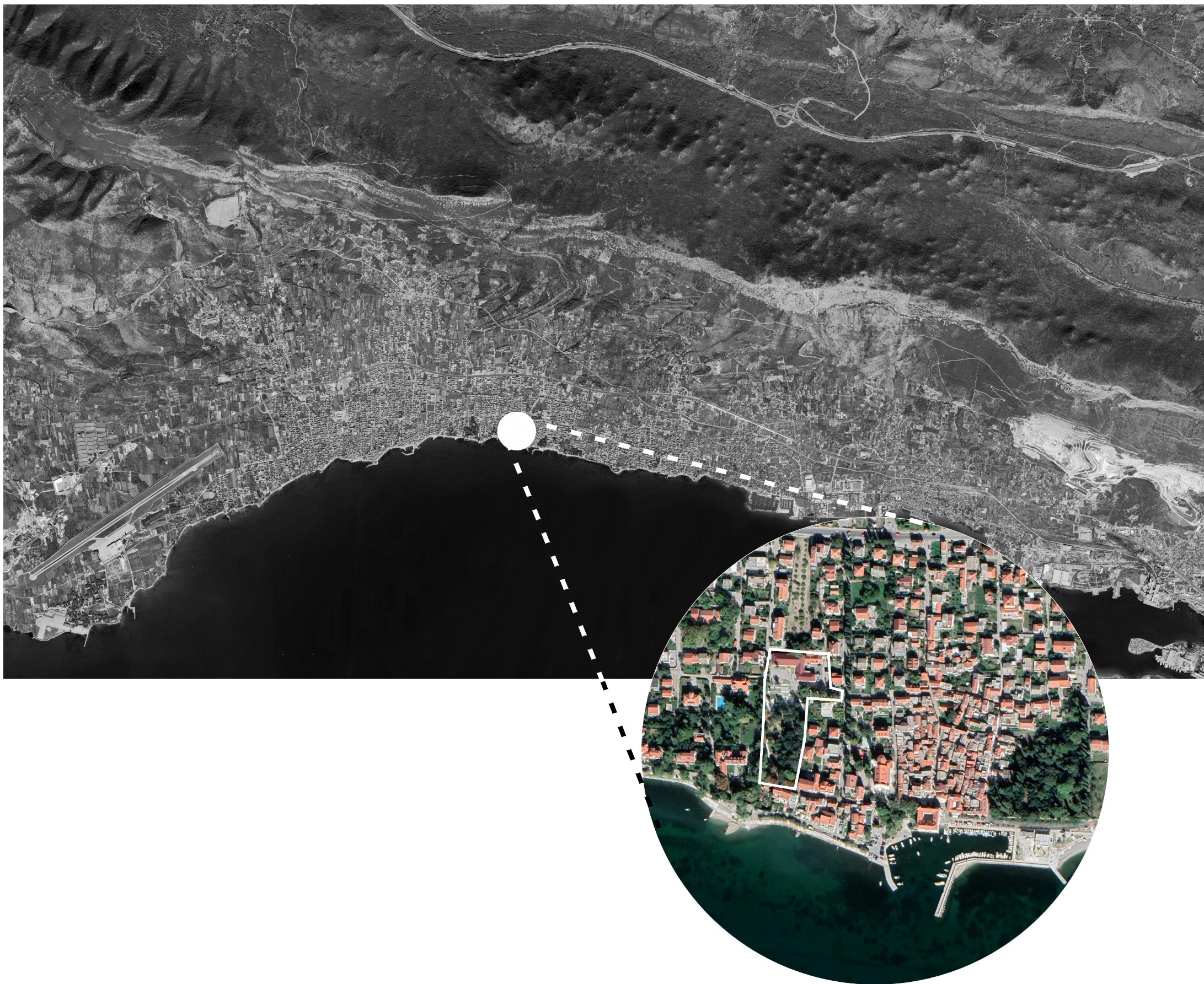

"Kao primjerene lokacije za smještaj ovakvih sadržaja treba razmotriti unutar raspoloživih prostora **Pastoralnog centra** i kina sv. Juraj te ostalih potencijalnih prostora (...)."
Strategija kulturnog razvoja Grada Kaštela 2017.-2023.

Smješten u samom srcu Grada Kaštela, točnije na južnom dijelu Kaštel Lukšića, projekt je jednako važan za Grad kao i za samo mjesto. Projektni obuhvat zahvaća perivoj iznad Malih Mora te postojeću zgradu Kulturnog doma, tzv. bivšeg Pastoralnog centra. Obuhvat se nalazi u blizini granice stare jezgre Kaštel Lukšića te je okružen brojnim povijesno-kulturnim i krajobraznim znamenitostima Grada.

Pastoralni centar prvo dali Crkvi, a sad ga traže natrag

Napisao/la J. Žarko (Slobodna Dalmacija)

Objavljeno: 06 Listopad 2011

Podijeli



GRADSKI ČELNICI HTJELI BI VRATITI PASTORALNI CENTAR USTUPLJEN CRKVI NA 20 GODINA

Kronični nedostatak prostora za gradsku kulturu i mlade Kaštelane napokon bi mogao biti riješen. Naime, započeli su u kuloarima dugo spominjani pregovori čelnika grada i župe u Kaštel Lukšiću o povratu objekta Pastoralnog centra, koji je bivša gradska vlast još 2001. ustupila Crkvi na korištenje na rok od 20 godina.

Pregovore u ime Grada vodi dogradonačelnica Marinka Parčina koja nam je o toj temi kazala:

- Bivša vlast potpisala je s danas pokojnim lukšićkim župnikom ugovor o davanju tog prostora na korištenje na razdoblje od 20 godina. Kako smo došli do zaključka da nam jedan takav prostor treba za kulturne sadržaje i sadržaje vezane uz mlade, osobno sam bila u Nadbiskupiji i razgovarala s don **Ivanom Čubelićem**, koji je predložio da će oni taj ugovor prekinuti, uz alternativu da im ponudimo zemljište na kojemu će izgraditi novi centar.

Njegov prijedlog odnosio se na neki prostor u blizini crkve i župne kuće, no kako tu nema posebnog prostora, ostavili smo vremena da razmislimo i iznađemo neka rješenja.

'Možda razmislimo o nekoj zajedničkoj investiciji...'

Prema dosadašnjim izjavama i tvrdnjama nadležnih, u lukšićkom Domu kulture i dalje bi se odvijale kazališne predstave, a u popratnim prostorima svoje bi mjesto mogla naći i druga određena događanja iz područja kulture. No, o točnoj namjeni ovog zanimljivog prostora odluke će se donositi kada za to dođe vrijeme.

Zanimljivo je da su se oko ovog prostora godinama pokušala iznaći rješenja, no nije bilo uspjeha. Očito je da je u posljednje vrijeme razum prevladao, a praksa pokazala kako Kaštelima kronično nedostaje prostora namijenjenog događanjima u kulturi.

Do sada je kroz nekoliko godina, u ovom prostoru bilo nespojivih situacija, pa tako primjerice, glumci i posjetitelji kazališnih predstava i drugih manifestacija u ovom prostoru nisu imali sanitarni čvor jer je dio tadašnjeg Pastoralnog centra sa sanitarnim čvorom, bio ustupljen na korištenje udruzi Torcida. Isto tako, spoj gledanja nogometnih utakmica s navijački nastrojenim članovima u isto vrijeme kada su se održavale kazališne predstave, stvarao je brojne probleme.

Mijenja se krovšte na Kulturnom centru u Lukšiću (FOTO)

Napisao/la Dijana Putnik

Objavljeno: 04 Rujan 2016

Podijeli



RADOVI NA NEKADAŠNJEM PASTORALNOM CENTRU

Građevinska skela na Kulturnom centru u Kaštel Lukšiću, postavljena prije nekoliko dana, znak je da se krenulo s rekonstrukcijom ovog objekta, oko čije je namjene bilo mnogo polemika, a kojeg su u posljednjim godinama najčešće koristili glumci Kaštelanskog kazališta, što mu je na neki način i odredilo buduću cilj.

Radi se o objektu koji je do prije četvrt stoljeća bio lukšićko kino, a potom, do prije nekoliko godina i Pastoralni centar, kojeg je Grad dao Splitsko - makarskoj nadbiskupiji na korištenje. Sve veće potrebe mladih za različitim kulturnim izričajima i oblicima kulturnih događanja otvorila su pitanje korištenja objekta, ali i njegove funkcionalnosti, odnosno derutnosti i sigurnosti onih koji u njemu borave.

Na traženje udruga mladih, kulturnih djelatnika, gradskih vijećnika i samih građana, Grad se uhvatio u koštac s rješavanjem tog problema, a već nekoliko godina za tu se svrhu u gradskom proračuna izdvajaju simbolična sredstva, no do početka rekonstrukcije nije dolazilo.

Kulturni centar je izgrađen 60-ih godina prošlog stoljeća kao zgrada javne društvene namjene. Prostor je od svog otvaranja do danas prošao kroz mnoge promjene vlasti i režima korištenja.

Prvotno je kao Zadružni dom Kaštel Lukšića bio mjesto okupljanja lokalnog stanovništva. Od zabave i druženja do politike i gospodarstva - bio je centar zajednice.

Nešto kasnije, Zadružni dom postaje Kulturni dom. U to vrijeme Dom su okupirali mladi aktivisti, lokalna kazališna skupina i ostali umjetnici te kulturne udruge. Moglo bi se reći da je to bilo zlatno doba Doma.

Od 2001. godine, Dom je ustupljen Crkvi na rok korištenja od 20 godina. Tada je nastao Pastoralni centar Kaštel Lukšić. U međuvremenu su se mnogi građani bunili zbog nedostatka kulturnih infrastruktura te od Grada tražili pronalaženje rješenja. Rješenje problema je predstavljao Dom, no do isteka roka korištenja nisu bile moguće veće promjene. Za to je vrijeme svejedno plato ispred Doma korišten za brojne aktivnosti, dok je prostor Doma služio kao prošireni crkveni prostor te pučka kuhinja.

Od 2021. je Dom opet pod upravom Grada, no stanje doma je loše. Kroz godine je zbog manjka održavanja doveden u derutno stanje. Dom trenutno više služi kao veliko spremište, nego centar za kulturne i društvene aktivnosti mladih.

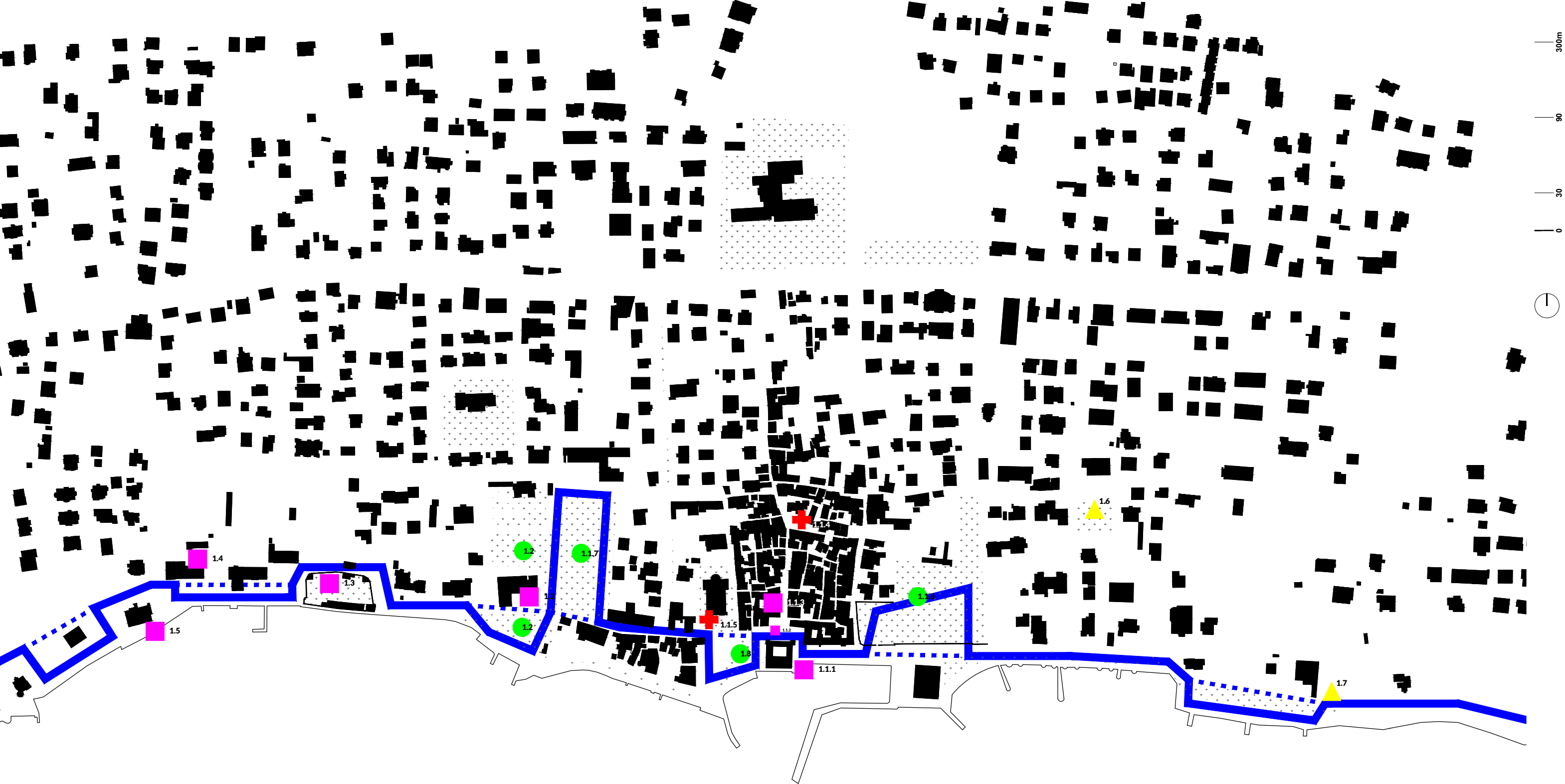

Kaštel Lukšić

- ▲ arheološki lokalitete - kopno
- civilna građevina
- + sakralna građevina
- spomenik prirode

- 1.1. povijesna jezgra Kaštel Lukšića
 - 1.1.1. Kaštel Vitturi
 - 1.1.2. Brce
 - 1.1.3. kuća Vitturi
 - 1.1.4. stara župna crkva Gospina Uznesenja +groblje
 - 1.1.5. župna crkva Gospina Uznesenja
 - 1.1.6. perivoj Vitturi
 - 1.1.7. perivoj sjeverno od Malih Mora

- 1.2. Kaštel Tartaglia + kućom Šoulavy + perivoj Šoulavy + plaža sa perivojem Šoulavy
 - 1.3. utvrđeno naselje Kaštel Rušinac
 - 1.4. Dom za nezbrinutu djecu
 - 1.5. Villa "Renata"
 - 1.6. groblje na Stupima
 - 1.7. stup kod Ostroga

Položaj projekta je značajan zbog bliske veze s kaštelanskom rivijerom, tj. **obalnom šetnicom**. Ona tangira obuhvat s južne strane, **spajajući ga tako sa čitavim Kaštelanskim zaljevom**.

Šetnica je oduvijek bila značajna za Grad. Tome svjedoče brojne povijesno-kulturne i krajobrazne znamenitosti koje leže na njoj. Njena važnost kao prostorne poveznice potvrđuje se i ponašanjem građana. Šetnja obalom je ritual mnogih Kaštelana. Skoro religijski, ona postaje njihovo utočište i spas, ali i način na koji se približavaju Gradu. Šušur subotnje šetnje obalom pomaže im da ostanu informirani o događanjima u njihovom Gradu.

Grad Kaštela posljednjih godina radi na rješavanjima problema šetnice. Već je nekoliko dijelova šetnice od Trogira do Splita riješeno i preuređeno. Na svoje uređenje čeka i dio šetnice ispod Kulturnog centra.

Ovaj karakter obale i šetnice bitan je za projekt jer je park ispod Doma sastavni dio **pulsa šetnice**. Šetnica je **glavna žila kretanja**, posebno pješačkog.

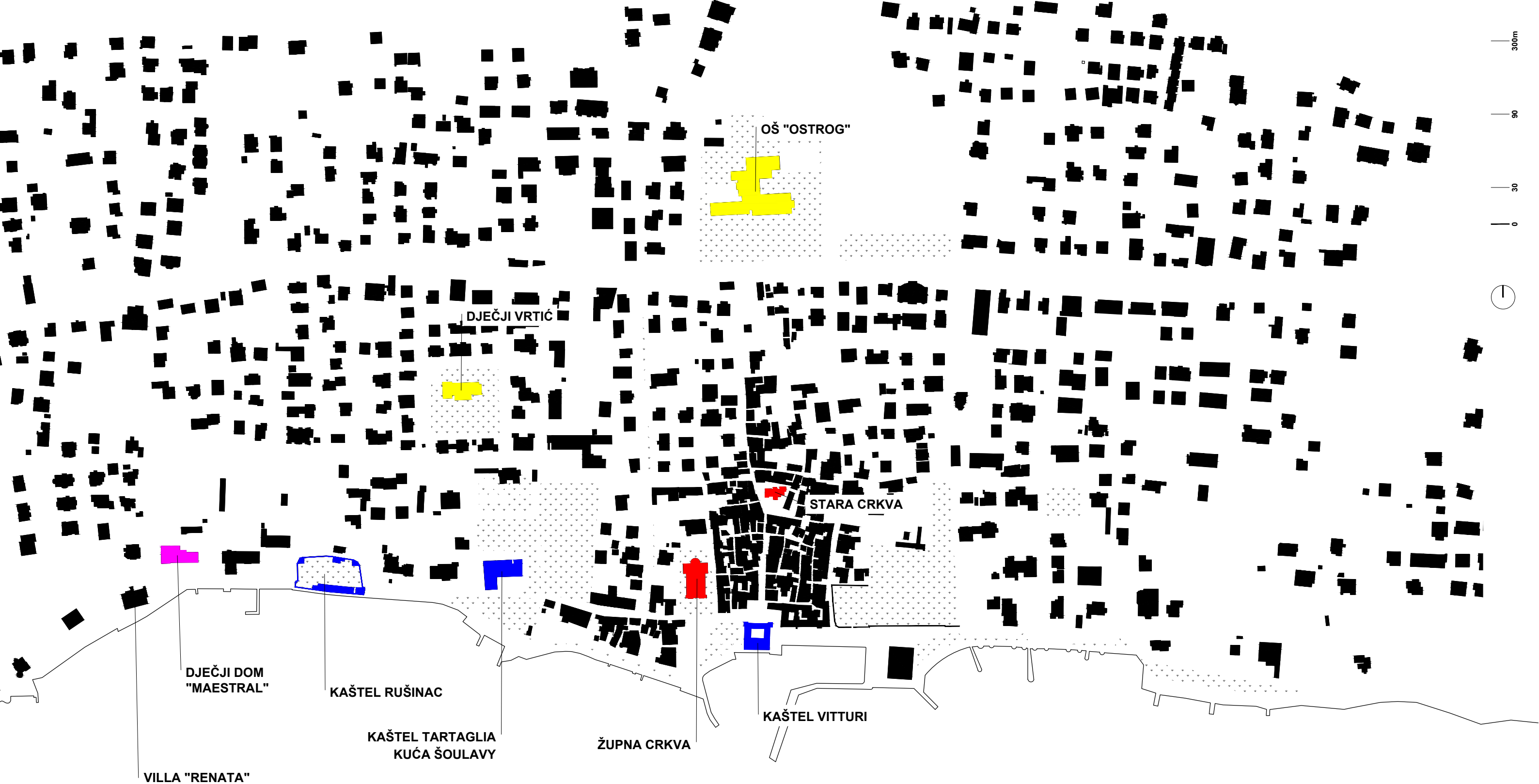

- kulturni
- socijalni
- obrazovni
- vjerski
- zelenilo

ANALIZA DRUŠTVENIH SADRŽAJA

Gledajući širu situaciju oko Doma se javlja nekoliko vrsta društvenih sadržaja. U širem krugu se mogu naći dječji vrtić, škola, dom za nezbrinutu djecu, dva sakralna objekta te nekoliko kulturnih građevina posebnog značaja. Ti ostali kulturni sadržaji ipak nisu u službi konzumiranja ili produkcije kulturnih sadržaja, već spomenici kulturne baštine. Stoga se Dom ističe kao glavni aktivni kulturni sadržaj.

Kulturni dom, župna crkva i osnovna škola ističu se kao naglasci u prostoru. Radi se o prostorima koji imaju najveću površinu, ali i privlače najviše aktera.

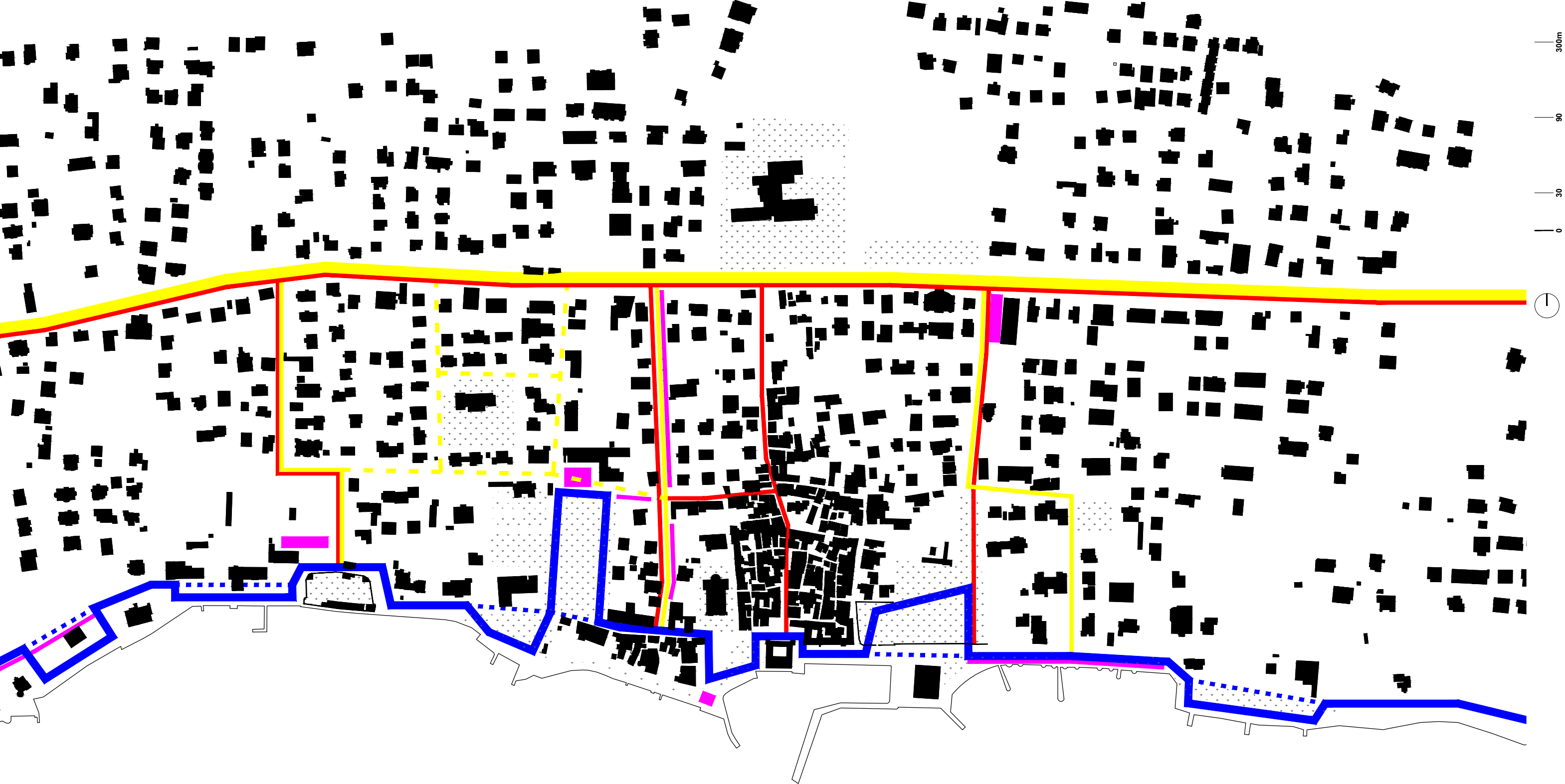

- kolni promet
- promet u mirovanju
- pješački putovi
- obalna šetnica

ANALIZA KRETANJA

Obalna šetnica i Stara kaštelanska cesta su dvije glavne linije kretanja u prostoru. Obalna šetnica većinski nosi pješački promet, međutim koristi se i kao jednosmjerna ulica.

Između ove dvije linije kretanje se javljaju vertikalne poveznice koje su također kolno-pješačke s često neriješenim pitanjem miješanja pješaka i vozila.

Pitanje prometa u mirovanju riješeno je individualno za svaki objekt. Jedini planski potez izveden je na par mjesta uz šetnicu. Često se za parking koriste same ulice.

Najveći problem prometa na lokaciji je taj što preko nje prelazi sabirna ulica te time predstavlja potencijalnu opasnost. Također, potrebno je riješiti pitanje prometa u mirovanju s obzirom na veličinu programa Doma.

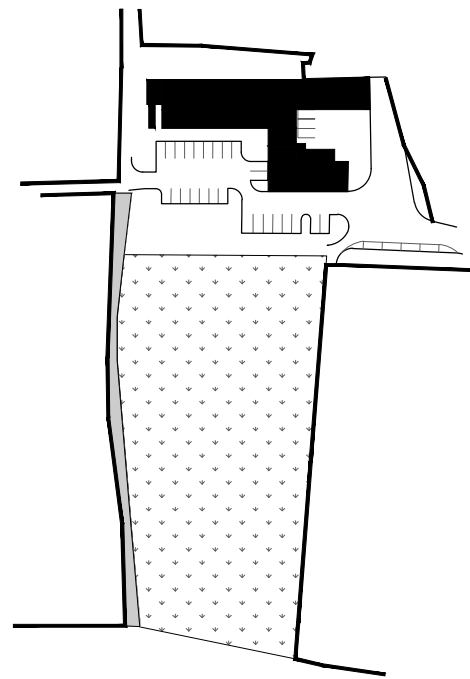

POSTOJEĆE STANJE

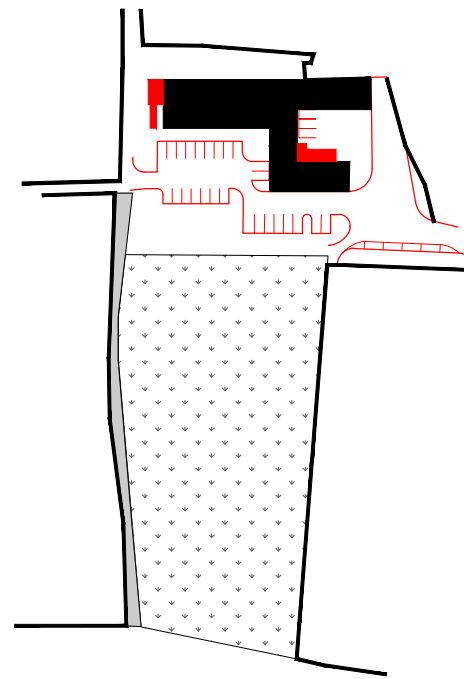

UKLANJANJE DERUTNE NADGRADNJE
UKIDANJE PROMETA PREKO PARCELE
ZADRŽAVANJE ISTOČNIH VOLUMENA
TRGOVINE I HGSS-a

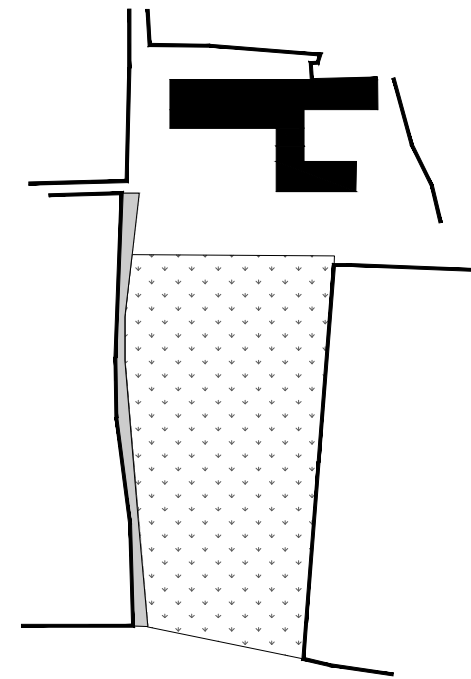

ČISTO STANJE

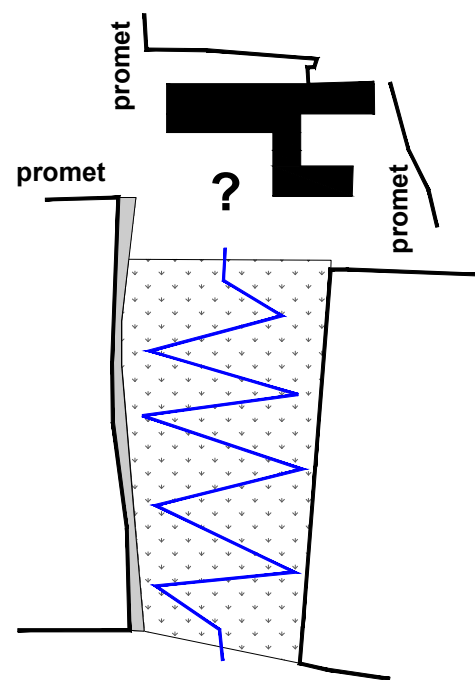

NEDEFINIRANI RUBOVI

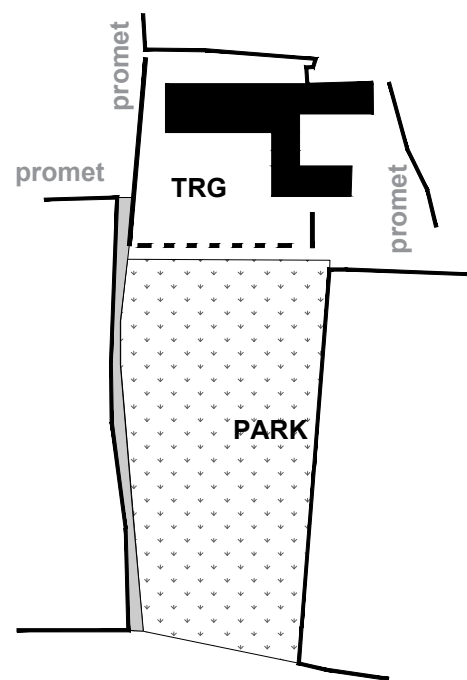

DEFINIRANJE PROSTORA
TRG - JEDNAKOVRIJEDNI VANJSKI
PROSTOR

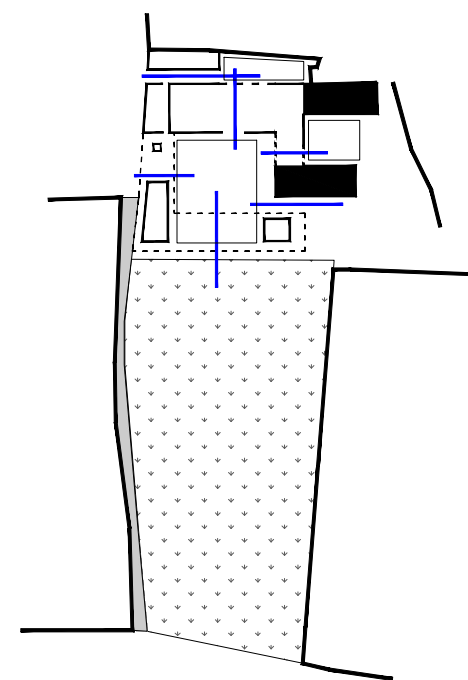

SPAJANJE OTVORENIH I ZATVORENIH
PROSTORA
KOMUNIKACIJSKA ISPREPLETENOST
RASPRŠENO, A POVEZANO ZAJEDNIČKIM

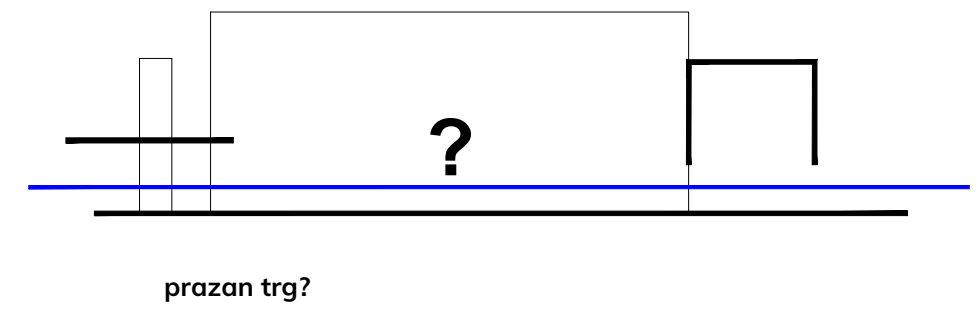
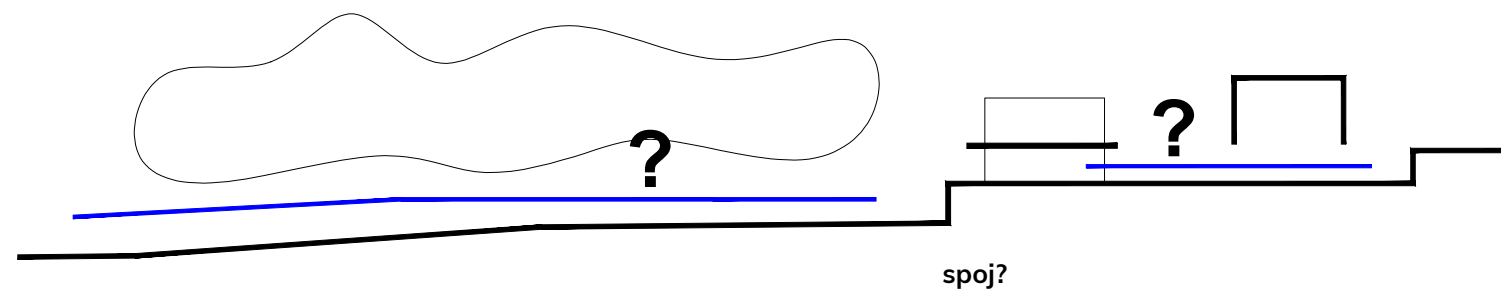
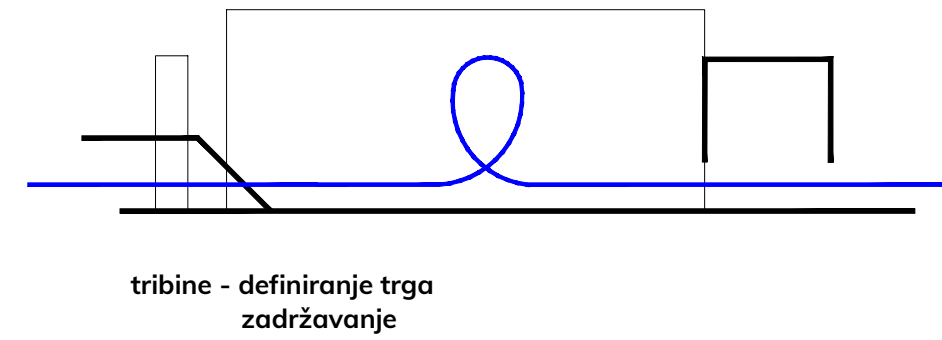
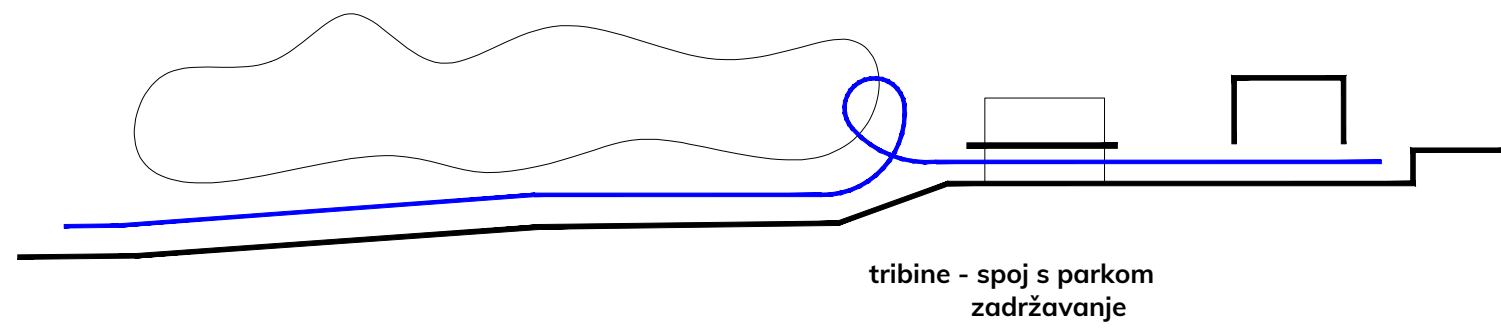

PLOHE PARTERA NAGLAŠAVAJU I
SPAJAJU PROSTOR



0

10

30

50m

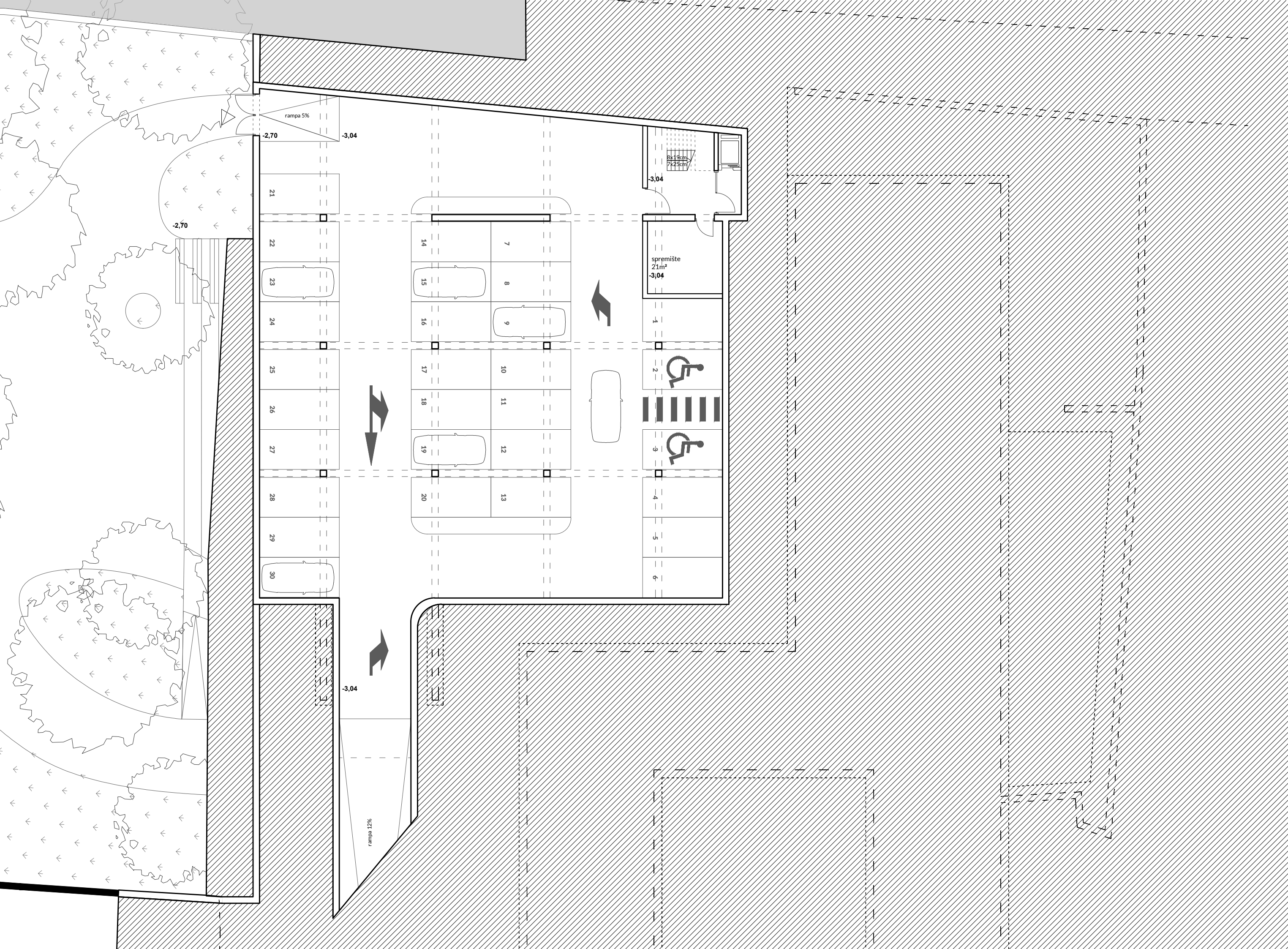





+9,25
+8,75
+7,50
+3,80
±0,00
-0,70

pomoćni prostor
backstage

MULTIMEDIJSKA DVORANA

+4,00
+3,00
±0,00

režija
foyer

+7,00
+6,50
+3,06
±0,00

10m
6
2
0

m 1:200

presjek

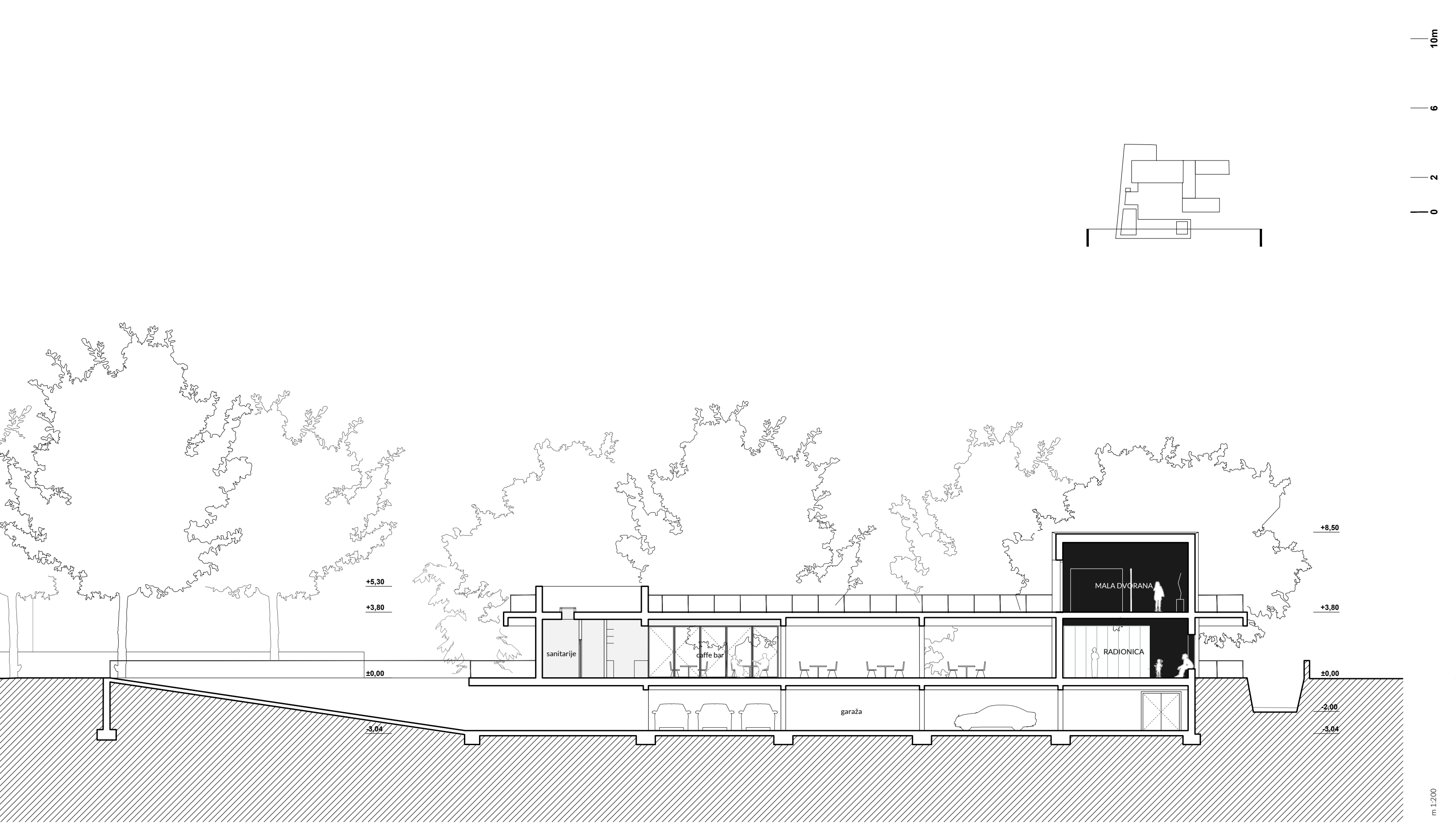

10m

6

2

0

m 1:200

presjek



+9,25
+8,75
+7,00
+3,80

±0,00

+8,50

+3,80

±0,00

-3,04

10m
6
2
0

m 1:200

presjek

garderoba

STUDIO

MALA DVORANA

RADIONICA

garaža

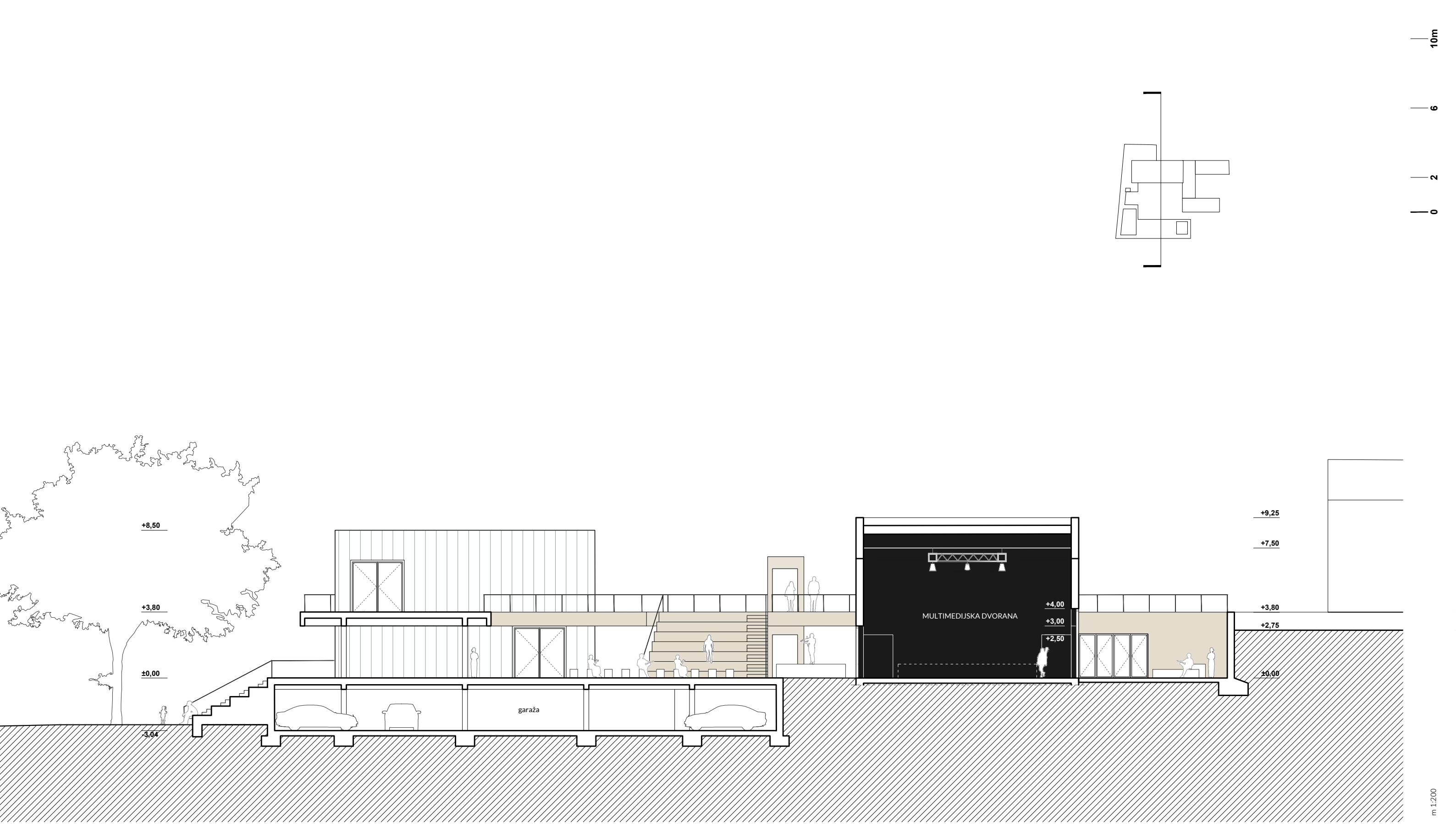

m 1:200

presjek

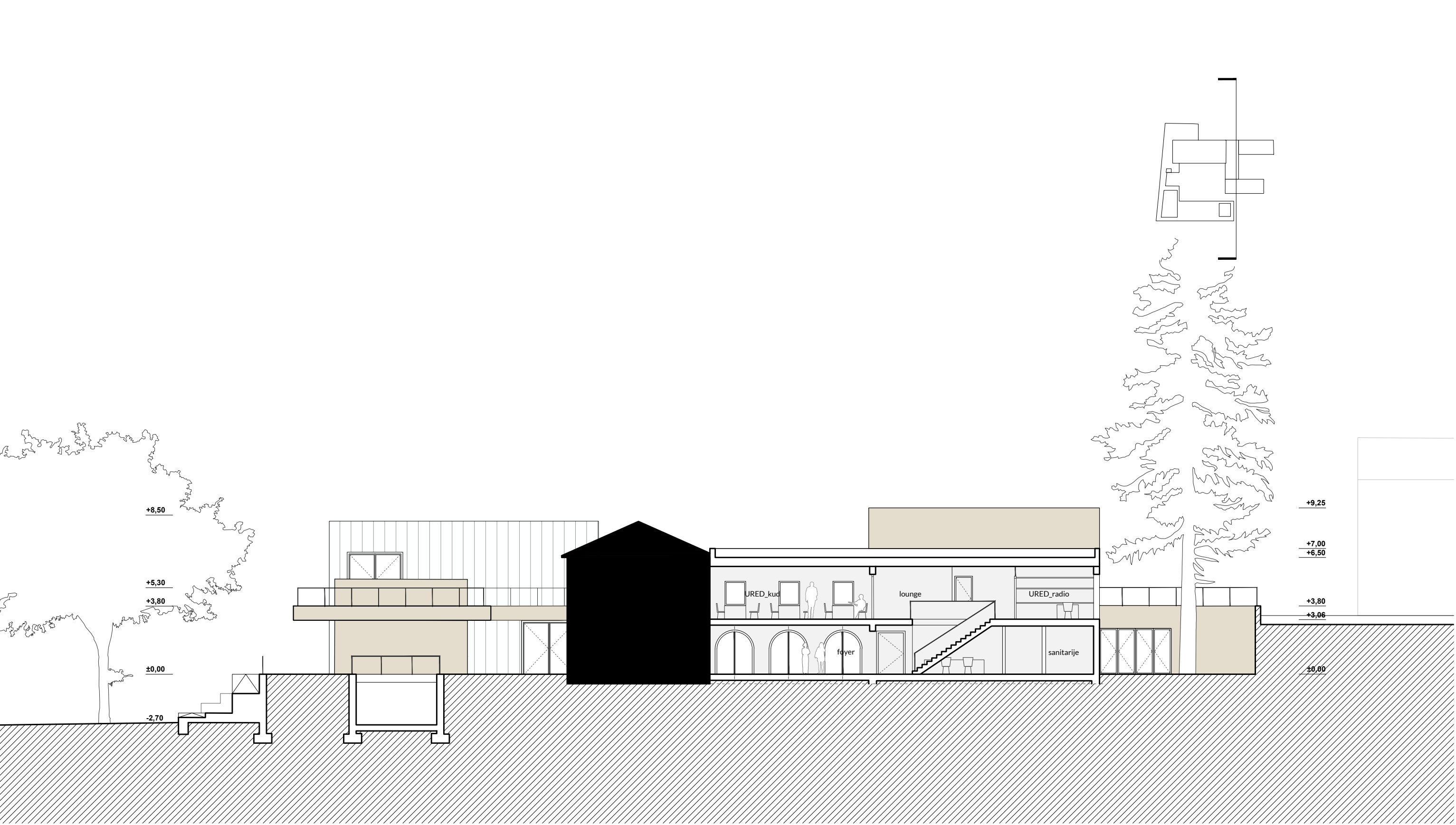

10m

6

2

0

m 1:200

presjek



istočno pročelje
m 1:200

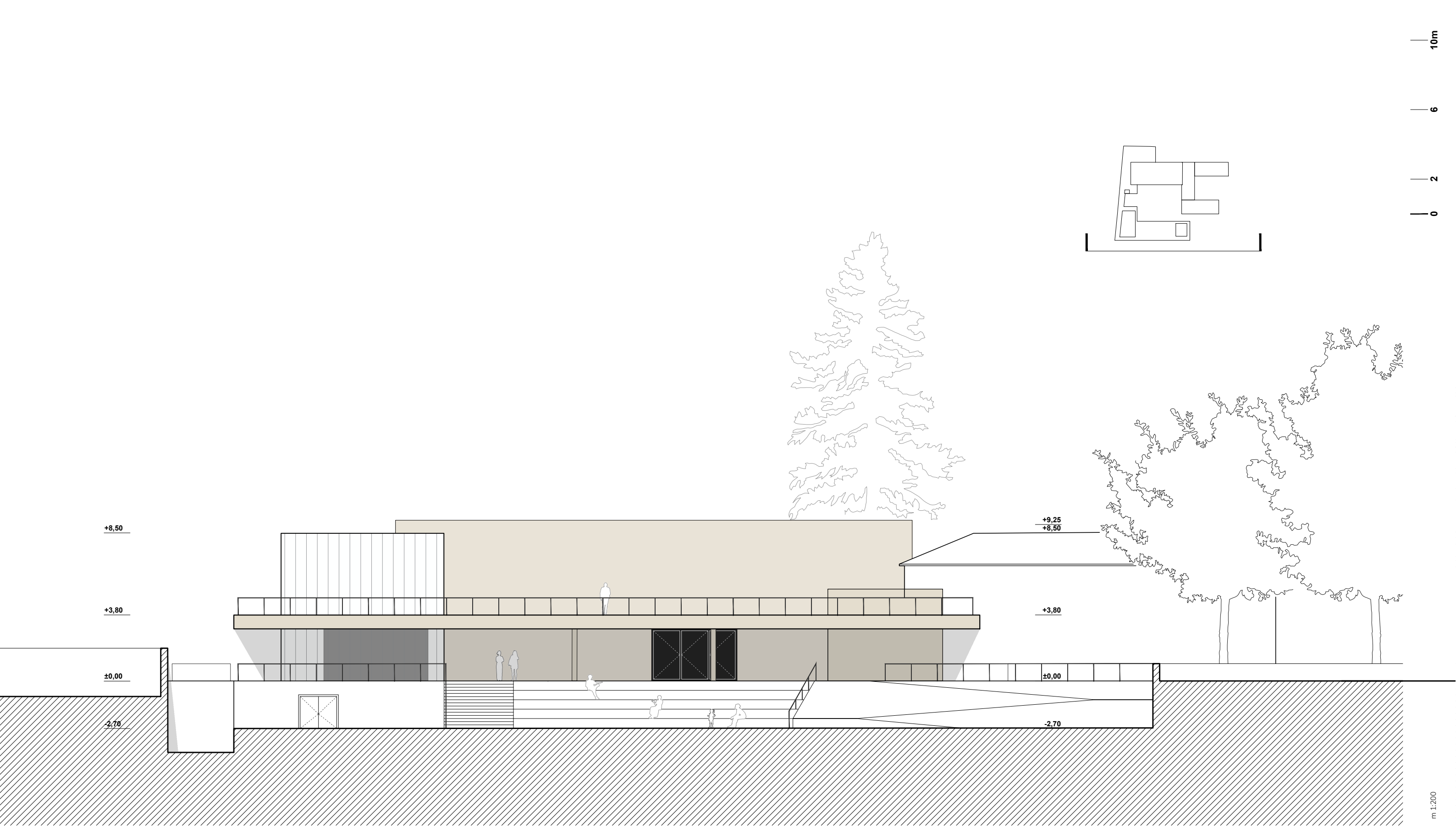

+8,50

+3,80

±0,00

-2,70

+9,25

+8,50

+3,80

±0,00

-2,70

10m

6

2

0

m 1:200

južno pročelje

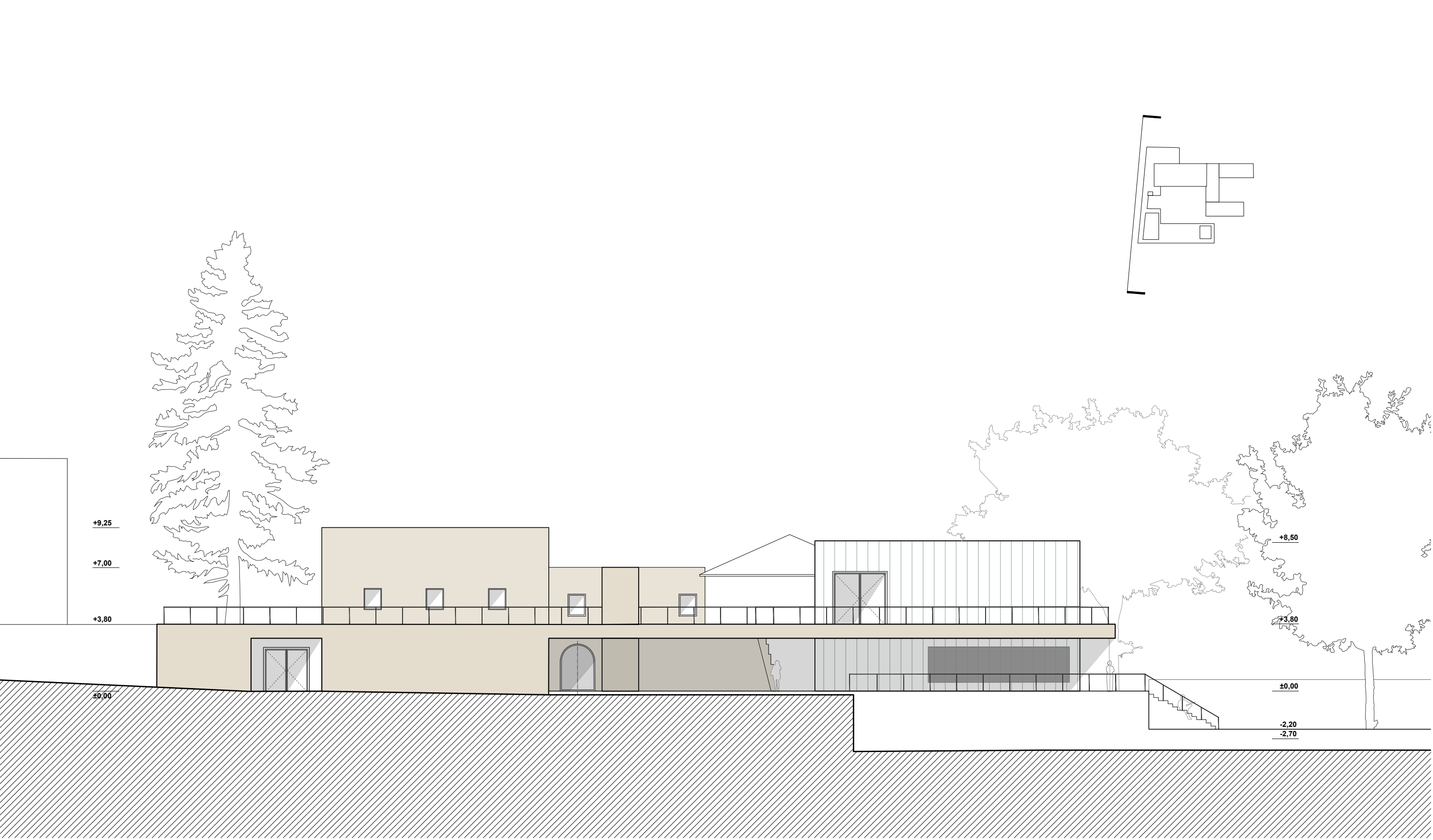

+9,25

+7,00

+3,80

±0,00

+8,50

+3,80

±0,00

-2,20

-2,70

10m

6

2

0

zapadno pročelje
m 1:200

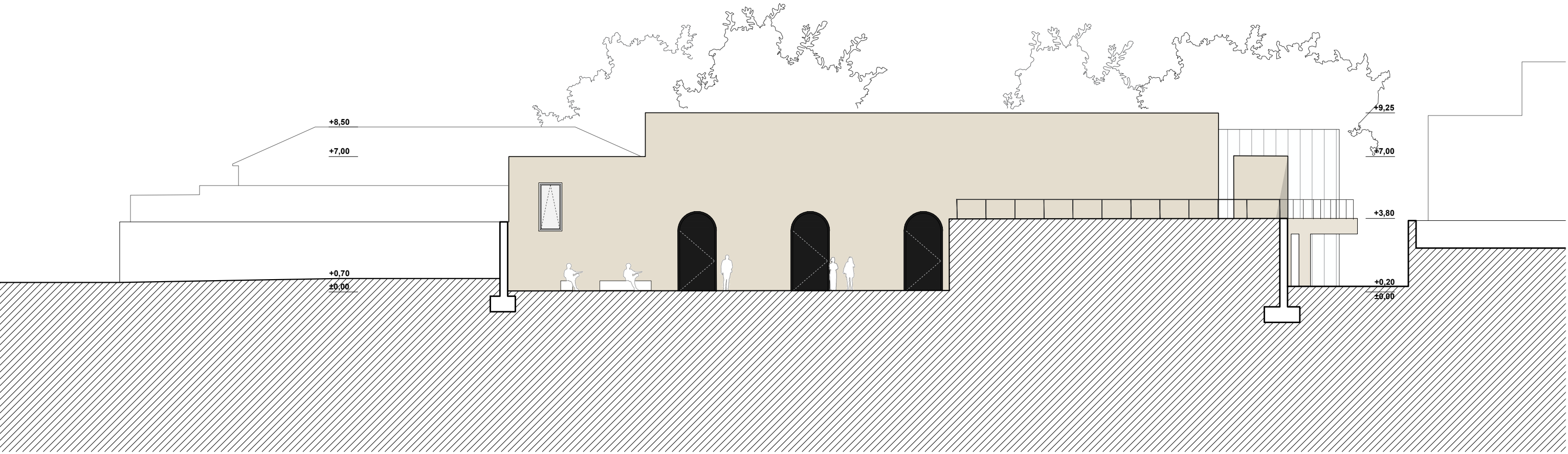

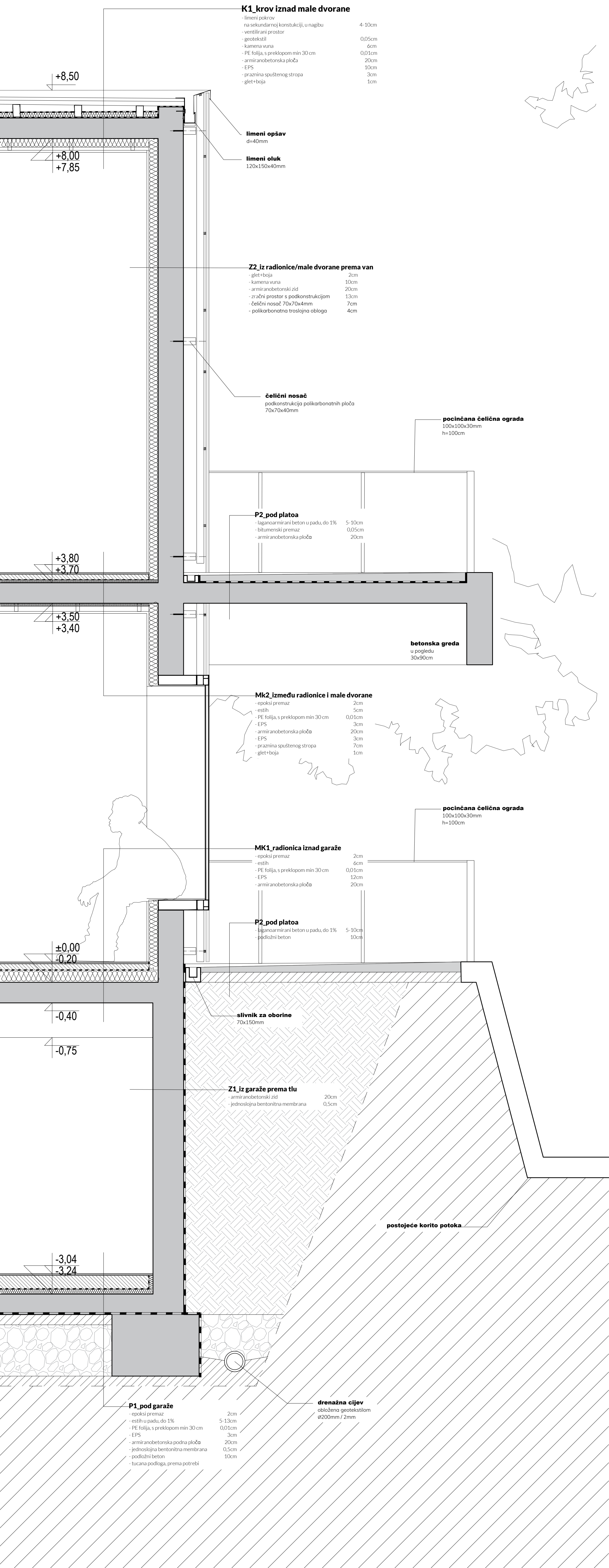

beton_ postojeća kuća + nadogradnja

matte epoksi

polikarbonat_
box male dvorane/radionica

parket_studio

pocinčani otvori

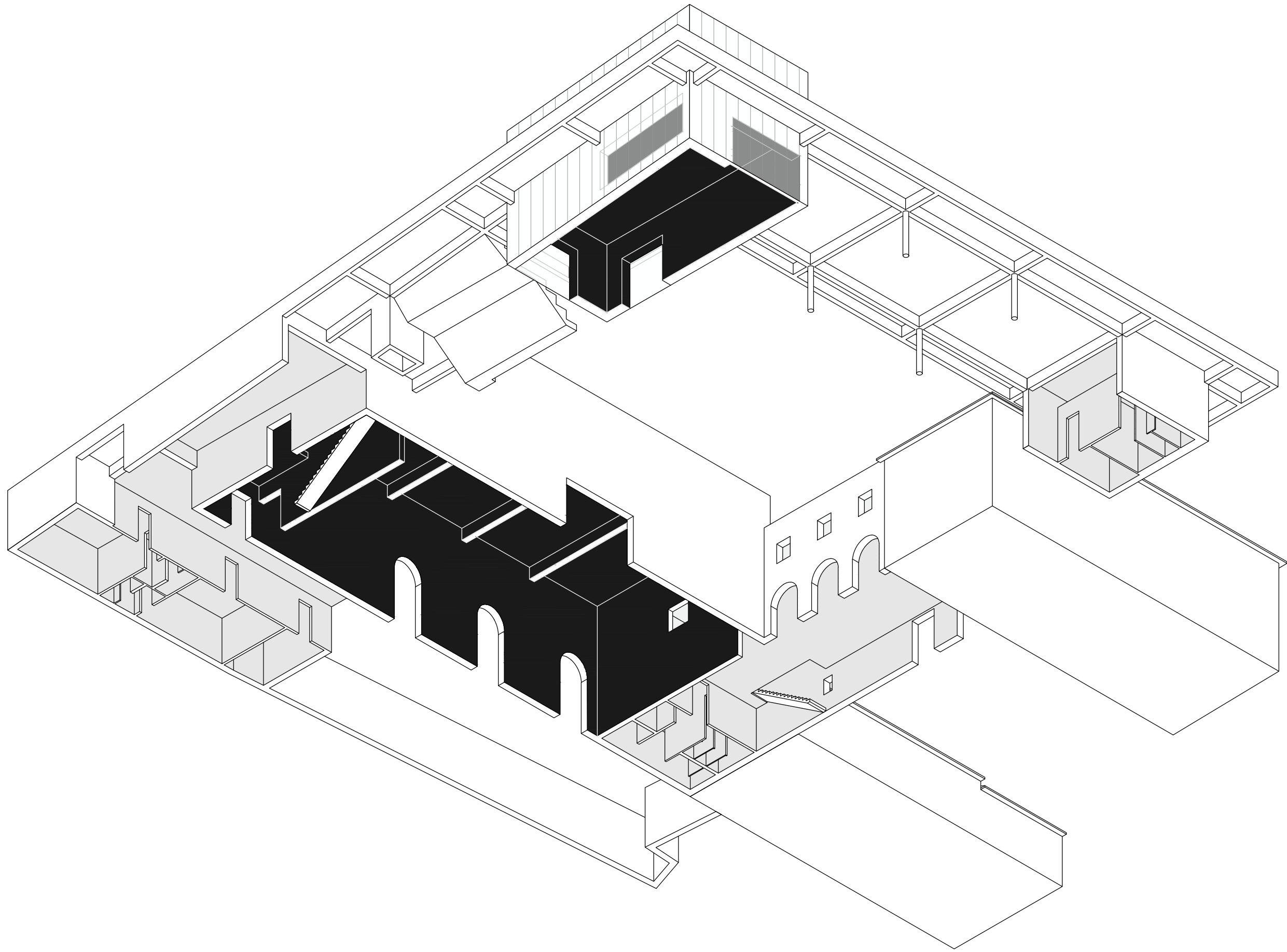

TRG

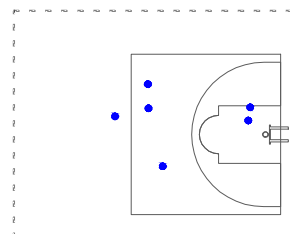

basket

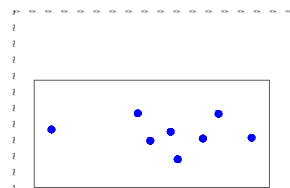

mali balun

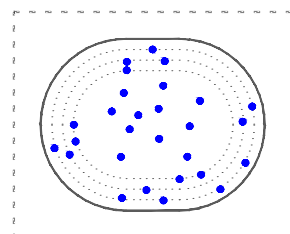

klizalište/poligon

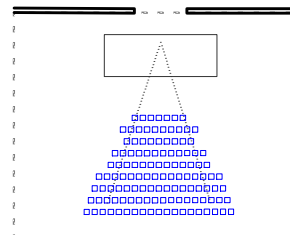

predstava

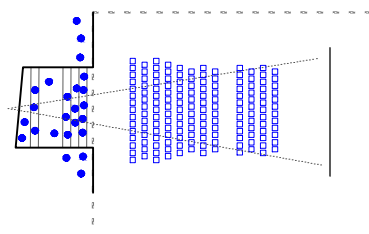

kino /projekcije
filmova

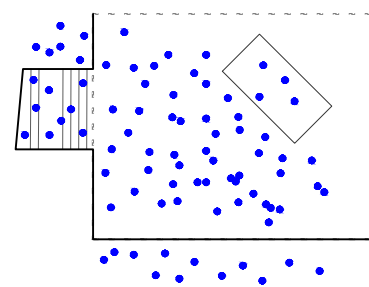

koncert

TERASA

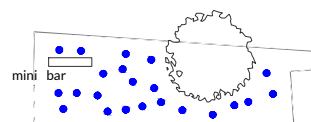

druženje nakon
predstava

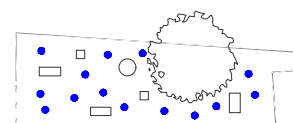

izložba

MINI TRG

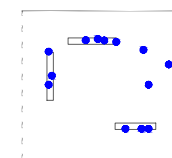

radionice
HGSS-a

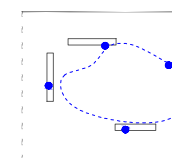

skejtanje

PARK

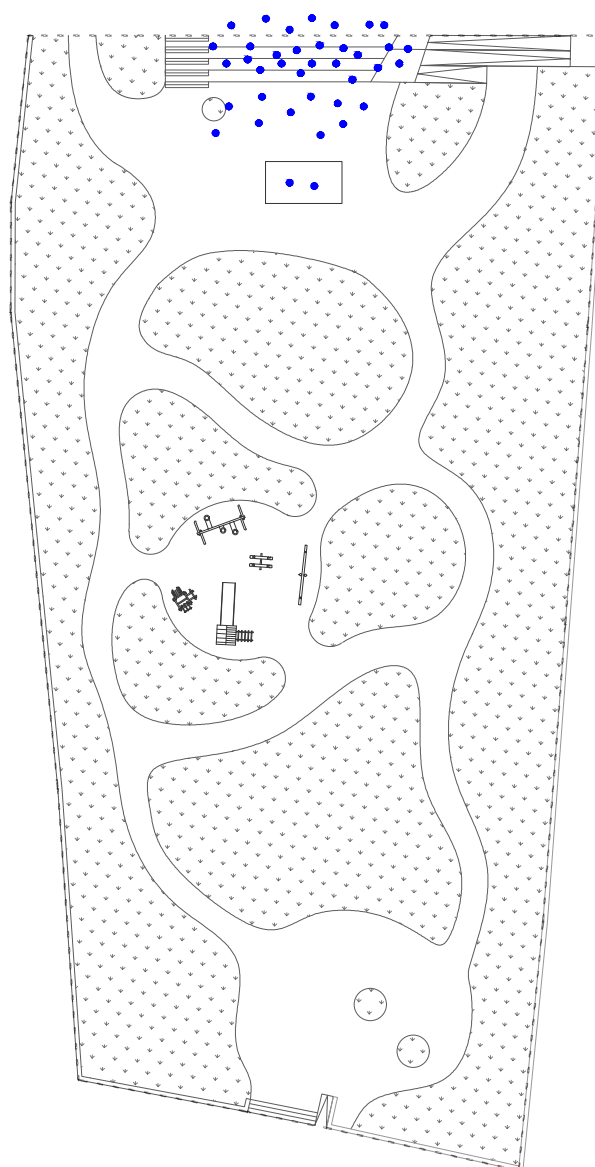

večeri poezije

PARK

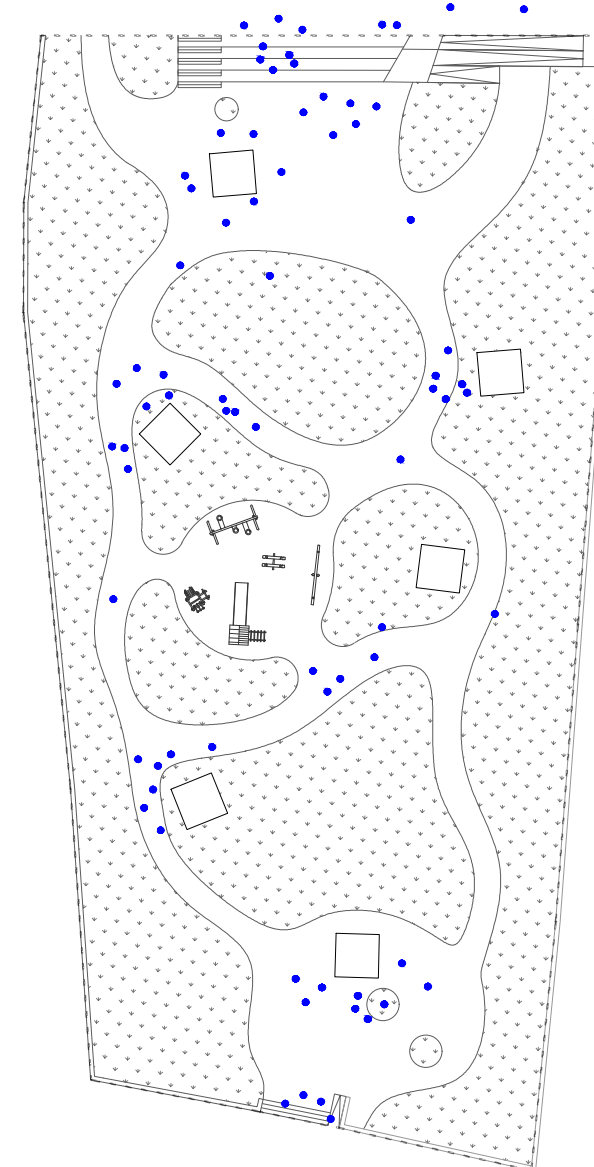

advent/sajam

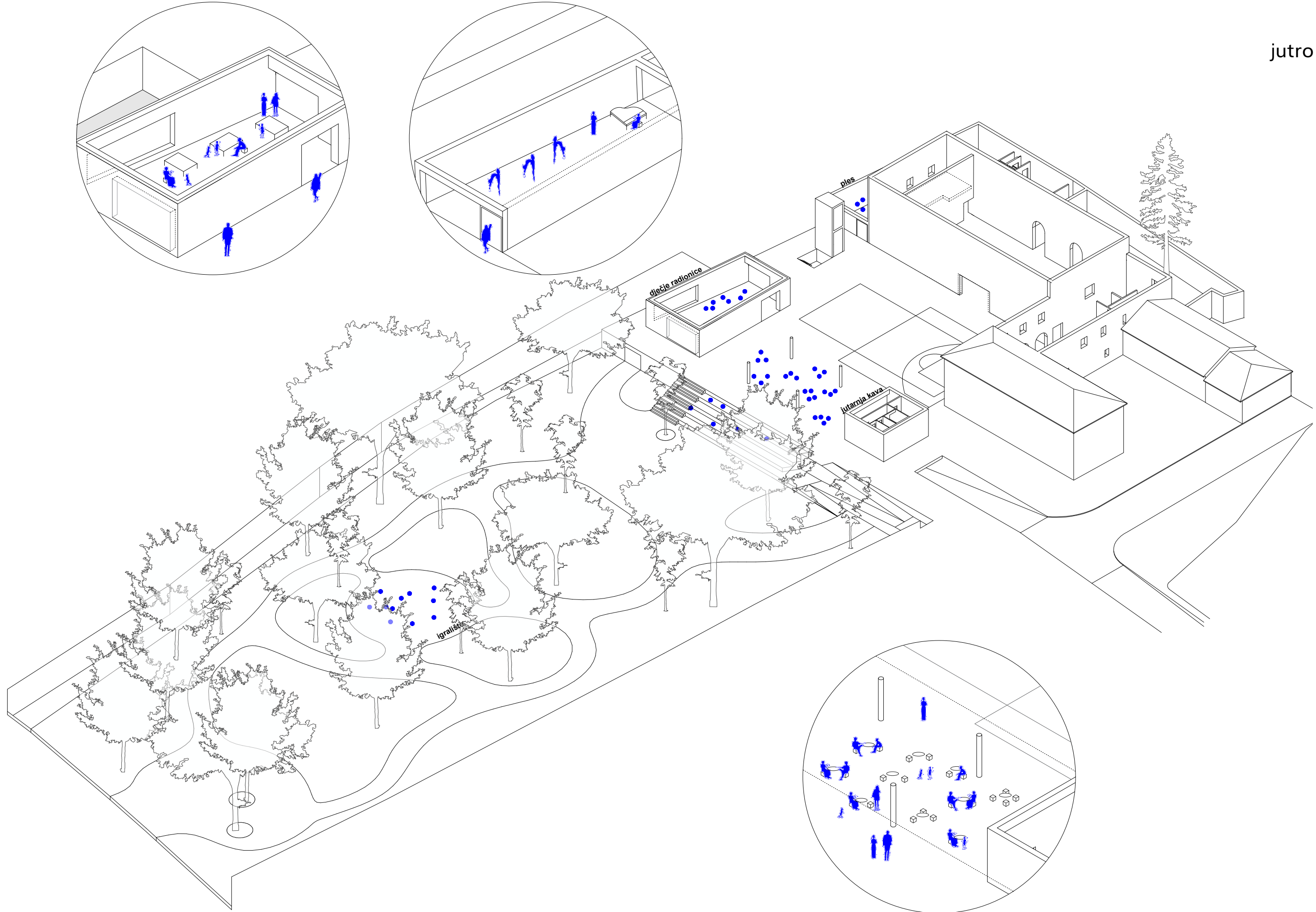

poslijepodne

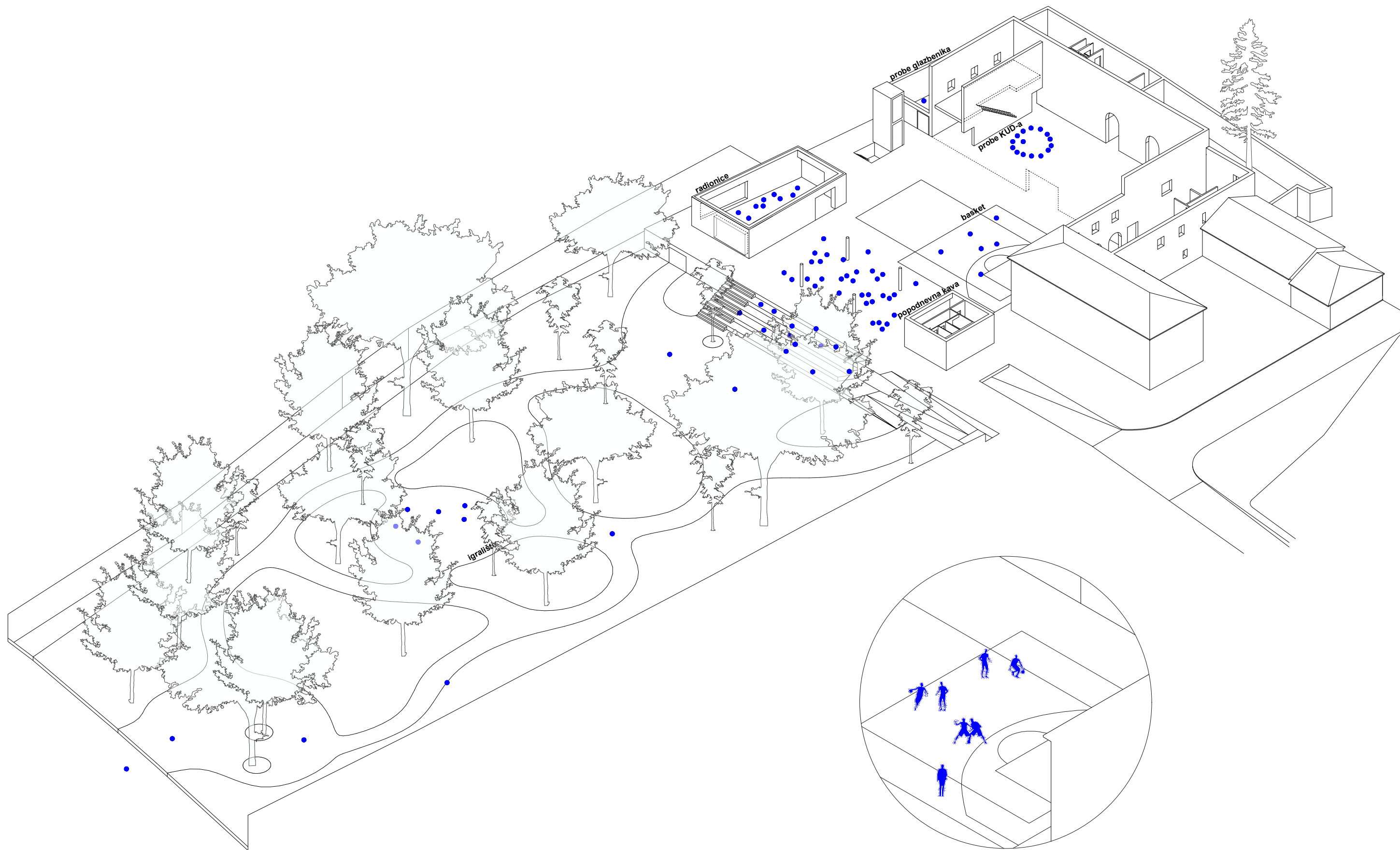

režimi korištenja

večer

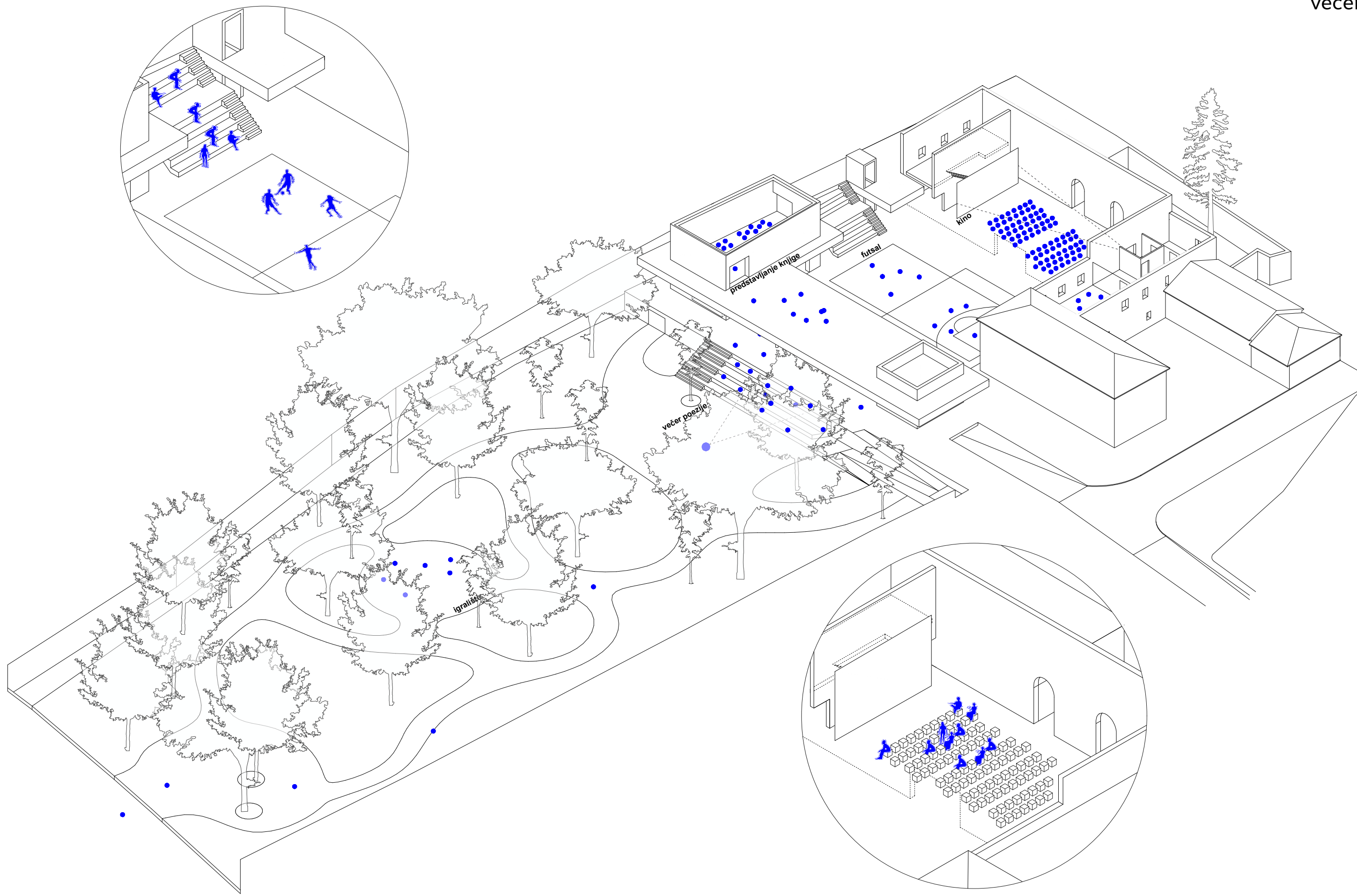

režimi korištenja

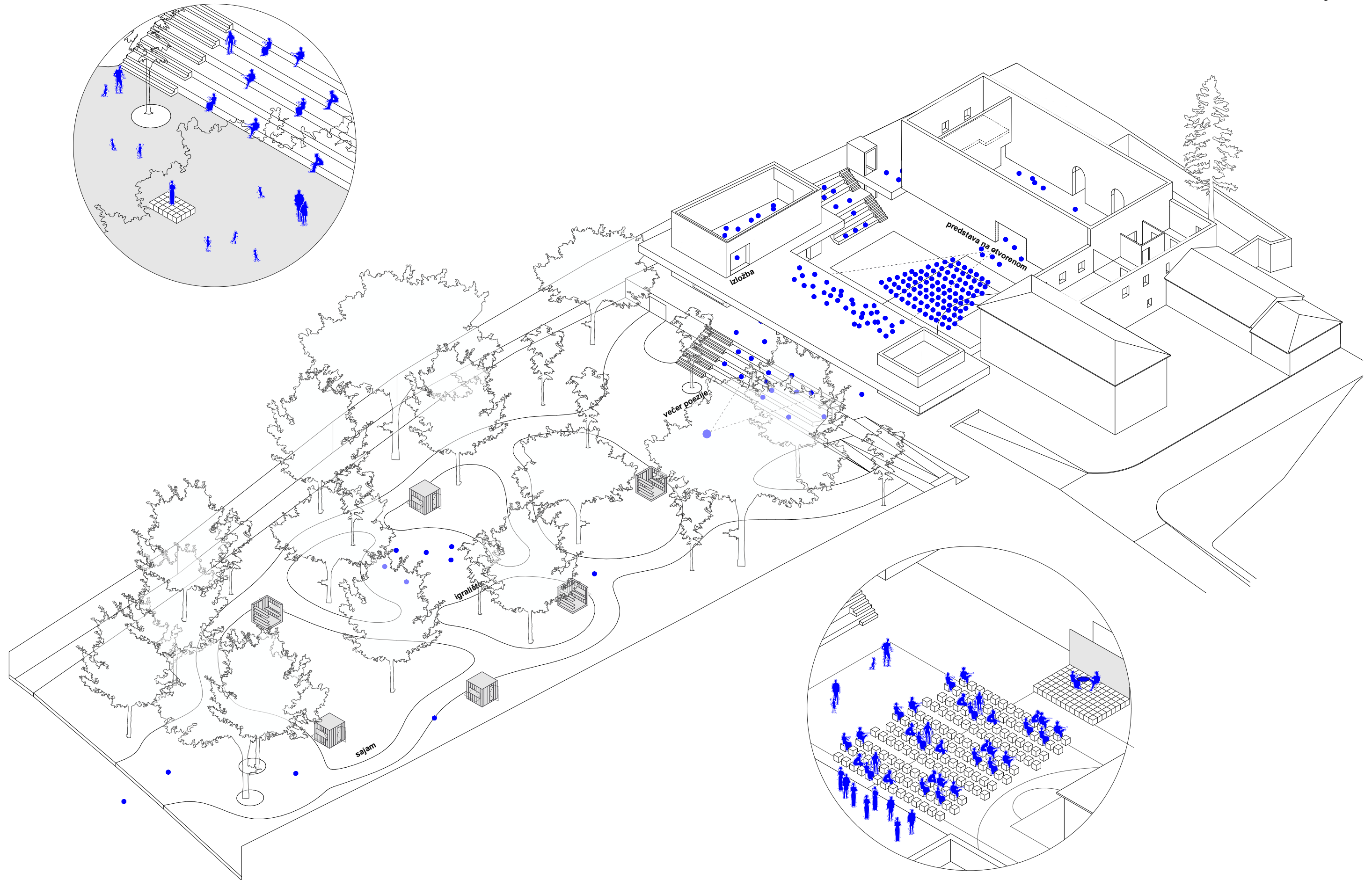

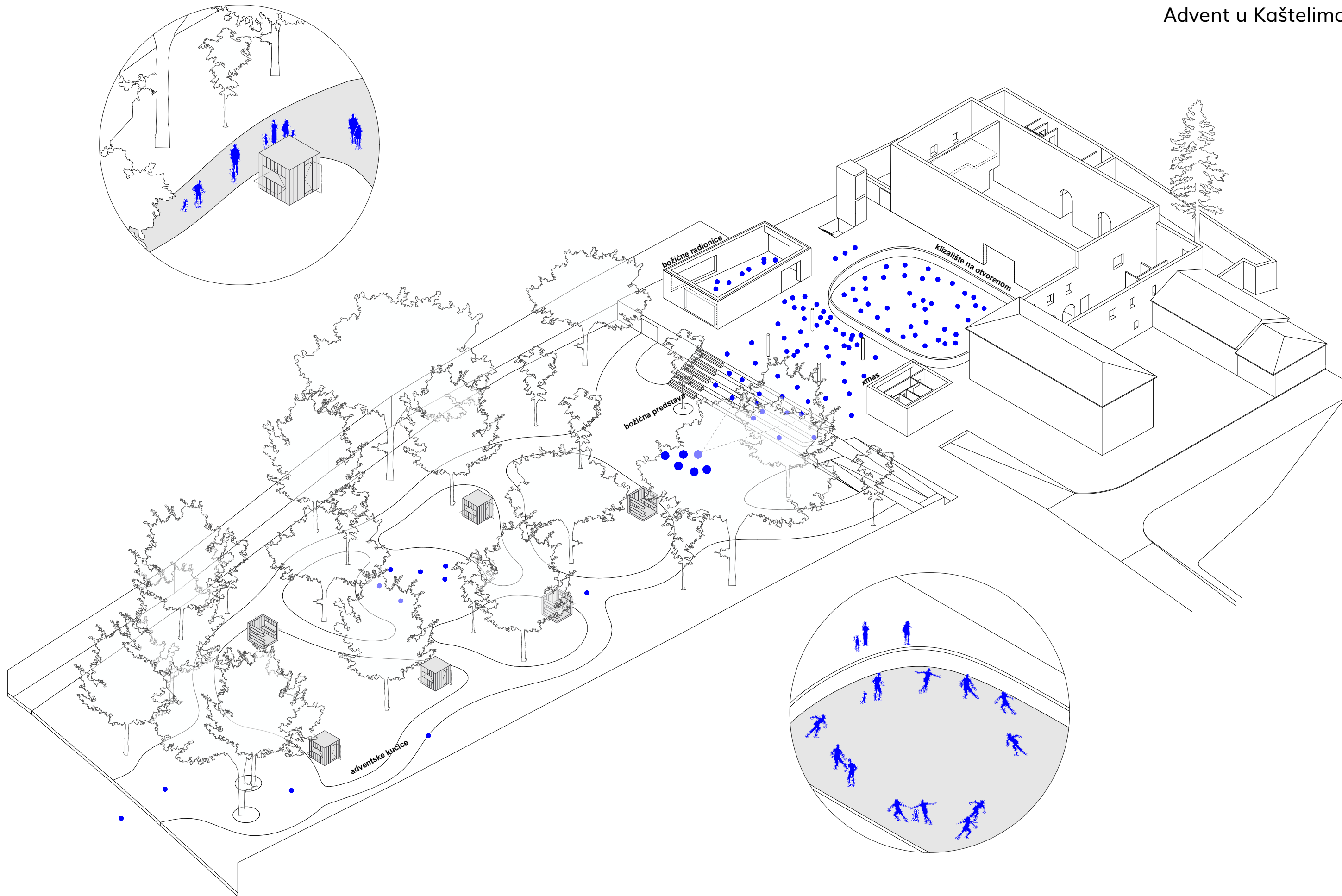

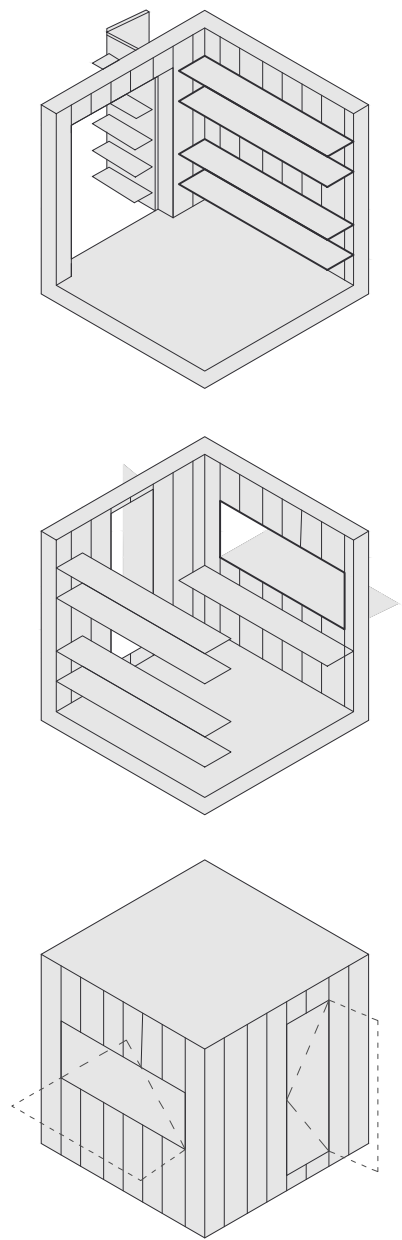

kućice

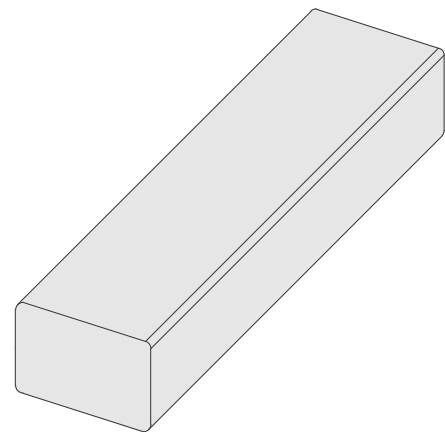
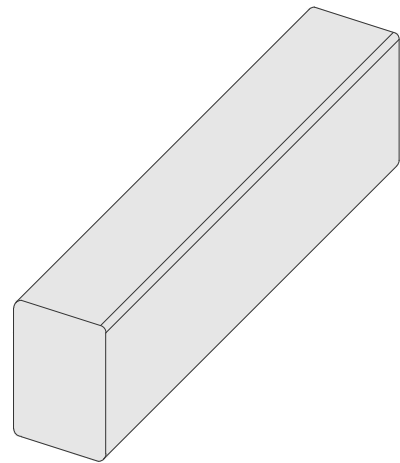

klupa / stol

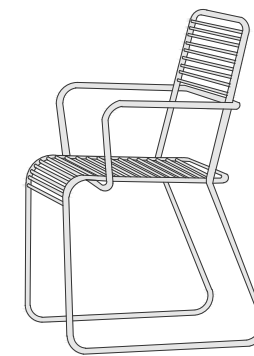

stolice



