

Godišnjak studija arhitekture i urbanizma 2021./22.

Other document types / Ostale vrste dokumenata

Publication year / Godina izdavanja: **2023**

Permanent link / Trajna poveznica: <https://urn.nsk.hr/urn:nbn:hr:123:191326>

Rights / Prava: [In copyright](#)/[Zaštićeno autorskim pravom.](#)

Download date / Datum preuzimanja: **2024-07-17**



Repository / Repozitorij:

[FCEAG Repository - Repository of the Faculty of Civil Engineering, Architecture and Geodesy, University of Split](#)



UNIVERSITY OF SPLIT

DIGITALNI AKADEMSKI ARHIVI I REPOZITORIJI

2021.

GODIŠNJAK
STUDIJA
ARHITEKTURE
I URBANIZMA

/22.



GODIŠNJAK
STUDIJA ARHITEKTURE I URBANIZMA

2021./22.



- 9** PREDDIPLOMSKI SVEUČILIŠNI STUDIJ ARHITEKTURA
I URBANIZAM
Nastavni program
Studentski radovi 2021./22.
- 89** DIPLOMSKI SVEUČILIŠNI STUDIJ ARHITEKTURA
I URBANIZAM
Nastavni program
Studentski radovi 2021./22.
- 138** SURADNJE I IZVANNASTAVNI PROGRAMI
Izložbe
Međunarodne radionice
Studijska putovanja
- 146** LJETOPIS 2021./22.
Uprava
Nastavnici
Studenti
Diplomirani







PREDDIPLOMSKI SVEUČILIŠNI STUDIJ ARHITEKTURA I URBANIZAM

Preddiplomski sveučilišni studij Arhitektura i urbanizam traje 3 godine te pokriva nastavna područja arhitektonskog projektiranja, konstrukcije i tehnologije, urbanizma te povijesti arhitekture i umjetnosti. U sklopu studija stječe se 180 ECTS bodova, a njegovim završetkom stječe se akademski naziv sveučilišni prvostupnik/prvostupnica inženjer/inženjerka arhitekture i urbanizma.

1. SEMESTAR

2. SEMESTAR

3. SEMESTAR

4. SEMESTAR

5. SEMESTAR

6. SEMESTAR

OSNOVE
ARHITEKTONSKOG
PROJEKTIRANJA 1
2+3 | 6

OSNOVE
ARHITEKTONSKOG
PROJEKTIRANJA 2
2+3 | 6

RADIONICA
ARHITEKTONSKOG
PROJEKTIRANJA 1
2+4 | 10

RADIONICA
ARHITEKTONSKOG
PROJEKTIRANJA 2
2+4 | 10

RADIONICA
ARHITEKTONSKOG PROJEKTIRANJA 3
2+4 | 10

RADIONICA
ARHITEKTONSKOG
PROJEKTIRANJA 4
- ZAVRŠNI RAD
2+6 | 12

TIPOLOGIJA I FORMA U ARH. 1
2+0 | 2

TIPOLOGIJA I FORMA U ARH. 2
2+0 | 2

CRTANJE 1
0+2 | 3

CRTANJE 2
0+2 | 3

UPORABA RAČUNALA U ARH. 1
0+2 | 2

UPORABA RAČUNALA U ARH. 2
0+2 | 2

TIPOLOGIJA I FORMA U ARH. 3
2+0 | 2

TIPOLOGIJA I FORMA U ARH. 4
2+0 | 2

URBANIZAM 1
2+4 | 8

OSNOVE PROJICIRANJA 1
2+2 | 5

OSNOVE PROJICIRANJA 2
2+2 | 5

OBLIKOVANJE
0+5 | 2

OSNOVE URBANIZMA
2+0 | 2

URBANIZAM 2
2+4 | 8

ARHITEKTONSKA PREZENTACIJA
0+5 | 2

POVIJEST URBANE FORME
2+0 | 2

POVIJEST ARH. I UMJETNOSTI 1
4+0 | 4

POVIJEST ARH. I UMJETNOSTI 2
4+0 | 4

ELEMENTI ZGRADA 1
2+2 | 4

ELEMENTI ZGRADA 2
2+2 | 4

ELEMENTI ZGRADA 3
2+2 | 4

ELEMENTI ZGRADA 4
2+2 | 4

POVIJEST ARH. I UMJETNOSTI 3
4+0 | 4

OSNOVE NOSIVIH KONSTRUKCIJA 1
2+2 | 6

OSNOVE NOSIVIH KONSTRUKCIJA 2
2+2 | 6

NOSIVE KONSTRUKCIJE 1
3+2 | 6

NOSIVE KONSTRUKCIJE 2
3+2 | 6

INSTALACIJE
2+2 | 4

MODERNA ARHITEKTURA
4+0 | 4

MODERNI URBANIZAM
2+0 | 2

MATEMATIKA 1
1+1 | 2

MATEMATIKA 2
1+1 | 2

FIZIKA ZGRADE
2+2 | 2

GRAD. PROMETNE POVRŠINE I OBJ.
2+1 | 2

PLANIRANJE I ORG. GRADENJA
2+2 | 2

POMORSKE GRAD. I OBJEKTI
2+1 | 2

RADOVI 2021./22.



ARHITEKTONSKA PREZENTACIJA

doc. art. Ana Krstulović (voditeljica kolegija), Dora Čičmir Vestić, Bruna Lukšić

Zadatak je interpretirati zadani projekt obiteljske kuće te ga prikazati različitim medijima i tehnikama (crtež, kolaž, maketa) pazeći na jasnoću prikaza koncepta kuće i njenih ključnih aspekata (diskurs, prostorna organizacija, konstrukcija, pojavnost).

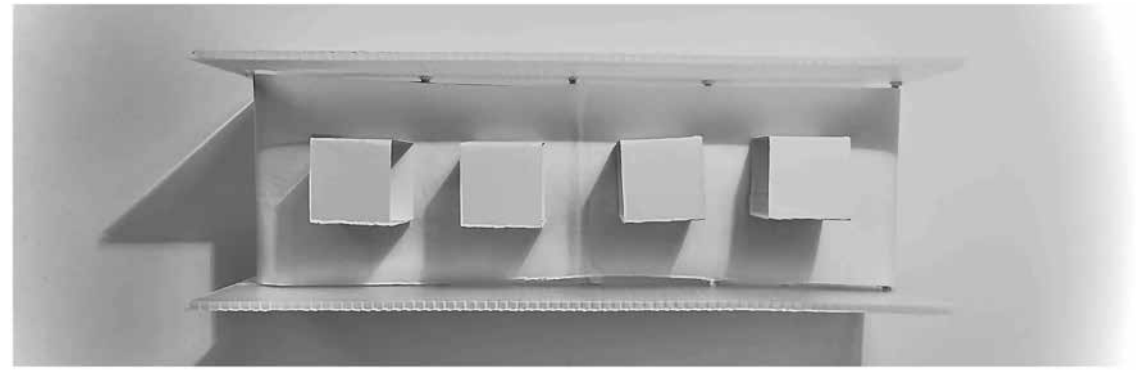

Leonarda Džalto

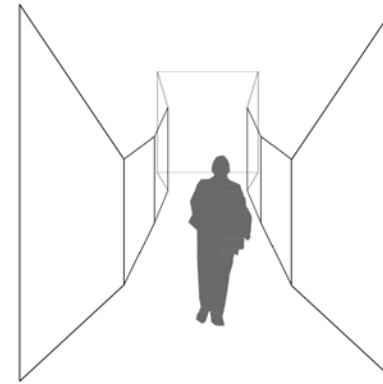
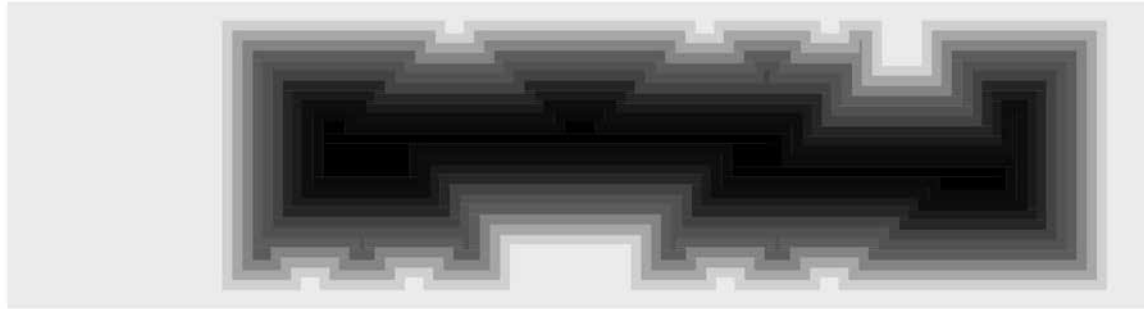

Petra Sumina

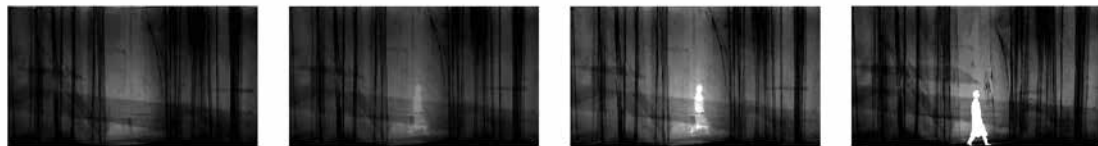
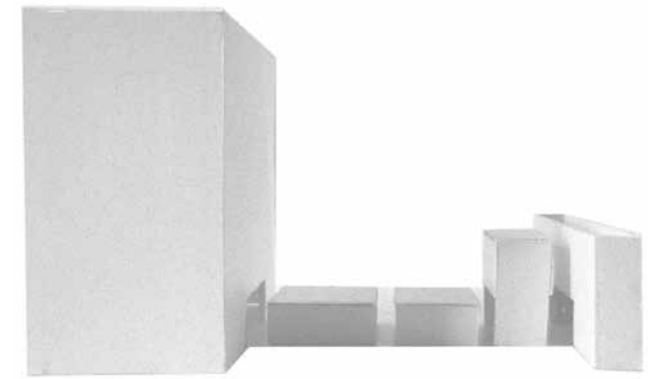

Stipe Sudinja

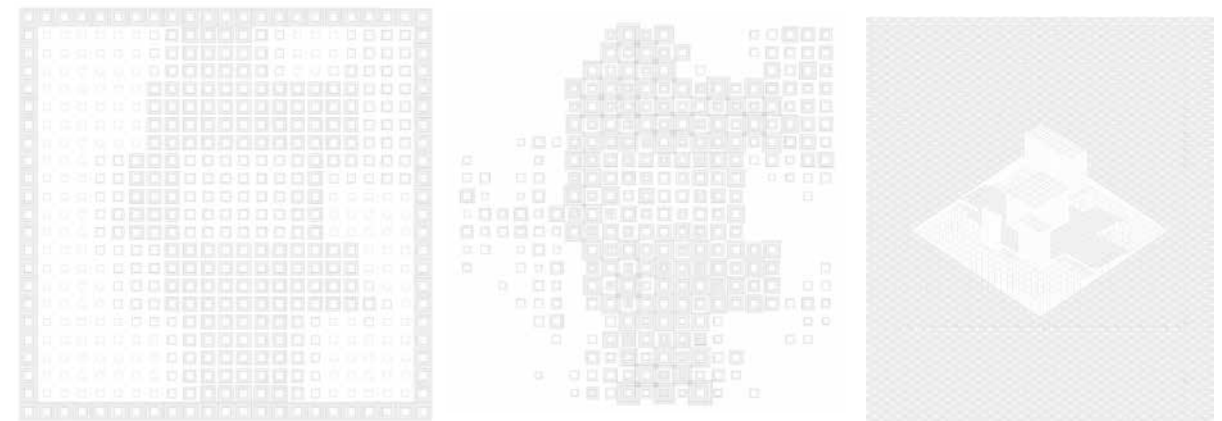

Luka Redelja

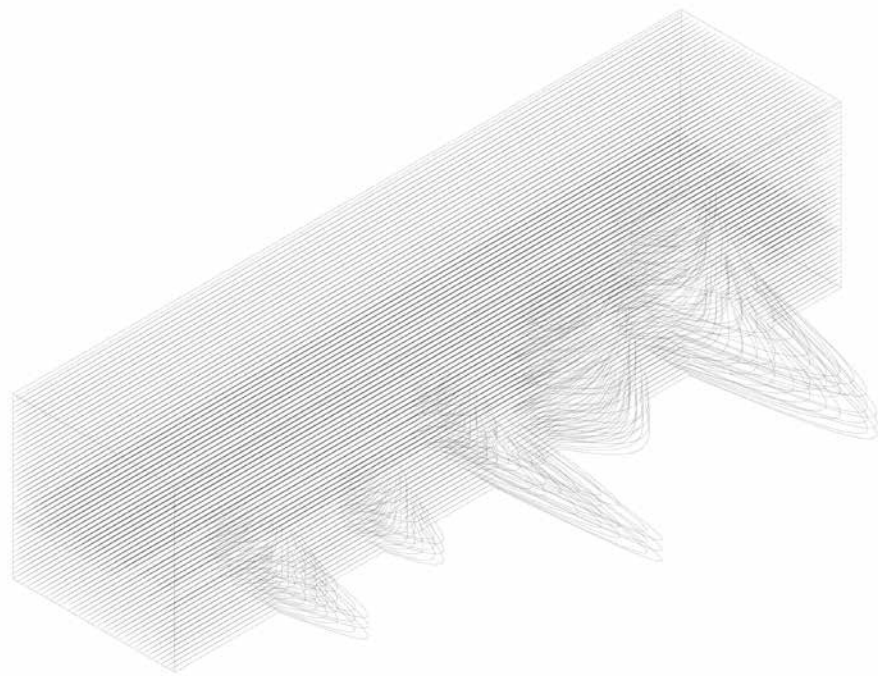

Lorena Udarović

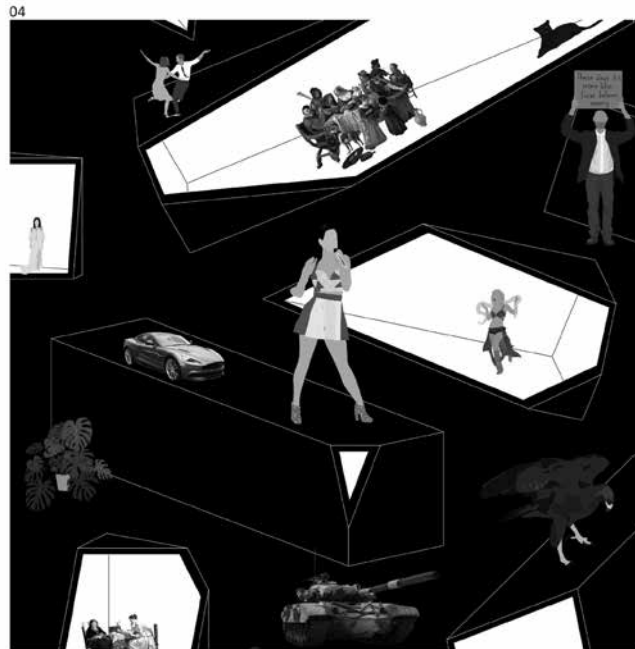
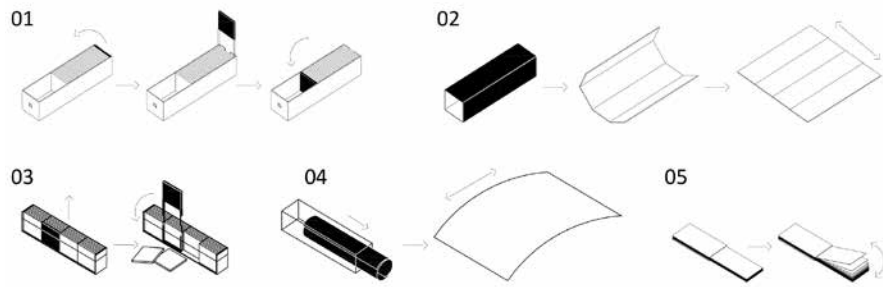
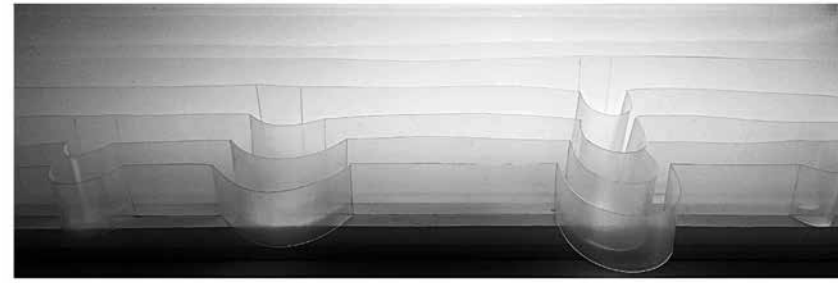

Klara Goreta

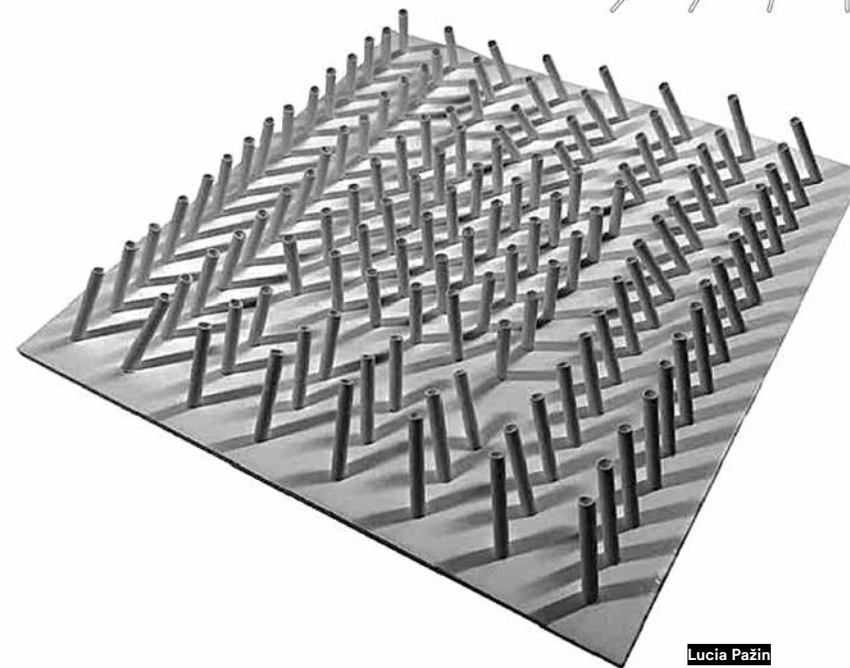
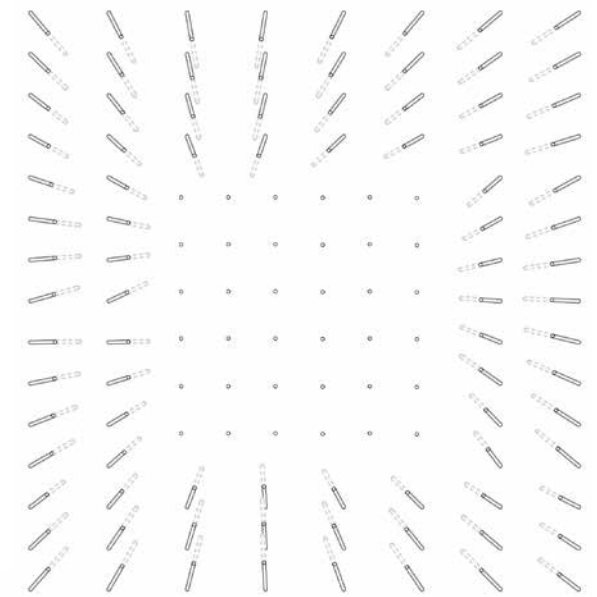

Lucia Pažin

CRTRANJE 1

doc. art. Ana Kuzmanić (voditeljica kolegija), Goran Radošević

CRTRANJE PO PROMATRANJU

Ciklusom od 30 vježbi crtanja po promatranju studenti se upoznavaju sa svim fazama razvoja prostoručnog crteža te različitim pristupima u izradi crteža. Naglasak je na crtanju kao stvaralačkoj disciplini u kojoj se studenti suočavaju s tri osnovna pitanja: Što vidiš? Što misliš o tome? Što ćeš učiniti s tim? (Jacques Rancière, "Učitelj neznanica").

CRTRANJE KONSTRUKCIJOM

Zadatak je nacrtati trodimenzionalni predmet pomoću tri različita prostorna prikaza: perspektive, izometrijske projekcije i kose aksonometrije.

ILUSTRIRANI ESEJ

Vježba je inspirirana dialektogramom umjetnika Micha Millera. Studenti trebaju vlastitim jezikom, kombinirajući crtež i tekst, opisati prostor u kojem žive. Osim osnovnih prostornih karakteristika bilježi se i analizira atmosfera te iskustvo življenja u određenom prostoru. Analiza prostora radi se u tri faze (soba, stan, zgrada) nakon čega se osmišljava detaljan plan narativa koji će vizualno i tekstualno komunicirati jasnu i jedinstvenu priču o specifičnom prostoru.

BOJA - UTJECAJ KOLIČINE

Analizom odabrane umjetničke slike student treba odrediti paletu od sedam boja. Zatim, pomoću dobivene palete treba stvoriti četiri različite kompozicije u kojima koristi iste boje, ali u različitim omjerima.

TONSKE VRIJEDNOSTI

Zadatak je interpretirati tonske vrijednosti trodimenzionalnog oblika različitim linearnim mrežama.

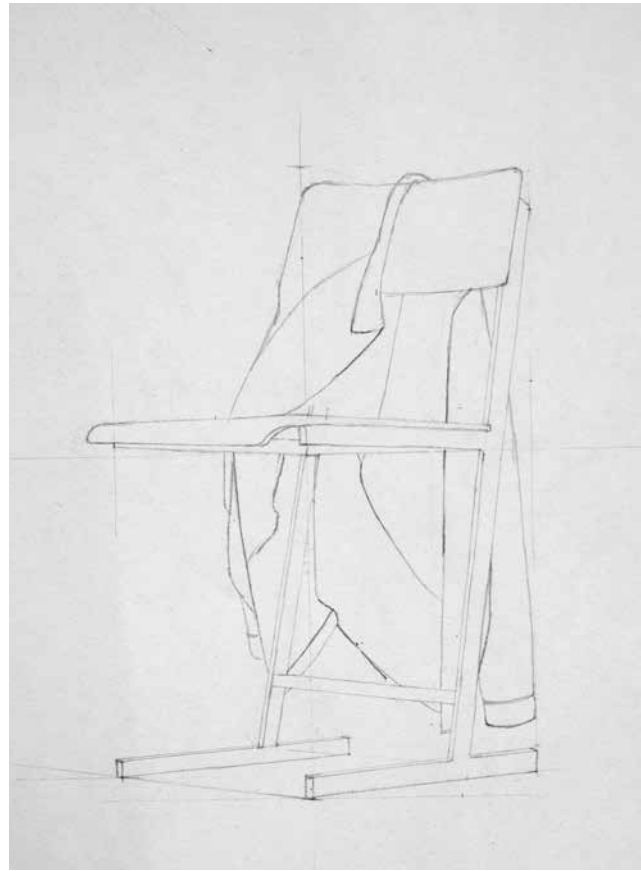

Petra Pedišić: Crtanje po promatranju

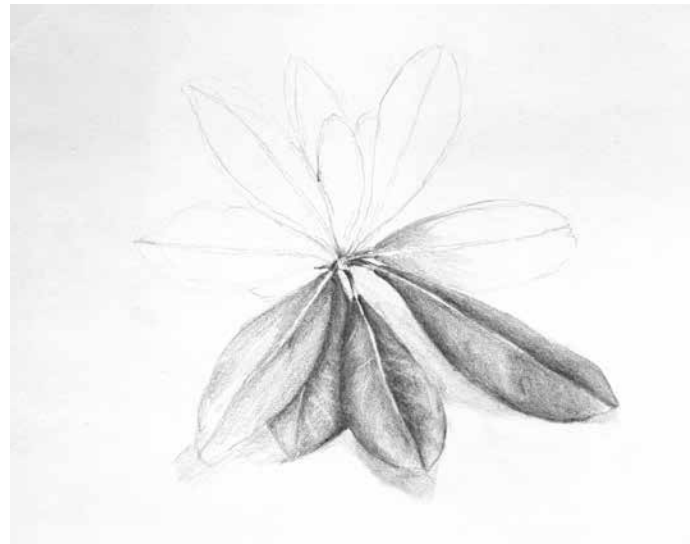

Nikolina Meter: Crtanje po promatranju

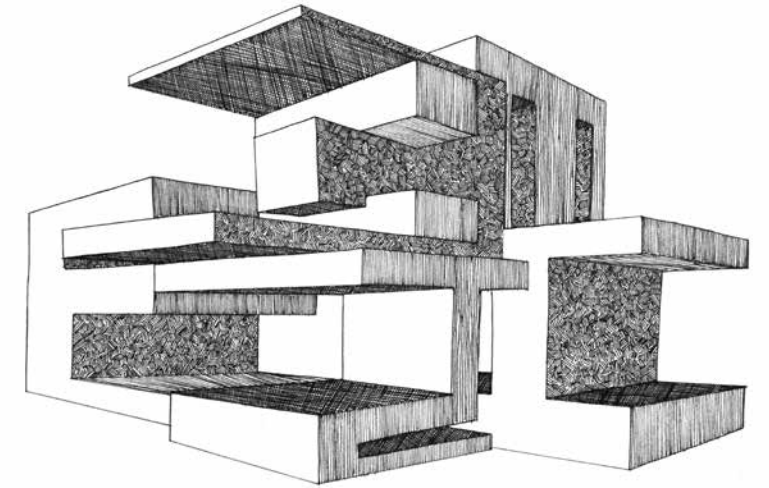

Nikolina Meter: Crtanje konstrukcijom



**EVO ME DOMA
BOLJE SAN ODMA**

Korina Lepur: Ilustrirani esej

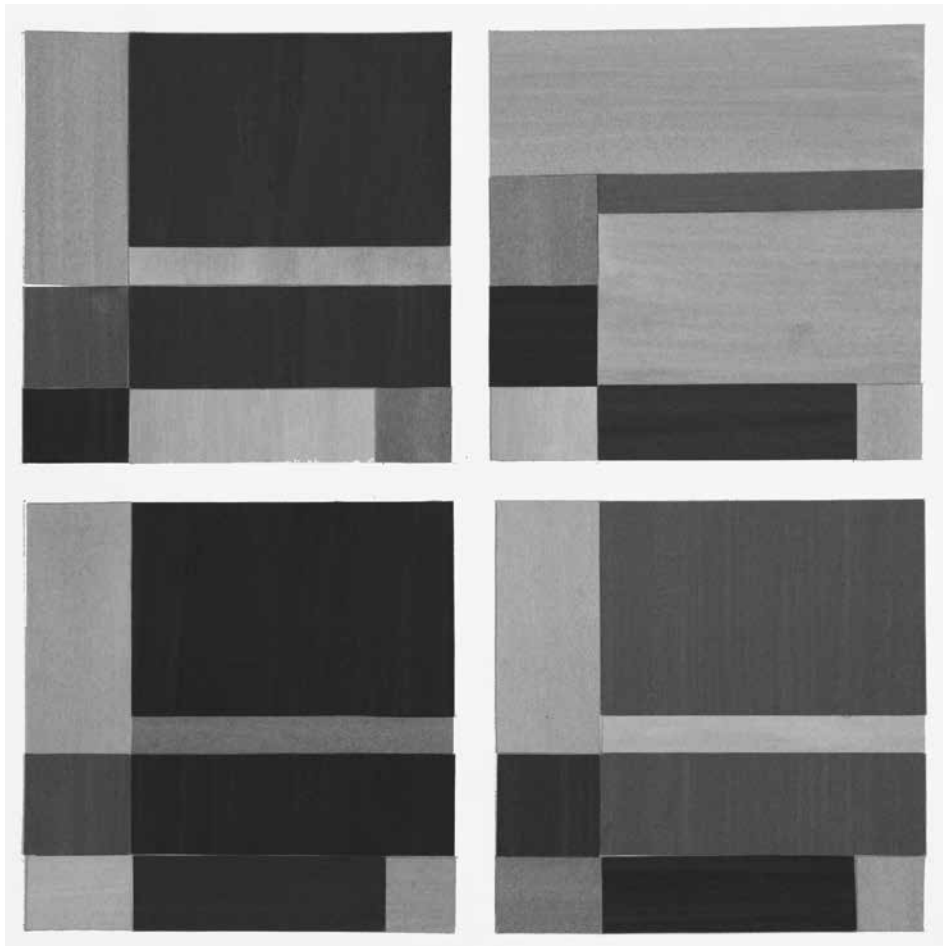

Duje Čerina: Boja - utjecaj količine

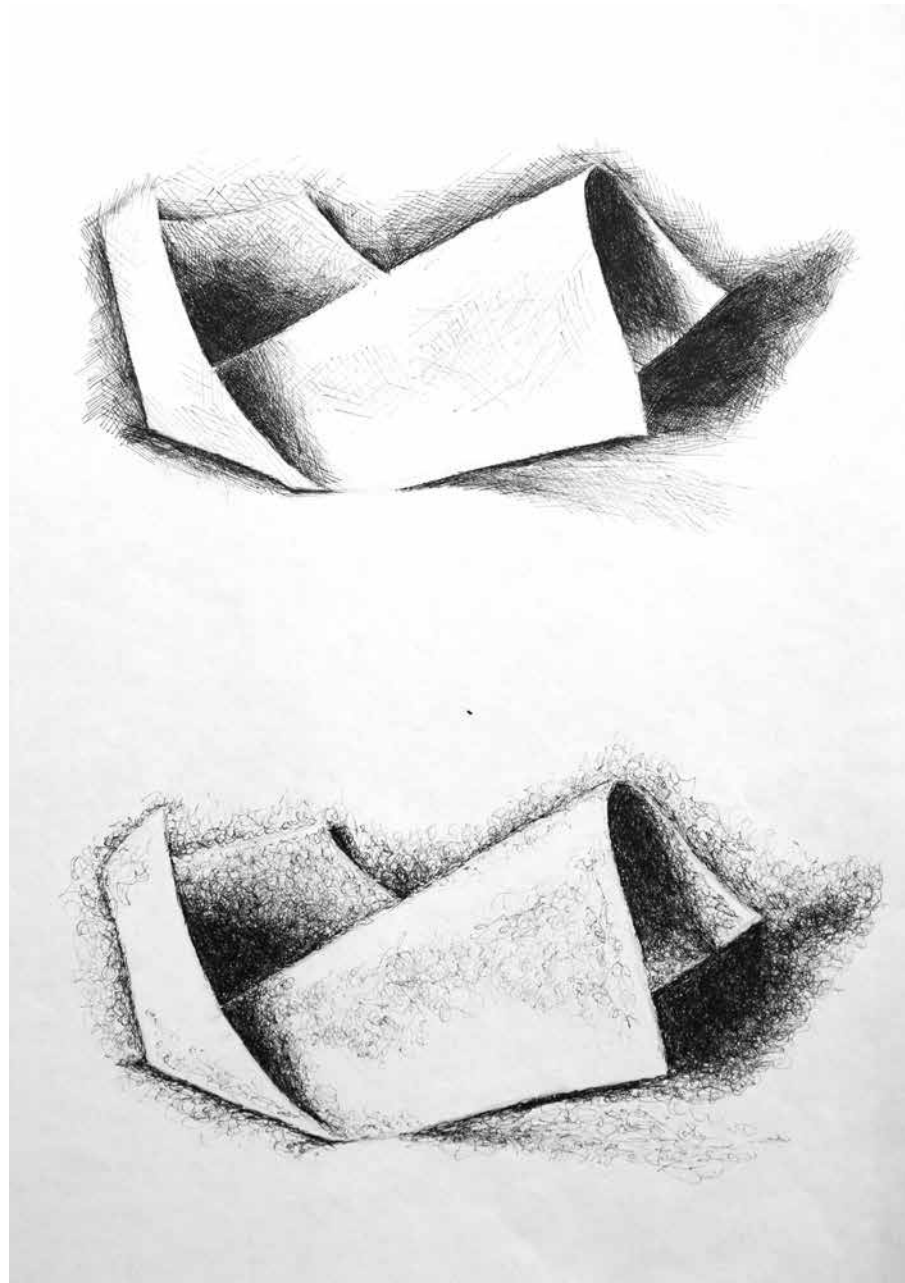

Nikolina Meter: Tonske vrijednosti

CRTANJE 2

doc. art. Ana Kuzmanić (voditeljica kolegija), Goran Radošević

LOGO

Zadatak je prema modelu slobodno odabranog postojećeg logoa kao općeg mjesta vizualne svijesti napraviti prezentacijsku formu vlastitog imena. U prvoj fazi studenti analiziraju osnovne karakteristike izabranog logoa, slovne oblike koji se u njemu koriste, načine kako su konstruirani te odnose pozitivna i negativna. Uočene karakteristike zatim koriste kako bi konstruirali slova koja nedostaju te stvorili mimikriju u kojoj je zamjena imena skoro neuočljiva.

STORYBOARD

Zadatak je nacrtati *storyboard* koji će opisati kretanja kroz specifične prostore interijera i eksterijera koristeći se isključivo perspektivnim prikazom. Zadatak je inspiriran filmskim *storyboardom* koji se sastoji od niza sekvenci, kadrova s crtežima/slikama u obliku stripa koji prati slijed linearnog narativa. Zadatak se radi u više faza: prva faza uključuje planiranje kretanja kroz zadani prostor koristeći nizove brzih skica. U drugoj fazi studenti biraju sekvence ključne za narativ, kadriraju te eksperimentiraju s odabirom plana za pojedini kadar, da bi na kraju konstruirali perspektivu.

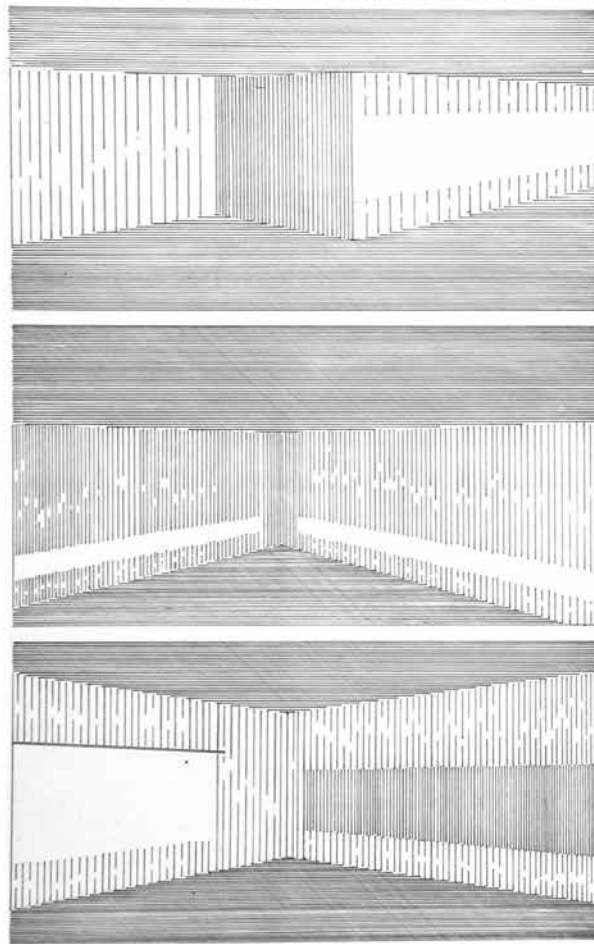

Karla Stjepanović

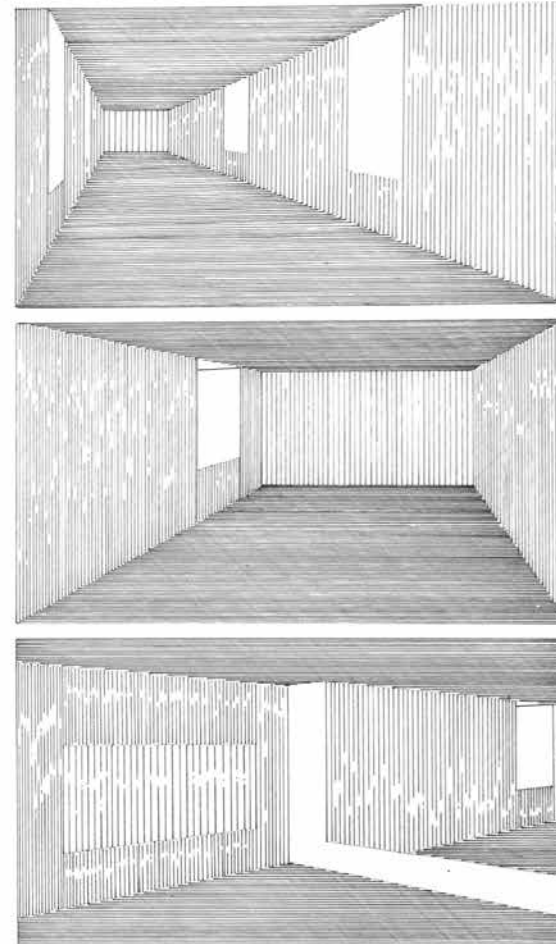

Nikolina Meter

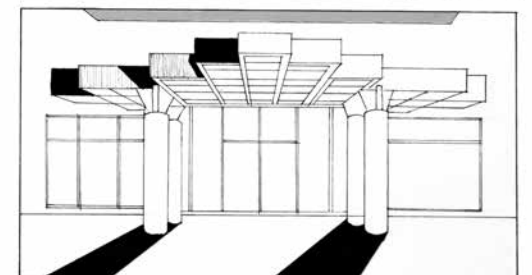
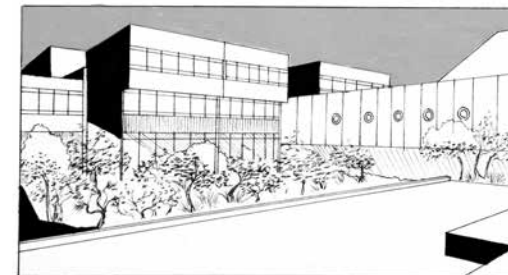
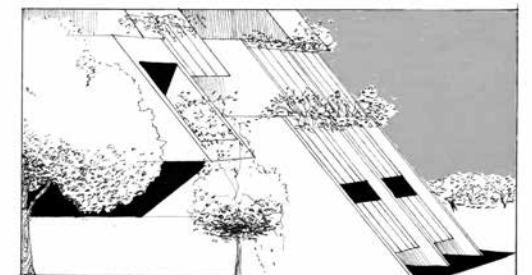
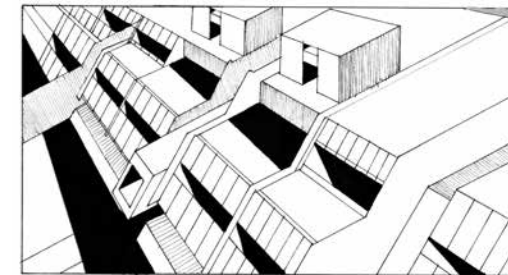
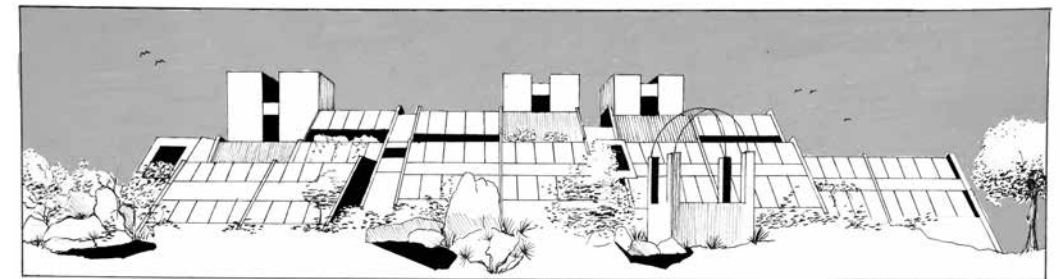

Korina Lepur

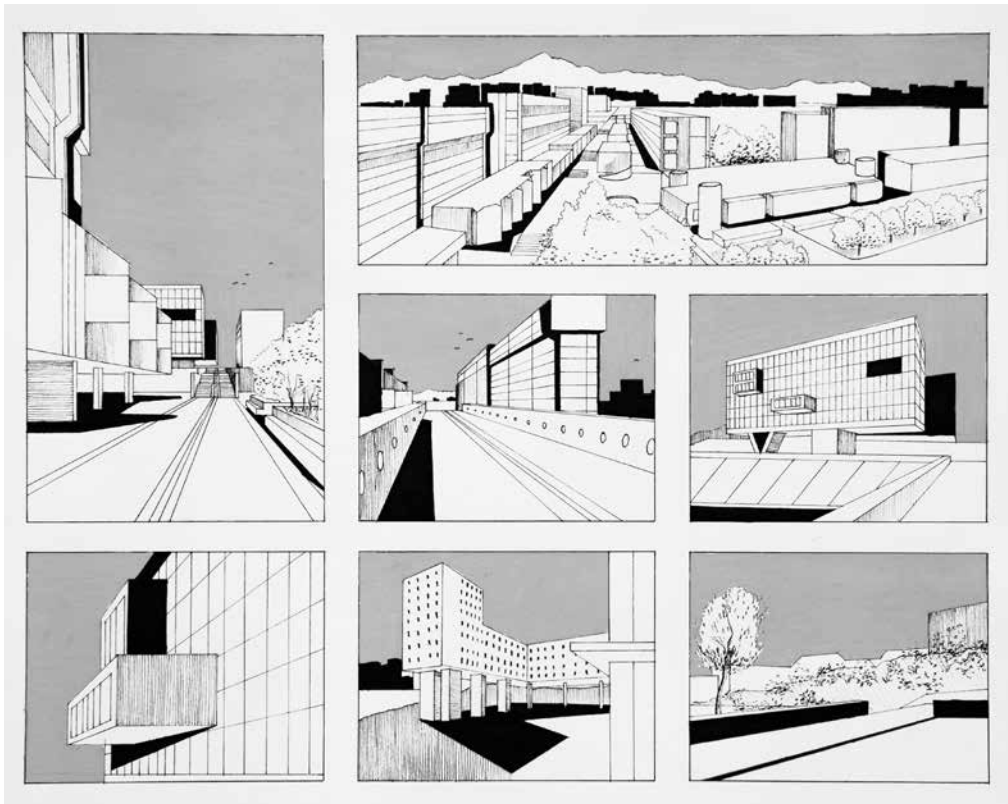

Nikolina Meter

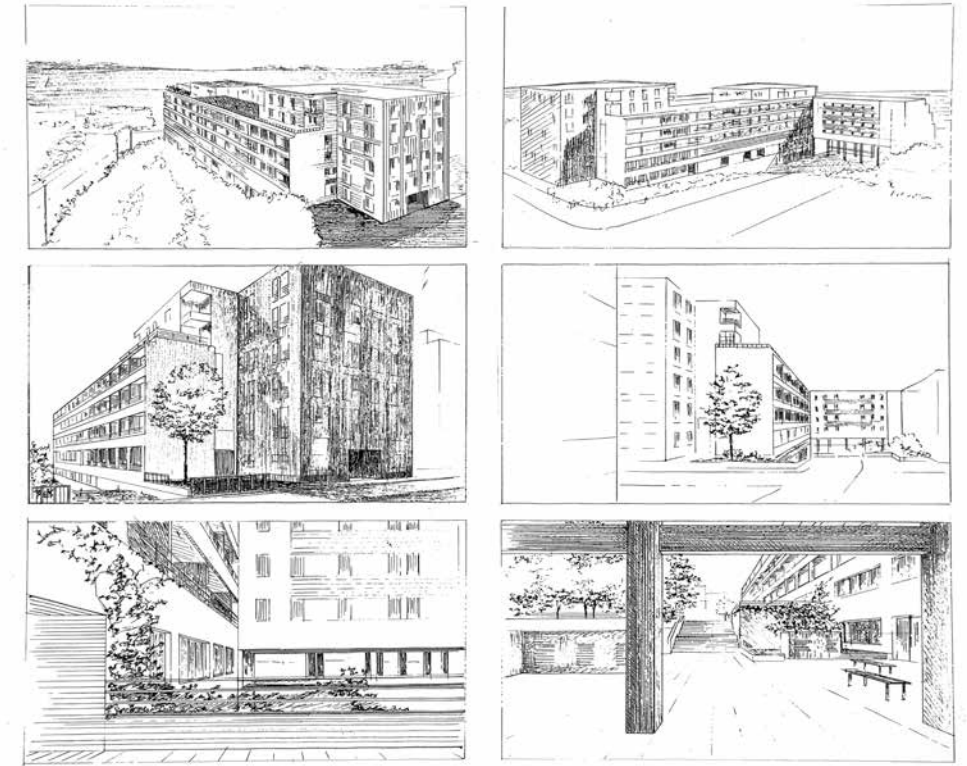

Matea Lenić

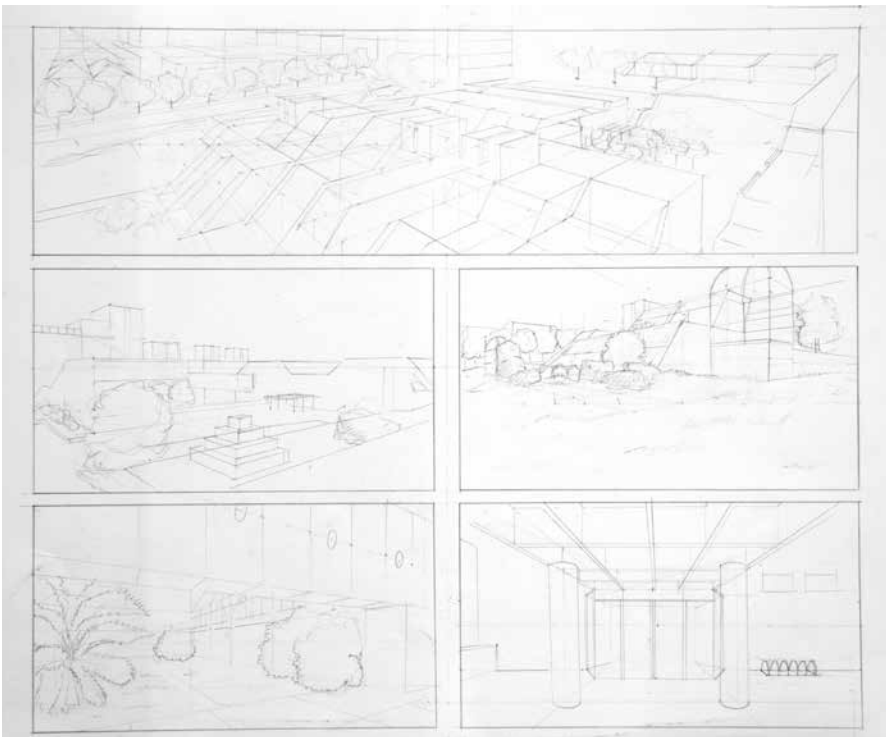

Goran Prolić

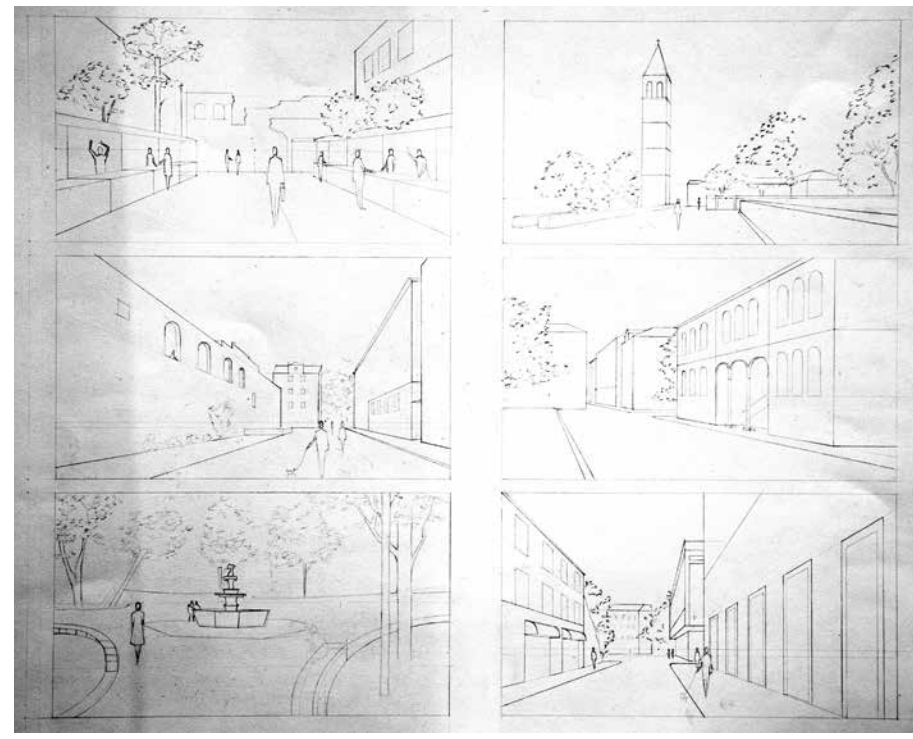

Petra Pedišić

OBLIKOVANJE

doc. art. Ana Kuzmanić (voditeljica kolegija), Radošević Goran, Marko Borota

DIJAGRAM

Zadatak je razviti vizualni jezik u obliku dijagrama kojim se bilježe različiti odnosi i promjene u zadanom prostoru, u različitim vremenskim periodima. Vizualni jezik korišten u dijagramima inspiriran je radovima umjetnika Victora Vasarelya, Julija Knifera, Vere Molnár, Vjenceslava Richtera i Bruna Munarija.

OBLIKOVANJE REZANJEM I SAVIJANJEM

Koristeći tehniku savijanja i rezanja, bez dodavanja ili oduzimanja materijala, studenti iz lista papira oblikuju trodimenzionalnu strukturu. Nakon što oblikuju osnovnu strukturu, mijenjajući parametre oblikovanja, omjere i intenzitete intervencije, od početne strukture trebaju stvoriti verzije različitih ritmova iste strukture pazeći pritom na konstruktivne i likovne aspekte kompozicije.

OBLIKOVANJE SVJETLOM

Zadatak je stvoriti seriju od deset crno bijelih fotografija dokumentirajući različite utjecaje osvjetljenja na trodimenzionalnu strukturu. Koristeći različite izvore svjetla studenti oblikuju sjene na trodimenzionalnoj strukturi te ih bilježe fotografijom.

OBLIKOVANJE PRODOROM

Zadatak je oblikovati prostornu kompoziciju prodorom jednog punog tijela kroz drugo. Prodor definira transformaciju početnih formi te utječe na oblikovanje nove forme. U tom procesu student samostalno artikulira posljedice prodora, bilo da se radi o suptrakciji, diferenciji ili kombinaciji bilo kojih Boolean operacija na razini volumena ili oplošja. Pri tom se, osim bazičnog kriterija točnosti nekog prodora, istražuju i njegove oblikovne mogućnosti i likovne kvalitete.

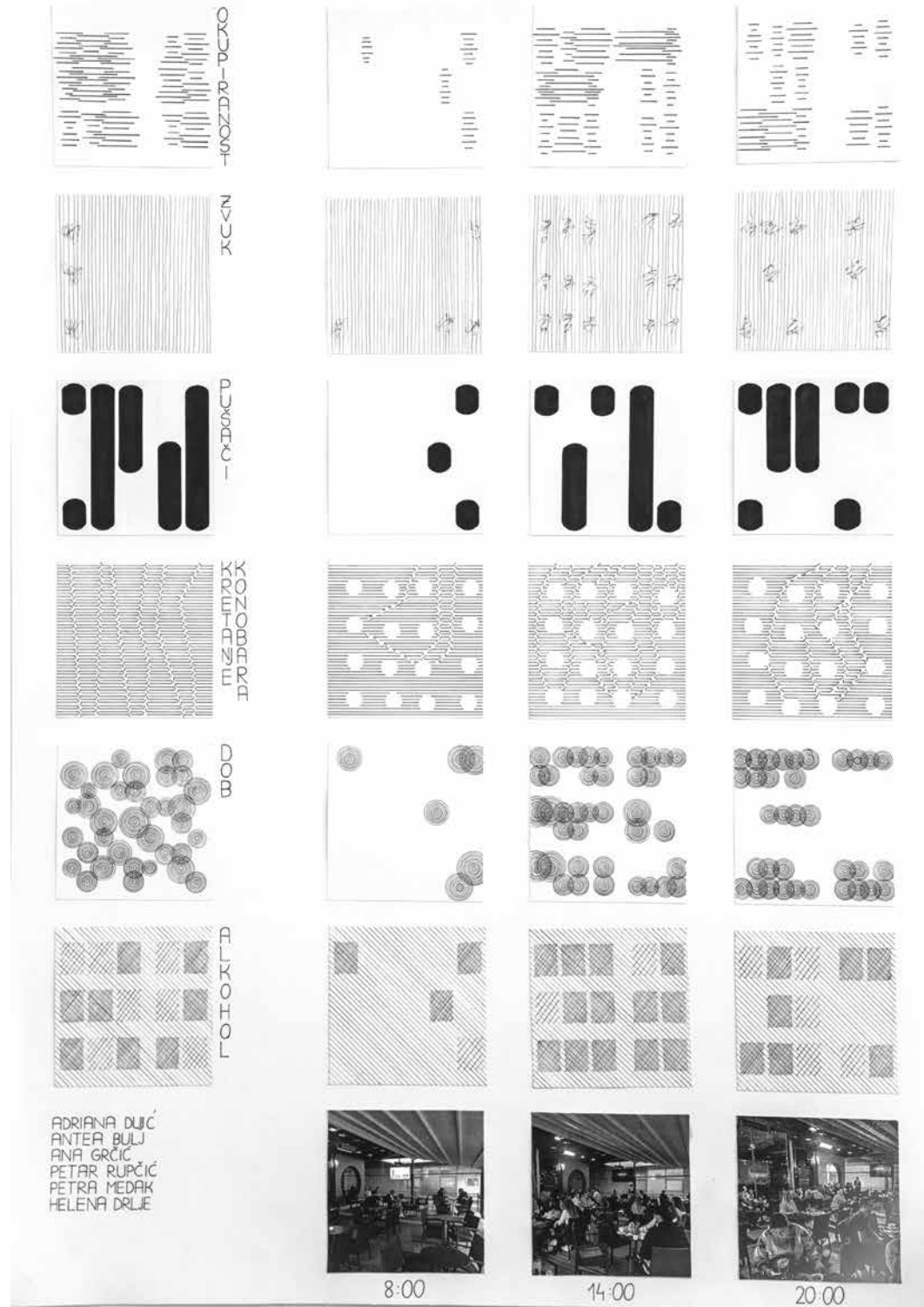

8:00 14:00 20:00

Adriana Dujić, Antea Bulj, Ana Grčić, Petar Rupčić, Petra Medak, Helena Drilje: Dijagram



Klara Goreta: Oblikovanje rezanjem i savijanjem



Antea Bulj: Oblikovanje rezanjem i savijanjem

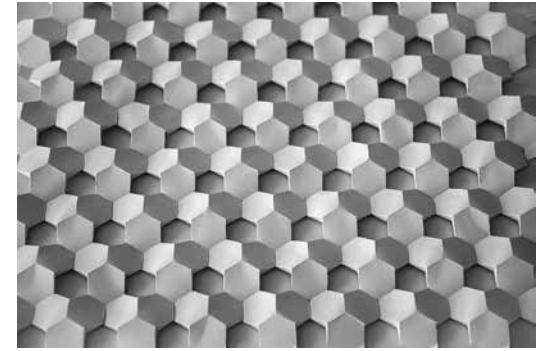

Petra Nenadić: Oblikovanje rezanjem i savijanjem

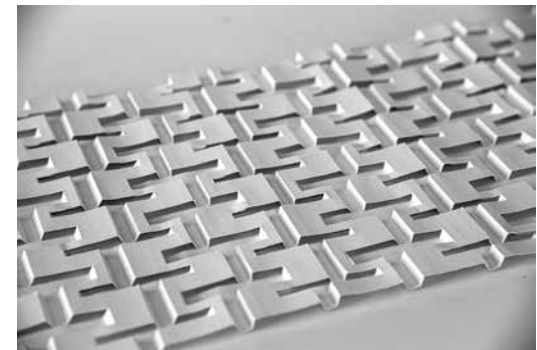

Lucija Puljić: Oblikovanje rezanjem i savijanjem

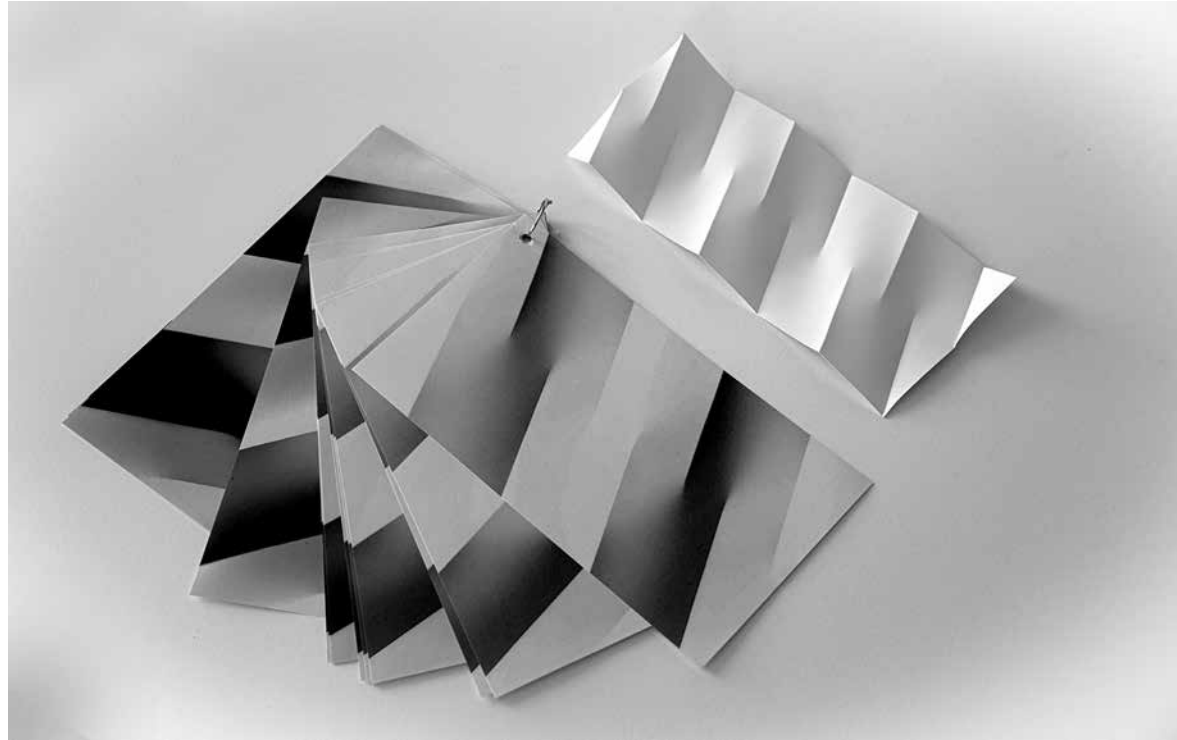

Lara Vukadin: Oblikovanje svjetlom



Petra Medak: Oblikovanje prodorom



Klara Goreta: Oblikovanje prodorom

OSNOVE ARHITEKTONSKOG PROJEKTIRANJA 1

doc. art. Dinko Peračić, doc. art. Jakša Kalajžić (voditelji kolegija), Krešimir Damjanović

Kolegij OAP 1 je zamišljen kao "laboratorij", mjesto istraživanja, predavanja, interakcija, dijaloga, polemika, kontinuiranog rada i razvoja tema. Radionica je strukturirana kroz četiri elementarne tematske cjeline:

1. Organizacija
2. Volumen
3. Mjerilo i proporcija
4. Tranzicija

Zadatak "Organizacija" bavi se elementarnim dvodimenzionalnim organizacijama prostora i elementarnim planimetrijskim poretom. Zadatak "Volumen" nastavlja se na prvi zadatak pri čemu elementarna prostorna organizacija prelazi u stereometrijsko, trodimenzionalno ispitivanje prostornih poredaka.

Zadatak "Mjerilo i proporcija" nadogradnja je prva dva zadatka na način da se polaznike kolegija uči o složenim prostornim međuodnosima i artikuliranju mjerila i proporcija.

Posljednji zadatak "Tranzicija" je integracija svega naučenog kroz prethodne zadatke uz uvođenje novog elementa - kretanja kroz prostor.

Osim finalnog produkta koji se sastoji od predaje projekta u zadanom formatu, u radionici se tijekom cijelog trajanja semestra proizvode materijali najrazličitijih formata i medija (radne makete, skice, kolaži, eseji...) koji daju kontinuirani uvid u razvoj i napredak obrađivanih tema.

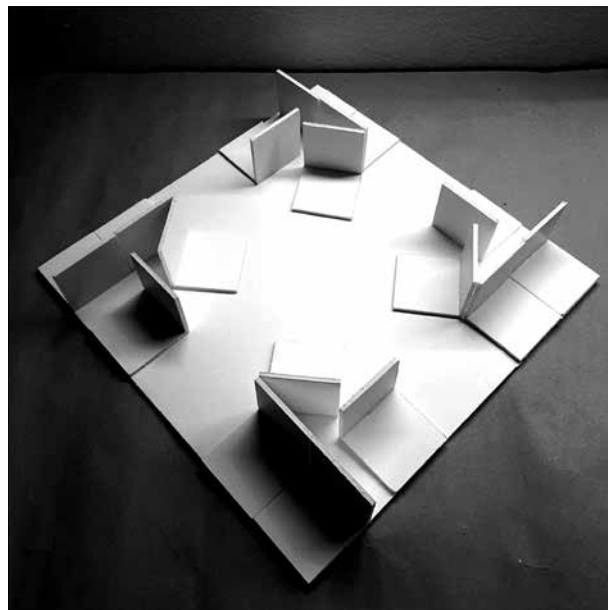

Petra Pedišić: Organizacija

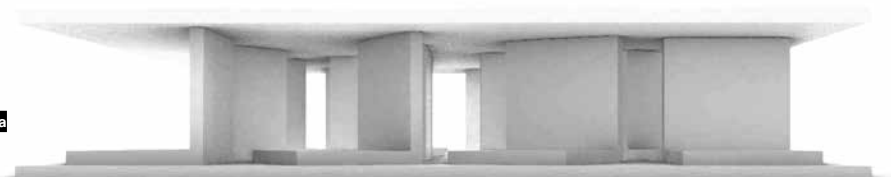
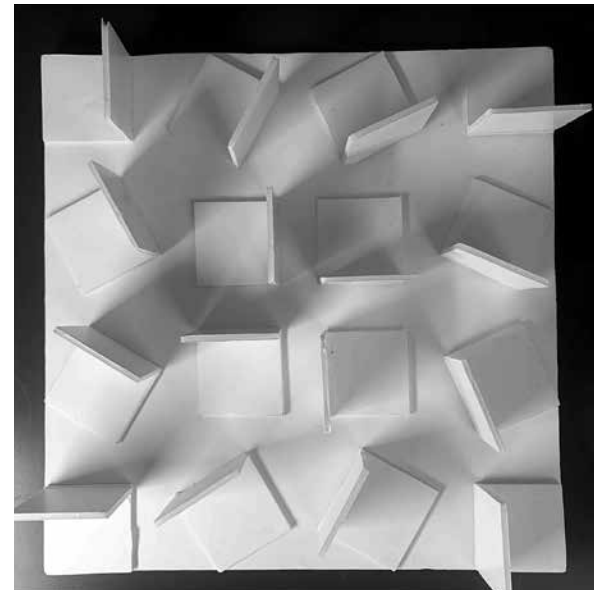

Korina Kožarić: Organizacija

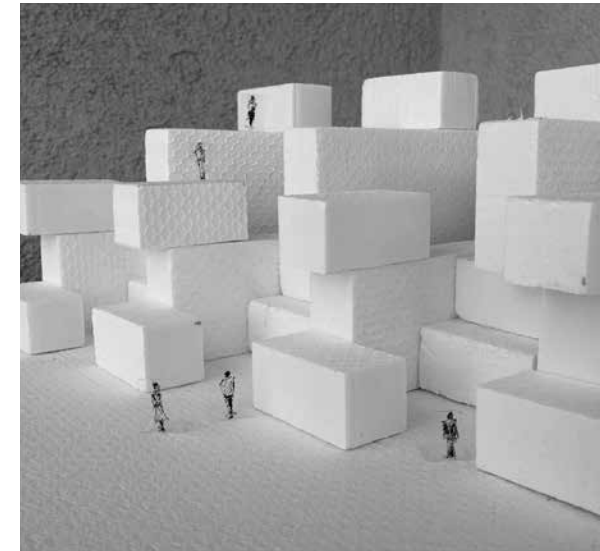

Ante Dražen Tranfić: Volumen

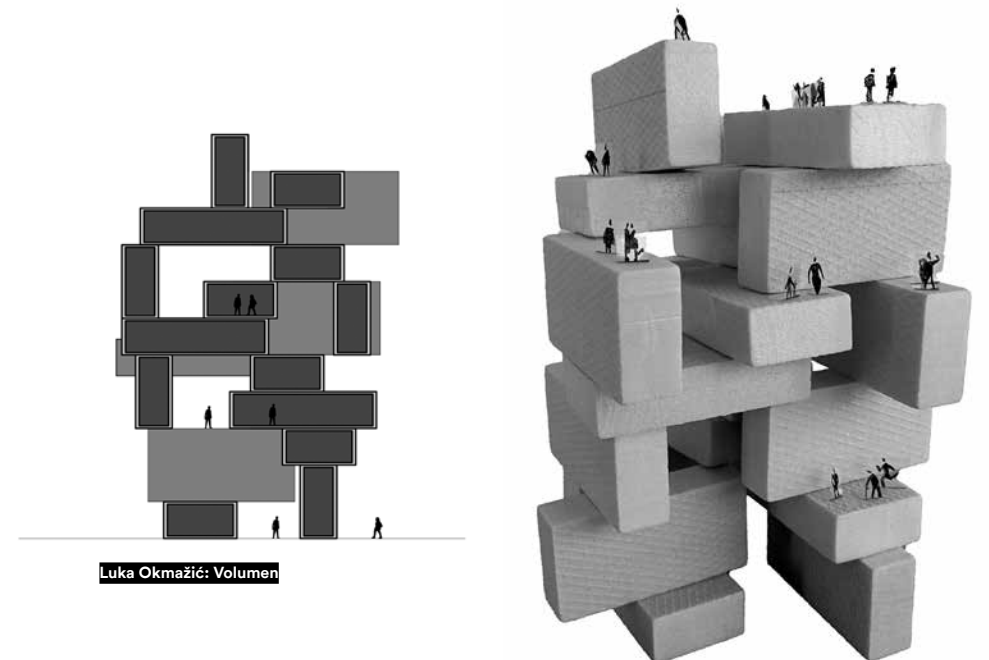

Luka Okmažić: Volumen

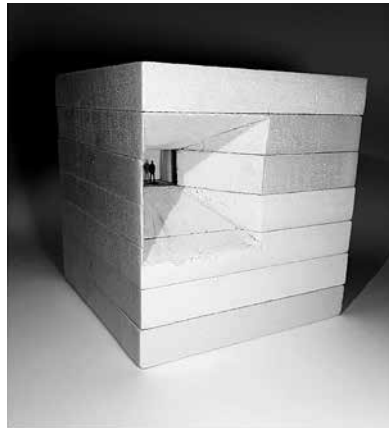
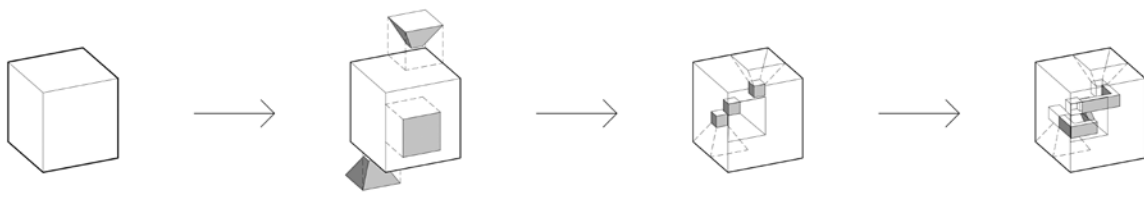

Bartul Krivić: Mjerilo i proporcija

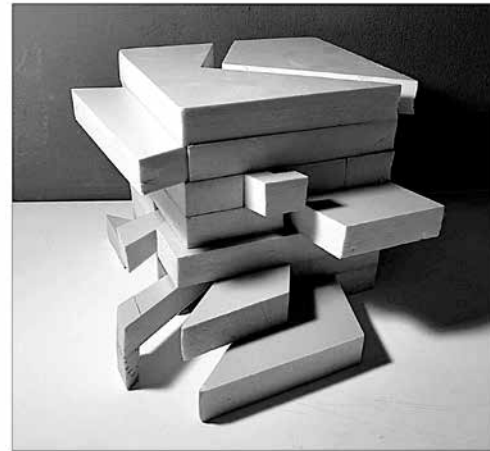
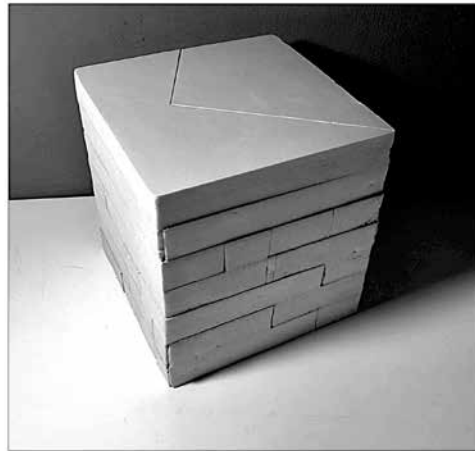

Josip Baričević: Mjerilo i proporcija

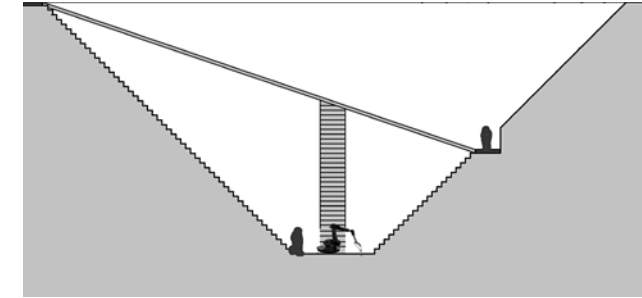

Antonela Šoda: Tranzicija

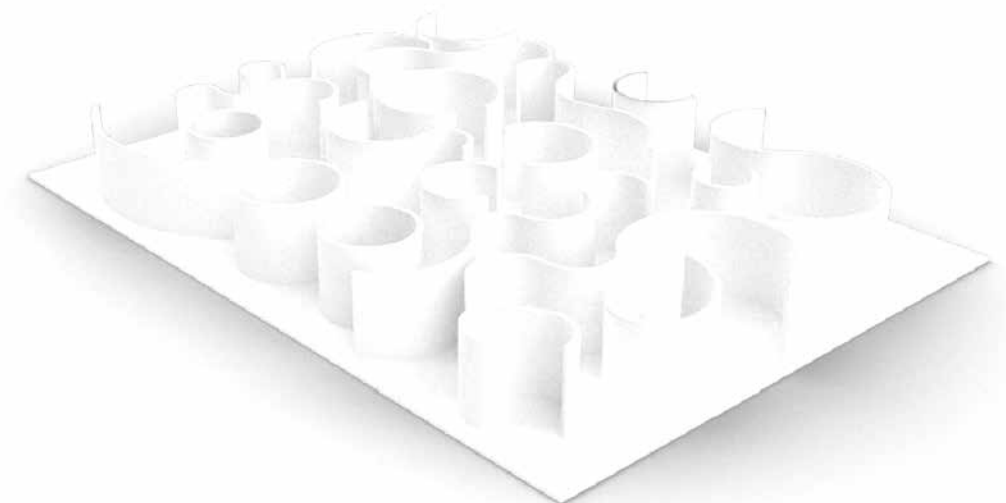

Tihana Balić: Tranzicija

**OSNOVE ARHITEKTONSKOG
PROJEKTIRANJA 2**

doc. art. Dinko Peračić, doc. art. Jakša Kalajžić (voditelji kolegija), Krešimir Damjanović, Jelena Botteri

Program kolegija OAP2 proširuje pedagošku agendu kolegija OAP1 uvodeći u zadatke parametre lokacije i programa. Studenti se upoznaju s metodologijom analize lokacije, programa, potreba korisnika te se potiču da analitičke ishode sintetiziraju i uključuju u razvoj arhitektonske ideje. Na vježbama kolegija OAP2 studenti izrađuju tri zadatka, svaki u trajanju od pet tjedana.

KOREOGRAFIJA ULICE

Zadatak se razvija kroz dvije faze. U prvoj se fazi analiziraju i registriraju različita stanja splitskog Peristila: oblici njegovog korištenja, načini kretanja Peristilom, rituali i običaji vezani uz taj prostor, te uobičajeni i neočekivani događaji na koje nailazimo. Nakon provedenih analiza, u drugoj fazi treba osmisliti prostornu intervenciju koja će promijeniti zatečene odnose, reorganizirati postojeće urbane tokove i kreirati nove prostorne kvalitete javnog prostora.

URBANI NOMADI

Zadatak se razvija kroz dvije faze. U prvoj se fazi analiziraju prostorne potrebe odabrane grupe korisnika - "urbanih nomada", a u drugoj se izrađuje projekt privremene stambene i radne strukture na zadanoj lokaciji parkirališta na Istočnoj obali u Splitu.

**KONDENZATOR AKTIVNOSTI -
"FUN PALACE"**

U gustom urbanom okruženju centra Splita, u Ulici kralja Petra Svačića, na parceli između zgrade "Konstruktora" i zgrade "Indexa", zadatak je projektirati mjesto zabave, rekreacije i provođenja slobodnog vremena za ljude svih generacija (programski podijeljenih u pet dobnih skupina). Promišljanjem složene prostorne i programske strukture na konkretnoj lokaciji s jasnim ograničenjima, zadatak predstavlja sintezu znanja usvojenih na kolegijima OAP1 i OAP2.

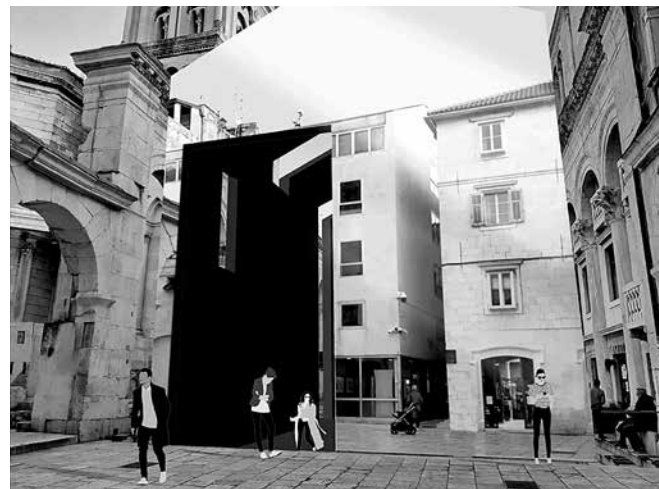

Bartul Krivić: Koreografija ulice



Maja Kožul: Koreografija ulice

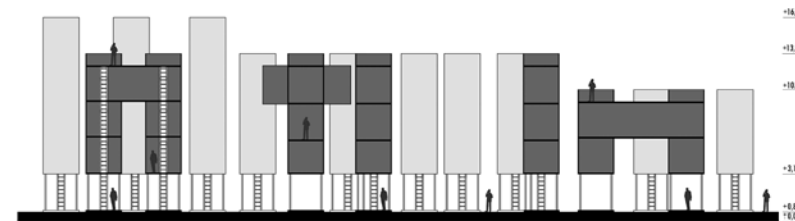
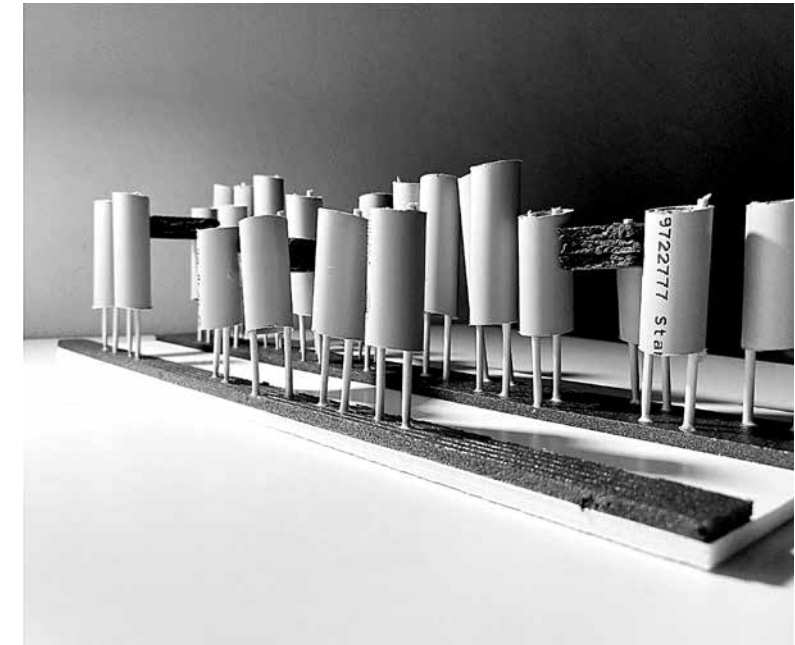
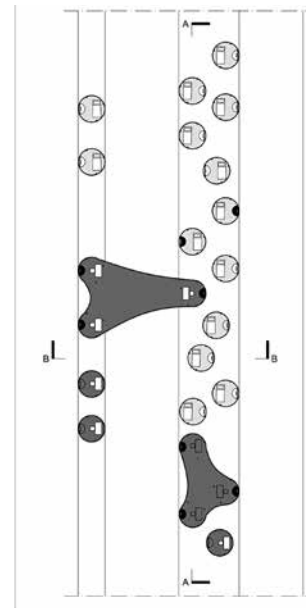

Duje Čerina: Urbani nomadi

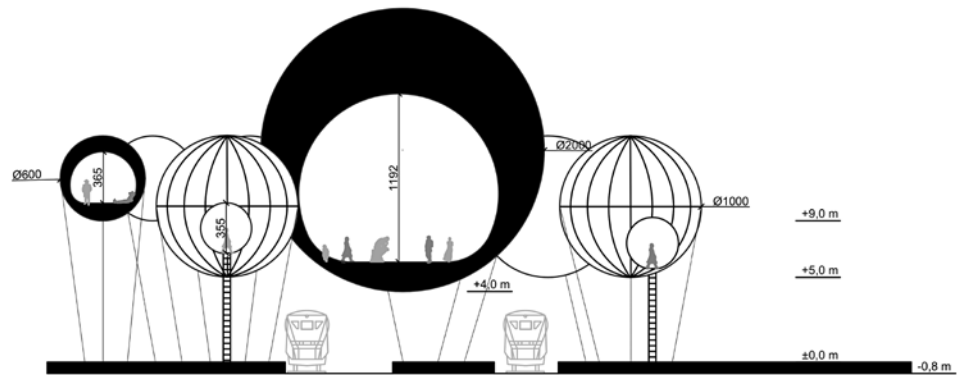
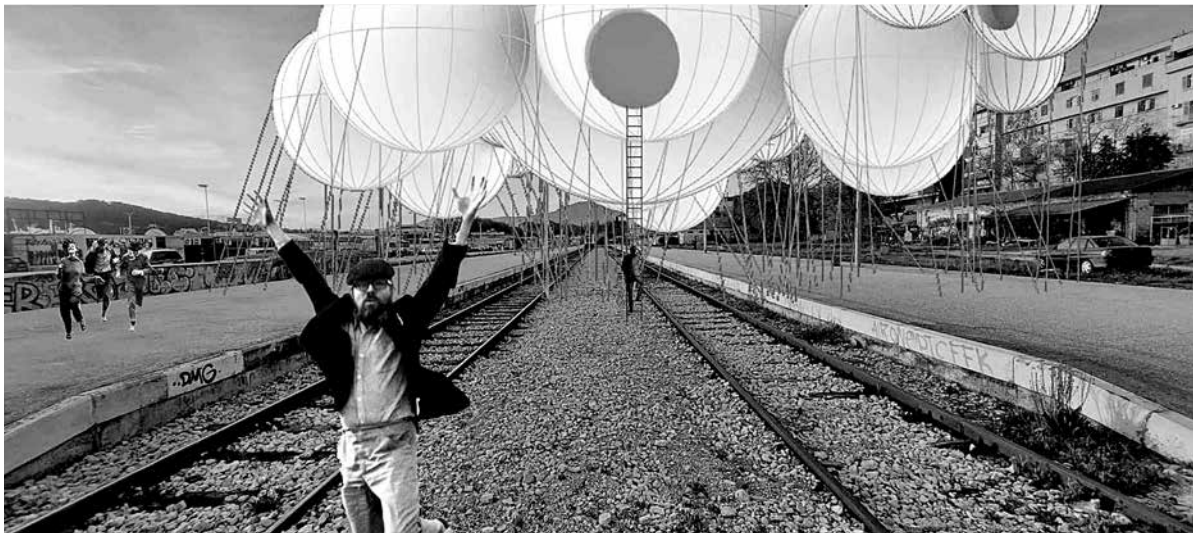
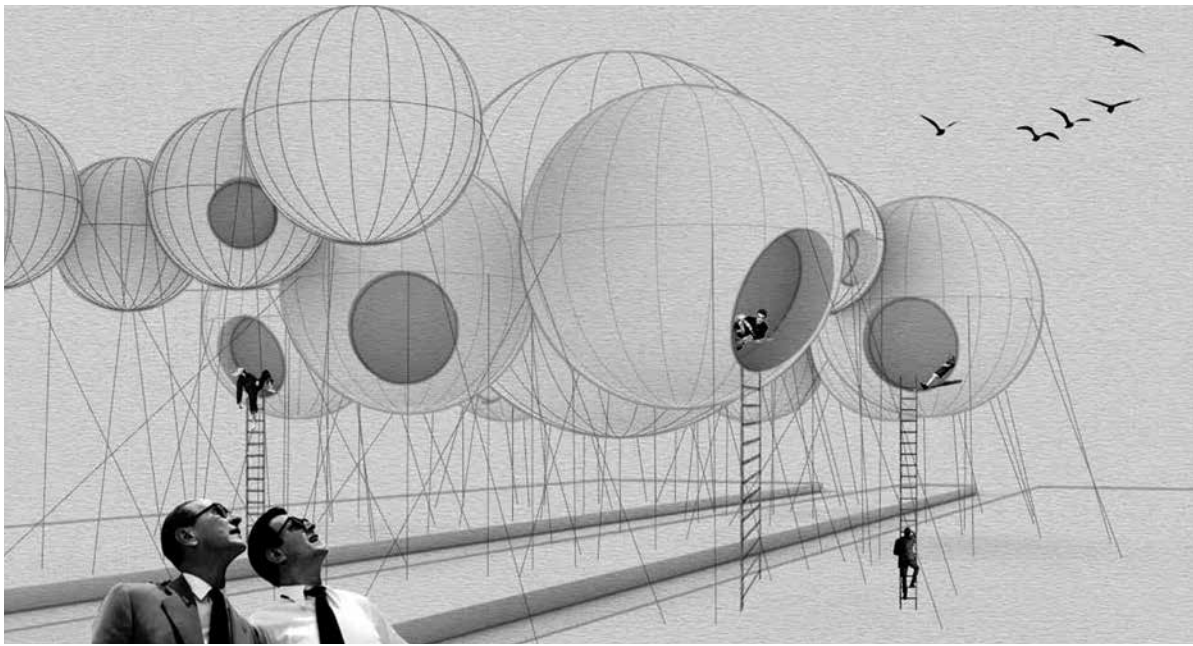

Nikolina Meter: Urbani nomadi

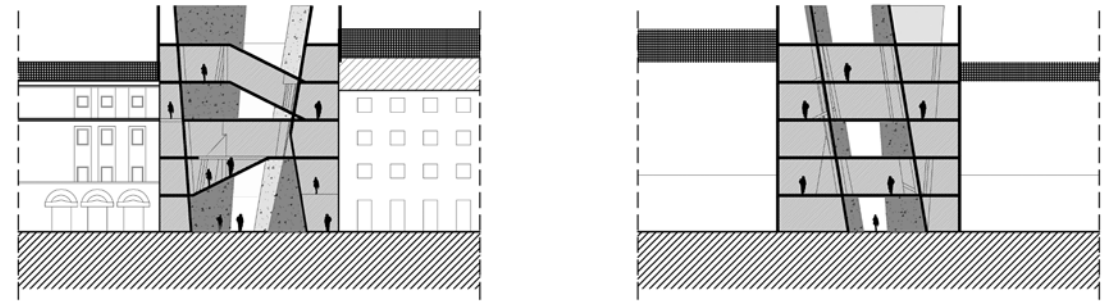
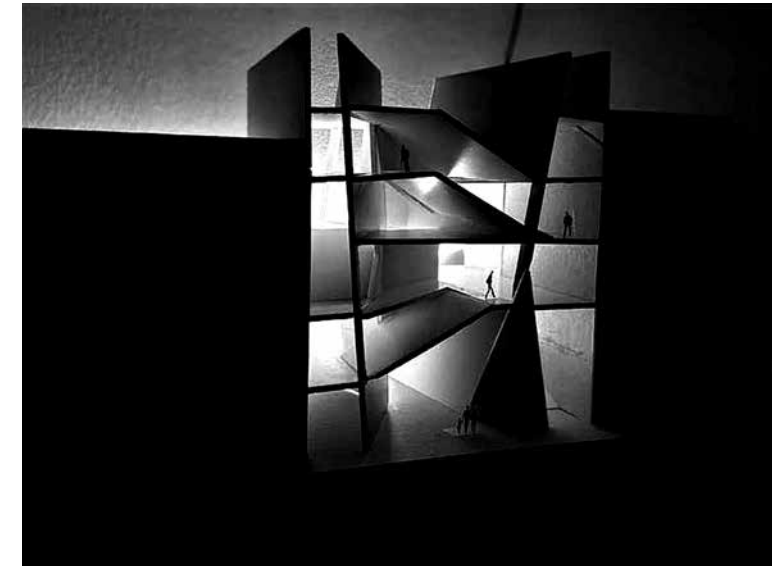

Josip Baričević: Kondenzator aktivnosti - "Fun palace"



Karla Stjepanović: Kondenzator aktivnosti - "Fun palace"

RADIONICA ARHITEKTONSKOG PROJEKTIRANJA 1

izv. prof. art. Nikola Popić, doc. art. Ana Krstulović (voditelji kolegija), Marin Mikelić, Dora Čičmir Vešić

Kolegij RAP1 bavi se temom individualnog stanovanja. Zadatak studenata je izraditi projekt obiteljske kuće na jednoj od dvije zadane lokacije - jedna lokacija je u Postirama na otoku Braču, a druga na Klisu. Nakon obilaska terena i sagledavanja urbanističke situacije šireg i užeg područja, pristupa se izradi projekta obiteljske kuće. Tijekom rada na radionici obrađuju se teme: smještaj kuće na parceli, funkcionalni sklopovi, uporabni prostori, zajednički, intimni i servisni prostori unutar kuće, mjerilo, mjere ljudskog tijela, proporcije, veza vanjskog i unutarnjeg prostora, komunikacije, konstrukcija, oblikovanje krova, primjena i izbor gradbenih materijala, plan, zid, otvori, prirodno osvjjetljenje i zaštita od sunca. Kroz rad se teži razvijanju kritičkog stava studenta kroz traženje vlastitog projektantskog puta, te umjetničke i znanstvene spoznaje stvarnosti i kulturoloških zakonitosti prostora u kojem se gradi.

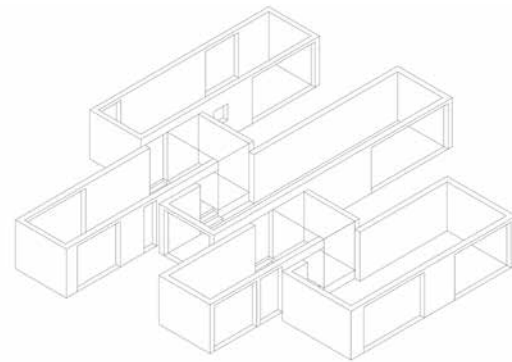

Antea Marinčić

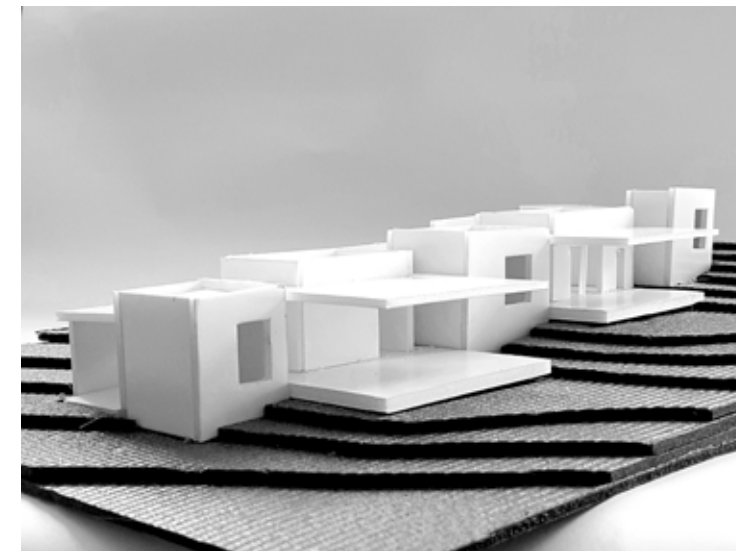
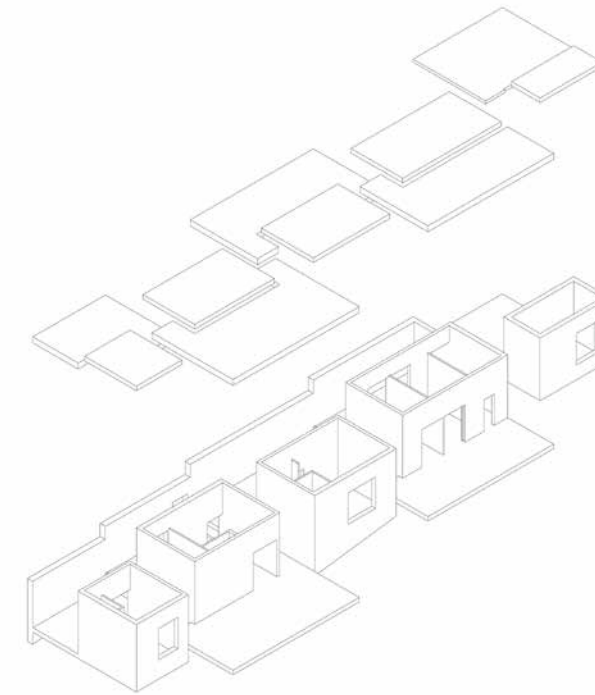

Toma Čatipović

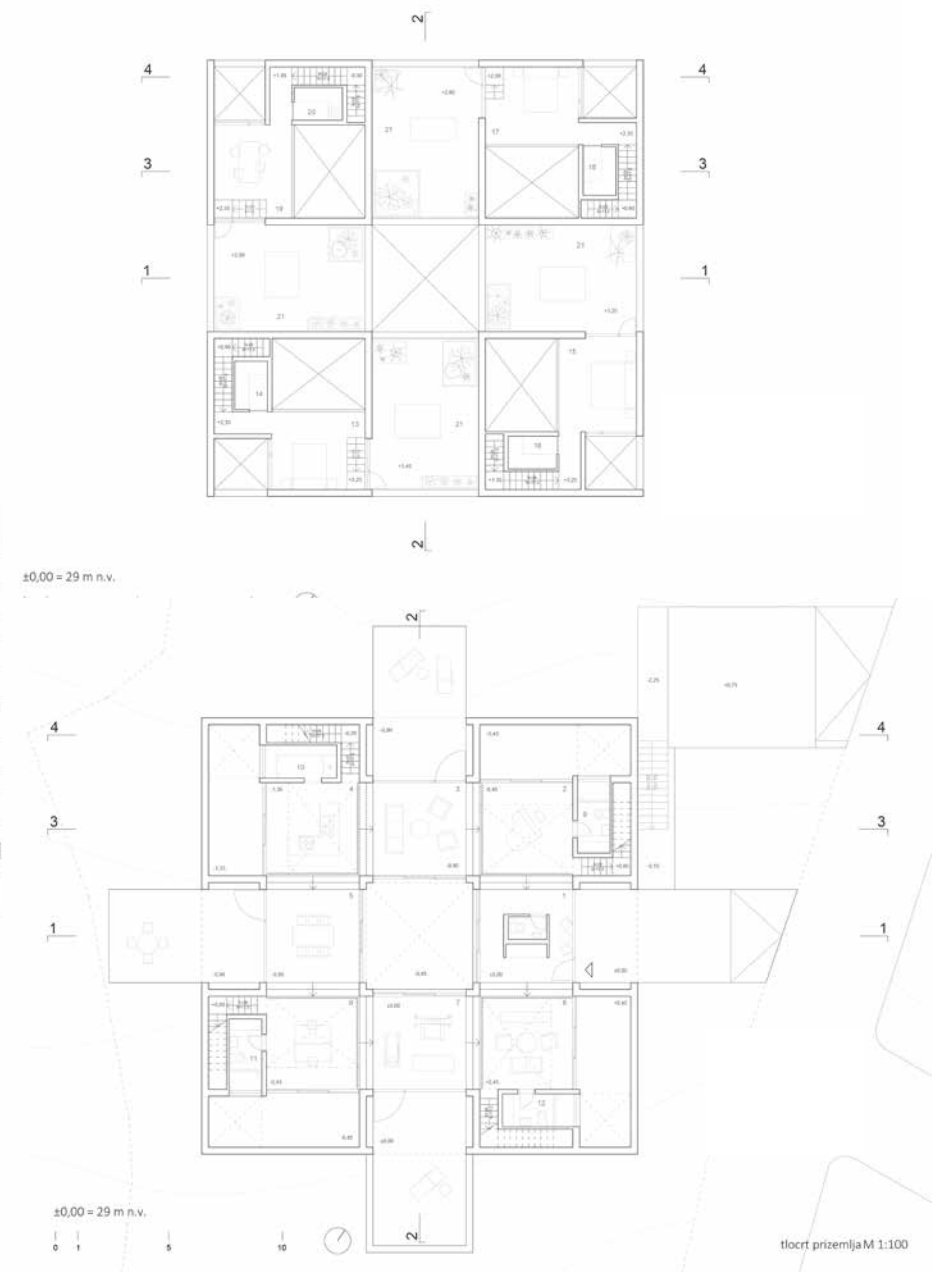
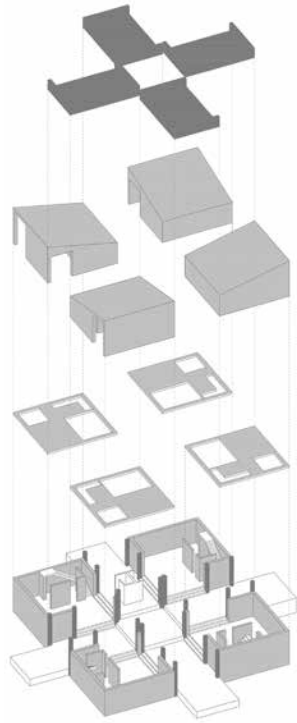

Klara Goreta

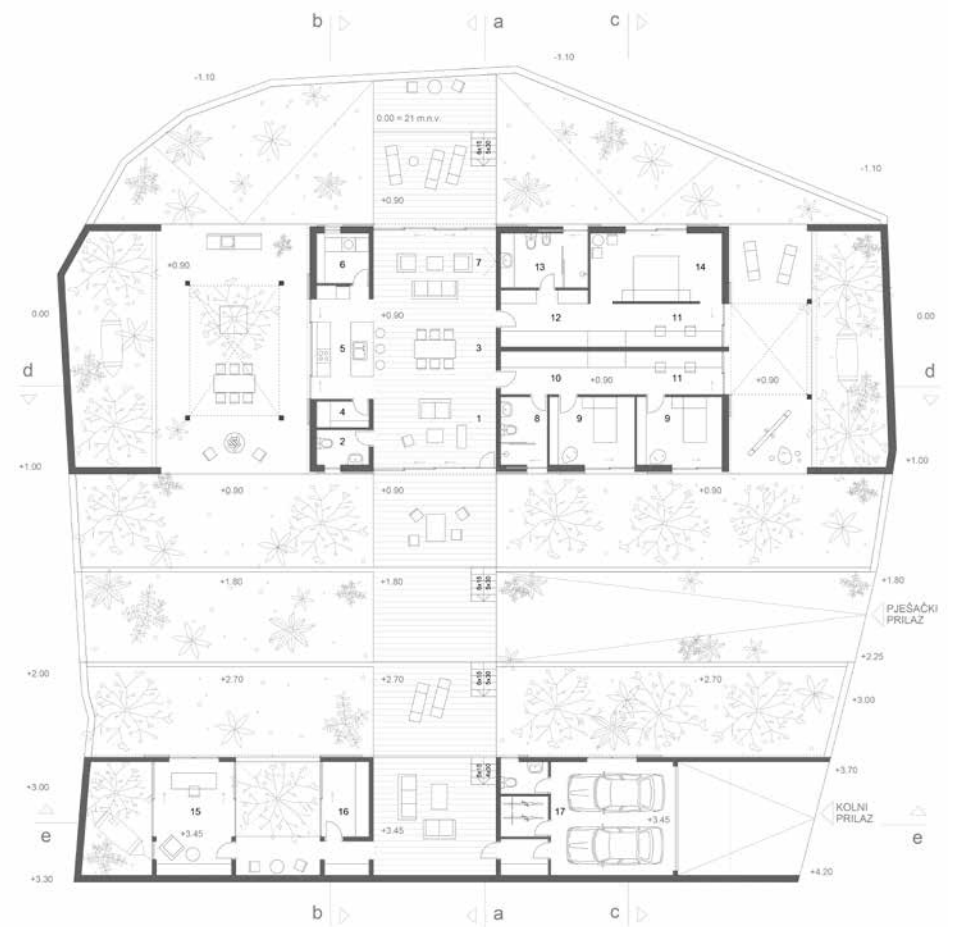

1 ULAZNI PROSTOR	21.6 m ²	10 DJEČJA GARDEROBA	10.45 m ²
2 WC	3.565 m ²	11 RADNI PROSTOR	8.075 m ²
3 BLAGOVAONICA	12.96 m ²	12 RODITELJSKA GARDEROBA	12.75 m ²
4 SMOČNICA	2.645 m ²	13 RODITELJSKA KUPAONICA	9.24 m ²
5 KUHINJA	13.26 m ²	14 RODITELJSKA SOBA	17.6 m ²
6 GOSPODARSKI PROSTOR	5.06 m ²	15 RADIONICA	16.05 m ²
7 DNEVNI BORAVAK	21.6 m ²	16 SPREMIŠTE	6.435 m ²
8 DJEČJA KUPAONICA	6.15 m ²	17 GARAŽA	-
9 DJEČJA SOBA	11.25 m ²	UKUPNO NETO:	178.38 m ²

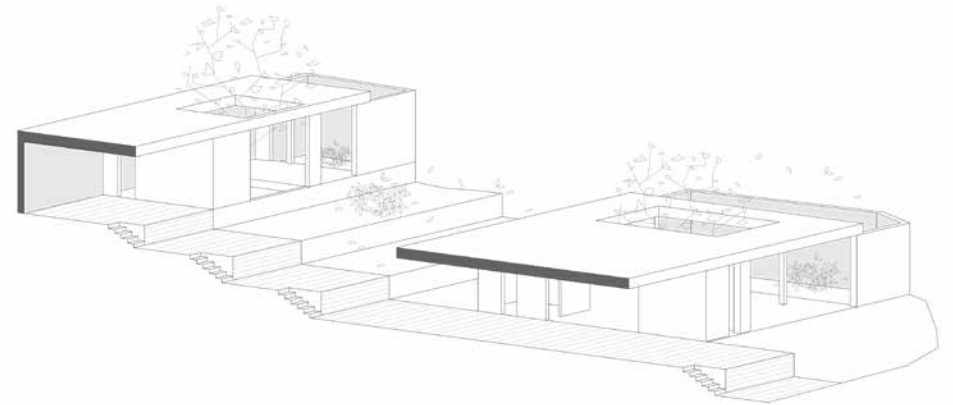

Stipe Sudinja

RADIONICA ARHITEKTONSKOG PROJEKTIRANJA 2

izv. prof. art. Iva Letilović, doc. art. Davor Bušnja (voditelji kolegija), Domagoj Bolanča, Marin Dvornik

Kolegij RAP2 bavi se temom kolektivnog stanovanja. Izradom idejnog projekta višestambene zgrade studenti savladavaju oblikovno-konceptualne te metodološke i tehničke osnove urbanističkog i arhitektonskog projektiranja. Paralelno se stječu i vještine cjelovite spoznaje o stanovanju kao projektantskom zadatku i autorskom određenju u odnosu na prostorni i vremenski kontekst, suvremene arhitektonske prakse, modele produkcije i distribucije stanovanja ovisno o urbanističkim, arhitektonskim, tehničkim, pejzažnim, administrativnim i drugim činiteljima.

Semestralni zadatak je stambeno-poslovni sklop u splitskom predjelu Spinut, na lokaciji postojeće tržnice, kojeg unutar zadanog konteksta treba projektirati prema zadanim parametrima, ali bez urbanističkih pravila, koja se trebaju generirati projektom. Tema zadatka je i zelena površina starog Hajdukovog igrališta koju se analizira i promatra kao isječak prirode u užem centru grada. "Nova priroda" se ne projektira, već samo prezentira kroz kolaže, dijagrame, crteže, oblike i volumene. Za projekt je, između ostalog, bitno promišljanje o granici i odnosu nove gradnje i "nove prirode". Cilj zadatka je proći kroz više mjerila: urbanistički sklop, pojedinačna zgrada i stan. Poseban naglasak stavljen je na slobodni dio programa: osmišljavanje novih modela stanovanja, tj. življenja. Pored savladavanja tehničkih, programskih i oblikovnih aspekata, cilj slobodnog dijela programa je istražiti polivalentnost izražajnosti arhitekture kojom anticipiramo društvenu realnost i uspostavljamo novi prostorni okvir za stanovanje i život.

U sklopu kolegija predavanja je držao doc. art. Danijel Marasović.

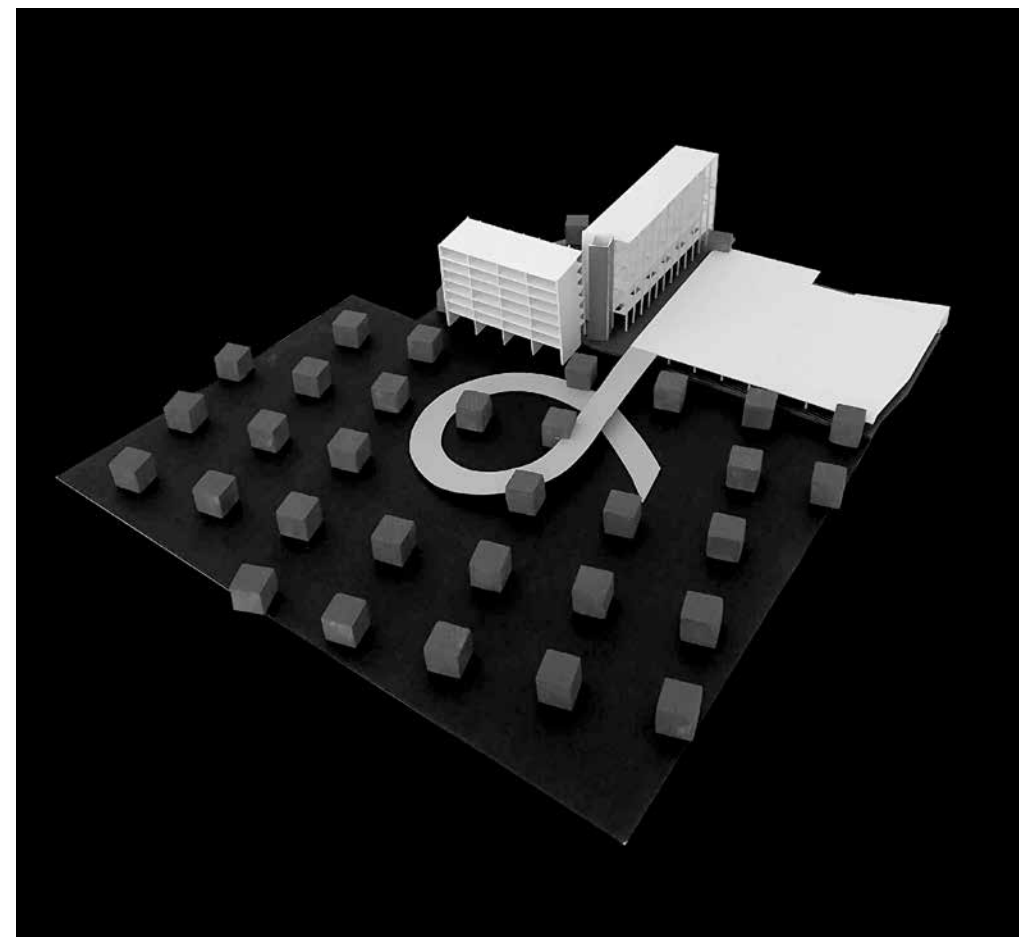

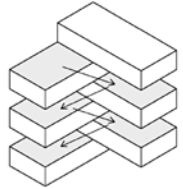
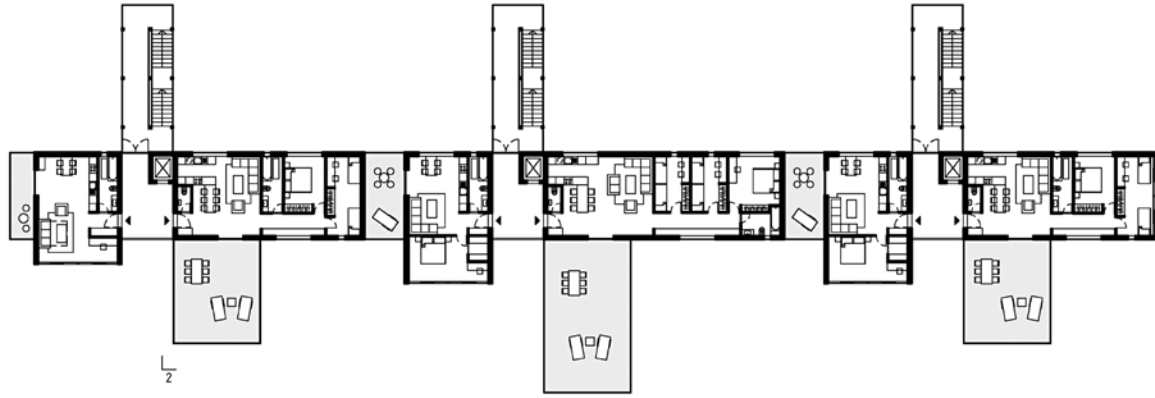
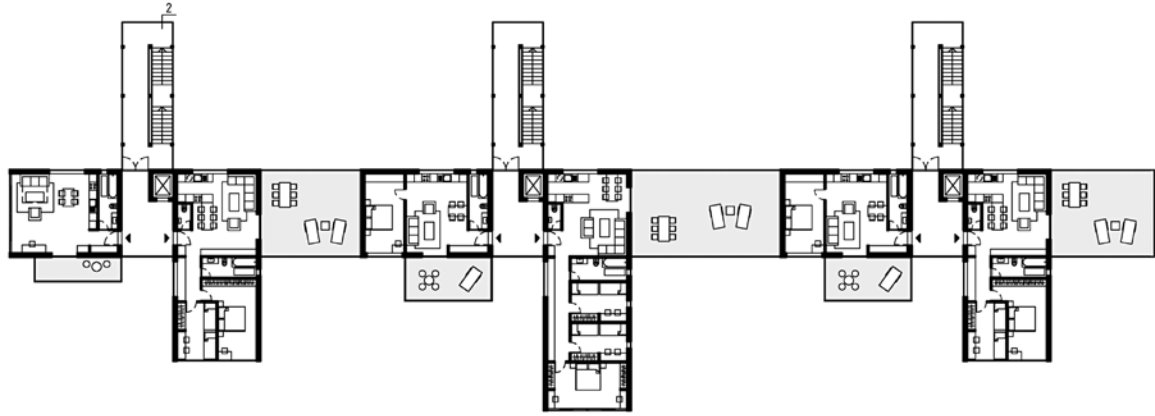

MEĐUSOBNI ODNOS STAMBENIH JEDINICA



ODNOS STAMBENIH JEDINICA S PRIRODOM



Petra Hudoletnjak

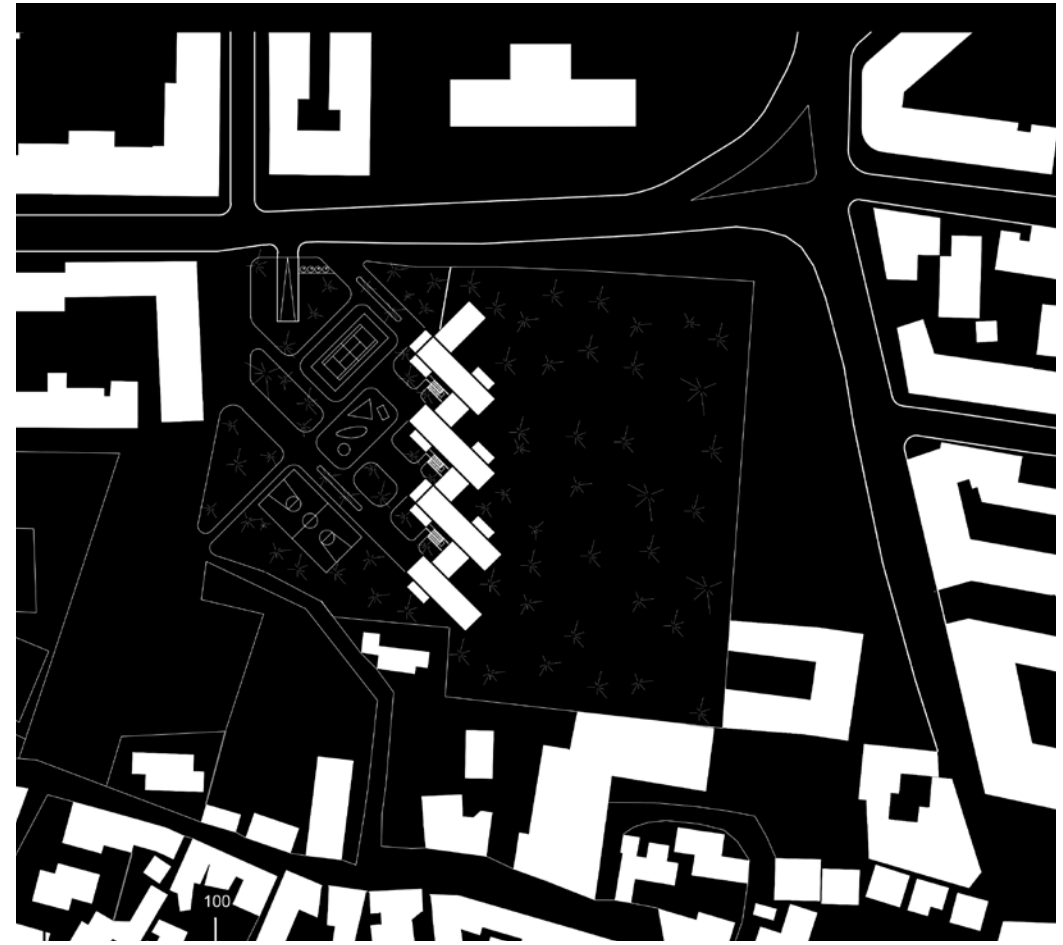

Katarina Pedišić

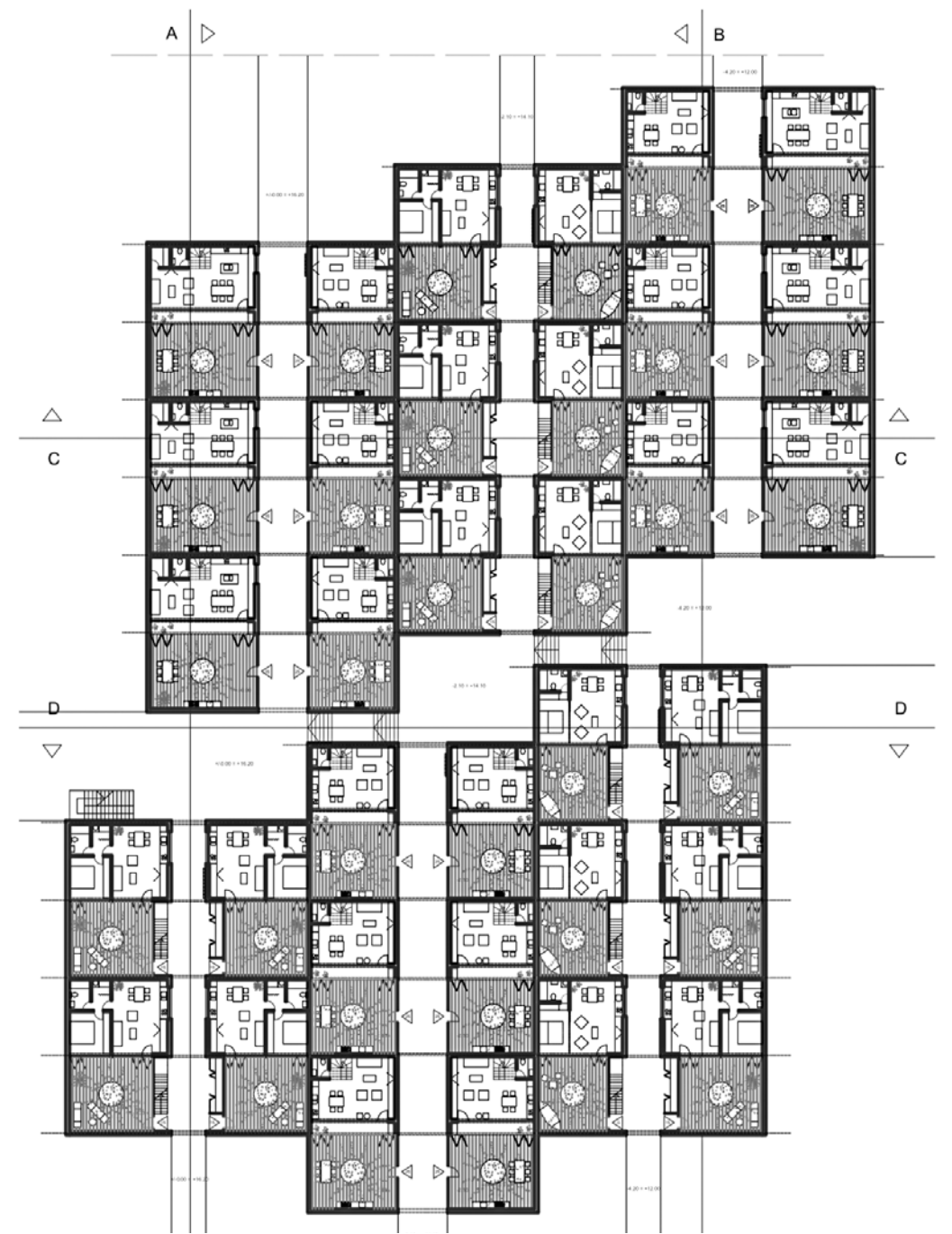

RADIONICA ARHITEKTONSKOG PROJEKTIRANJA 3

doc. art. Ivan Jurić (voditelj kolegija), pred. Maja Furlan Zimmermann, Tonči Čerina, Luči Plosnić

Kao logična posljedica sukoba ubrzanog širenja grada i geografske limitiranosti poluotoka, gradski se projekti sve češće planiraju u istočnom dijelu Splita, koji se u mentalnoj slici grada percipira kao "grad drugog reda". U najvećoj mjeri to je izraženo kroz izostanak planiranih javnih sadržaja i prateće infrastrukture koji bi osigurali viši stupanj urbaniteta.

Lokacija za osnovnu školu smještena je na Sirobuji, neposredno uz koridor produžene Vukovarske ulice. U GUP-u Splita ta je ulica označena kao nositelj konsolidacije i urbane preobrazbe okolnog područja. Širi prostorni kontekst dodatno je definiran trgovačkim centrom na zapadu, poljoprivrednim površinama na sjeveru te individualnom stambenom gradnjom na jugu i istoku. S obzirom na specifičnosti područja, zadatak studenata je, osim svladavanja programskih i funkcionalnih zahtjeva školske tipologije, u projekte ugraditi prostorne elemente koji bi omogućili da nova zgrada postane i socijalni hub šireg areala. Sama školska zgrada s dvodijelnom dvoranom omogućava održavanje nastave za 540 učenika (18 odjeljenja) u jednosmjenskom radu.

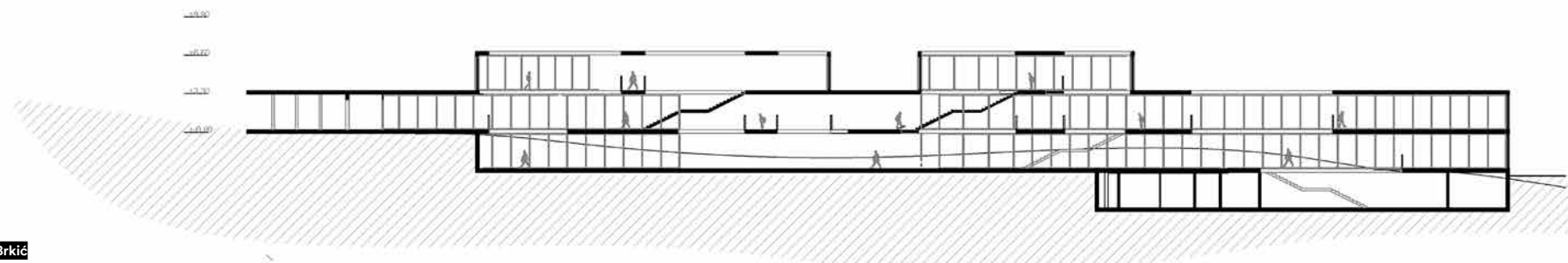
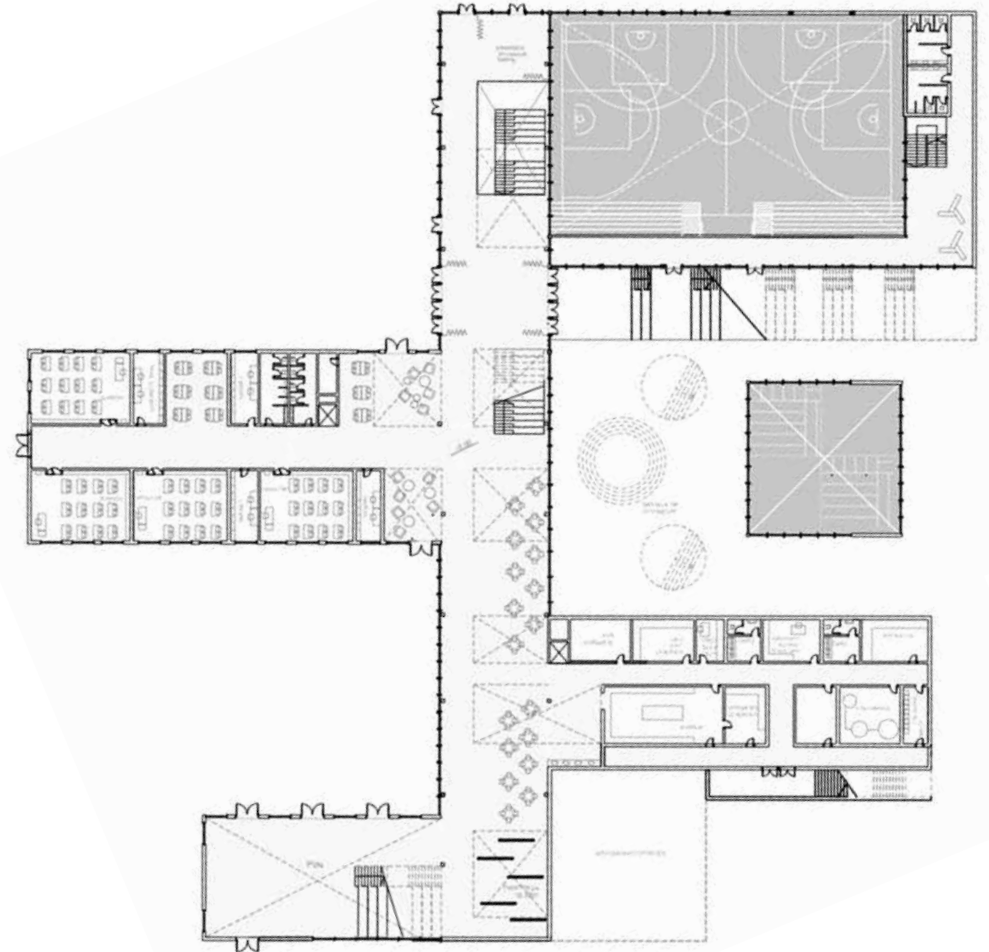
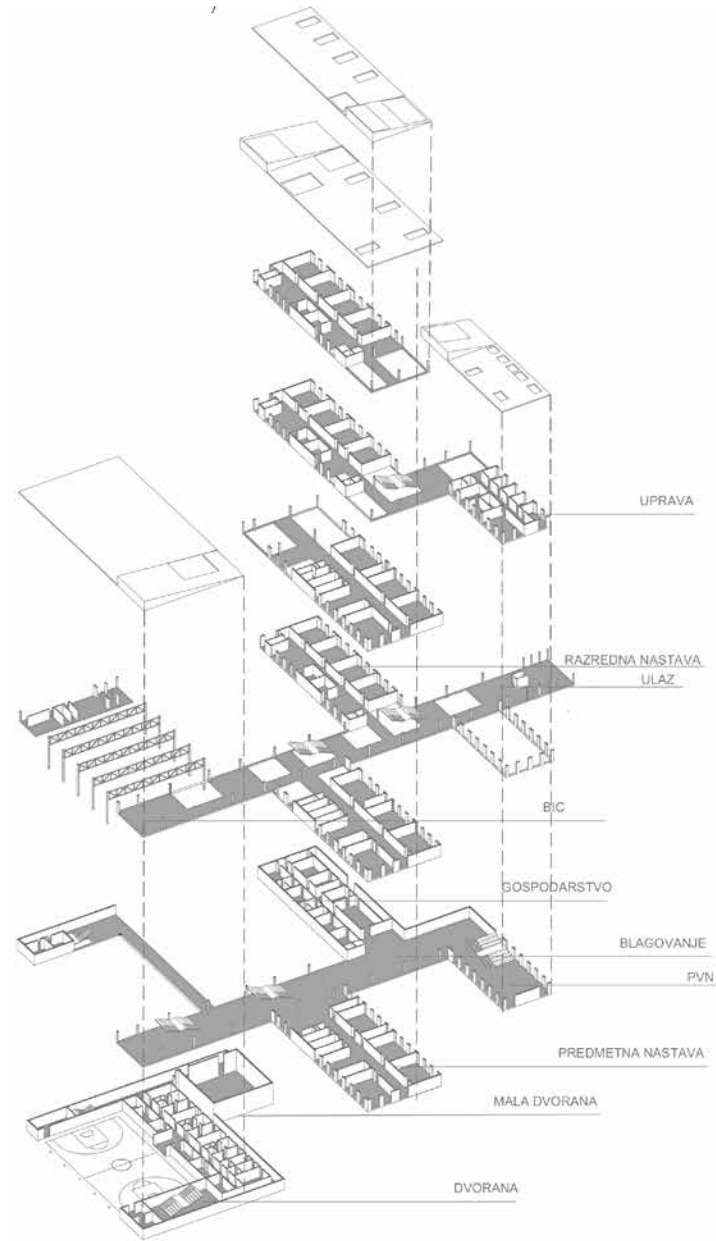

Stela Brkić

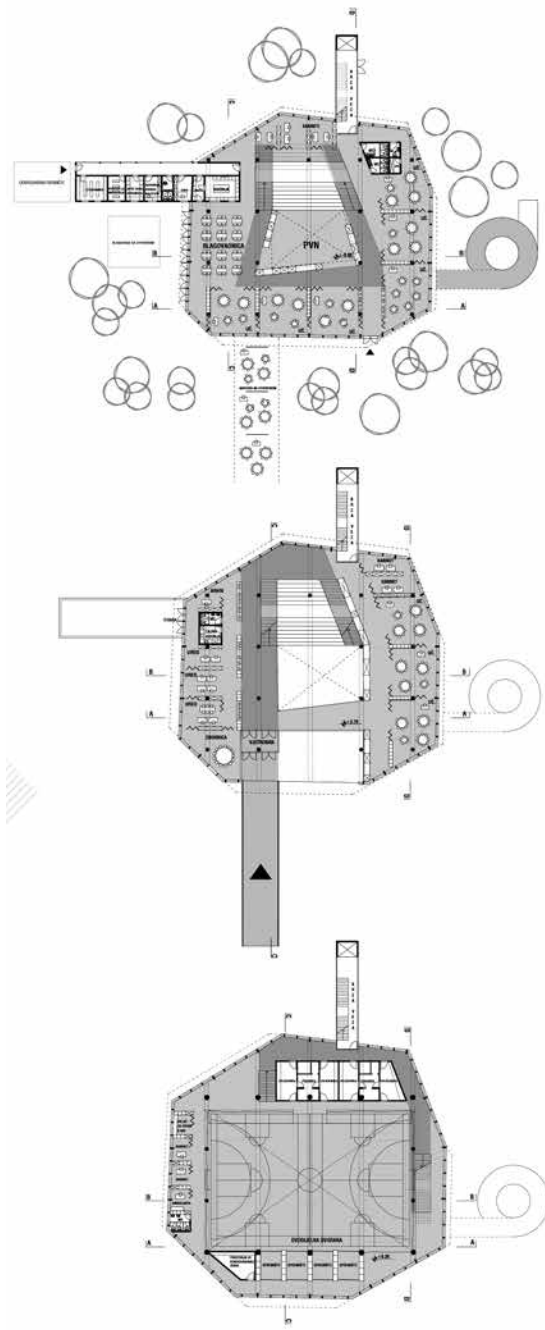

Sandi Terzić

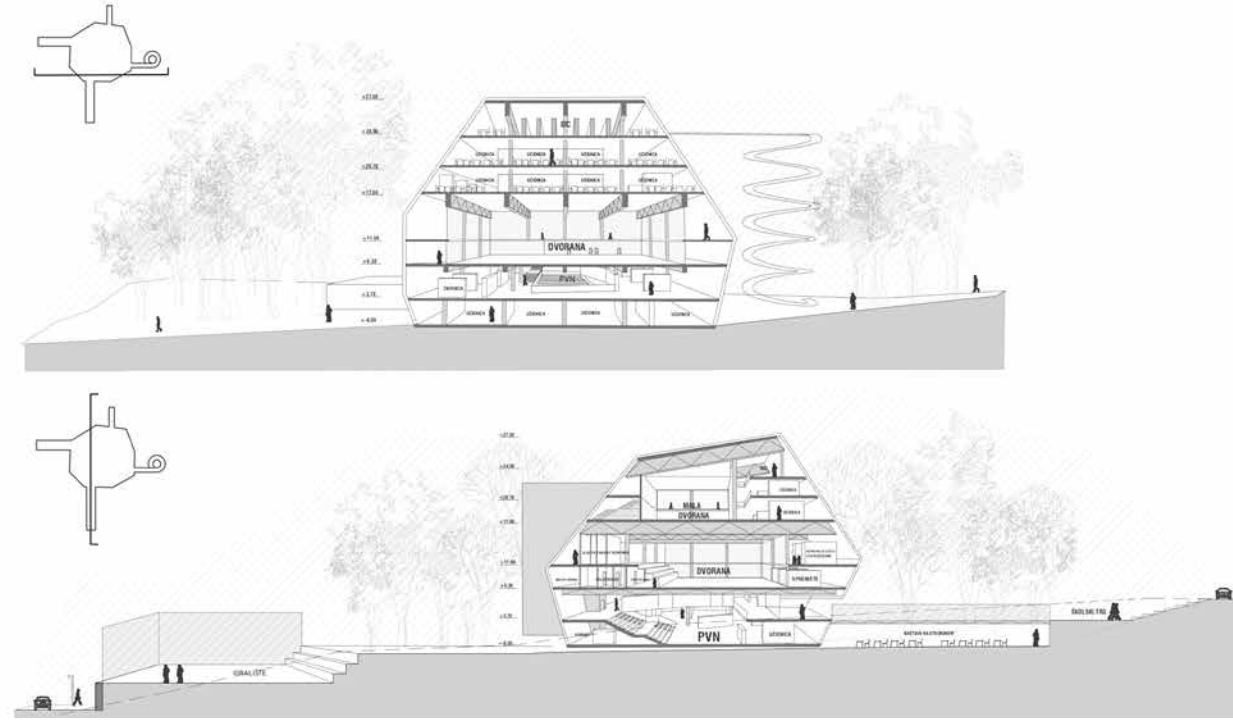
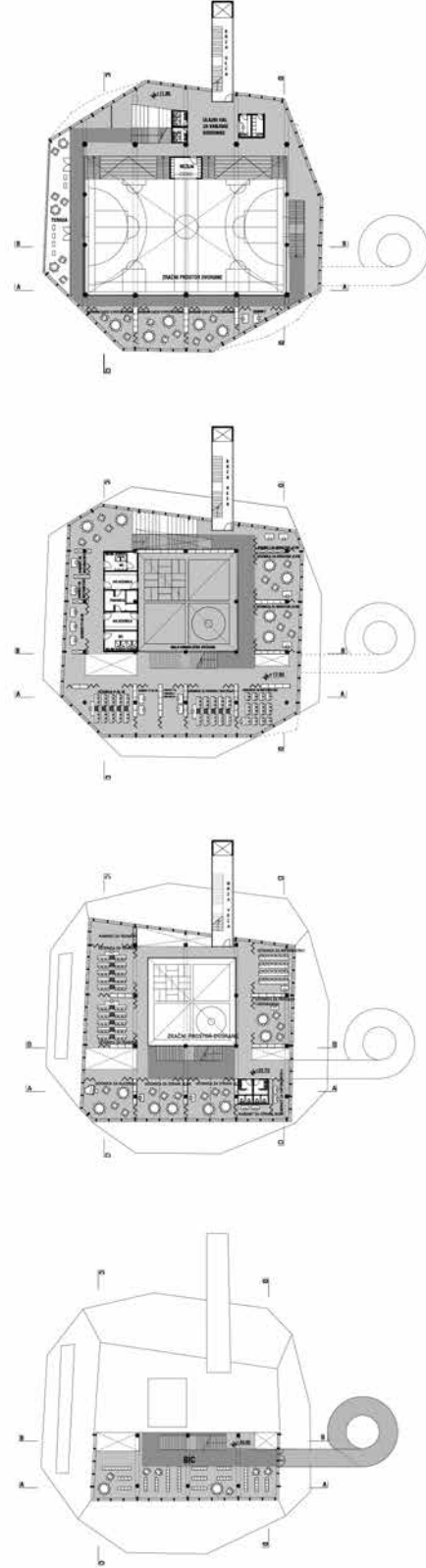

RADIONICA ARHITEKTONSKOG PROJEKTIRANJA 4 – ZAVRŠNI RAD

doc. art. Danijel Marasović (voditelj kolegija), doc. art. Ana Krstulović, doc. art. Eugen Širola, Samuel Martin, Luka Mužinić + doc. dr. sc. Nikola Grgić, doc. dr. sc. Ivan Balić, doc. dr. sc. Hrvoje Smoljanović, Marko Goreta (konzultanti za konstrukciju)

Zadatak radionice završnog rada je bio projektirati izložbenu galeriju površine oko 1500 m² na lokaciji sjeverno od zgrade Fakulteta građevinarstva, arhitekture i geodezije. Cilj je bio postići atraktivnost i funkcionalnost izložbenog prostora u relaciji s izloženim umjetničkim djelima i zadanom lokacijom. Nastavno na konceptualni dio zadatka, studenti su trebali razraditi svoj koncept do razine izvedbenog detalja. Kroz razradu, studenti su inicijalnu ideju nastojali prikazati jasno i u kontinuitetu oblikovnog promišljanja od osnovnog prostornog koncepta do mjerila izvedbenog detalja.

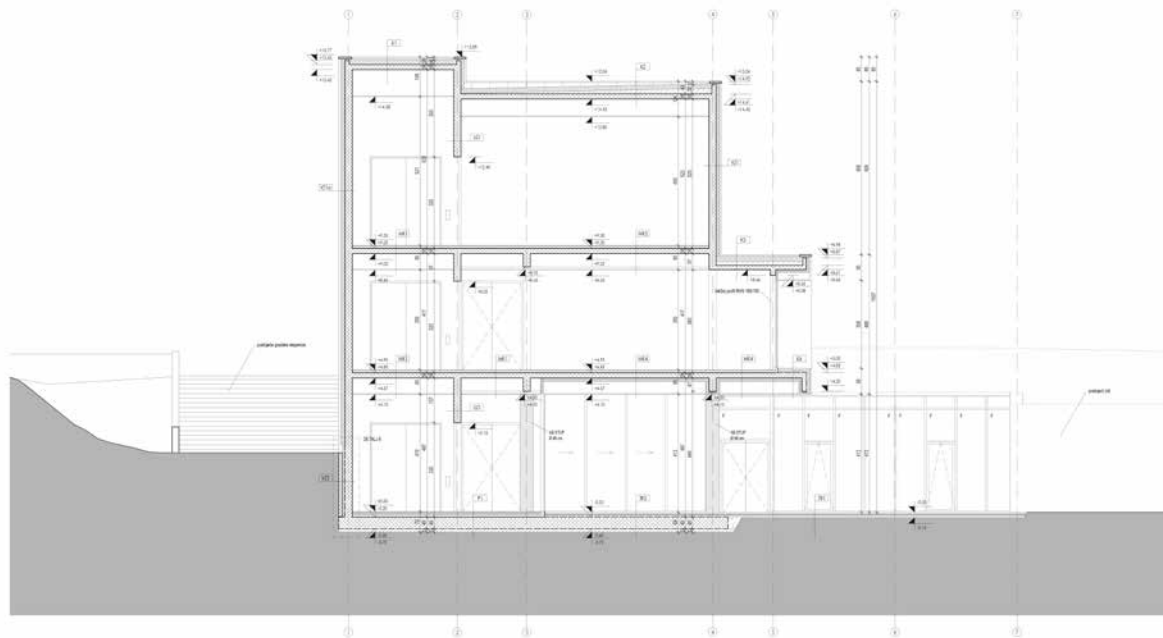
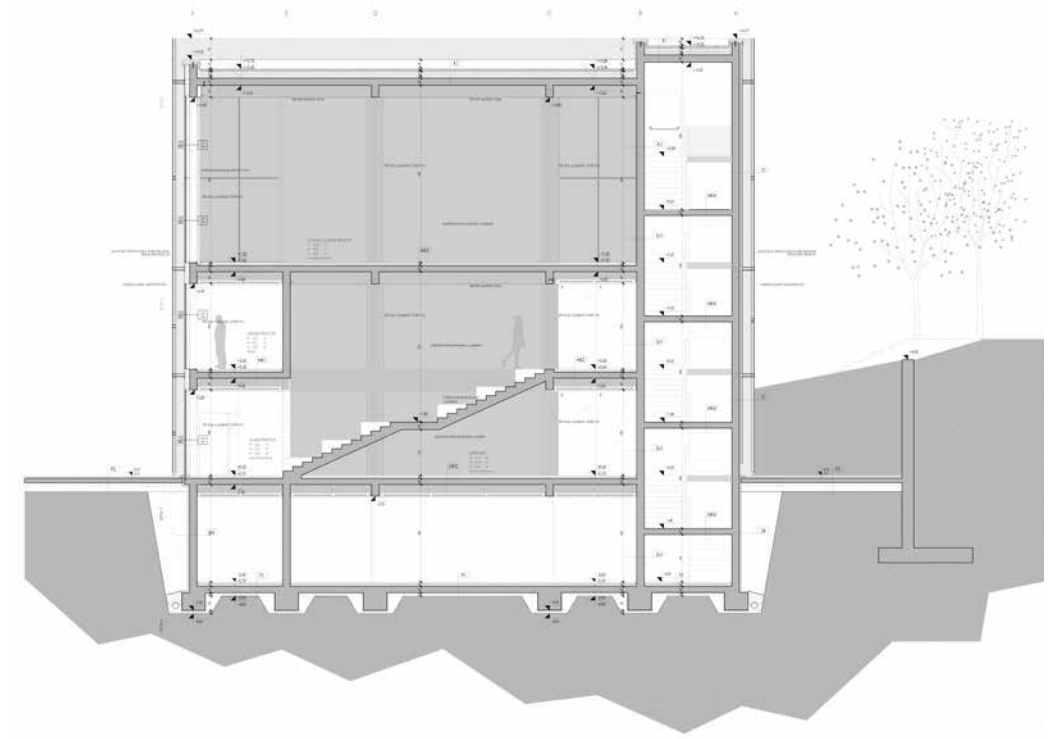
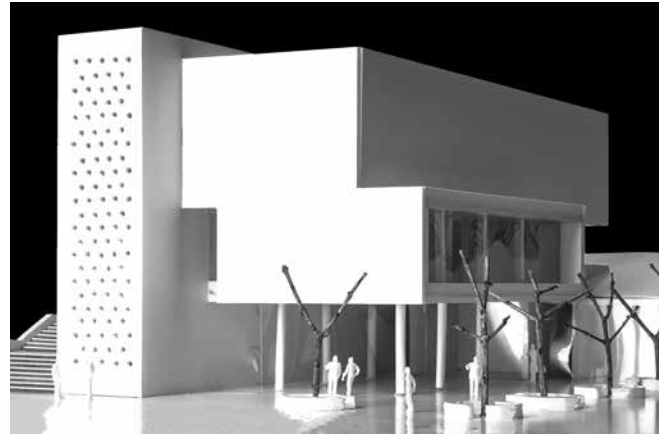

Nikola Grden

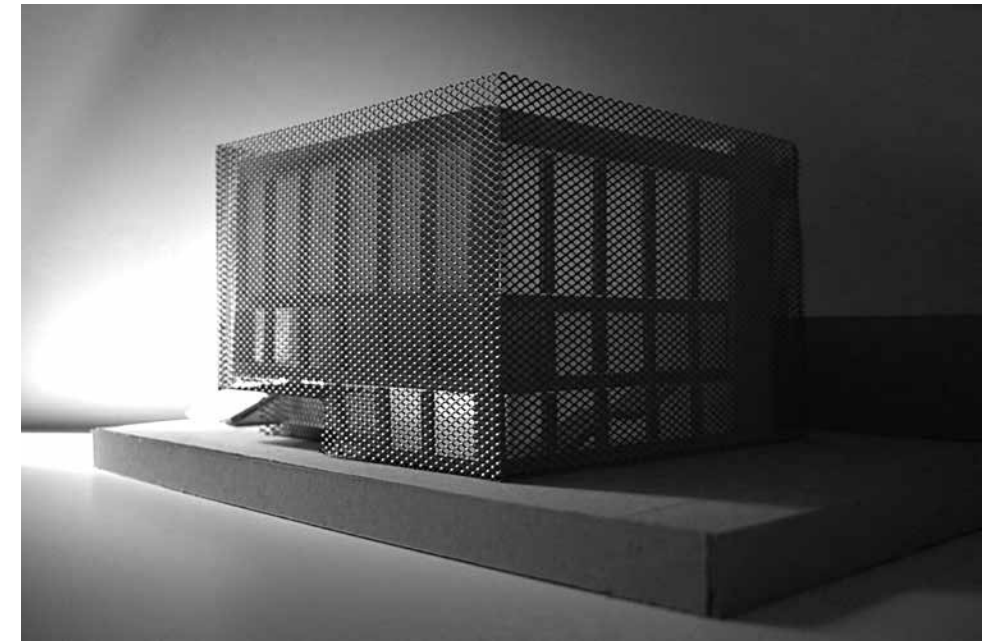

Maja Crnac

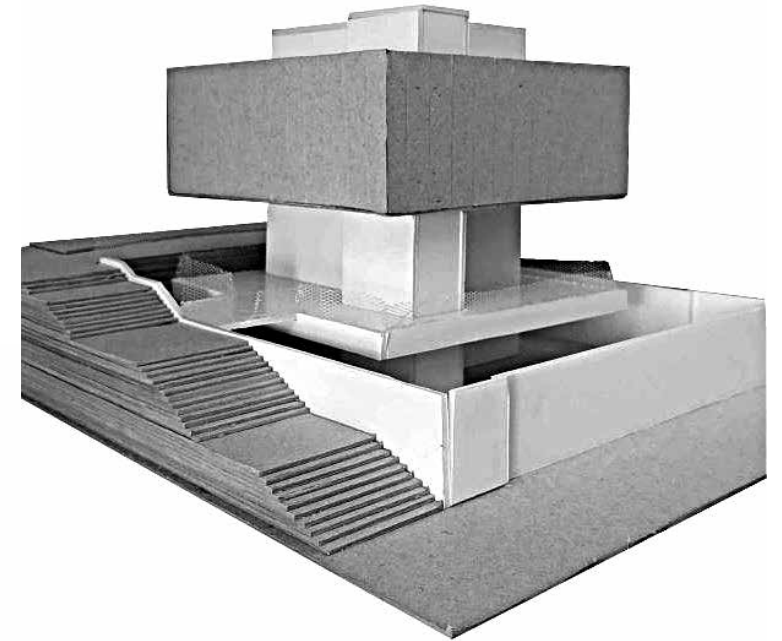
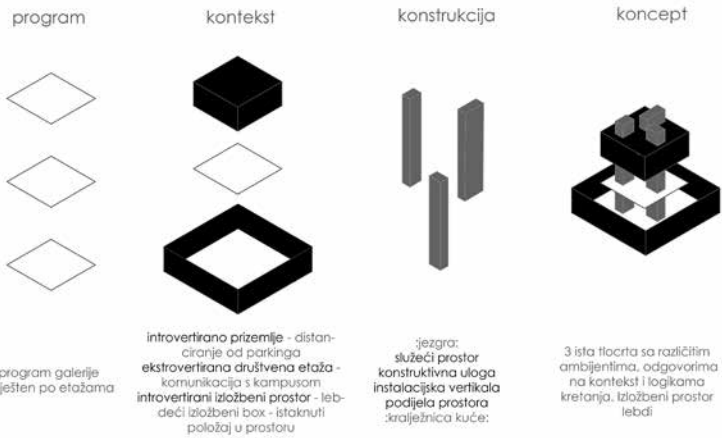

Sandi Terzić

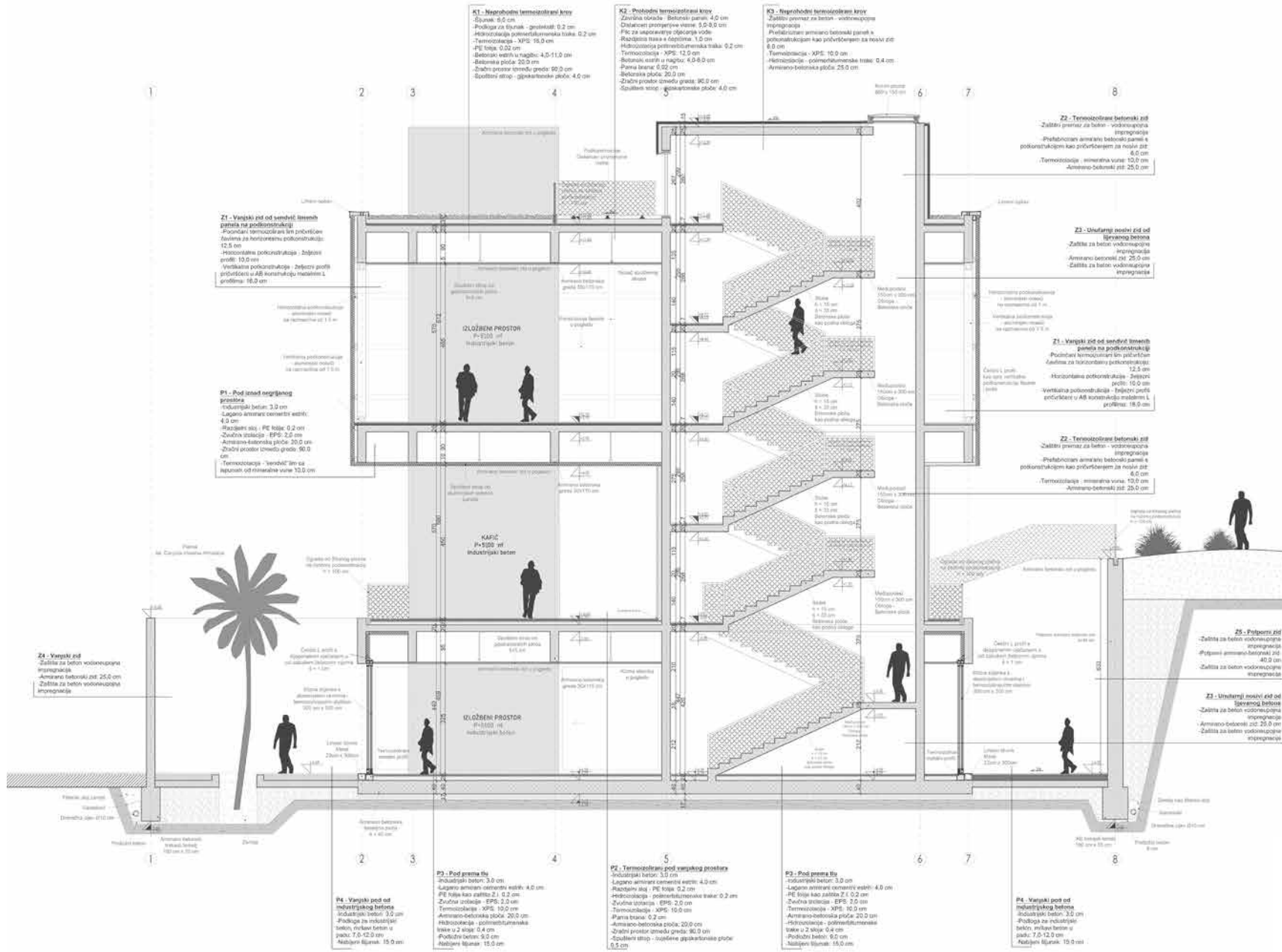

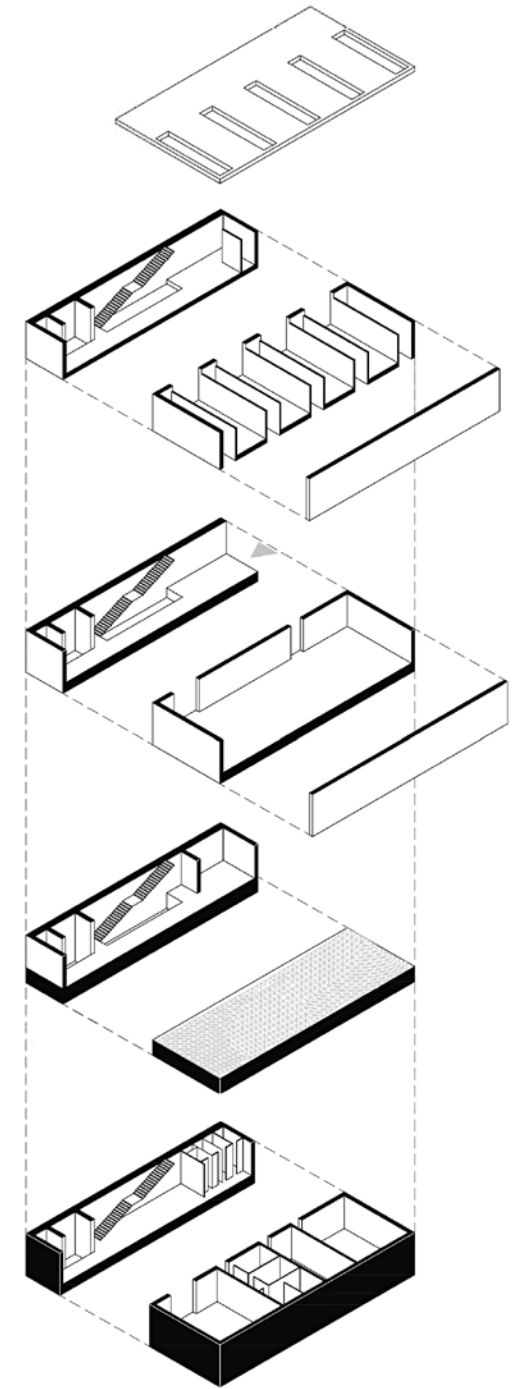
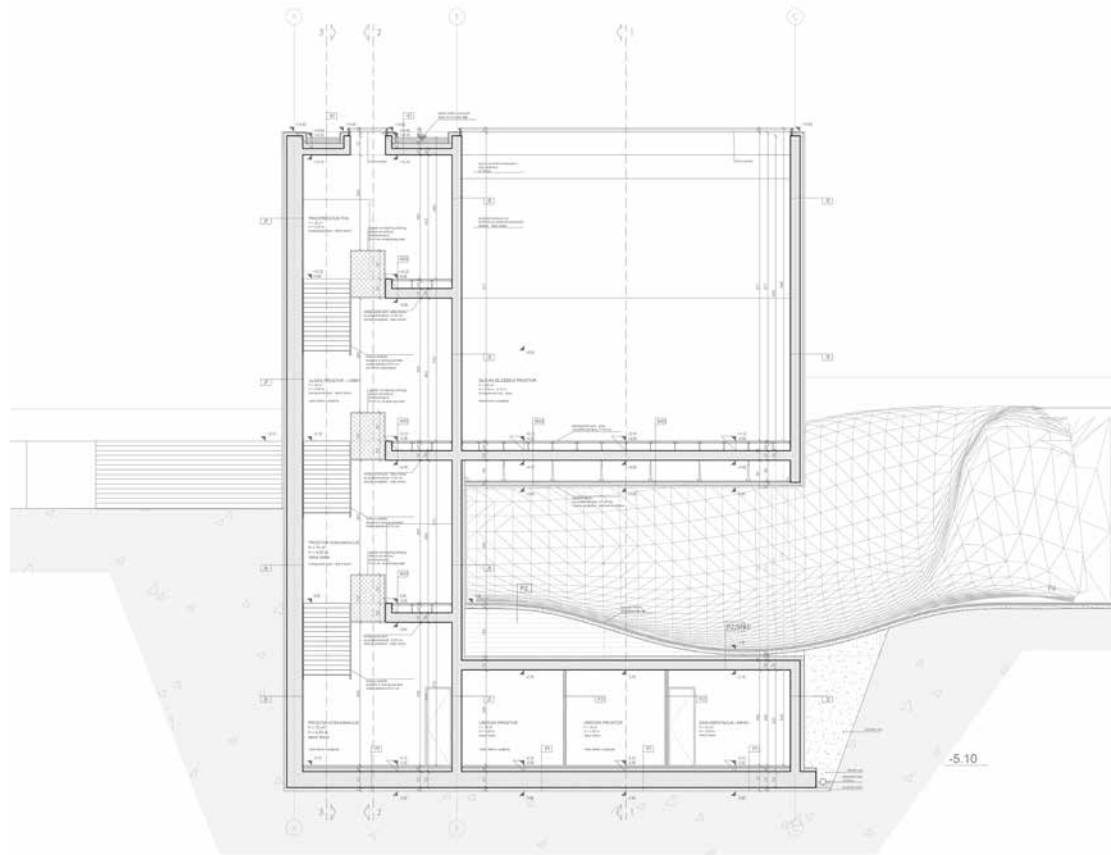
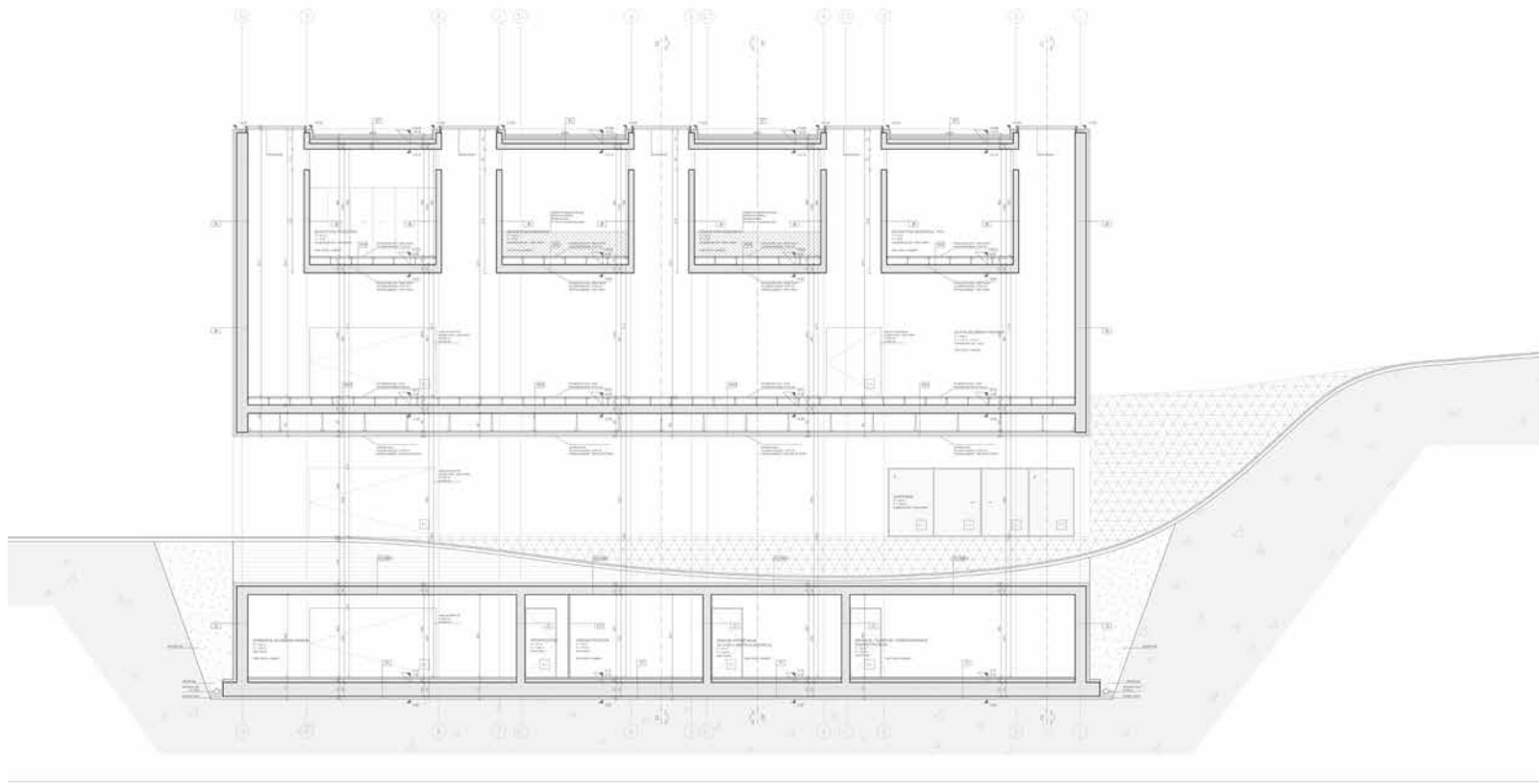

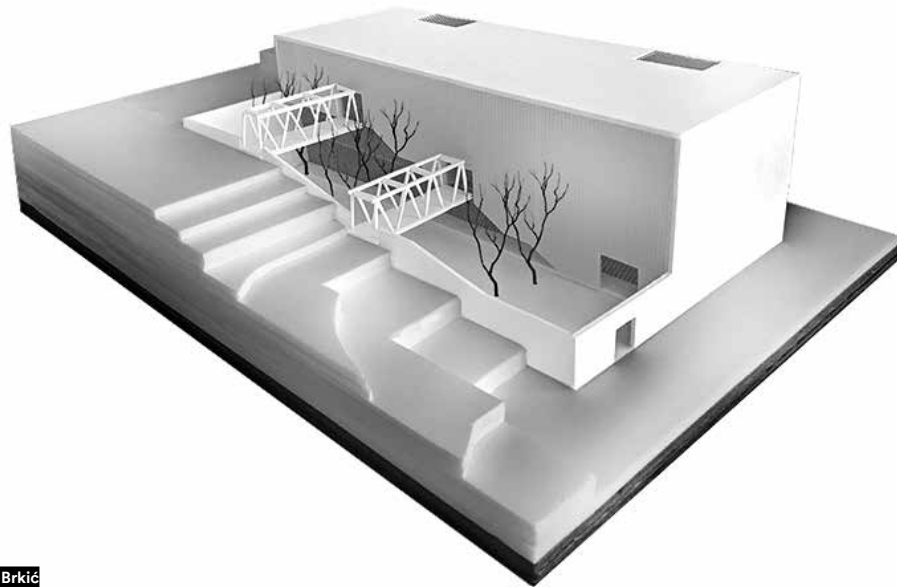
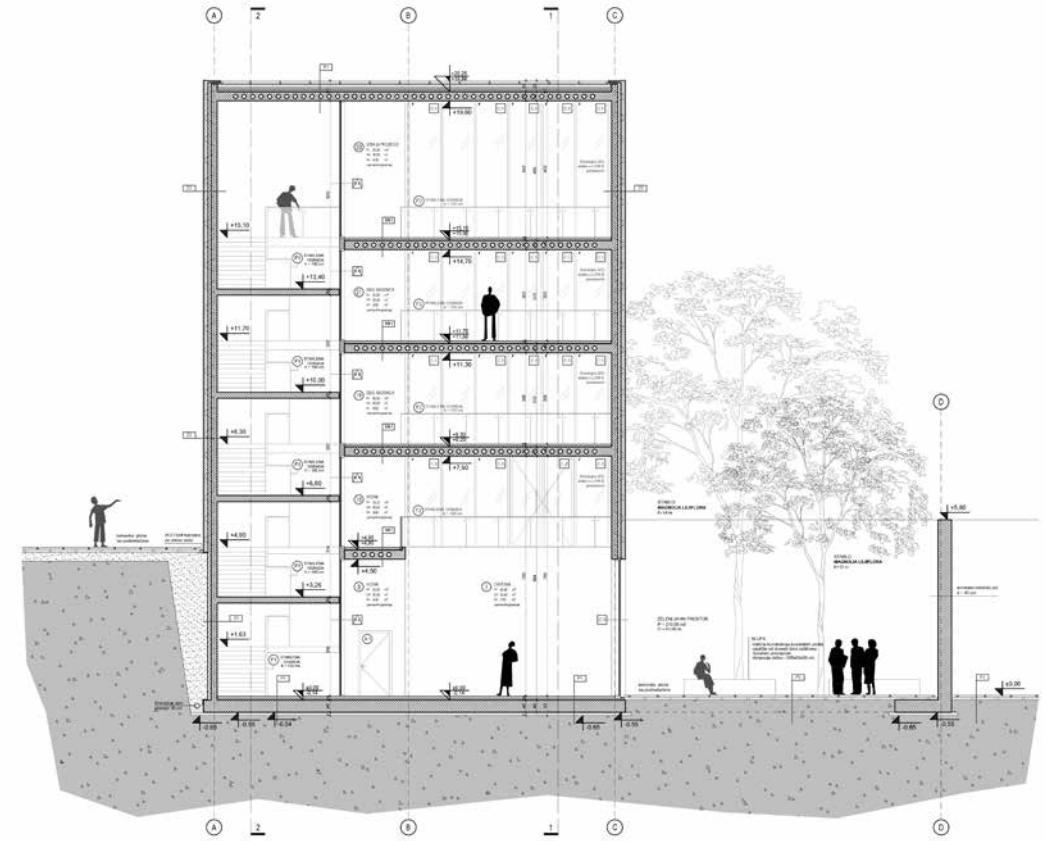
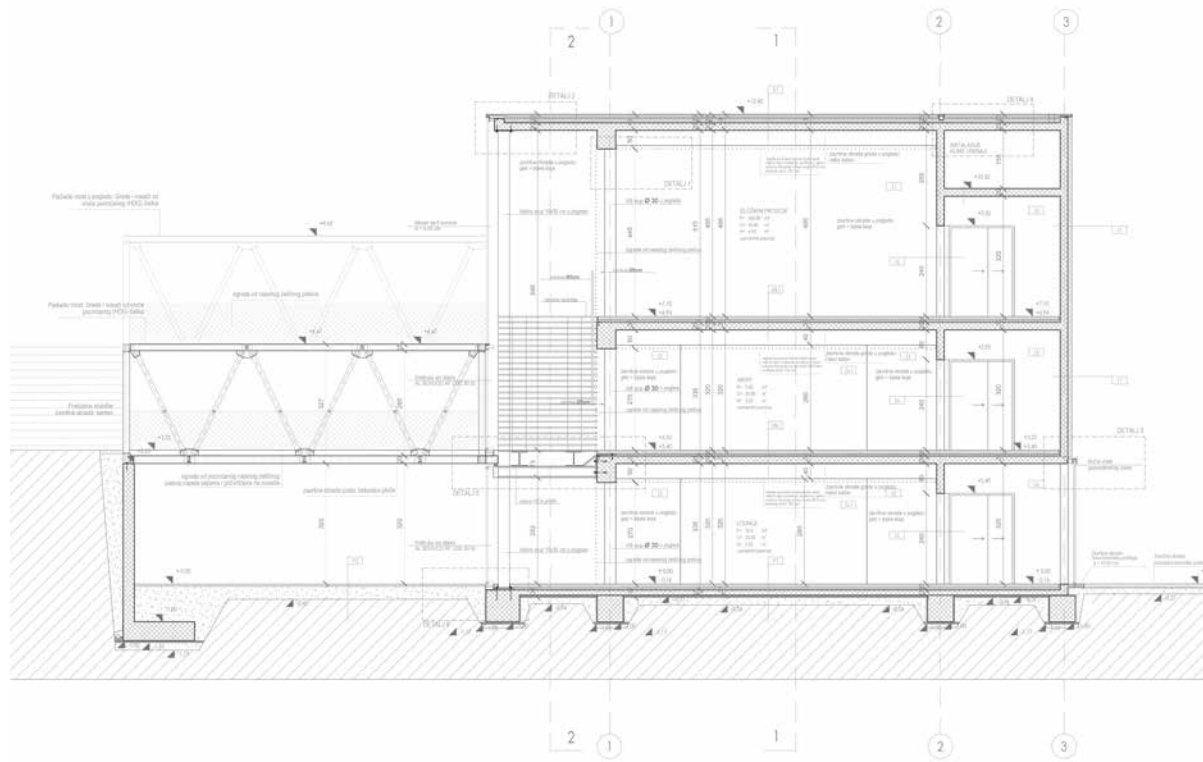

Stela Brkić



Glorija Gulin

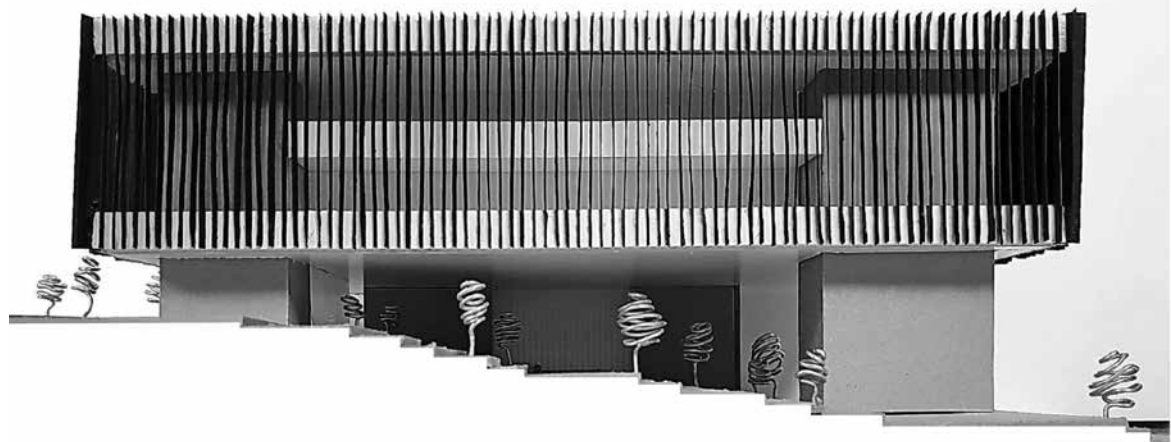
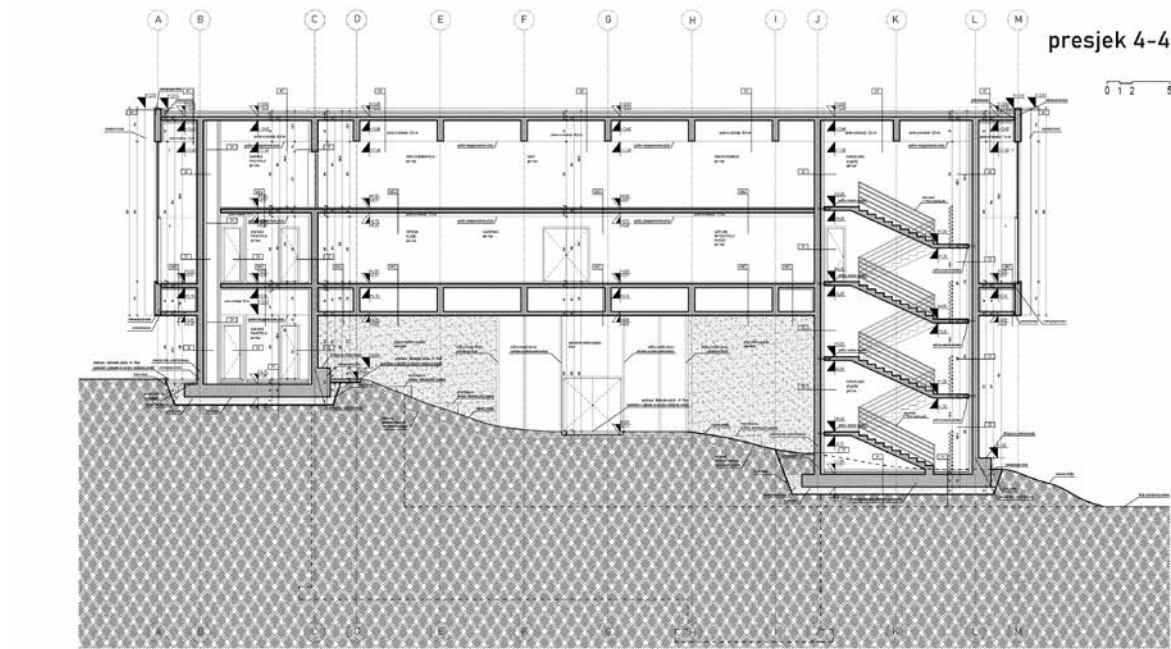

Marjan Okuka

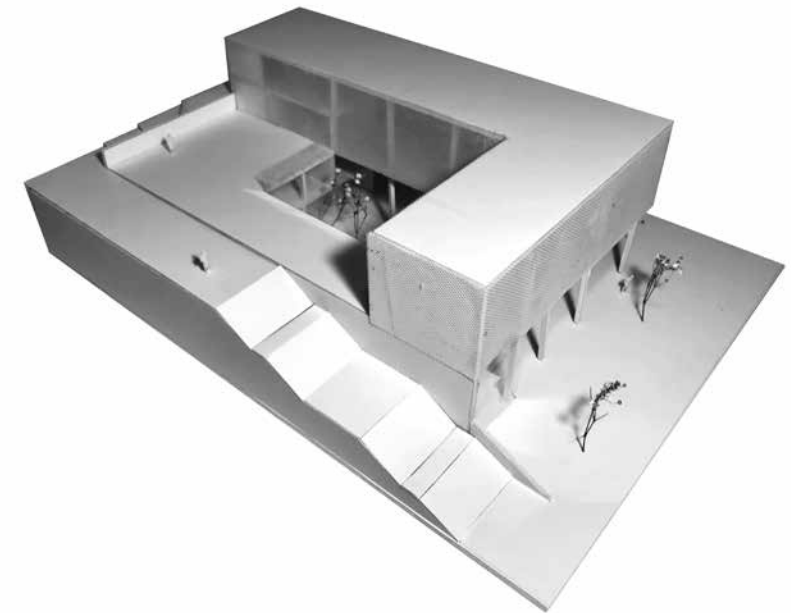
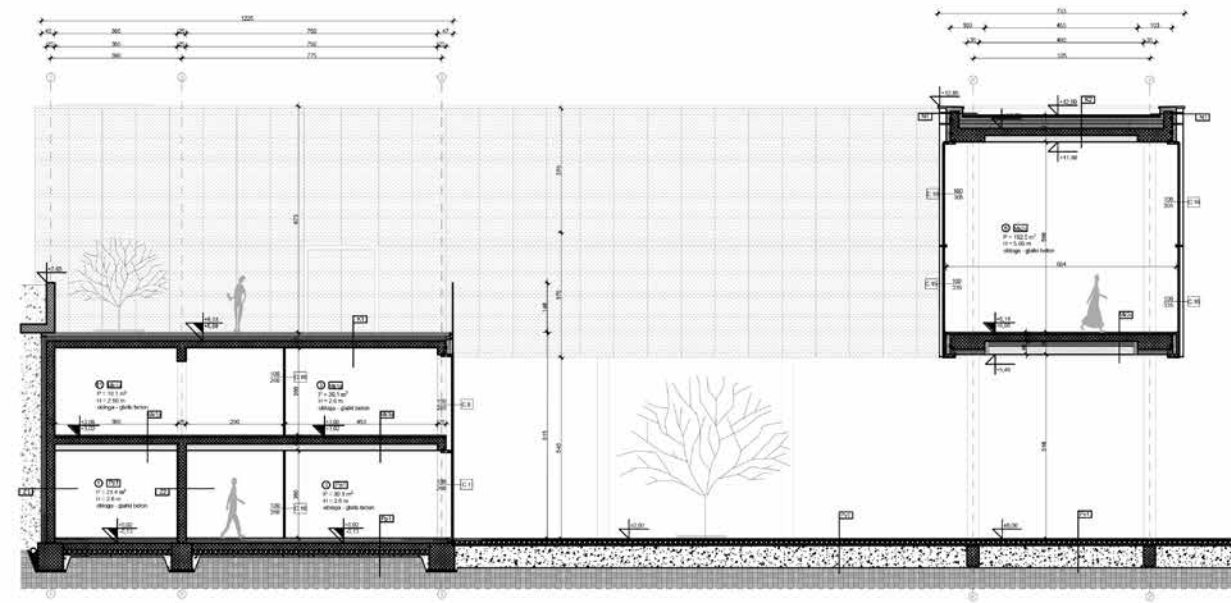



Andrea Žuvić

URBANIZAM 1

prof. Dario Gabrić (voditelj kolegija),
doc. dr. sc. Ana Grgić, doc. dr. sc. Hrvoje
Bartulović, asist. Jere Kuzmanić

Na kolegiju UR1 studenti ove godine rade na zadatku "Splitske ulice - urbana rekonstrukcija". Izrađuju ga tijekom četiri faze počevši s prikupljanjem podataka i snimanjem postojećeg stanja odabrane ulice, nakon čega nastavljaju s detaljnom analizom dijela uličnog poteza. Te prve dvije analitičke faze usredotočene su na ulogu ulice u širem kontekstu, njezine karakteristike s aspekata: prometa i prometa u mirovanju, pješaka, morfologije izgradnje, matrice i sadržaja te u konačnici, na njezine prostorne i funkcionalne potencijale. Nakon toga slijedi prijedlog rješenja čitavog uličnog poteza te projekt urbane rekonstrukcije dijela ulice uključujući i prostore koji se nalaze u njenoj kontaktnoj zoni. Akcent je na urbanističko-arhitektonskom rješenju otvorenog javnog prostora te redefiniciji programa i novih sadržaja s ciljem postizanja novih urbanih kvaliteta. Zadatak počiva na analizi i sintezi obilježja urbane strukture te stvaranju novog prostornog okružja primjenom elemenata i pravila urbanističke kompozicije, korištenjem morfoloških elemenata urbane strukture i tipologije, kao i primjenom alata za transformaciju i dizajn javnog prostora.

- 

TORANJ
Vertikalni paviljon. Važnosc: Različite grupe mogu zauzeti svoju etalu i koristiti je na različite načine. Ova struktura je toranj druženja i zabave.
- 

KRUG
Po krugu se može trčati, ispod kruga se može plesati, u krugu se može plesati. Jednostavno kao paviljon generira različite vrste kretanja i načine korištenja.
- 

KUĆA
Prostor za kino projekcije, pretavanja, izložbe i druženja. Paviljon koji pruža zaštitu od kiše i vjetrova, okvir je za različite manifestacije.
- 

LABIRINT
Labirint. Paviljon osueta. Zaštititi druge korisnike u uskim prolazima ili se s njima socijalizirati u potrazi za izlazom?
- 

SJENICA
Ispod ovog elementa nalaze se terase slobodnih klučica. Mlad je mjesto interakcije s klučici i mjesto druženja na Mediteranu.
- 

KONTEMPLACIJA
Tri kabine svojim tlocrtnom dispozicijom kreiraju trg a svojim funkcijama ga servisiraju.
- 

RASTER
Paviljon u rasteru s neočekivanim oblikovima stvara različite vizure otvoreno i potiče korisnike. Druzi efekti izazivaju razmišljanje i potiču na istraživanje i obilazak paviljona.
- 

REKREACIJA
Zbog svoje konstrukcije ovaj paviljon postaje vrhunske na otvorenom i potiče korisnike na bavljenje sportom. Druženje kroz sport i rekreaciju.
- 

PRAZNINA
Perforacije u zidovima i geometrije prostora stvaraju dinamične prostore koji su otvoreni za dječju igru, i klučice prema platformi, a u perforacijama se može i sjediti.

Paul Lombardić i Sandi Terzić

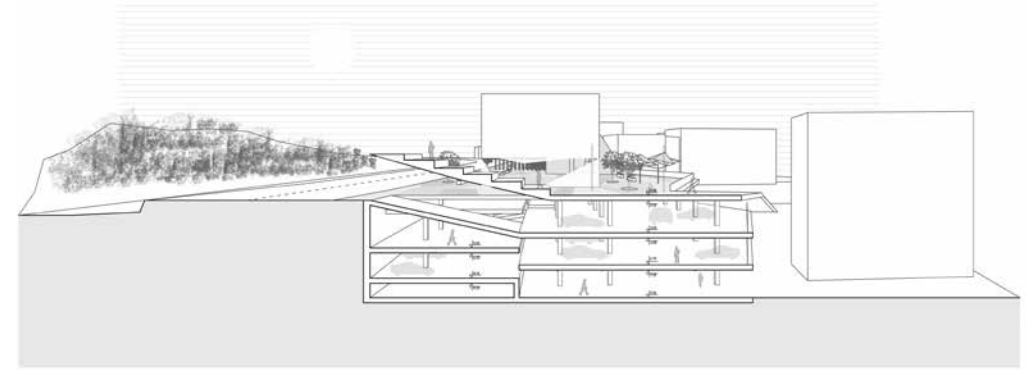
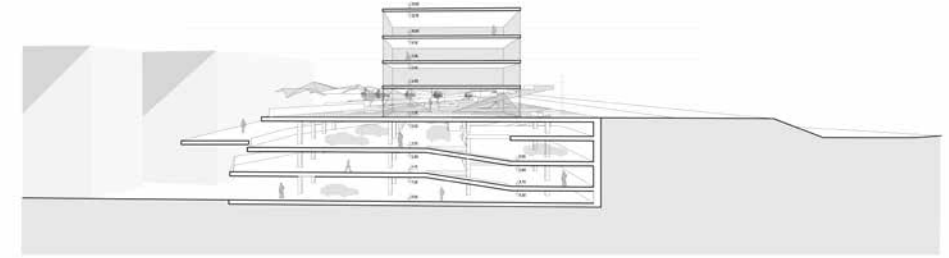
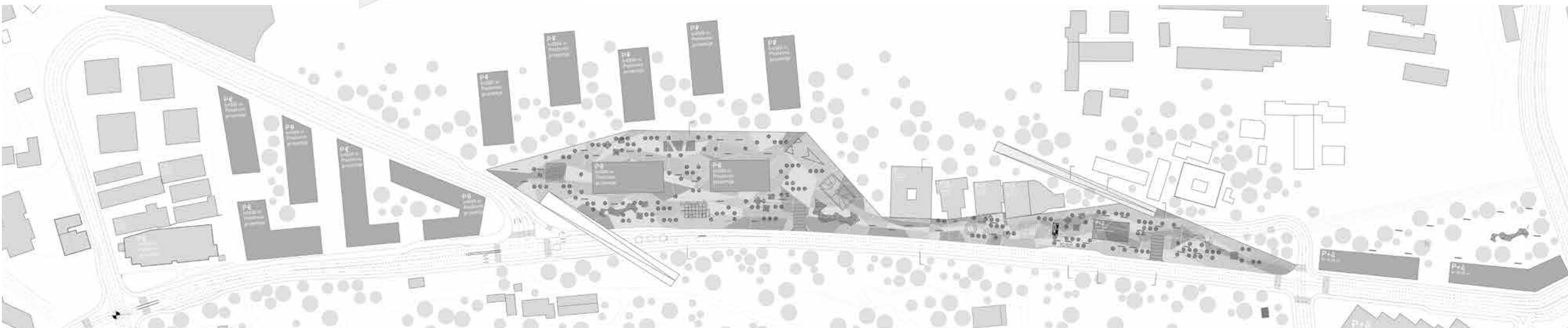

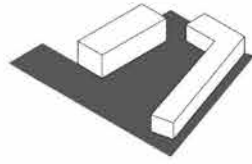

PARK

-unutar bloka formiran je park za stanare tog stambenog bloka, a i stanare cijelog segmenta ulice
 -park se sastoji od vježbališta sa spravama, dječjeg igrališta te otoka zelenila
 -materijali koji se koriste su: granitne kocke 10x15, beton, drvo
 -urbana oprema koja se koristi je: klupa sa zelenilom, travnjak, rasvjeta, stupići i kanta za otpad

TRG

-presječno prizemlje bloka radi povezivanja trga s ulicom, a stanovi koji su oduzeti u prizemlju nadoknađeni su novima na krovu zgrade
 -materijali koji se koriste su: granitne kocke 10x15, beton, drvo
 -urbana oprema koja se koristi je: klupa sa zelenilom, travnjak, rasvjeta, stupići i kanta za otpad

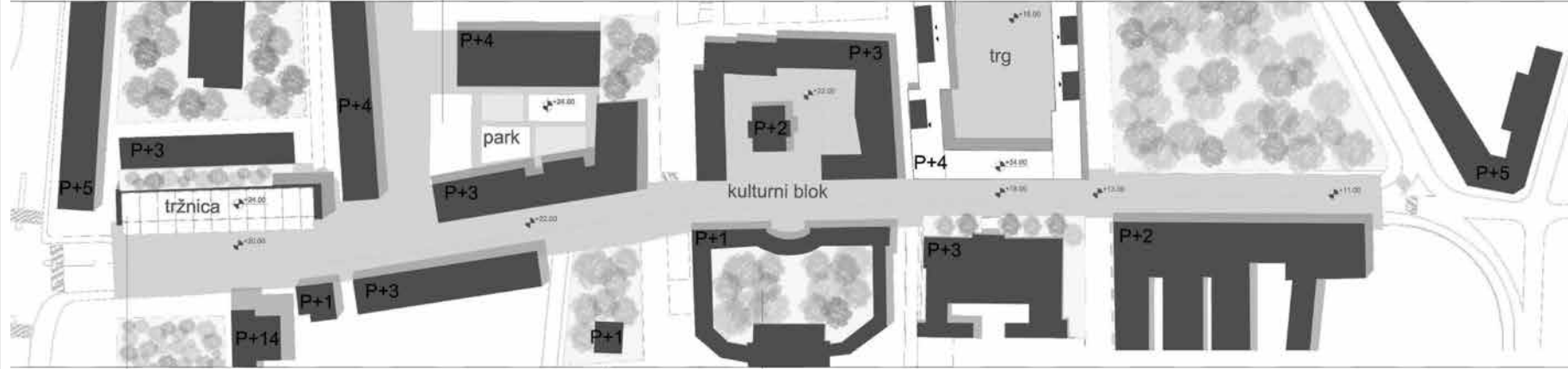

TRŽNICA

-na krovu supermarketa formirana je tržnica s kosim krovom koji komunicira s ulicom
 -materijali koji se koriste su: granitne kocke 20x20, beton, drvo
 -urbana oprema koja se koristi je: klupa sa zelenilom, travnjak, rasvjeta, stupići i kanta za otpad

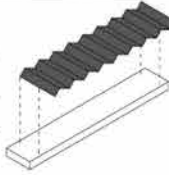

KULTURNI BLOK

-povezivanje arheološkog muzeja i bloka stambene namjene unutar kojeg se nalazi stari jetnikovac u kulturni blok
 -u središtu stambenog bloka nalazi se dvokatna stambena vila iz 1903.godine koja je prenamijenjena iz stambene namjene u izložbene prostore dostupne svim ljudima
 -materijali koji se koriste su: granitne kocke 20x20, beton, drvo
 -urbana oprema koja se koristi je: klupa sa zelenilom, travnjak, rasvjeta, stupići i kanta za otpad

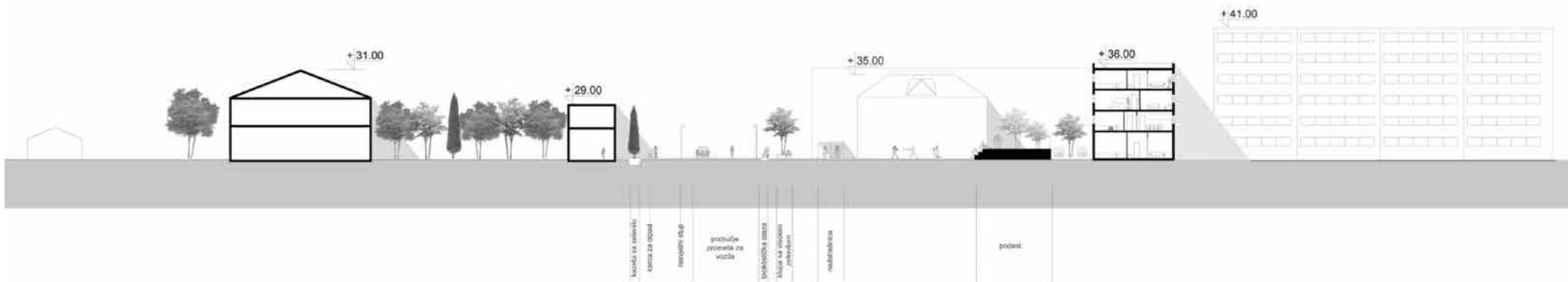
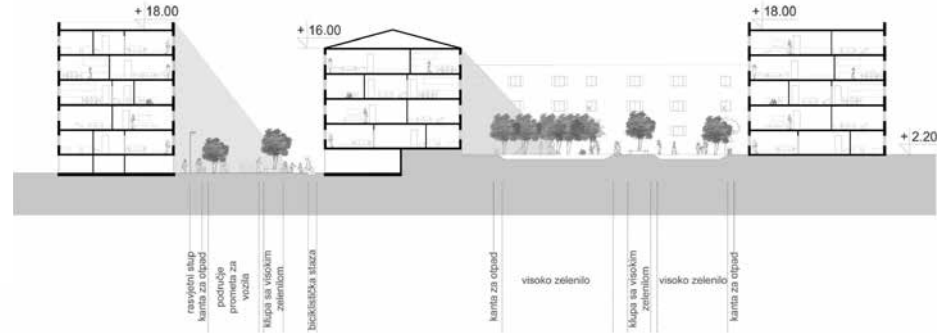
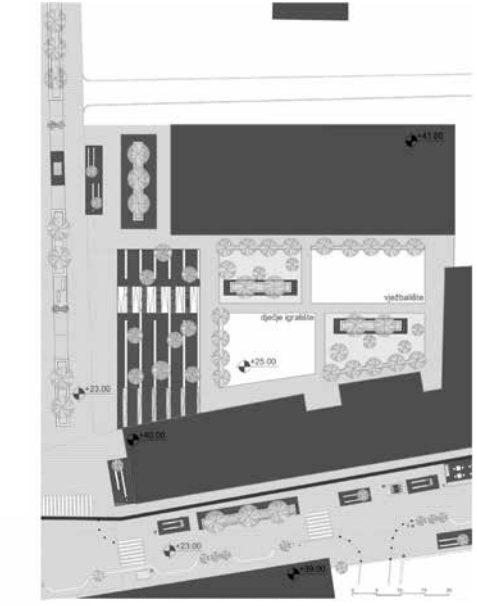
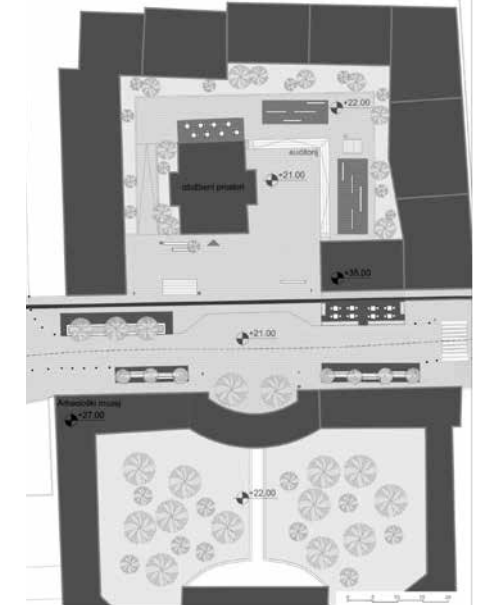
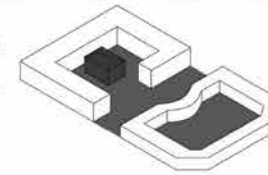

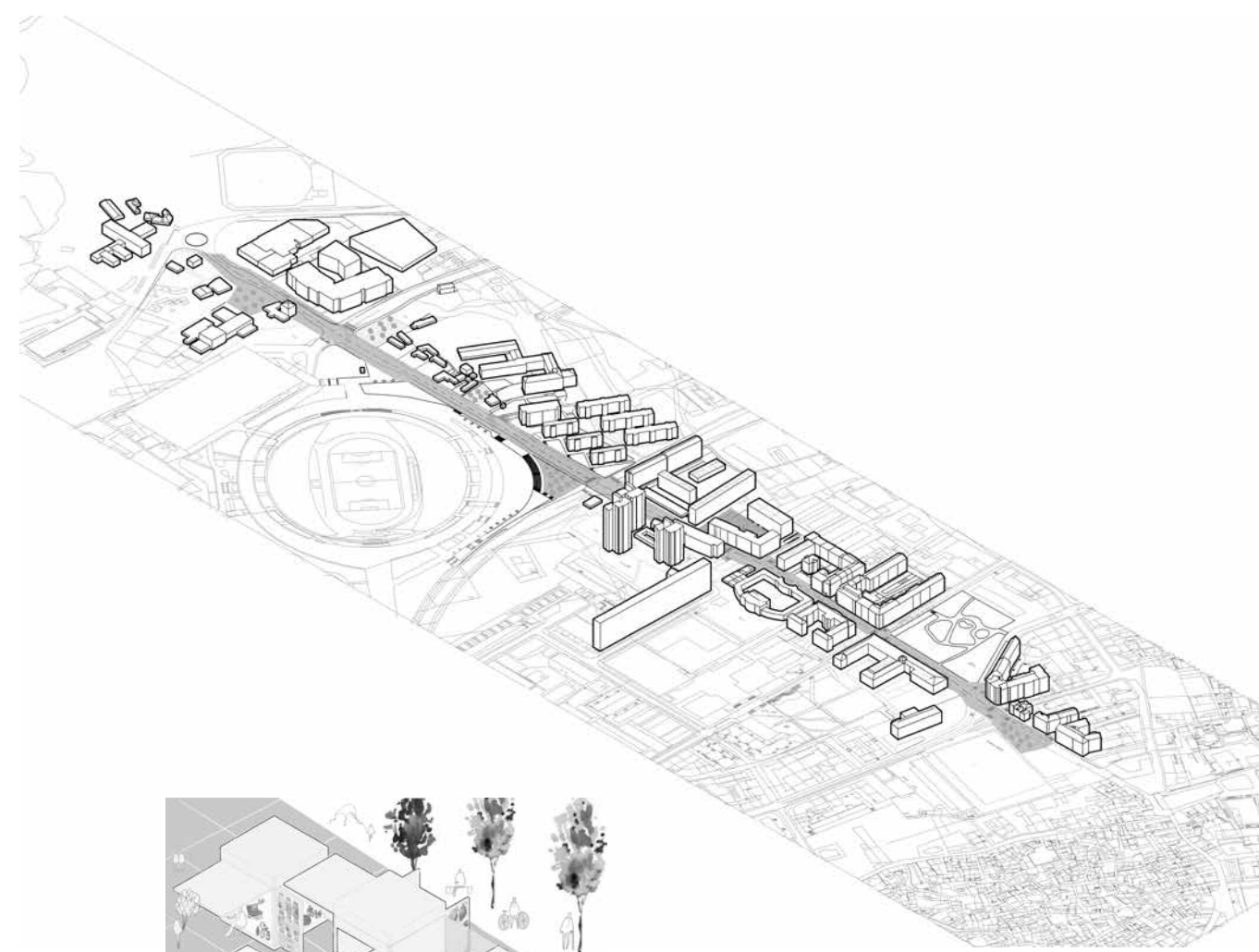
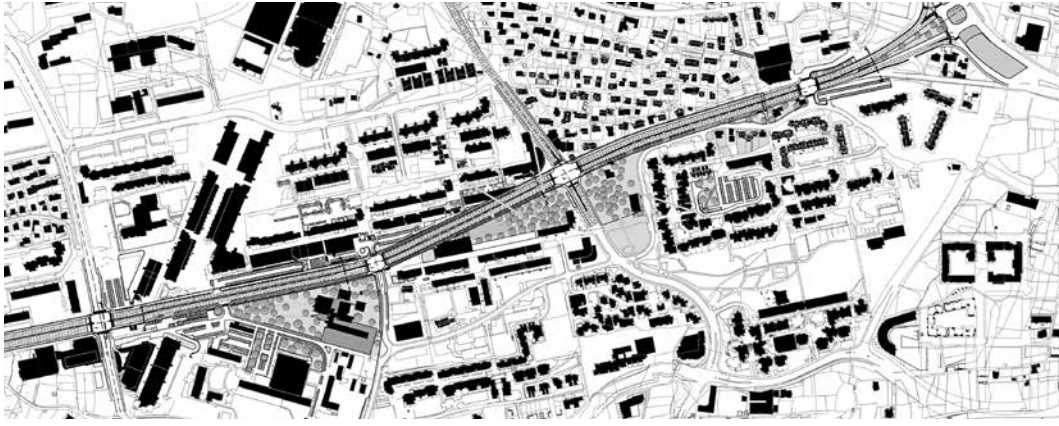

Mateo Jelčić i Kate Delić



Petra Nenadić i Lucija Novaković

URBANIZAM 2

prof. Dario Gabrić (voditelj kolegija),
 doc. dr. sc. Ana Grgić, doc. dr. sc. Hrvoje
 Bartulović, asist. Jere Kuzmanić

Semestralni zadatak na kolegiju UR2 je urbanistički projekt sjevernoga dijela naselja Rupotine s obuhvatom koji odgovara obuhvatu UPU Rupotina - Solin. Studenti trebaju ponuditi rješenje stambenog naselja za 3000 stanovnika koje odgovara na složeni kontekst mikro-lokacije smještene na kosom terenu te definirati urbanu morfologiju prigradskog naselja u mediteranskom okruženju. Uvažavajući značaj lokacije kao posebno vrijednog prigradskog predjela s visoko kvalitetnim prostornim karakteristikama i vizurama te kroz proces ispitivanja stambenih tipologija te urbanističke kompozicije i volumetrije stambenog naselja i popratnih sadržaja, ovaj zadatak ima za cilj potaknuti razmišljanje o mogućnostima ovog prostora, odnosno o modelu izgradnje koji će uspostaviti balans između zatečenih kvaliteta lokacije i novih sadržaja i stambenih kapaciteta. Od rješenja se očekuje da predstave provediv i jasno prezentiran model prostornog razvoja koji će odražavati mogućnost ostvarenja potreba budućih stanovnika. Očekuje se sustavan pristup razvoju ideje te definiranje programskih pokazatelja i mogućnost faznosti realizacije projekta.

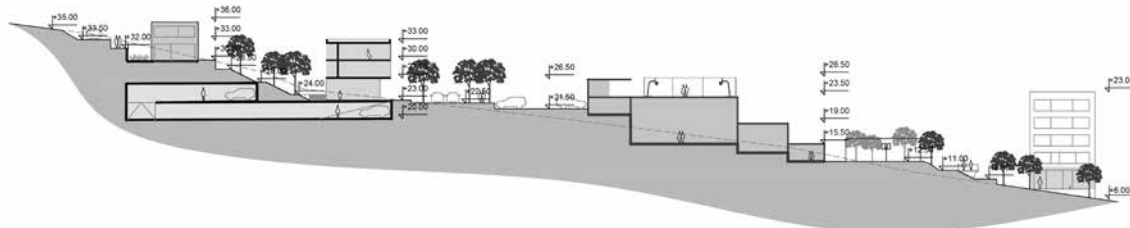
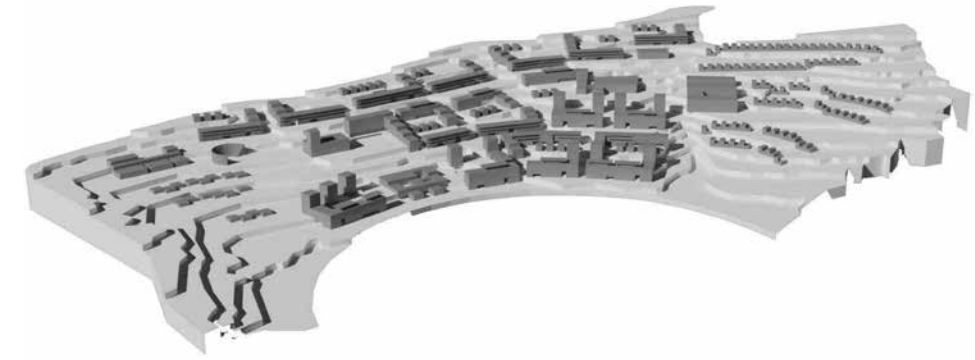
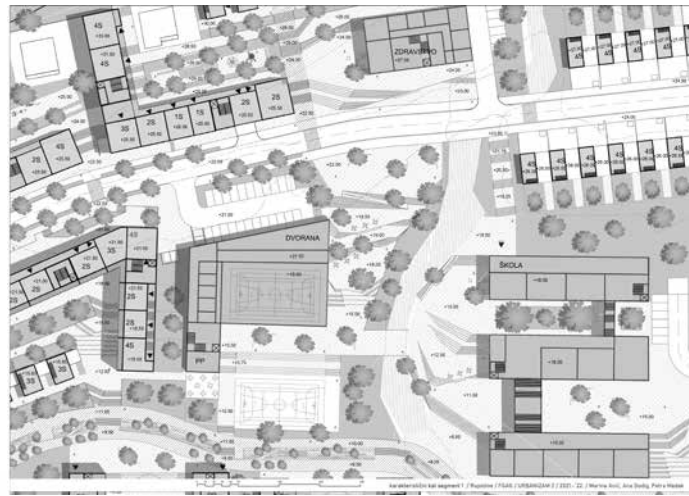

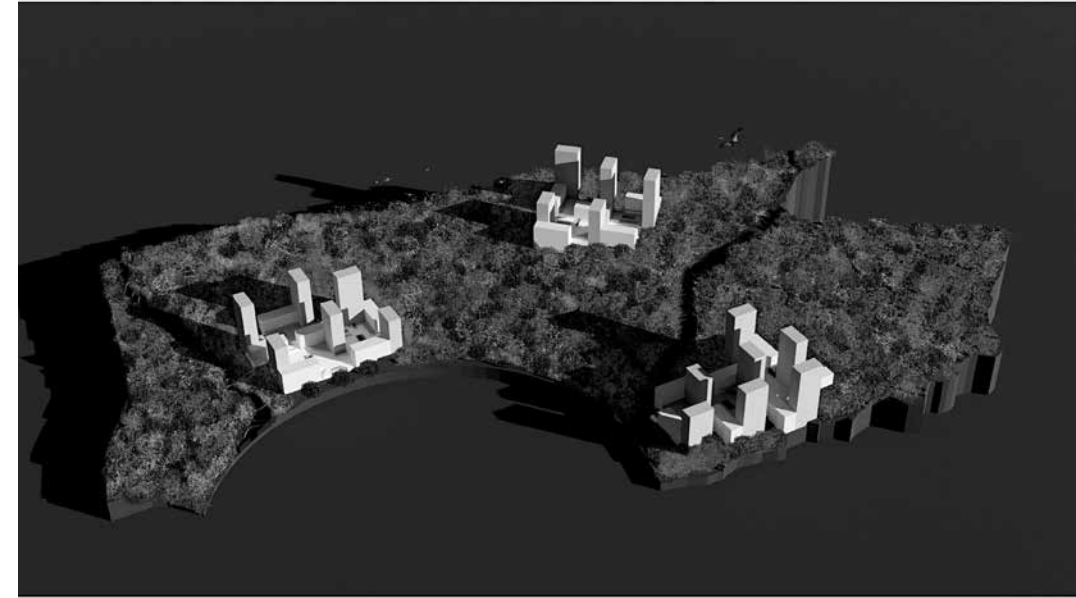

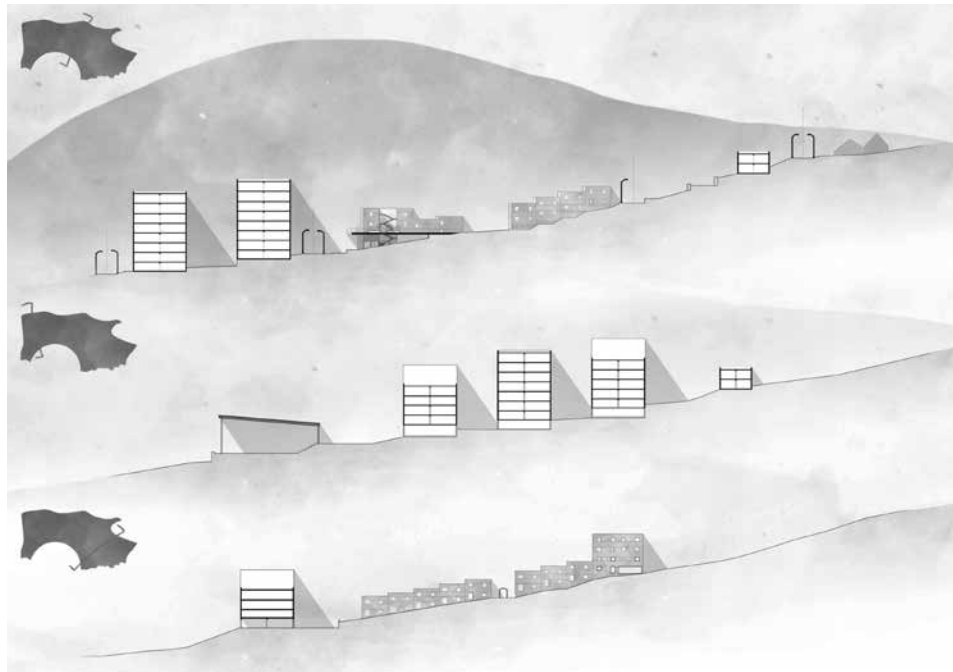
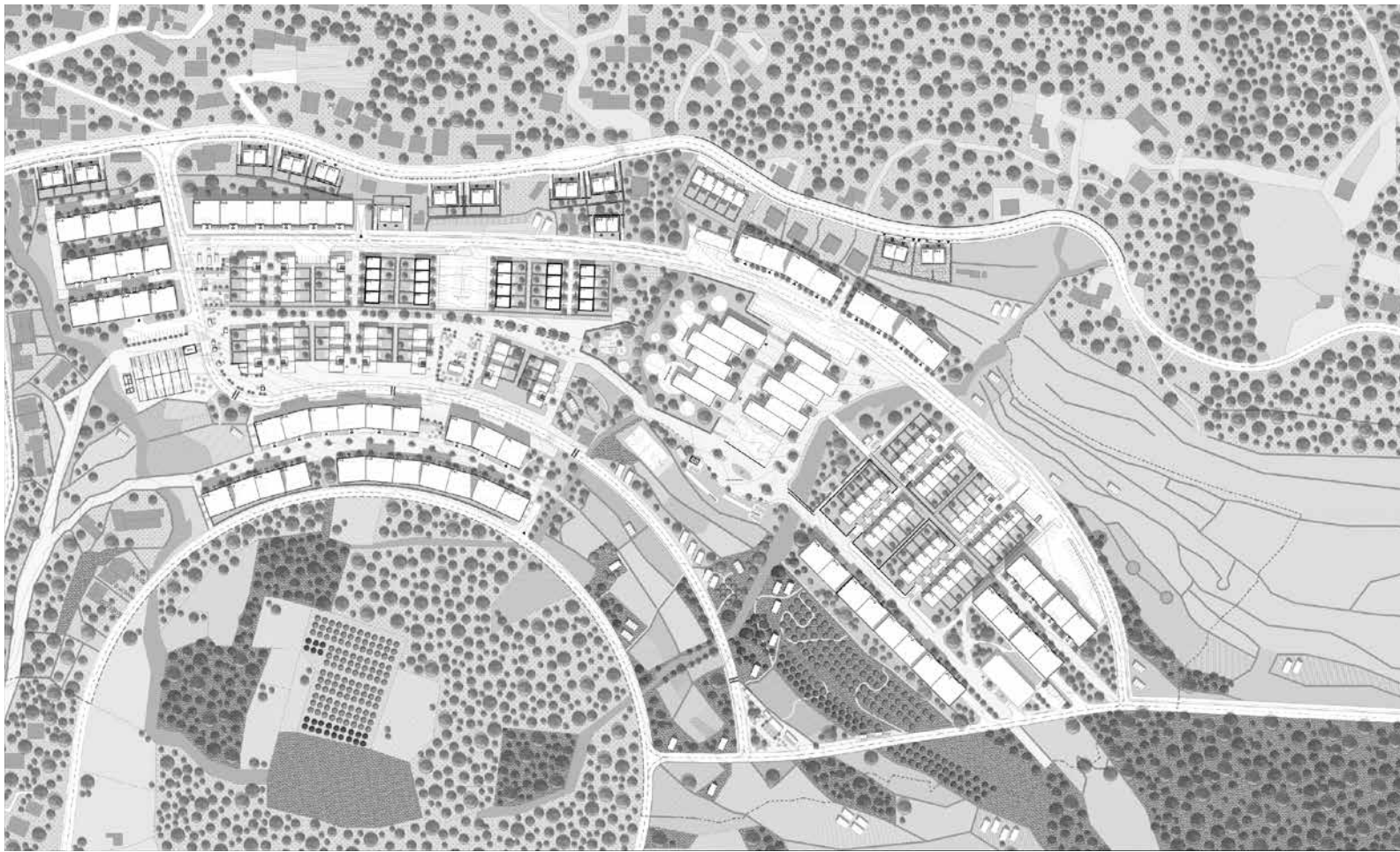

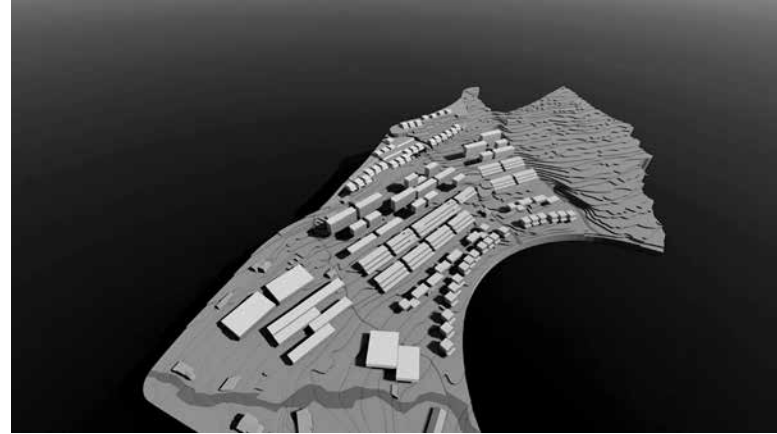
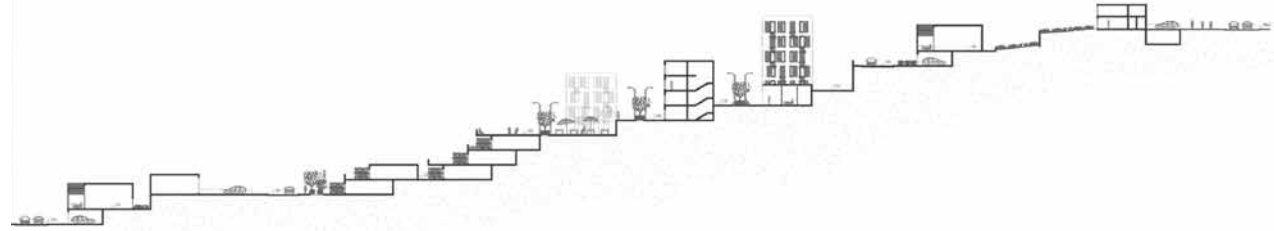

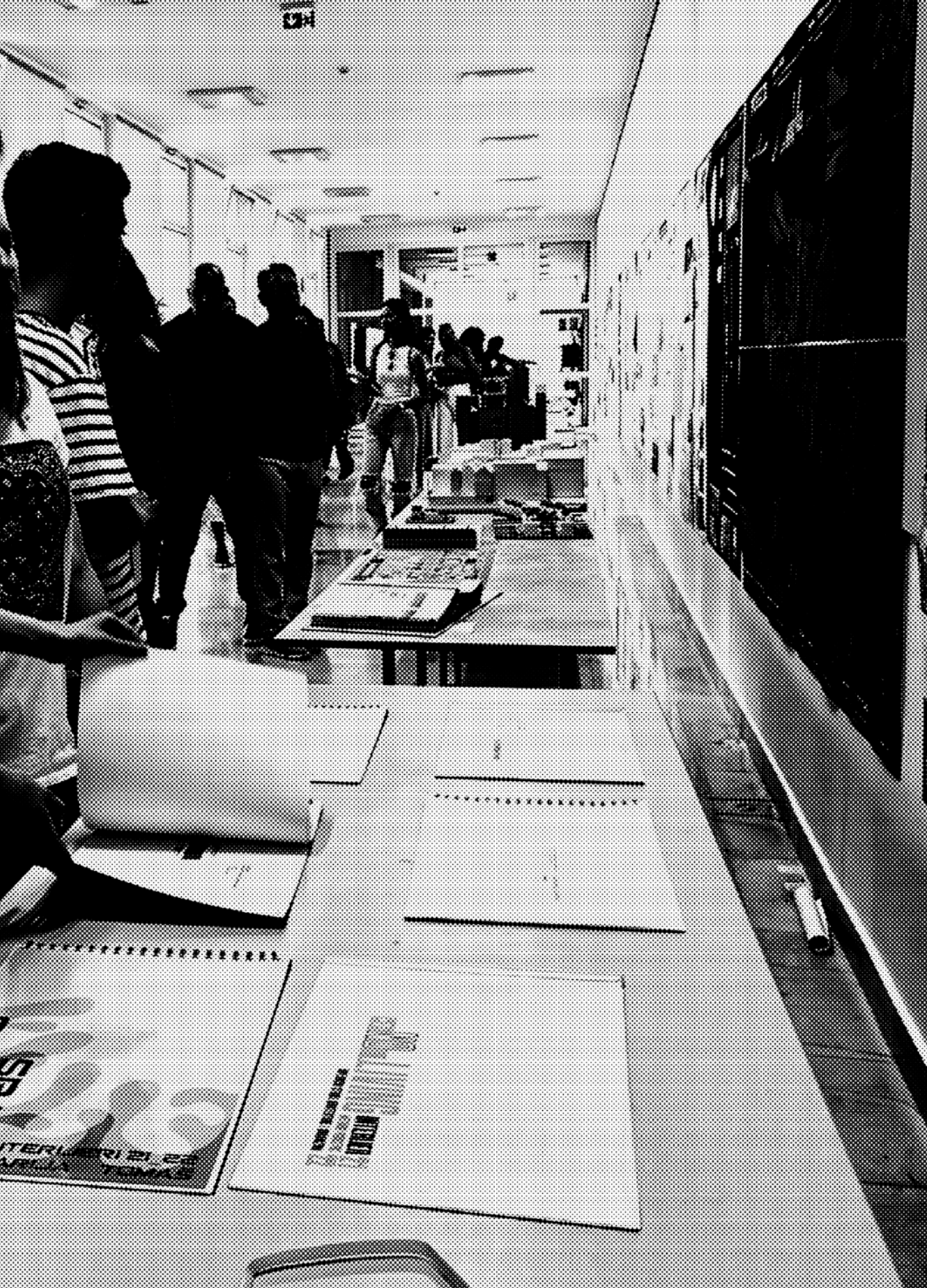

DIPLOMSKI SVEUČILIŠNI STUDIJ ARHITEKTURA I URBANIZAM

Diplomski sveučilišni studij Arhitektura i urbanizam traje 2 godine te produbljuje znanja stečena tijekom preddiplomskog studija. Omogućuje studentima da rade na složenim zadacima većeg mjerila u kojima se istražuju različiti arhitektonski i urbani fenomeni Mediterana, na lokacijama obalnog područja i u kontekstu vrijedne graditeljske baštine. U sklopu studija stječe se 120 ECTS bodova, a njegovim završetkom stječe se akademski naziv magistar/magistra inženjer/inženjerka arhitekture.

1. SEMESTAR	2. SEMESTAR	3. SEMESTAR	4. SEMESTAR
DIPLOMSKI STUDIO 1 2+6 15	DIPLOMSKI STUDIO 2 2+6 15	DIPLOMSKI STUDIO 3 2+6 15	DIPLOMSKI RAD 30
ISTRAŽIVANJE U URB. PLANIRANJU 1+1 2	URBANI DIZAJN 2+2 2	INTERIJER 2+2 5	
PROSTORNO PLANIRANJE 1 2+0 2	PROSTORNO PLANIRANJE 2 2+0 2		
SUVREMENA ARHITEKTURA 2+0 2	HRV. ARHITEKTURA XX. ST. 2+0 2	URBOEKONOMIJA 2+0 2	
RADIONICA ZAŠTITE I OBNOVE GRAD. NASLIJEĐA 1 2+2 5	RADIONICA ZAŠTITE I OBNOVE GRAD. NASLIJEĐA 2 2+2 5	INTEGRALNA ZAŠTITA PROSTORA 2+0 2	
UPRAVLJANJE PROJEKTOM 2+0 2	PLANIRANJE GRAD.INVESTICIJA 2+0 2	TEORIJA ARHITEKTURE 2+0 2	
IZBORNI KOLEGIJI 1 2	IZBORNI KOLEGIJI 1 2	RADIONICA ZAŠTITE I OBNOVE GRAD. NASLIJEĐA 3 2+2 4	

IZBORNI KOLEGIJI:

BIM

STRANI JEZIK

MEĐUNARODNA ARHITEKTONSKA ILI
URBANISTIČKA RADIONICA

RADIONICA ZAŠTITE I OBNOVE GRAD.
NASLIJEĐA 3

SLOŽENI ARHITEKTONSKO-
URBANISTIČKI SKLOPOVI

STRUČNA PRAKSA



RADOVI 2021./22.



DIPLOMSKI STUDIO 1

prof. art. Neno Kezić, doc. art. Jakša Kalajžić (voditelji kolegija), Jure Bešlić, Domagoj Bolanča

Radionica DS1 usmjerena je na istraživanje tipološko-programskih interpolacija u postojeće gradsko tkivo. Istraživanje se provodi kroz dvije radne cjeline: sveobuhvatnu povijesnu, urbanističku, prostornu, programsku, događajnu ... analizu odabrane gradske sekvence u koju se interpoliraju novi sadržaji) te interpretaciju tako prikupljenih podataka stvaranjem novog "metropolitanskog hibrida". Kroz radionicu se potiče i afirmira eksperimentiranje tipološkim, programskim, prostornim, događajnim potencijalima interpoliranja u postojeće gradsko tkivo s posebnim naglaskom na jasnoću i dosljednost arhitektonskih koncepata kroz aktivnu "arhitektonsku polemiku" prema zatečenom gradskom tkivu. Tekstualnost i "arhitektonski jezik" dominantni su protagonisti interpretativnih strategija u toj komunikaciji.

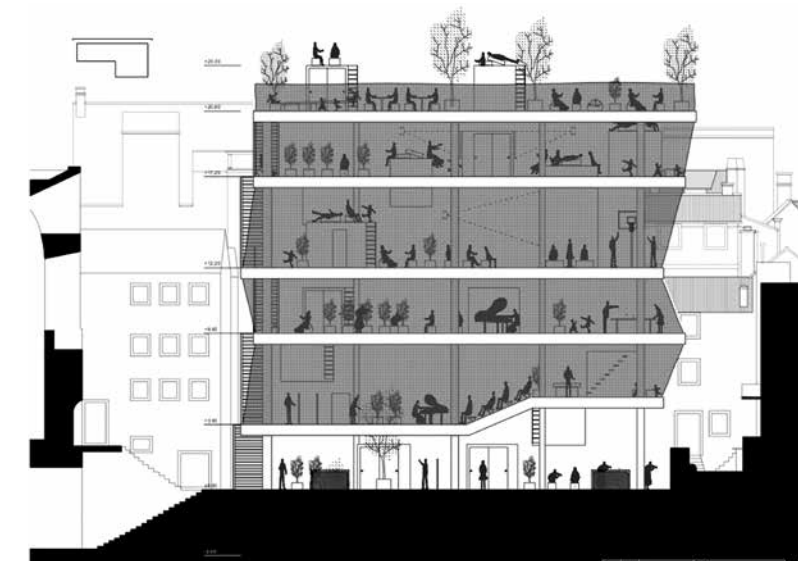
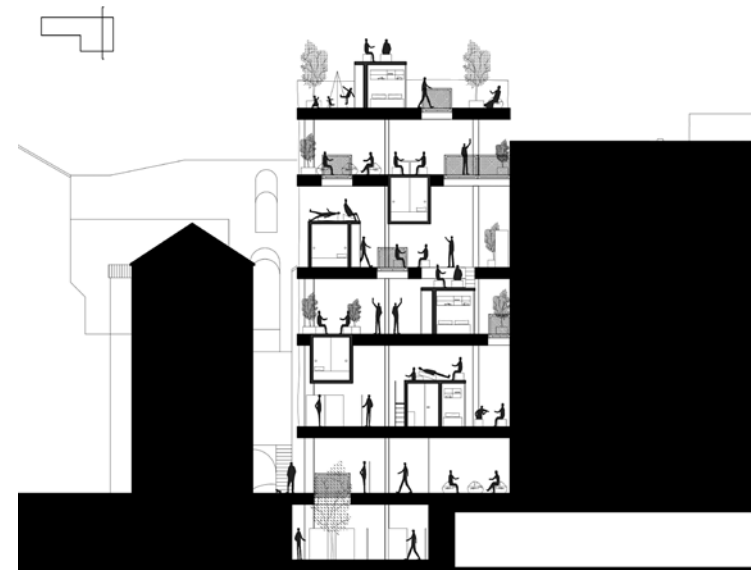
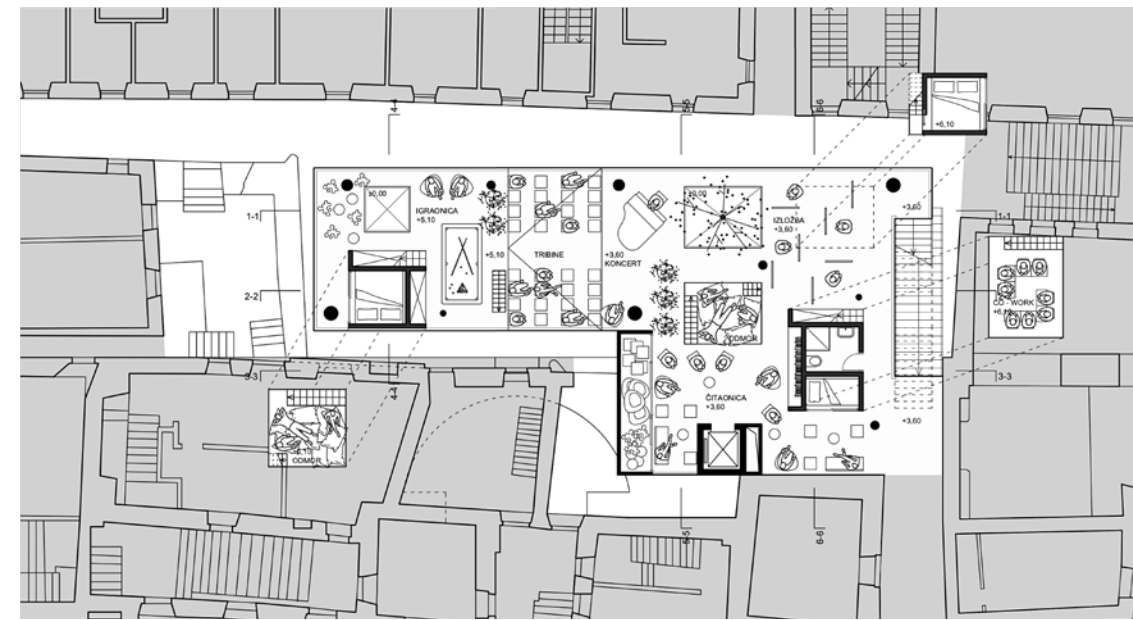

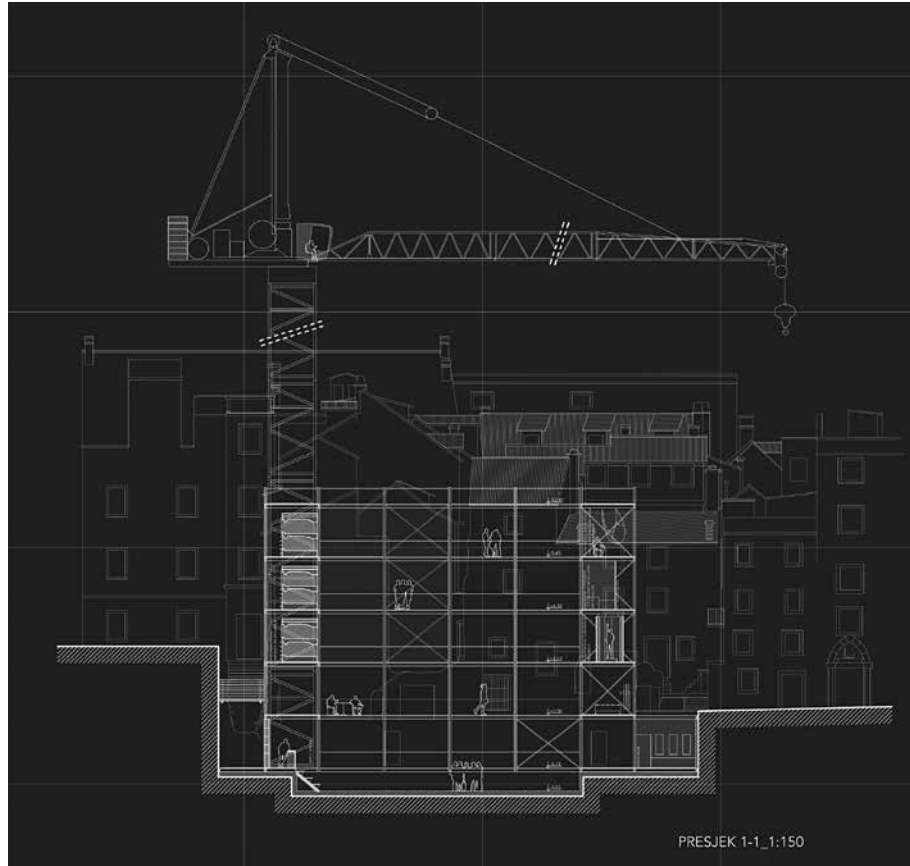
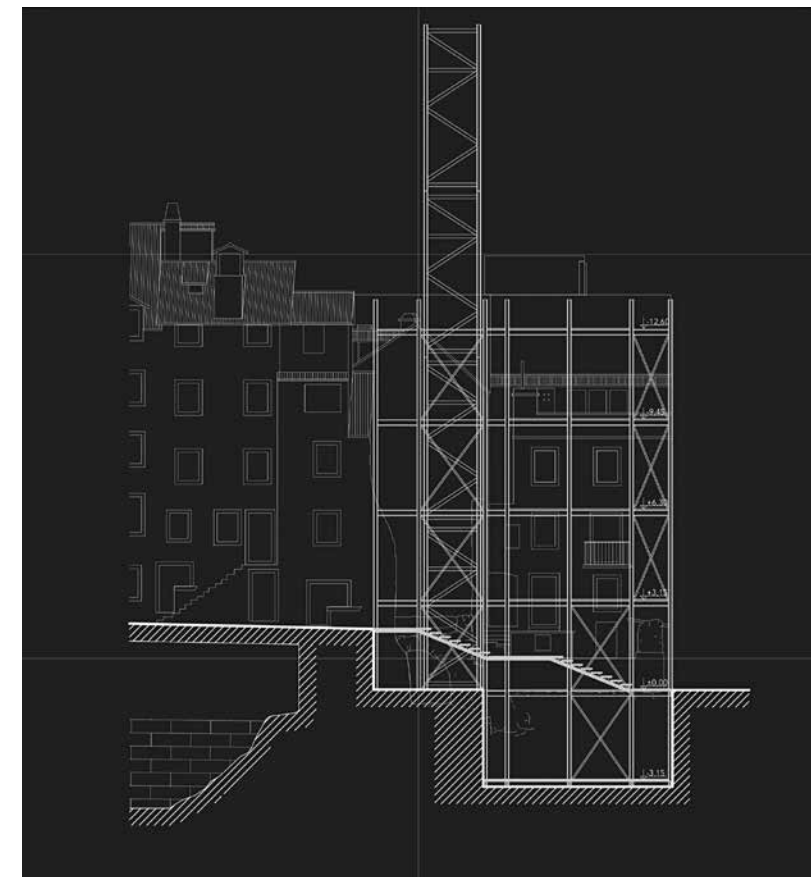
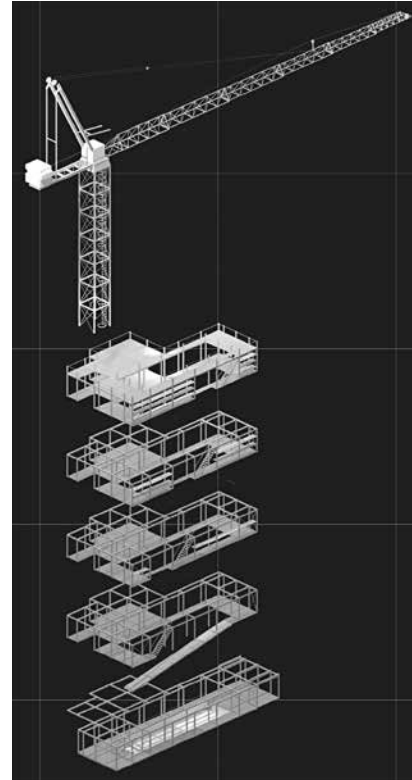
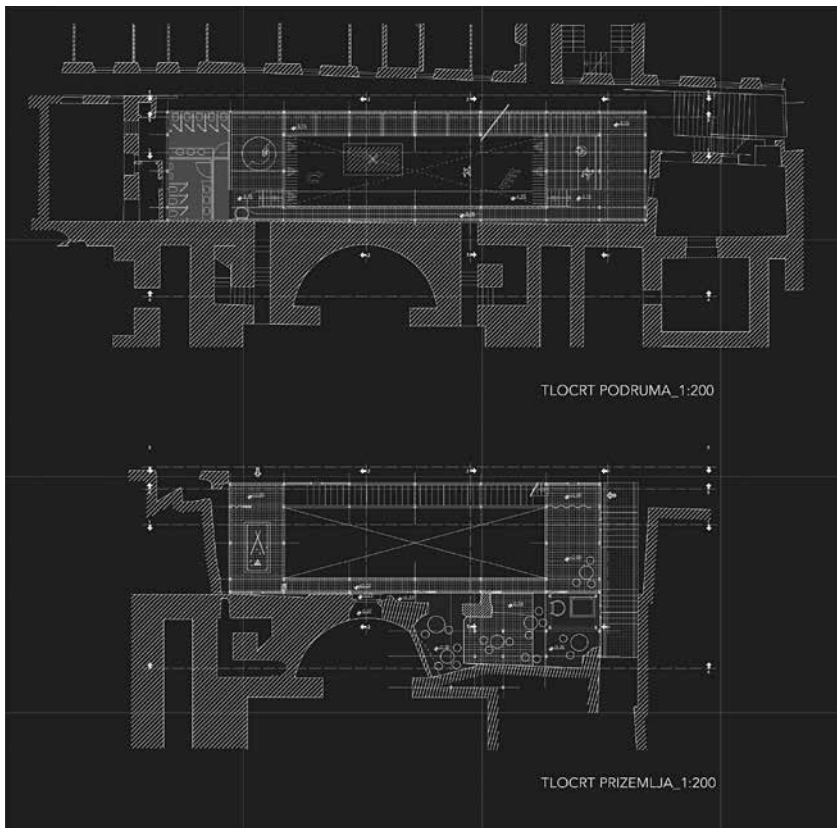

PRESJEK 1-1_1:150

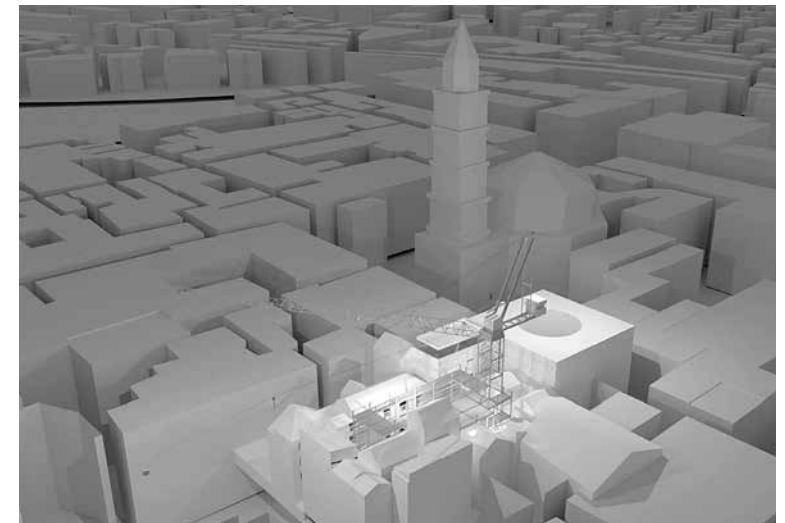

DIPLOMSKI STUDIO 2

izv. prof. art. Toma Plejić, doc. art. Ivan Jurić (voditelji kolegija), Zrinka Visković, Jure Bešlić

POTEZ22

Kolegij DS2 realiziran je kroz opsežno urbanističko - arhitektonsko istraživanje na potezu Zrinsko - Frankopanske ulice u Splitu koji uključuje sklopove: Stari plac, "kazeta" Spinut, Trg Hrvatske bratske zajednice, kompleks Poljud, park Turska kula i brodogradilište "Brodosplit". Zadatak je zamišljen kao istraživanje složenih međuodnosa gradskog tkiva, njegovih društvenih, političkih, ekonomskih, prostornih, događajnih fizionomija, naspram "nove prirode" urbanotvornog poteza. "Potez 22" je dio kulture grada, mjesto najvažnijih iskustava, mnoštva ambijenata, čula, duha, tijela. Neophodan je misaoni, pojmovni proces sagledavanja i interpretacija prisutnih složenosti (društvenih, kulturnih, ekonomskih, političkih, ekoloških ...) najšireg i najužeg zatečenog okruženja. Artikuliranje prostora i prostornih odnosa je alat kojim je taj složeni pojmovni svijet potrebno interpretirati. Misao o prostoru i prostor su međusobno uvjetovani i ne postoje samostalno. Projektiranje počinje mišlju, a završava prostornim / događajnim interrelacijama. Ovakav pristup odabranoj temi zahtjeva nelinearno razmišljanje. *Dis-*, *cross-* i *trans-* koncepti su nezaobilazni dio istraživanja.

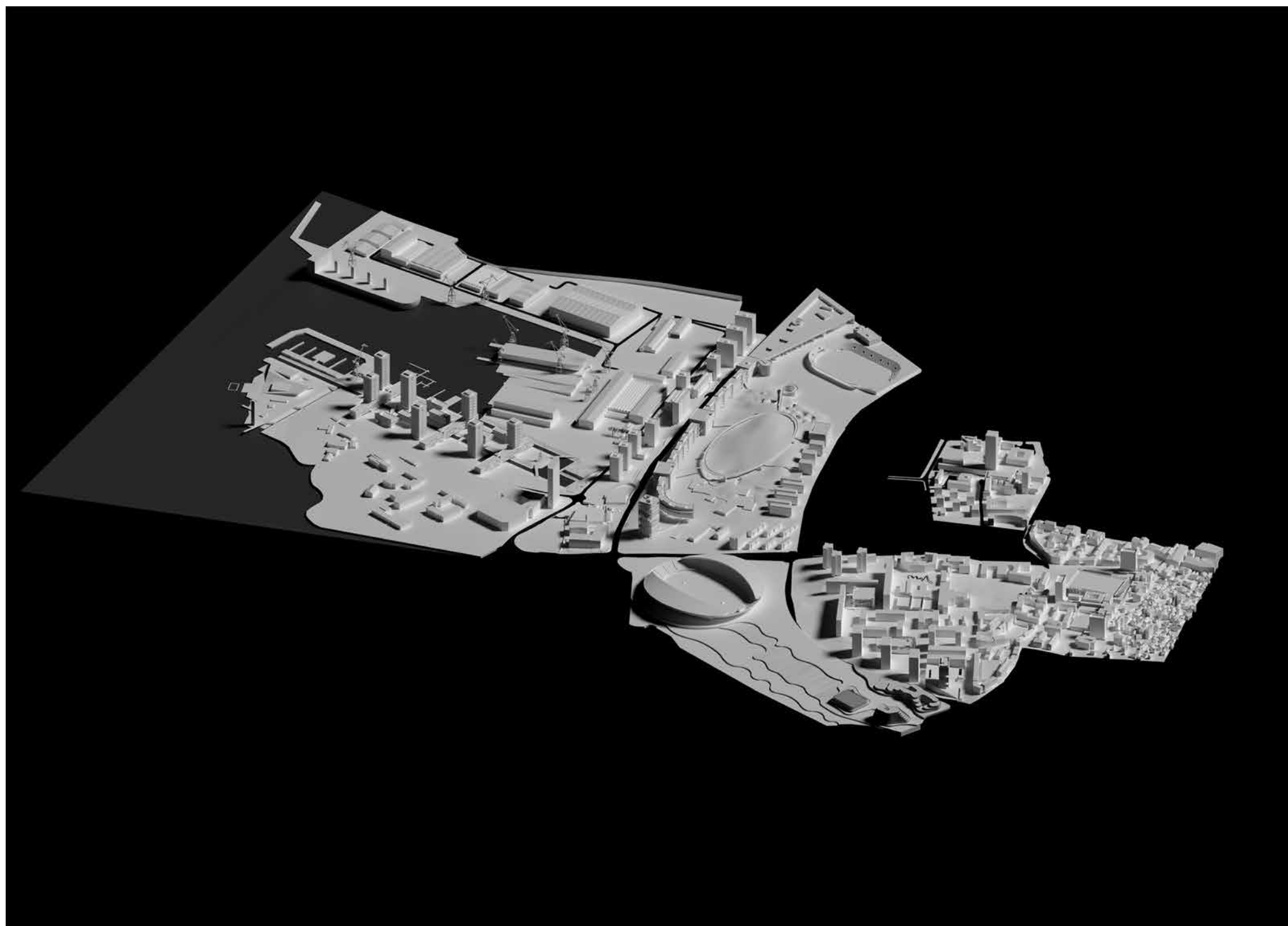

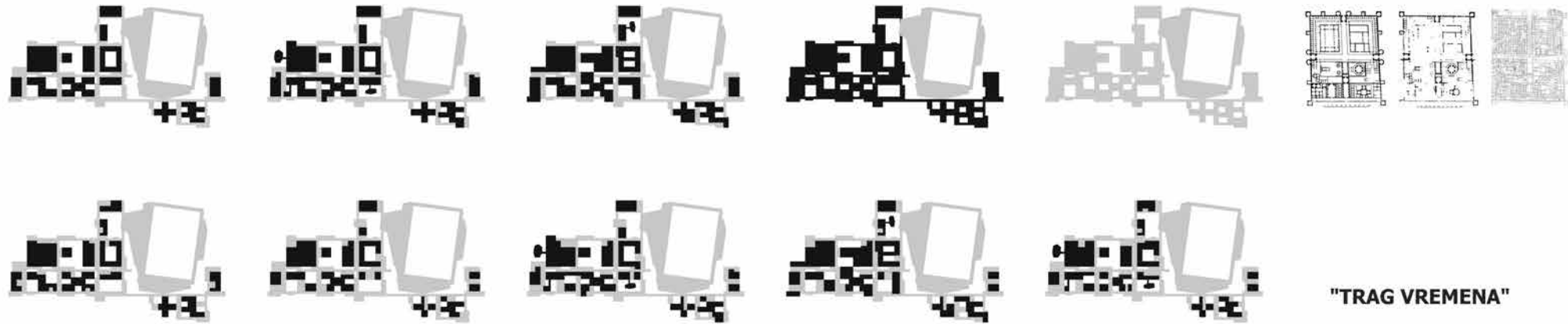

"TRAG VREMENA"

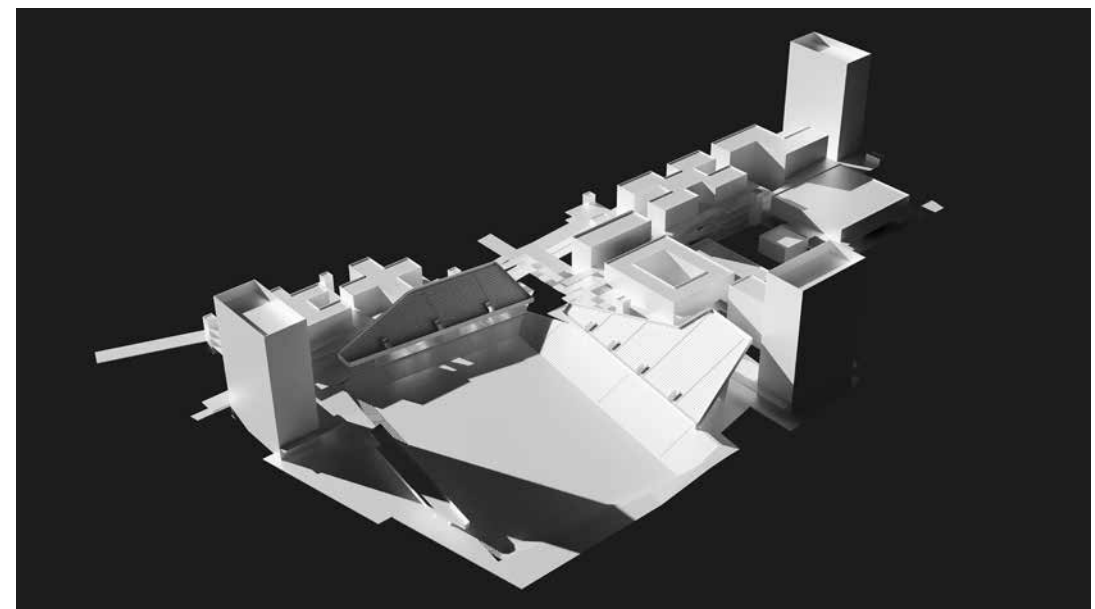
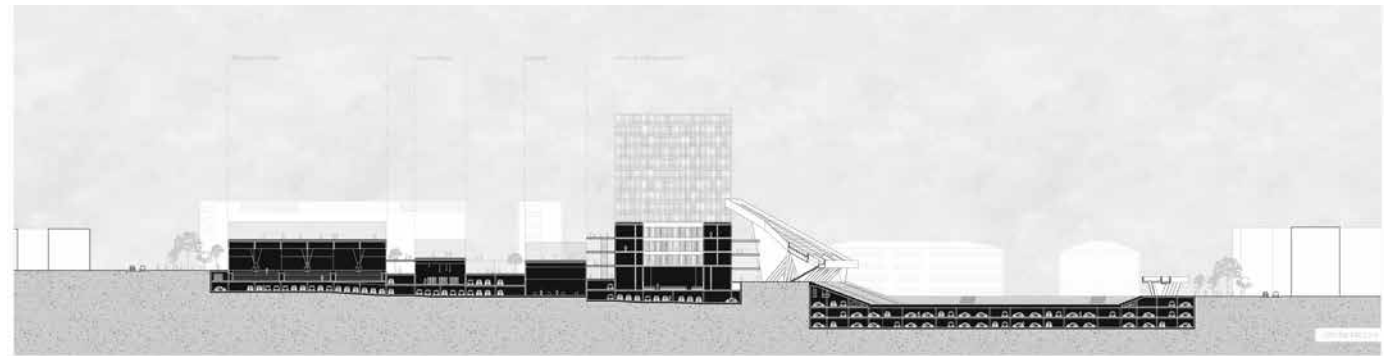
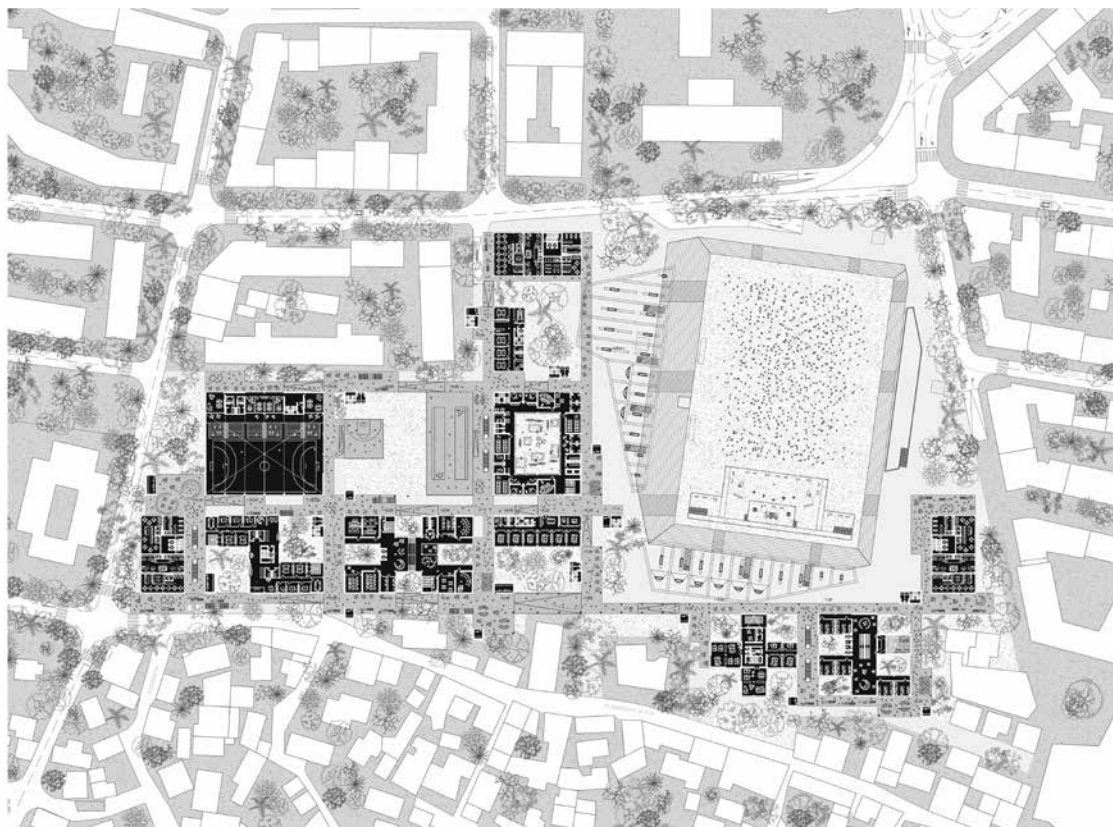

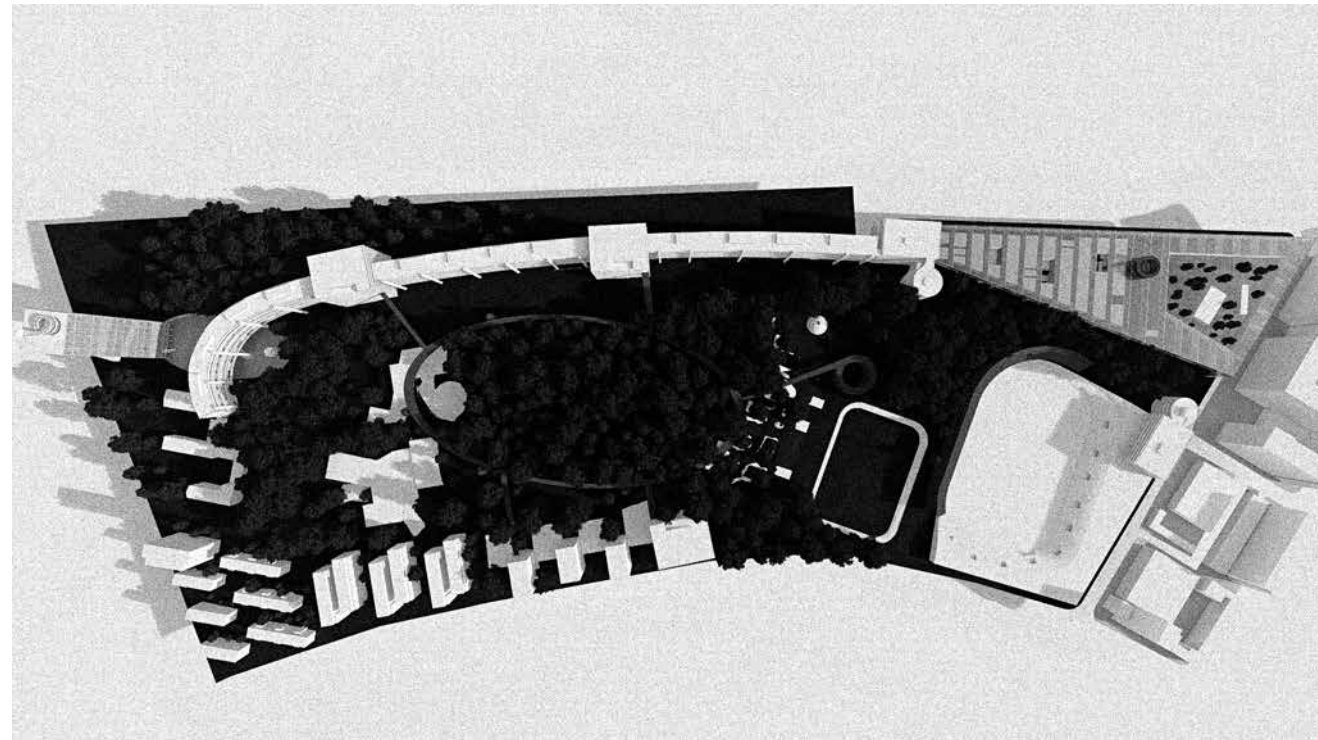
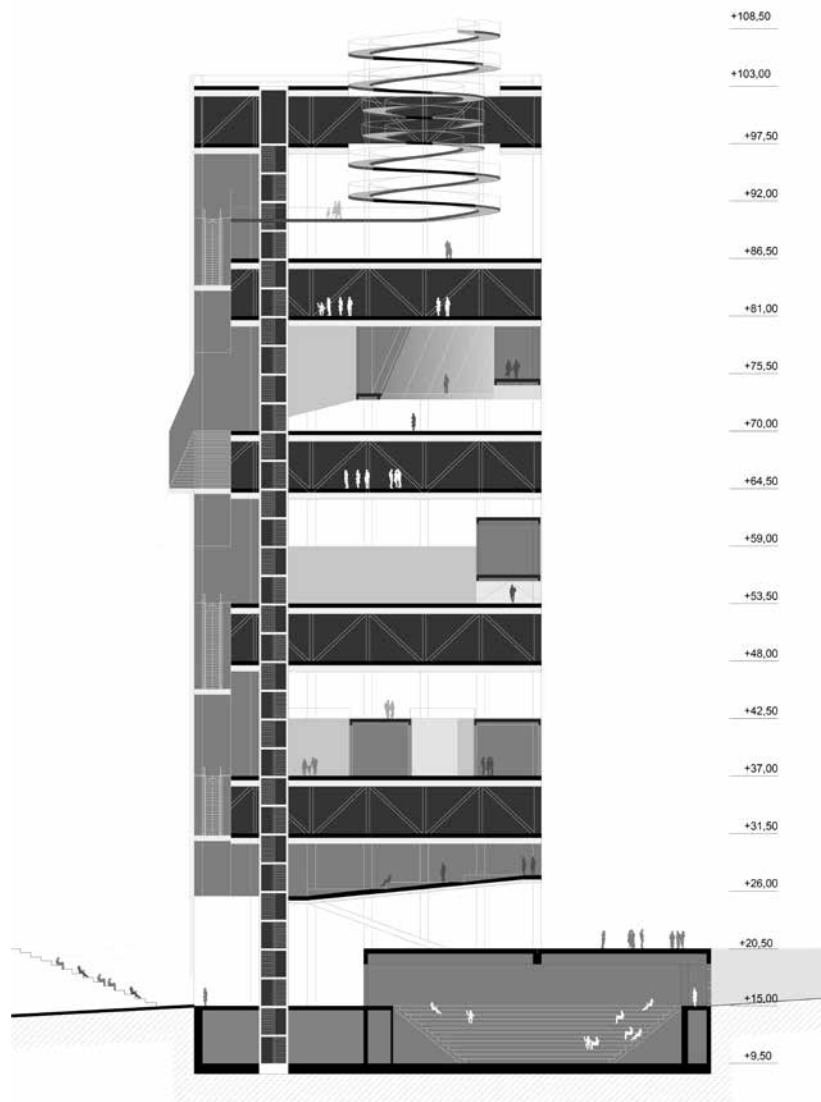

DIPLOMSKI STUDIO 3

prof. art. Hrvoje Njirić, doc. art. Saša Randić (voditelji kolegija), doc. dr. sc. Sanja Matijević Barčot, Luka Mužinić

Predmet interesa ovogodišnjeg projektnog zadatka DS3 bio je prostor splitske suburbije u kojem su se istraživali potencijali stvaranja novog lokalnog urbaniteta unutar stambenog susjedstva.

Studenti su bili podijeljeni u dvije grupe, pri čemu se zadatak razvijao na dvije lokacije, svaka sa svojim specifičnim prostornim i kontekstualnim karakteristikama. U sredini i na kraju semestra organizirana je zajednička prezentacija i obrana radova.

Grupa pod vodstvom prof. art. Hrvoja Njirića i asist. Luke Mužinića se bavila lokacijom smještenom zapadno od TTTS-a, u gradskom predjelu Kamen-Šine. Na toj lokaciji, koju odlikuje kompleksna konfiguracija terena i raznolikost kontaktnih zona, studenti su nove stambene tipologije i njihove okolne prostore promišljali unutar zadane teme "low rise, high density", ispitujući tako maksimalne mogućnosti gustoće novih stambenih sadržaja.

Grupa pod vodstvom doc. art. Saše Randića i doc. dr. sc. Sanje Matijević Barčot bavila se lokacijom istočno od TTTS-a, koja administrativno spada u područje mjesnog odbora Žrnovnica. Zatečene morfologije, nedostatak prepoznatljivih elemenata urbaniteta na zadanoj lokaciji, kao i iskustvo pandemije COVID-19, potakle su na promišljanje novih stambenih tipologija kroz domenu ruralnog urbanizma, u kojem proizvodnja hrane postaje istovremeno neophodan i poticajan element suvremenih obrazaca življenja.

Kako je rad na zadatku DS3 koincidirao s radionicom "Future City in the Era of the Anthropocene" održanoj na Illinois Institute of Technology, SAD, pod vodstvom prof. Vedrana Mimice i prof. Christophera Groesbecka, na kojoj su se na primjeru Splita analizirali urbani refleksi fenomena antropocena, tijekom semestra organizirana je zajednička online prezentacija radova na kojoj su studenti sa svojim američkim kolegama imali priliku izmijeniti poglede na suvremene fenomene razvoja gradova.



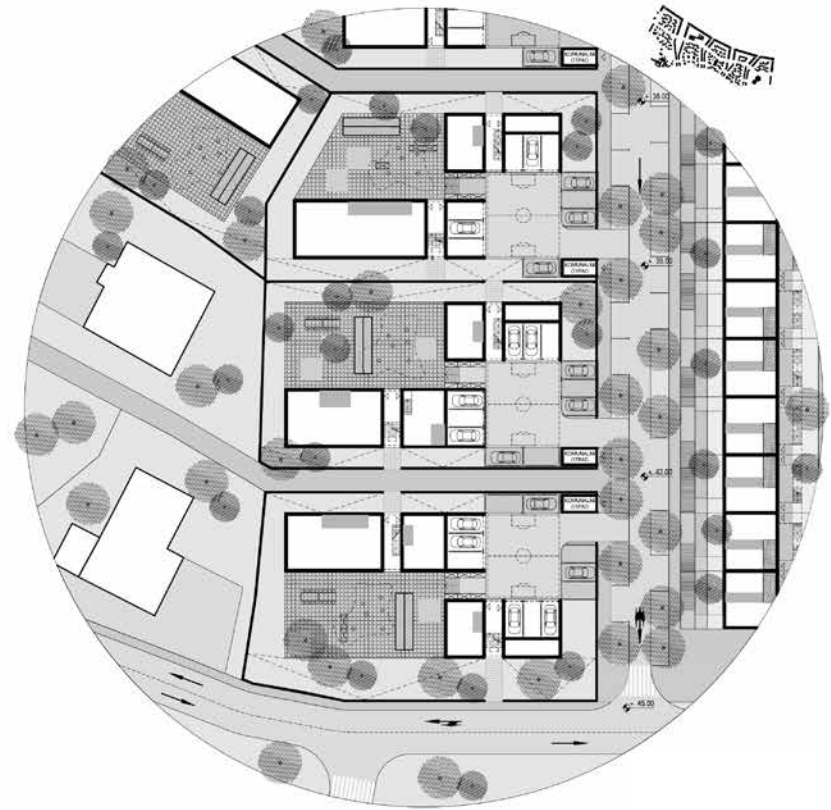
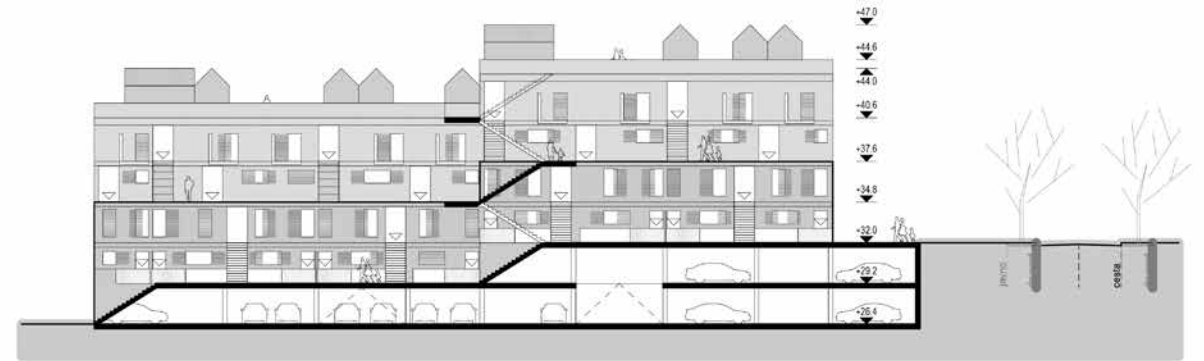
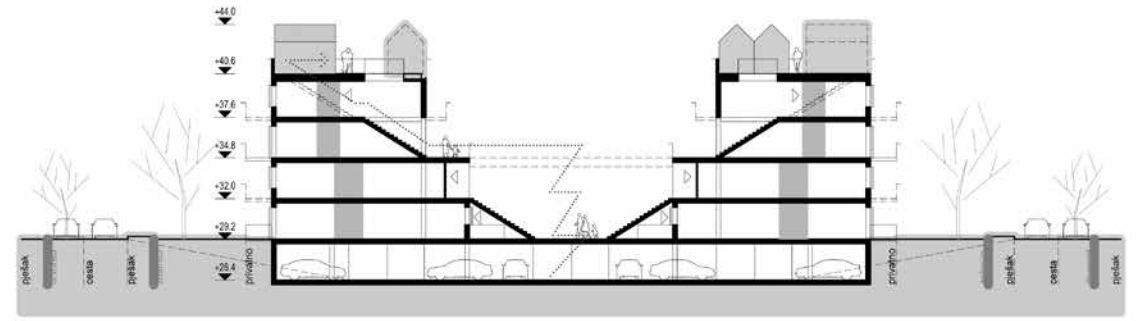
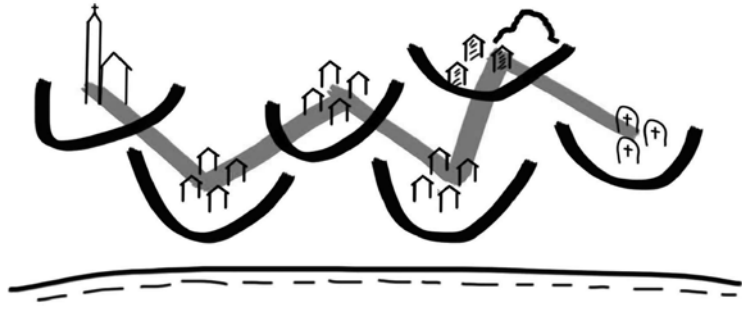

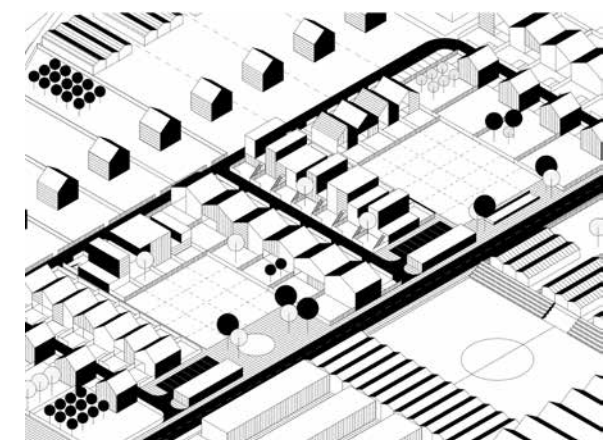
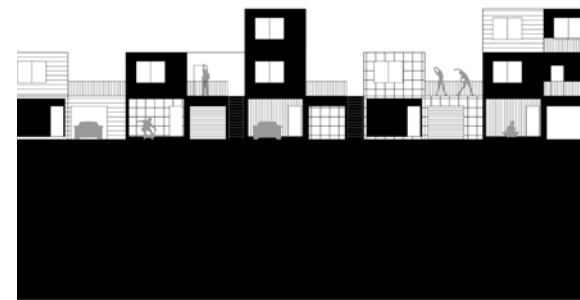
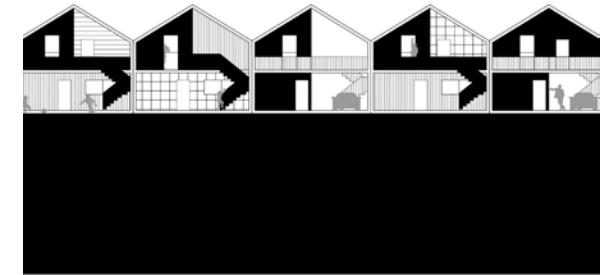
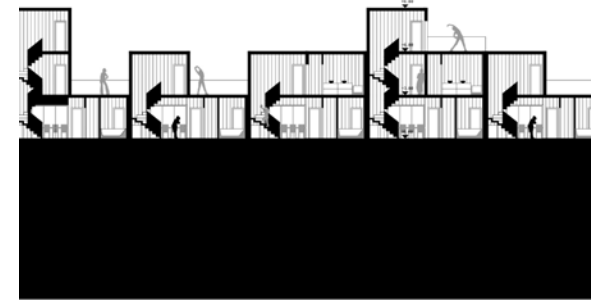
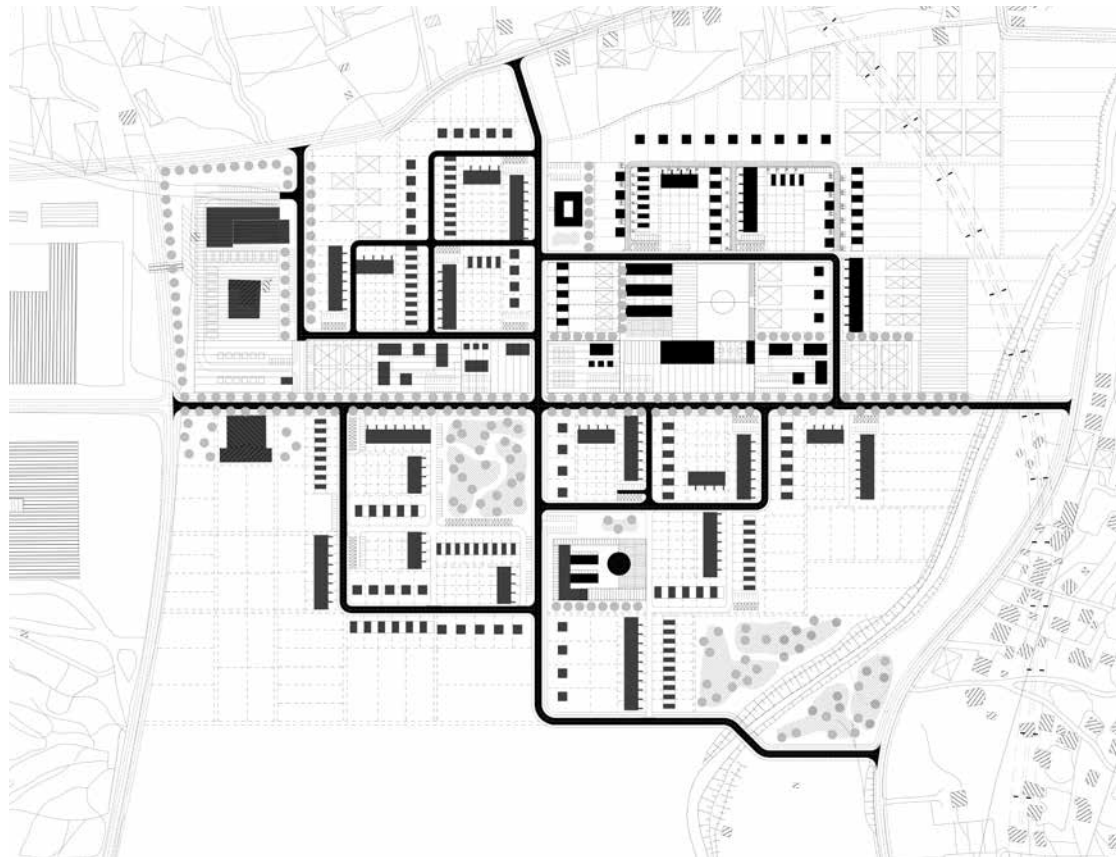

INTERIJER

prof. art. Neno Kezić (voditelji kolegija), Domagoj Bolanča, Vanda Trifunović

Glavni zadatak ovog semestra je uređenje interijera dvaju volumena dimenzija 3 x 3 x 12 m. Volumene je moguće postaviti u bilo koji položaj tj. u bilo kakvu prostornu kompoziciju. Dvije manje plohe svakog volumena su otvorene, a uz to moguće je ostvariti još maksimalno 9 m2 otvora po volumenu. Odabir lokacije, odnosno kreiranje konteksta, je slobodno i kao takvo direktno utječe na rješenje interijera. Zadane programske opcije su *glamping - luxury* (interijer za maksimalno dvije osobe) ili *camping - budget* (interijer za 6 do 8 osoba). Od studenata se tražilo da putem prostorne kompozicije volumena, definiranja programa i korisnika te promišljenim odabirom materijala postignu kvalitetno i funkcionalno rješenje za specifični način korištenja u suglasju s kontekstom u koje je smješteno.

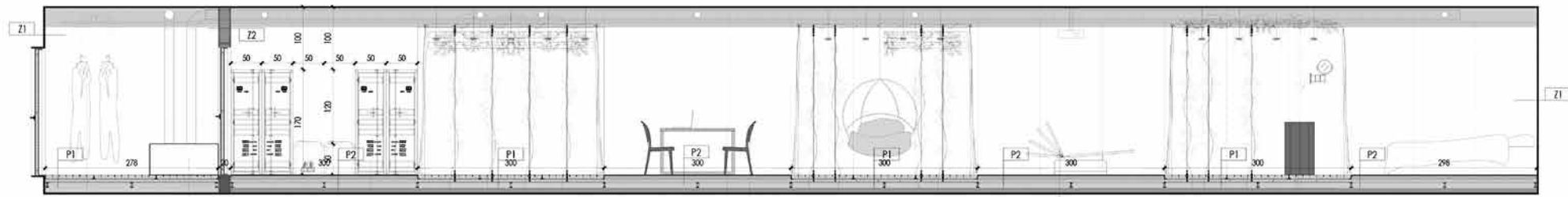

<p>G8 - izmjenjivač topline</p> <p>A3 - nosač za vješalice profil kvadratnog presjeka d=2 cm materijal: metal boja: crna</p>	<p>N8 - sjedalice s policama proizvođač: Mason & Marble model: Tall Metal Neighbor materijal: metal boja: crna dimenzije: - dubina: 60 cm - širina: 50 cm - visina: 45 cm</p>	<p>N7 - garderobni ormar proizvođač: Mason & Marble model: Day Wardrobe Amore materijal: metal boja: crna dimenzije: - dubina: 60 cm - širina: 50 cm - visina: 170 cm</p>	<p>A4 - STOL materijal: drvo cedar d=4 cm obrada: bečbojni matirani lak dimenzije: - širina: 100 cm - dubina: 120 cm podkonstrukcija: metalni inox, kvadratni profil</p>	<p>N1 - STOLICA Calligaris proizvođač: Calligaris model: parsonne materijal: PVC boja: crvena dimenzije: - visina: 85,5 cm - dubina: 33,5 cm - širina: 46,5 cm</p>	<p>N10 - ležaj proizvođač: Natuzzi Italia model: Dove materijal: koža boja: crna dimenzije: - širina: 140 cm - dubina: 135 cm - visina: 85 cm</p>	<p>N3 - SLOBODNOSTOJEĆI UMIVAONIK proizvođač: Antonio Lupi Design model: Vetro materijal: Chromalwood boja: Vespere dimenzije: - Ø: 50 cm - visina: 85 cm</p>
--	--	--	---	---	--	--

PRESJEK 2-2

DEKONTAMINACIJA GARDEROBA UZGOJ HRANE BLAGOVANJE REST DIGITALNA SOBA SPA SPAVAONICA

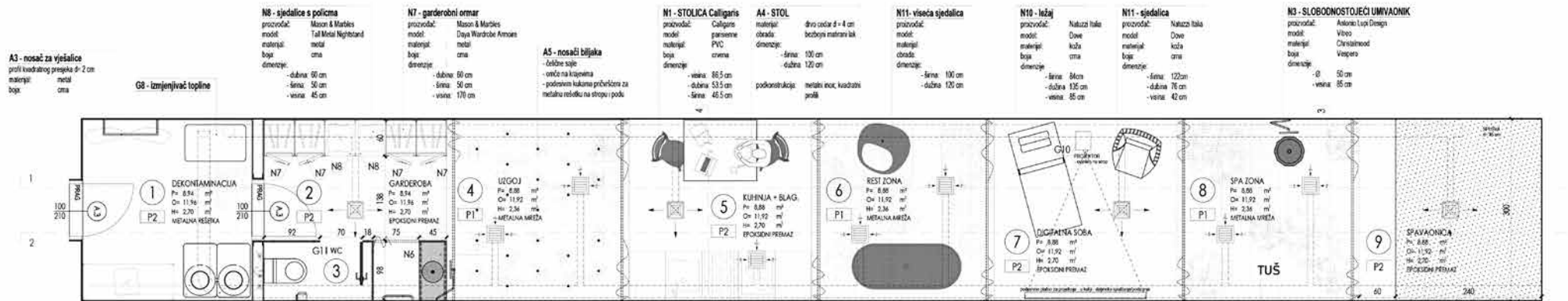

<p>G5 - spremnik čiste vode materijal: PVC dimenzije: Ø50 cm</p> <p>G6 - spremnik čiste vode materijal: PVC dimenzije: Ø50 cm</p> <p>G4 - spremnik - pročišćivač vode materijal: PVC dimenzije: dubina: 90 cm širina: 55 cm</p> <p>G7 - spremnik fekalija materijal: PVC dimenzije: dubina: 80 cm širina: 55 cm</p>	<p>G3 - nosač za WC papir - direktno klijenje na ploču zida materijal: metal boja: inox dimenzije: Ø 15 mm</p> <p>G2 - nosač ručnika - direktno klijenje na ploču zida materijal: metal boja: inox dimenzije: Ø 30mm</p> <p>A2 - pregrada WC-a materijal: tektura dimenzije: Fundimax HPL ploče Practo Agale grey 0027 FH debljina: 2 cm visina: 715 cm</p>	<p>A1 - ploha umivaonika podkonstrukcija: inox špike, kvadratni presjek profila ploha: materijal: metal boja: poliran inox lin dimenzije: - dubina: 45 cm - širina: 35 cm - visina: 72 cm</p>	<p>N4 - KUHINJA - komponenta 1 proizvođač: RICK model: R1 materijal: inox boja: poliran inox lin dimenzije: - dubina: 80 cm - širina: 120 cm - visina: 85 cm komponente: - sudoper - podloga za rezanje od cedrovine</p> <p>-komponenta 2 proizvođač: RICK model: R2 materijal: inox boja: poliran inox lin dimenzije: - dubina: 60 cm - širina: 180 cm - visina: 85 cm komponente: - indukcijsko kuhalo s dvije plohe - hladnjak - 2 ladice</p>	<p>N2 - KADA proizvođač: Antonio Lupi Design model: borgh materijal: Chromalwood boja: Vespere dimenzije: - visina: 53 cm - dubina: 180cm - širina: 75 cm</p>	<p>G8 - projektorско platno - potpuno platno za projekcije - kutabilo za snimanje - daljnje upravljanje za spuštanje i podizanje platna</p>	<p>N9 - TUŠ ugrađeni platičasti tal s LED osvjetljenjem proizvođač: Bross model: Dream dimenzije: 500 x 400 mm</p>	<p>A4 - krevet potpuno krevet postavljen po širini cijele spavaonice materijal: spužva dimenzije: širina: 300 cm dubina: 240 cm visina: 45 cm</p>
---	--	--	--	--	--	---	--

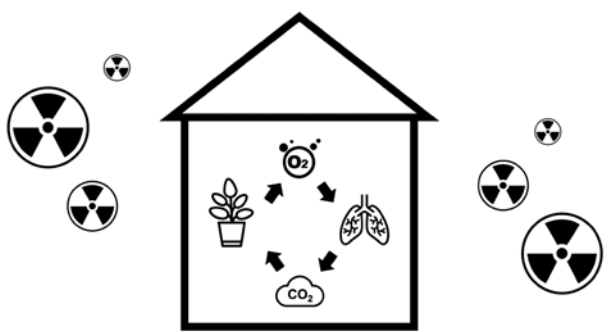

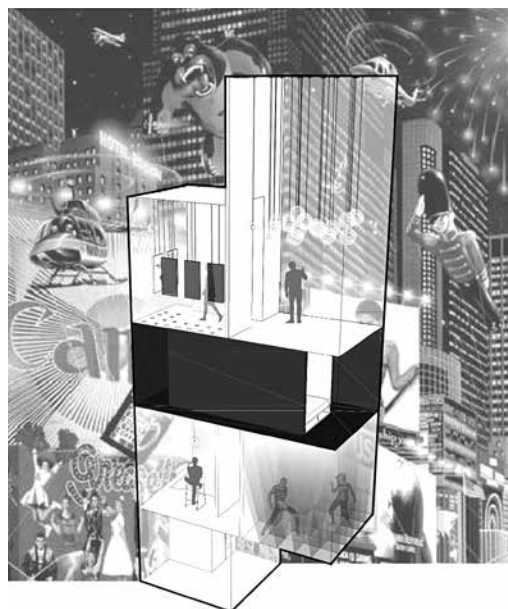

Dora Maškarin: Time Square

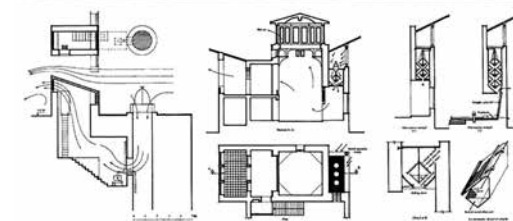
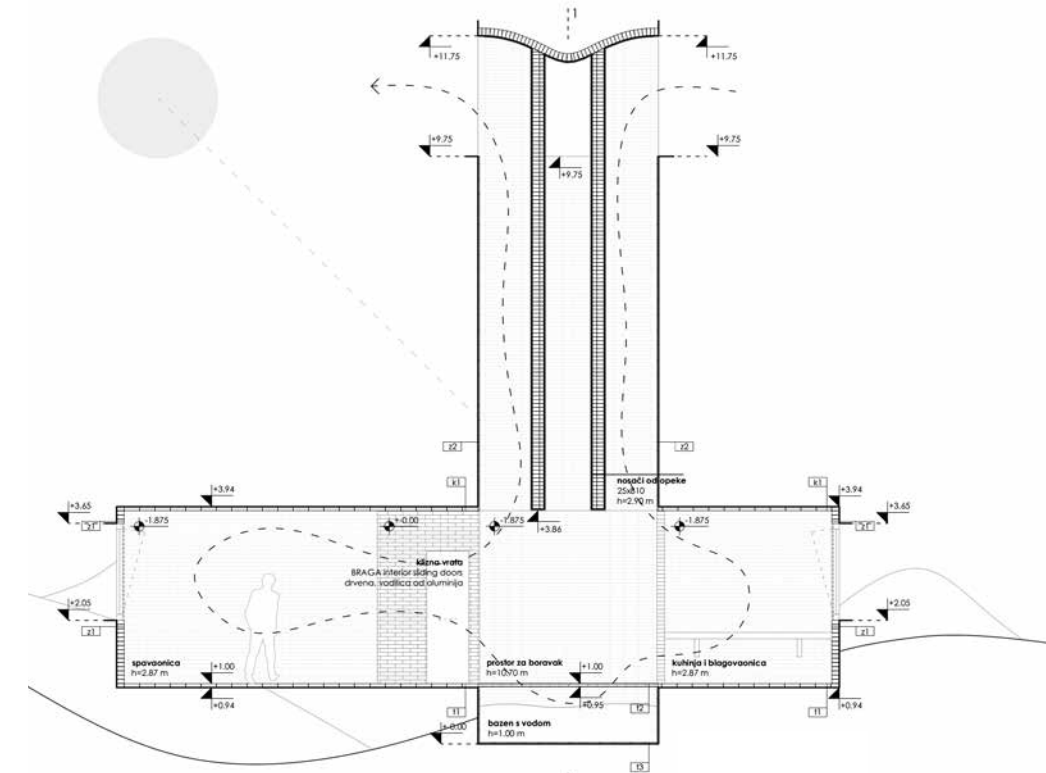
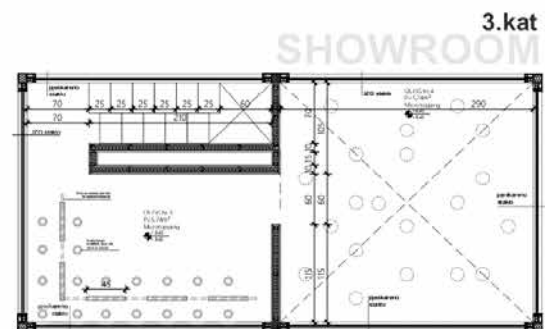

Luka Ilić: Pustinja

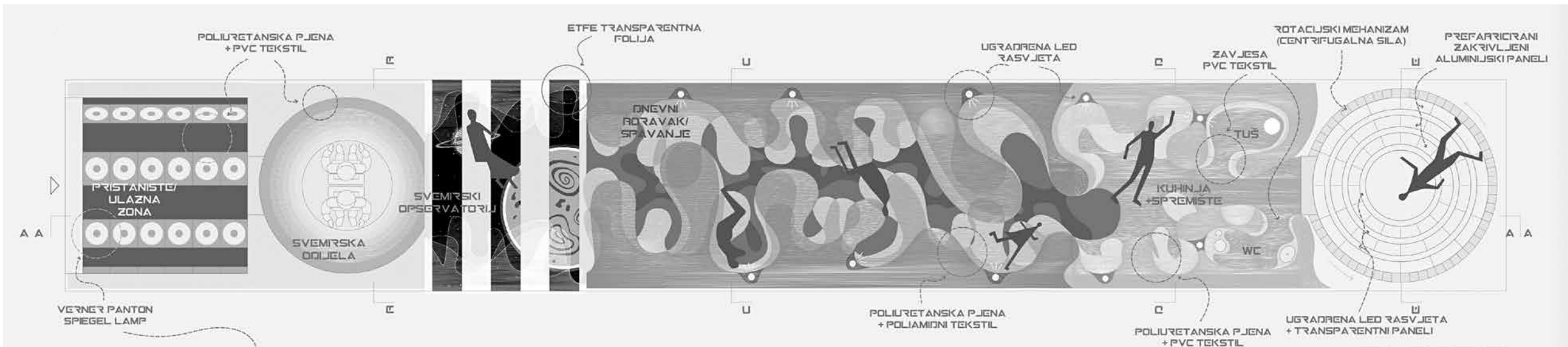

Marija Tomaš: Space Glamping

Tema ovog projekta je refleksija. I ovdje je sjetila - teme dijelova objekta. Unutar volumena su stvarala kosina koja ne samo ima značajnu prirodu. Zamisliva je situacija koja se događa u prostoru. U ovom trenutku, možemo vidjeti odobreni svijet oko nas, ali također, imamo tu mogućnost da amni dijelovi povežu sa vanjskim svijetom. Ovi dobriji podnove se humaniziraju.

DNEVNI DIO

Prostori unutar volumena razdvajaju na dva dijela. Jedan dio je "dnevni" dio, a drugi "noćni" dio. Oni se prostorno razdvajaju. U dnevnom dijelu nastaje se prostor koji omogućuje slobodni dan. Noćni dio nema direktni izvor svjetlosti, već je on više zovazan sa podnornim svijetom. Izvor svjetlosti u dnevnom dijelu omogućuje je refleksijom sučevne svjetlosti preko značajnih površina u volumenu.

Ulaz u drugi prostorni objekta omogućen je preko podnorne platforme. Višestruki volumeni koriste se u 11 situacija. Kao svjetlosne površine se koriste prostorni, kao i njihove odnose i mjesto odnosa.

NOĆNI DIO

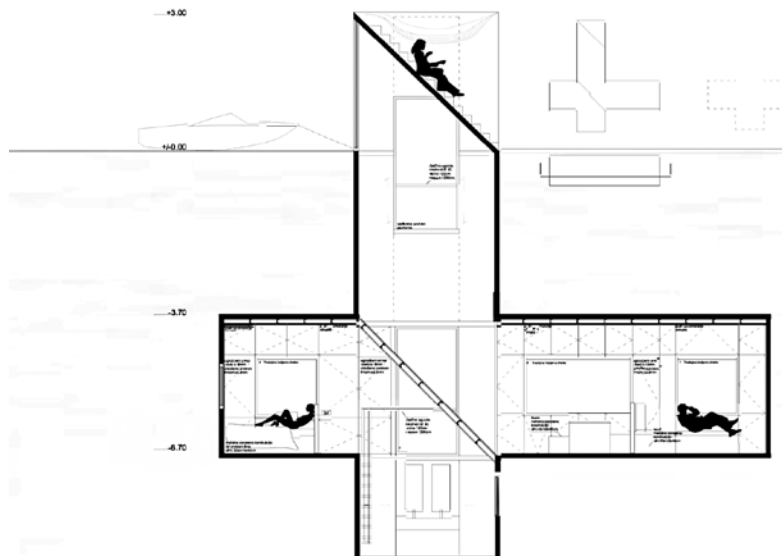

Žana Jadrešin: Submarine

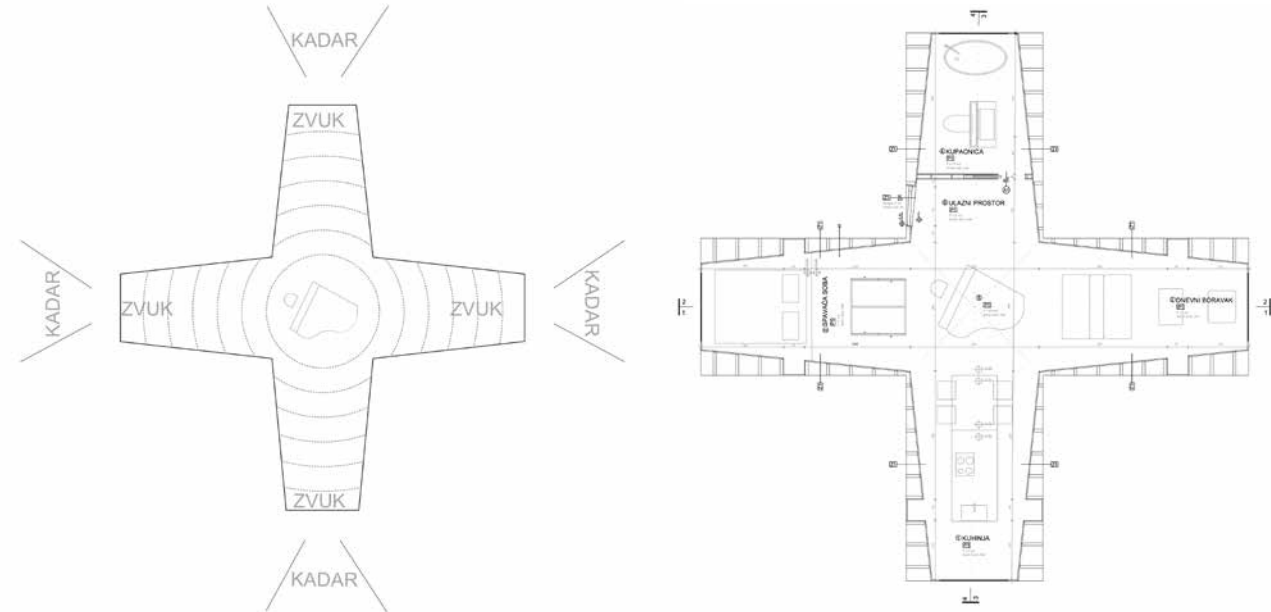

Ruža Majić: Glamping

ISTRAŽIVANJE U URBANISTIČKOM PLANIRANJU

doc. dr. sc. Ana Šverko (voditeljica kolegija),
Zrinka Visković

Ovogodišnji zadatak na kolegiju IUP obuhvatio je mapiranje i istraživanje prostora kao osnove za raspisivanje urbanističko-arhitektonskog natječaja revitalizacije Zrinsko-Frankopanske ulice. Studenti se upoznaju s naprednom terminologijom i metodologijom mapiranja i višeslojnog istraživanja u urbanističkom planiranju. Potiče se grupni rad te ističe uloga analitičke faze koja prethodi konkretnom planiranju i projektiranju prostora. Iscrpna terenska i arhivska istraživanja prati kreiranje istraživačke metodologije potkrijepljeno teorijskim znanjima. Uz savladavanje metoda kvantitativnog i kvalitativnog mapiranja u urbanističkom planiranju i projektiranju, studenti savladavaju osnove pisanja znanstveno-stručnog eseja. Izradene analize i stečena znanja studenti sublimiraju u raspis urbanističko-arhitektonskog natječaja, sukladno važećim procedurama, shvaćajući ga kao dokument čija je kvaliteta bitna za budućnost prostora poput samih urbanističko-arhitektonskih rješenja.

1. Kako pojedini namjenski prostori utječu na razvoj i funkcioniranje prostora u okviru različitih tipova i razina organiziranja prostora? Zrinsko-Frankopanska ulica.
2. Parking prostori: Kako se razvijaju i kako se mogu optimizirati? Kako se mogu optimizirati? Kako se mogu optimizirati?
3. Kako se razvijaju i kako se mogu optimizirati? Kako se mogu optimizirati? Kako se mogu optimizirati?
4. Kako se razvijaju i kako se mogu optimizirati? Kako se mogu optimizirati? Kako se mogu optimizirati?
5. Kako se razvijaju i kako se mogu optimizirati? Kako se mogu optimizirati? Kako se mogu optimizirati?
6. Kako se razvijaju i kako se mogu optimizirati? Kako se mogu optimizirati? Kako se mogu optimizirati?
7. Kako se razvijaju i kako se mogu optimizirati? Kako se mogu optimizirati? Kako se mogu optimizirati?
8. Kako se razvijaju i kako se mogu optimizirati? Kako se mogu optimizirati? Kako se mogu optimizirati?
9. Kako se razvijaju i kako se mogu optimizirati? Kako se mogu optimizirati? Kako se mogu optimizirati?
10. Kako se razvijaju i kako se mogu optimizirati? Kako se mogu optimizirati? Kako se mogu optimizirati?

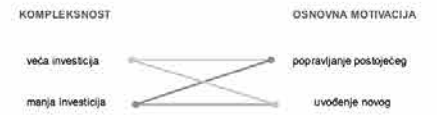
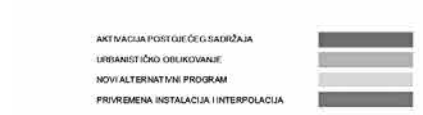
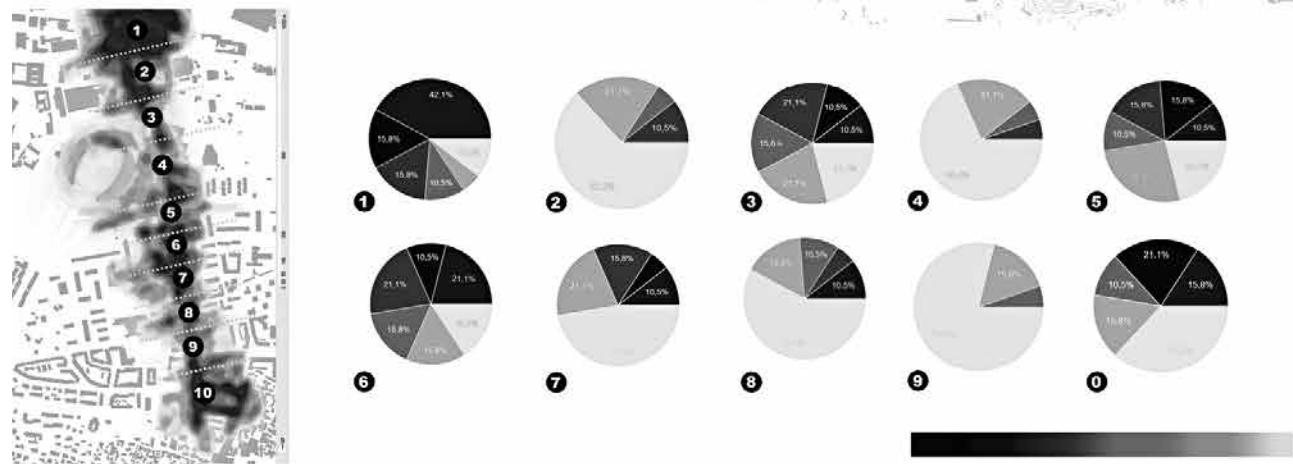

privremena instalacija i interpolacija

OBVEZNE KATEGORIJE RJEŠENJA PROJEKTOG ZADATKA

- aktivacija postojećeg sadržaja i optimizacija prostora
- rekonstrukcija i održavanje postojećeg sadržaja
- nova instalacija i interpolacija

DODATNE NAPOMENE PROJEKTOG ZADATKA

- dodatna napomena
- dodatna napomena

PITANJA KOJA MORAJU BITI ODGOVORENA PROJEKTNIM RJEŠENJEM

- elementi i strategije identiteta - projekt prilagođen mjestu
- scenariji korištenja - prema karakterističnim intervencijama
- jednostavnost u izvedbi - montaža i demontaža
- odnos stalnog i privremenog osiata prema specifičnom rješenju

urbanističko oblikovanje

OBVEZNE KATEGORIJE RJEŠENJA PROJEKTOG ZADATKA

- aktivacija postojećeg sadržaja i optimizacija prostora
- rekonstrukcija i održavanje postojećeg sadržaja
- nova instalacija i interpolacija

DODATNE NAPOMENE PROJEKTOG ZADATKA

- dodatna napomena
- dodatna napomena

PITANJA KOJA MORAJU BITI ODGOVORENA PROJEKTNIM RJEŠENJEM

- elementi i strategije identiteta - projekt prilagođen mjestu
- scenariji korištenja - prema karakterističnim intervencijama
- jednostavnost u izvedbi - montaža i demontaža
- odnos stalnog i privremenog osiata prema specifičnom rješenju

aktivacija postojećeg sadržaja

OBVEZNE KATEGORIJE RJEŠENJA PROJEKTOG ZADATKA

- funkcionalna rekonstrukcija
- rekonstrukcija i održavanje postojećeg sadržaja
- nova instalacija i interpolacija

DODATNE NAPOMENE PROJEKTOG ZADATKA

- dodatna napomena
- dodatna napomena

PITANJA KOJA MORAJU BITI ODGOVORENA PROJEKTNIM RJEŠENJEM

- elementi i strategije identiteta - projekt prilagođen mjestu
- scenariji korištenja - prema karakterističnim intervencijama
- jednostavnost u izvedbi - montaža i demontaža
- odnos stalnog i privremenog osiata prema specifičnom rješenju

novi alternativni program

OBVEZNE KATEGORIJE RJEŠENJA PROJEKTOG ZADATKA

- aktivacija postojećeg sadržaja i optimizacija prostora
- rekonstrukcija i održavanje postojećeg sadržaja
- nova instalacija i interpolacija

DODATNE NAPOMENE PROJEKTOG ZADATKA

- dodatna napomena
- dodatna napomena

PITANJA KOJA MORAJU BITI ODGOVORENA PROJEKTNIM RJEŠENJEM

- elementi i strategije identiteta - projekt prilagođen mjestu
- scenariji korištenja - prema karakterističnim intervencijama
- jednostavnost u izvedbi - montaža i demontaža
- odnos stalnog i privremenog osiata prema specifičnom rješenju





KLJUČNE RIJEČI

ZF OS
KAPILARE
TOČKE INTERESA



Analizirajući ZF ulicu dolazimo do zaključka da ona kao takva više ne ispunjava sve svoje zahtjeve koje se od nje traže na kvalitetnom nivou. Primjećujemo isto tako kako sami akteri koji se služe njom nemaju više jasnu hijerarhiju niti se koriste ulicom više onako kako je zamisljena u vremenu kojem je nastala. Daljnjim zamenarivanjem ulice ona tone te sav potencijal koji je mala se gubi.

U tu stupa naša ideja o revitalizaciji pomoću koncepta Shared space. To je pristup urbanog dizajna koji minimizira segregaciju između nađna rada sudionika u prometu. To se postiže uklanjanjem značajki kao što su rubnjaci, oznake na površini ceste, prometni znakovi i semafori. Hans Mollerdaan i drugi sugerirali su da se, stvaranjem većeg osjećaja nezajvesnosti i nejasnoćom ko ima prioritet, vozači će

smanjiti svoju brzinu i tako zauzvrat smanjiti dominaciju vozila. smanjiti stopu nesreća na cestama i poboljšati sigurnost za druge sudionike u prometu. Tu temu uzimamo kao tako rećene temelje natjeća koja bi proširili daljnjim dodavanjima manjih interencija po segmentima u kojem ozbiljno uzimamo u obzir element vremena. Isto tako ne želimo se zadržati samo na preuredenje partera nego također i

urbane opreme, zelenila i fasada koje omeđuju ulicu. Koncept natjeća i revitalizacije kreće od gledanja većeg mjera te od zaključka kako je os od velikog značaja za grad Split i za okolni kontekst te bi je trebalo tretirati kao važnu okolicu. Onova ulice nije rješenje, već nije i njenih manjih vodor. lođi interesa i oćenita okolina. A sav taj kontekst upredinjujemo zajedničkim jezikom zvan Shared space.

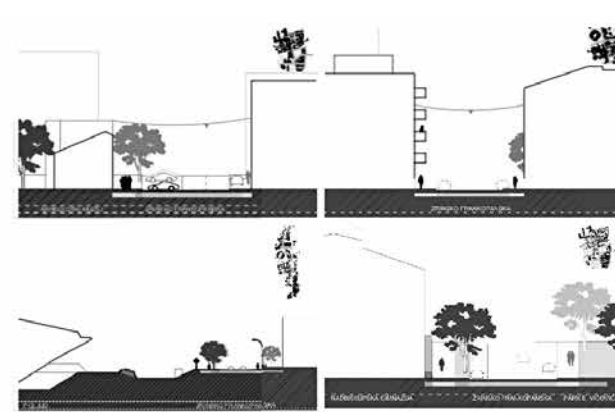

Za zadanu analizu uzeta su 4 karakteristična presjeka kroz ulicu te se promatra prevladavanje određenih kategorija na njima. Cilj je promotriti aktere koji se koriste ulicom i uočit kako se ponašaju na određenim dijelovima te kako utječu jedno na drugo.

Zaključak je da cestovni promet prevladava u svakom djelu ulice te se čak širi van svojih određenih granica. Ovim prikazima vidimo kako ulica zapravo ne odraduje svoje funkcije na visokom nivou i zbog toga sve kategorije gube na kvaliteti i jedno na drugo ostavljaju negativan utjecaj.

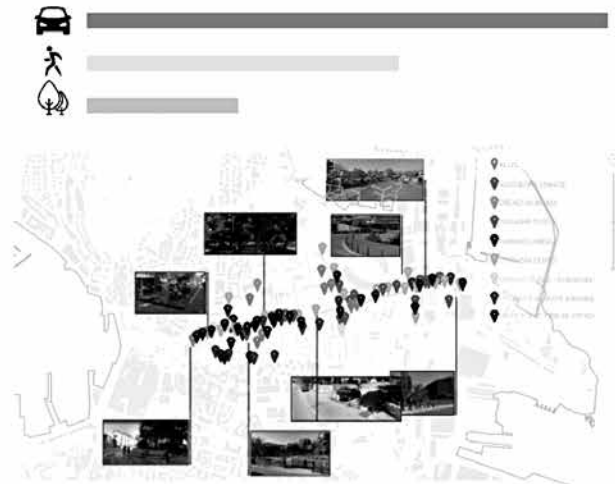

Dvije karte su napravljene u svrhu teme, jedna je o vrsti opreme i njene lokacije, a druga je prikaz rasvjete. Iz prve karte se može zaključiti da osim minimalno potrebnih elemenata koje se položene na ulici nema zapravo neke naročite urbane opreme niti je pokazana inicijativa za boljitkom. Kvaliteta svih elemenata je na dostojnoj razini ali postoji prostor

za poboljšanje. Urbana oprema na ulici sastoji se od: klupa, autobusnih stanica, kontejnera za otpad, prometnih znakova, parkiranih mjerača i oglasnih ploča. Što se tiče rasvjete ona je adekvatna te ispunjava svoju zadaću, možemo primjetiti tri načina oblikovanja rasvjete onako kako se ulica razvijala.



Slijedeća tema istraživačkog rada je zelenilo. Ideja je učiniti temeljit pogled na mjesta gdje se nalazi u većem i manjem mjerilu te okarakterizirati njegovo tragove. Pod zelenim tragom uzimaju se u obzir visoko i nisko raslinje, sportska igrališta, parkovi te uređene i neuređene zelene površine. Priroda oćenito je od velike važnosti za sve pa tako i ur-

banizmu. Da se primijeti da postoji takozvani zeleni polumjesec koji kreće od Marjana (pluća Splita) preko Poljuda i ZF ulice sve do Turske kule koji bi bilo poželjno očuvati.



U ovoj analizi vodi se pregled svih ustanova i oćenitih sadržaja na Zrinskoj Frankopanskoj ulici. Uspostava ove karte znači pregled karaktera ulice kroz sve kategorije i bolje saznavanje kakvog je tipa. Duž ulice možemo uočit počevši od sjevera prema dolje Spaladium arenu, Poljudske bazene, Hajdukov stadion Poljud, Arheološki muzej, zonu neko-

liko srednjih škola, park Emanuela Vidovića, Staro Hajdukovo igralište te na kraju ulice HNK. Između nabrojanih već građevina također se nalaze brojne stambene i poslovne građevine. Valja naglasiti kako ova karta prikazuje široliku namjensku temu ulice te su nudi veliki potencijal za nadogradnju same teme i poboljšanje već postojećih građevina.



Ovdje se gleda podloga same ulice, kakvo je njeno stanje, koliko je prisutno, te kako kroji sliku ulice. Ova tema je dosta vezana i za promatranje ulice kroz presjek jer nudi slične, a i nove zaključke ali u točnom pogledu. Prolaškom ulice možemo primjetiti da se ulica tijekom godina razvijala sa različitim urbanim planovima pa tako i izgledom partera.

Duž cijele ulice ne postoji unificiranost ideje partera, jedno šta je konstantno jest asfaltirana automobilska cesta. Što se tiče kvalitete i očuvanosti podloge i to isto tako varira idući od jako lošeg do vrlo dobrog gdje je jedno ni drugo ne prevladava velikim postotkom.

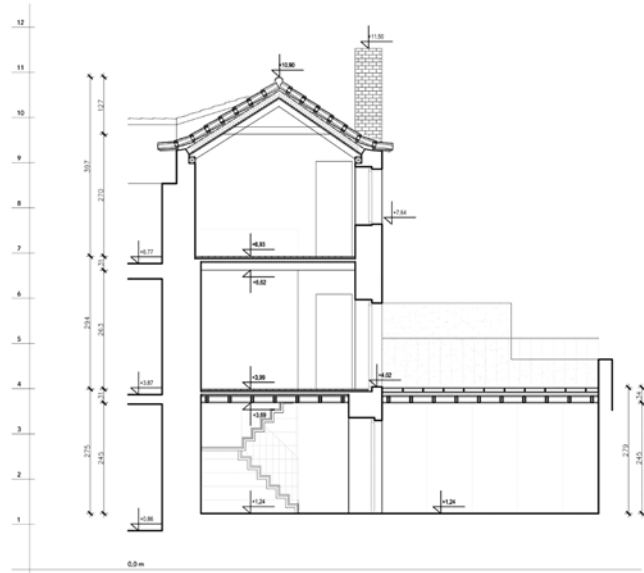

POSTOJEĆE STANJE



ANEKS



LJETO



ZIMA

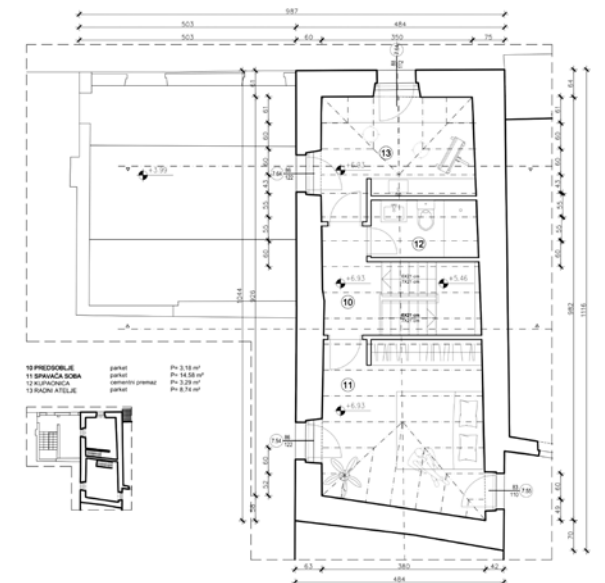
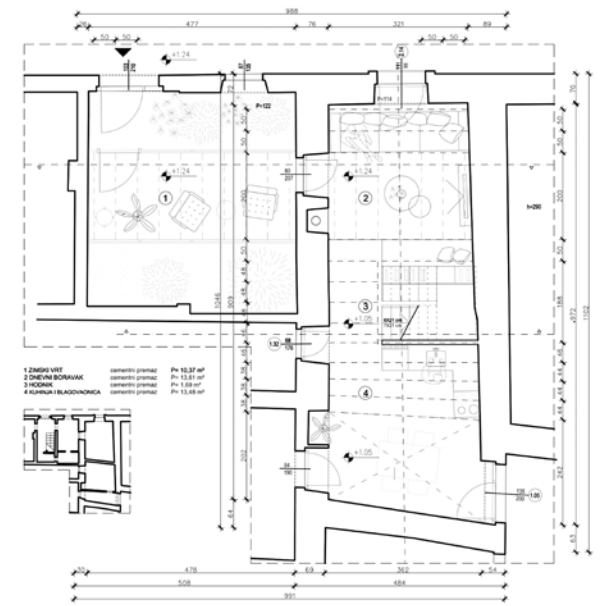
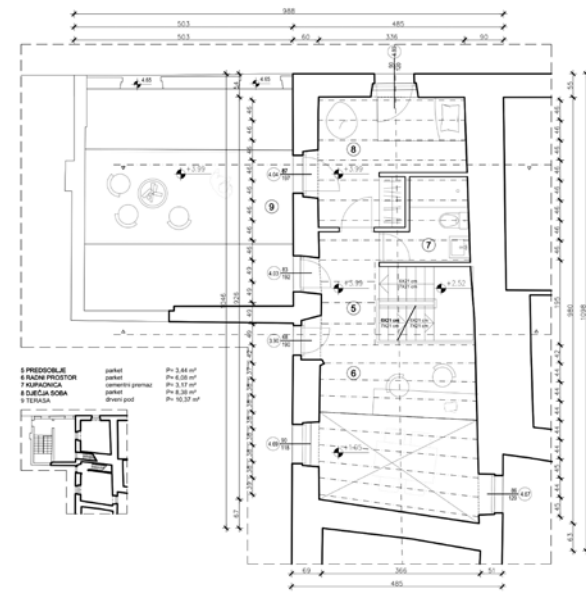

RADIONICA ZAŠTITE I OBNOVE GRADITELJSKOG NASLIJEĐA 2

izv. prof. dr. sc. Katja Marasović, doc. dr. sc. Snježana Perojević (voditeljice kolegija), pred. dr. sc. Dunja Babić, Emanuela Tomelić mag. ing. arch.

Studenti su izvršili mapiranje povijesne jezgre s aspekta vlastite percepcije identitetskih elemenata splitske povijesne jezgre i čitavog grada te mapiranje namjena u okviru prostora Dioklecijanove palače. Izradili su povijesno-prostornu analizu lokacija unutar granica Dioklecijanove palače te prostoručan crtež zadanog im stilskog elementa. Radeći u grupama po dvoje izradili su idejna rješenja uređenja dviju lokacija u povijesnoj jezgri Splita.

Zadatak pod mentorstvom izv. prof. dr. sc. Katje Marasović podrazumijevao je rekonstrukciju palače Lukaris na Peristilu (s ostacima iz antike, romanike, gotike, renesanse i historicizma) u izvornim gotičkim gabaritima za potrebe stanovanja i povremenih protokolarnih aktivnosti gradonačelnika Splita za vrijeme trajanja mandata. Programom je bila definirana djelomično javna namjena prizemlja (izložbe, prijemi...), a na katovima prostor stanovanja obitelji gradonačelnika, gostinjske prostorije te salon za prijeme. Povijesna i prostorna slojevitost građevine je pažljivo analizirana, valorizirani su svi ključni elementi te kao takvi prezentirani projektom. Gotičko stubište je rekonstruirano u izvornim gabaritima, ali suvremenim arhitektonskim jezikom.

Zadatak kojeg je vodila doc. dr. sc. Snježana Perojević bio je projekt uređenja prostora jugoistočnog kvadranta Dioklecijanove palače u Splitu koji je privremenog karaktera. Na velikom i izuzetno vrijednom dijelu najuže povijesne jezgre Splita, ispražnjenom od sadržaja, a s velikim urbanim potencijalom, studenti su nakon detaljnih analiza izradili idejno rješenje njegovog uređenja. Pri tom su se vodili i rezultatima mapiranja koja su proveli u prethodnoj fazi rada, s naglaskom na posljedice nekontroliranog turizma na urbani prostor i život građana povijesne jezgre. Projektnim zadatkom je bilo zadano da studenti ponude potpuno reverzibilno i privremeno rješenje uređenja lokacije, vodeći se principima održivosti, s ciljem stvaranja javnog prostora - cjelogodišnjeg "dnevnog boravka" stanovnika Splita. Projektom je trebalo osvijestiti arhitektonsko-povijesno značenje i slojevitost ovog prostora. Uz to projektom su studenti mogli ponuditi i prostor za povremeni boravak turista, u svrhu rasterećenja gužvi u povijesnoj jezgri.



TLOCRT PRIZEMLJA

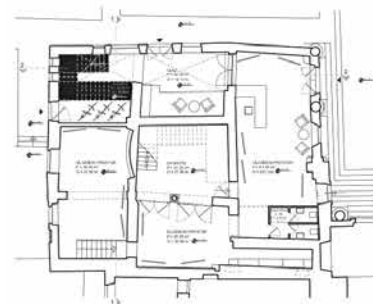

PRESJEK 1-1

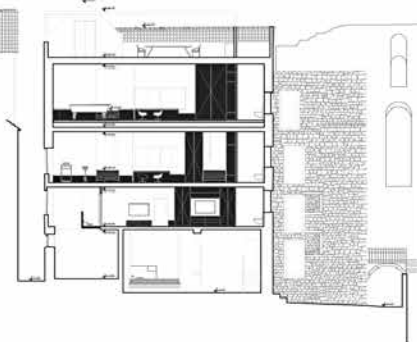

TLOCRT 1.KATA



PRESJEK 2-2

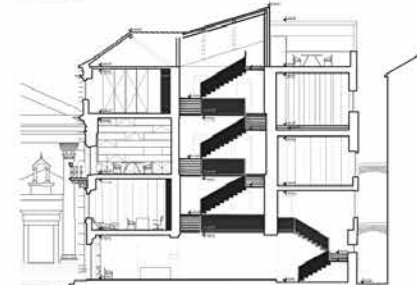

TLOCRT 2.KATA



SJEVERNA FASADA

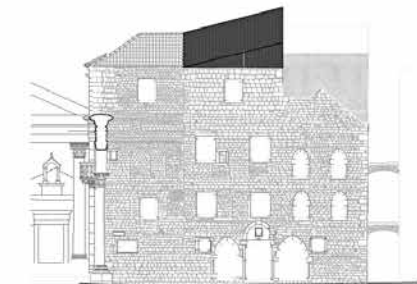

TLOCRT 3.KATA

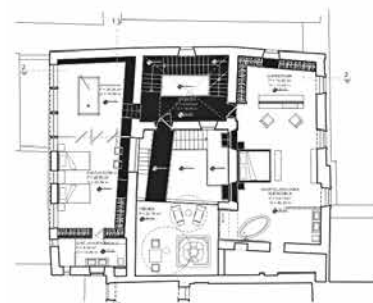

ISTOČNA FASADA

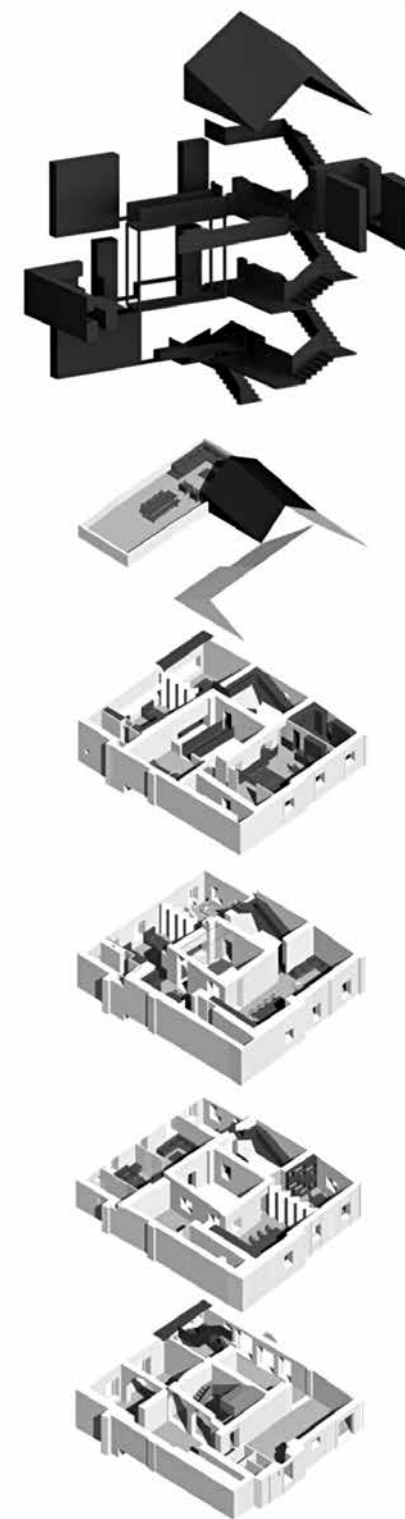
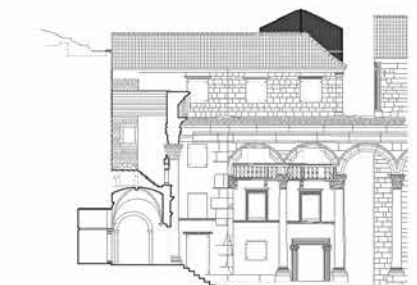

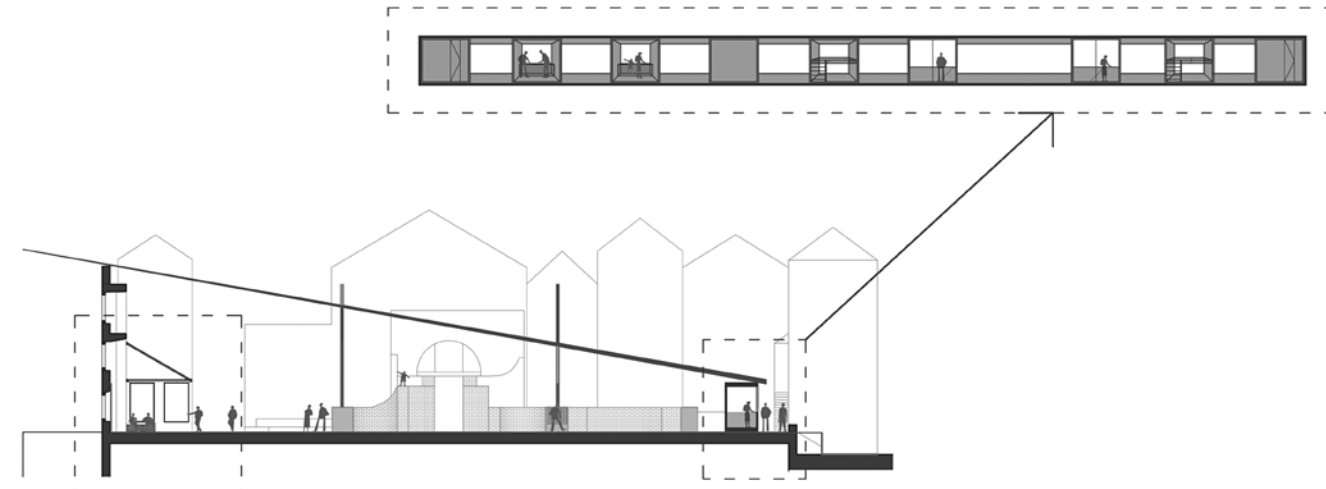
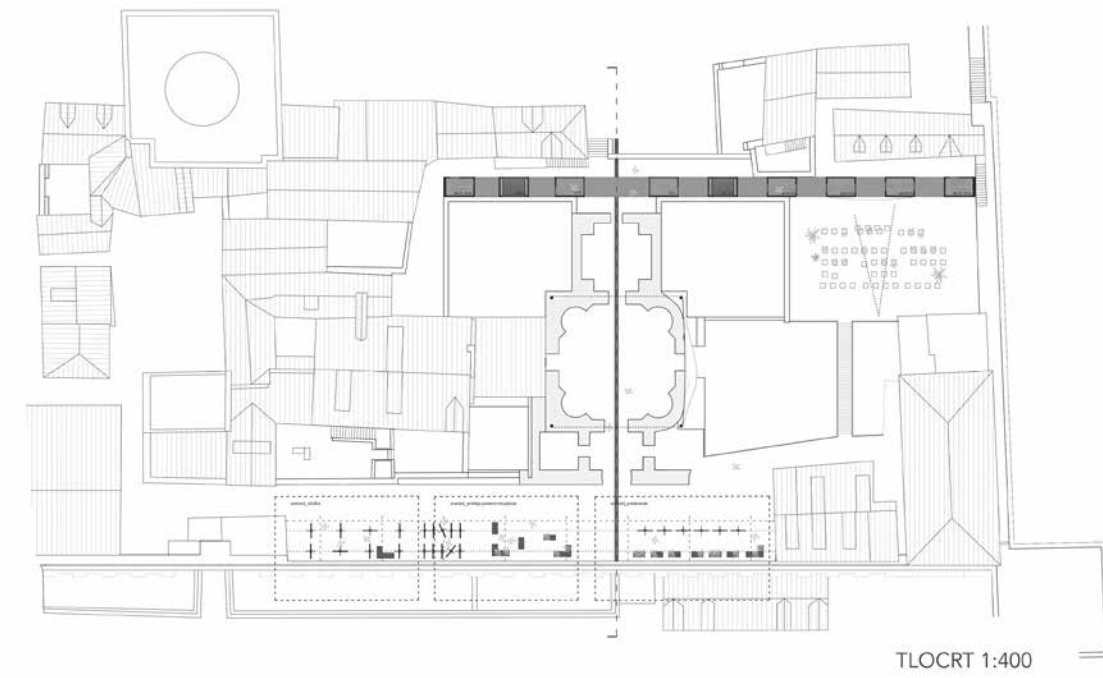

Mira Tomić i Anamarija Veštić: Projekt uređenja prostora jugoistočnog kvadranta Dioklecijanove palače

RADIONICA ZAŠTITE I OBNOVE GRADITELJSKOG NASLIJEĐA 3

izv. prof. dr. sc. Katja Marasović

Na ovom izbornom kolegiju studenti su izradili povijesno - prostornu analizu četiri gotičke palače u povijesnoj jezgri Splita: palače Papalić u Šubićevoj ulici, palače Nikole Papalića na istočnoj strani Narodnog trga, palače Benedetti u Marulićevoj ulici i palače Caralipeo na Peristilu. U uvodnom dijelu su obradili povijest plemićke obitelji odnosno vlasnika palače. Na temelju arhitektonskog snimka postojećeg stanja, objavljenih radova, povijesnih izvora i analize ostataka povijesnih elemenata, prezentirali su prostorni razvoj građevine u tlocrtima i pročeljima uz tekstualni opis pojedinih faza i fotografije karakterističnih elemenata. Izradili su i arhitektonski snimak sačuvanih gotičkih portala ili rekonstrukciju onih koji nisu sačuvani, na temelju sačuvanih dijelova i komparacije sa sličnim primjerima u Splitu.

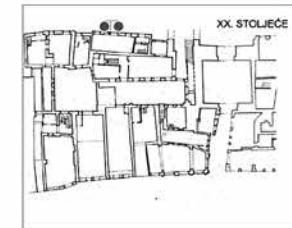
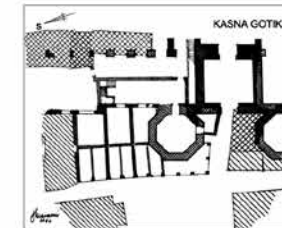
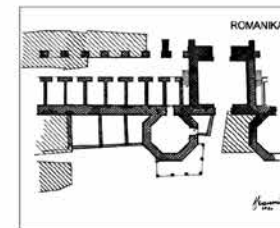
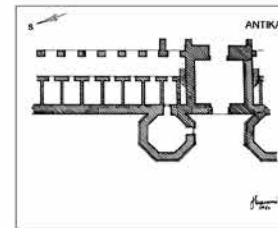
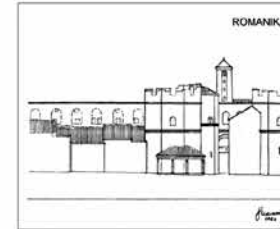
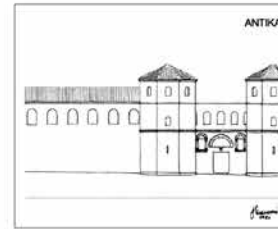
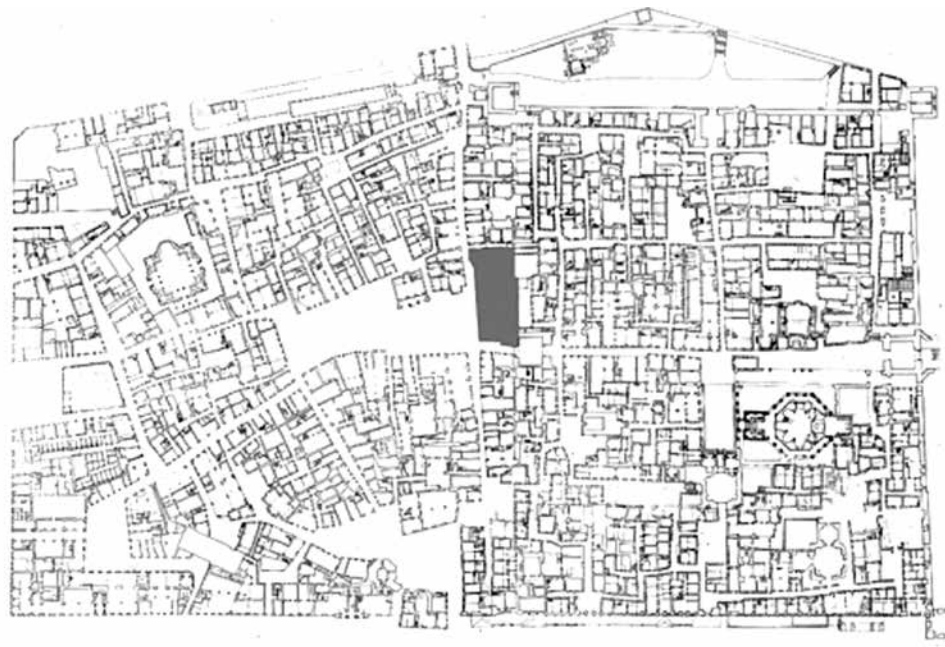

Prostorni razvoj sklopa na istočnoj strani Narodnog trga u Splitu (J. Marasović 2013.)



Portal dvorišta



Gotičko dvorište

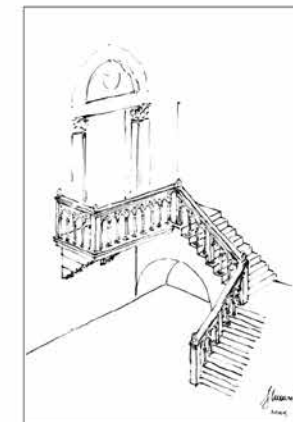

Vanjsko stubište

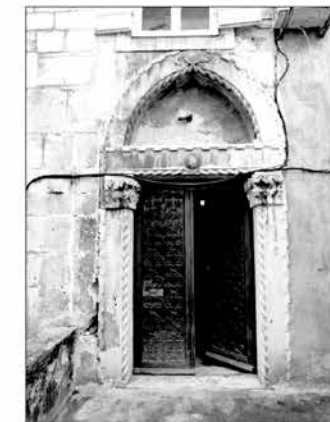

Portal palače

DIPLOMSKI RAD

Katarina Lovrić
DOM MLADIH MOSTAR:
 BULEVAR - PRVA CRTA SPAJANJA

Mentor:
 Izv. prof. art. Toma Plejić
 Komentorica:
 Doc. dr. sc. Ana Šverko
 Konzultant za konstrukciju:
 Prof. dr. sc. Boris Trogrlić

Jedan od gorućih urbanističkih i projektantskih zadataka u Mostaru je revitalizacija javnog prostora putem kojeg se može manifestirati jedinstveni urbani identitet. Na tom tragu, ovaj projekt istražuje kako se prostor može koristiti za davanje poticaja zdravom suživotu između stanovnika grada koji su se našli na suprotnim stranama zajedničke tragedije. Projektirajući trg kao dnevni boravak grada, formira se void okružen pročeljima. Osnovna ideja stvaranja trga je stvaranje sigurnosti, pripadnosti i zajedništva. Fasade trga se pretapaju u nove sadržaje poput knjižnice, kazališta, doma mladih, te stvarajući sjene i hlad ili propuštajući sunce, postaju kulise novih događanja. Vežući na sebe sve glavne prometnice, trg postaje čvrsto središte grada.

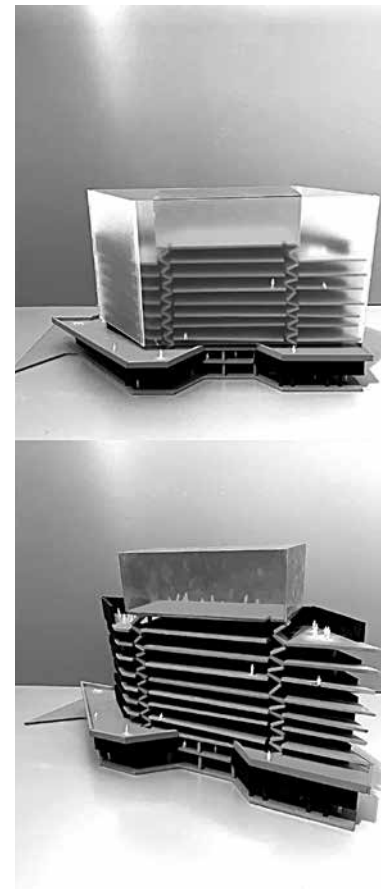
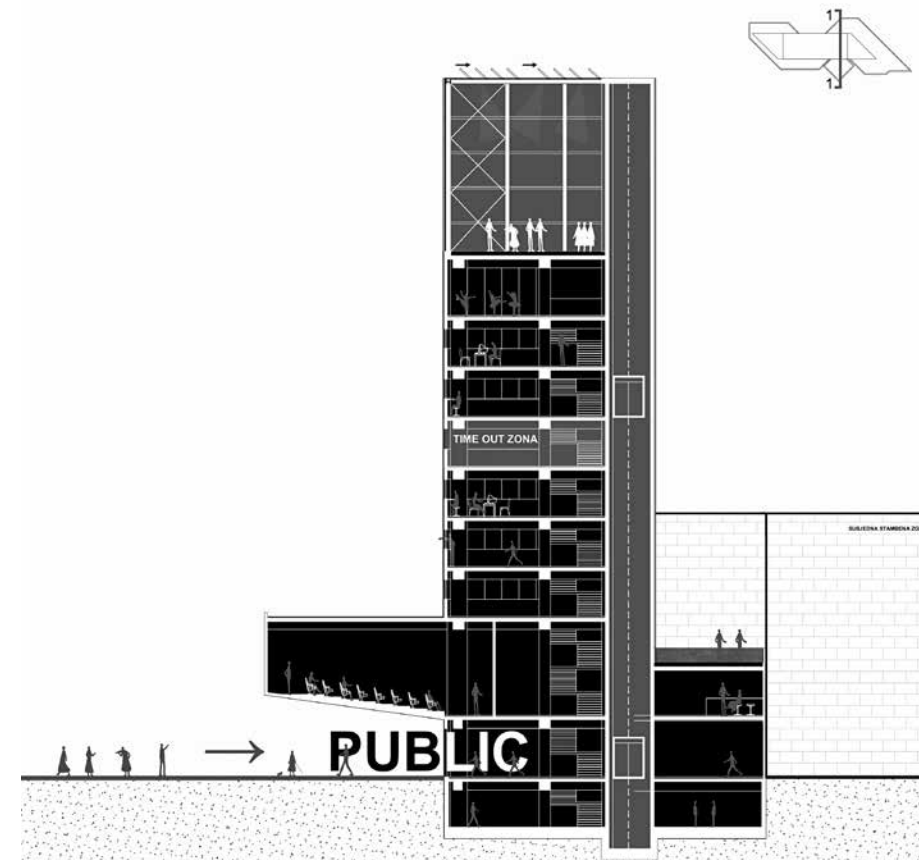
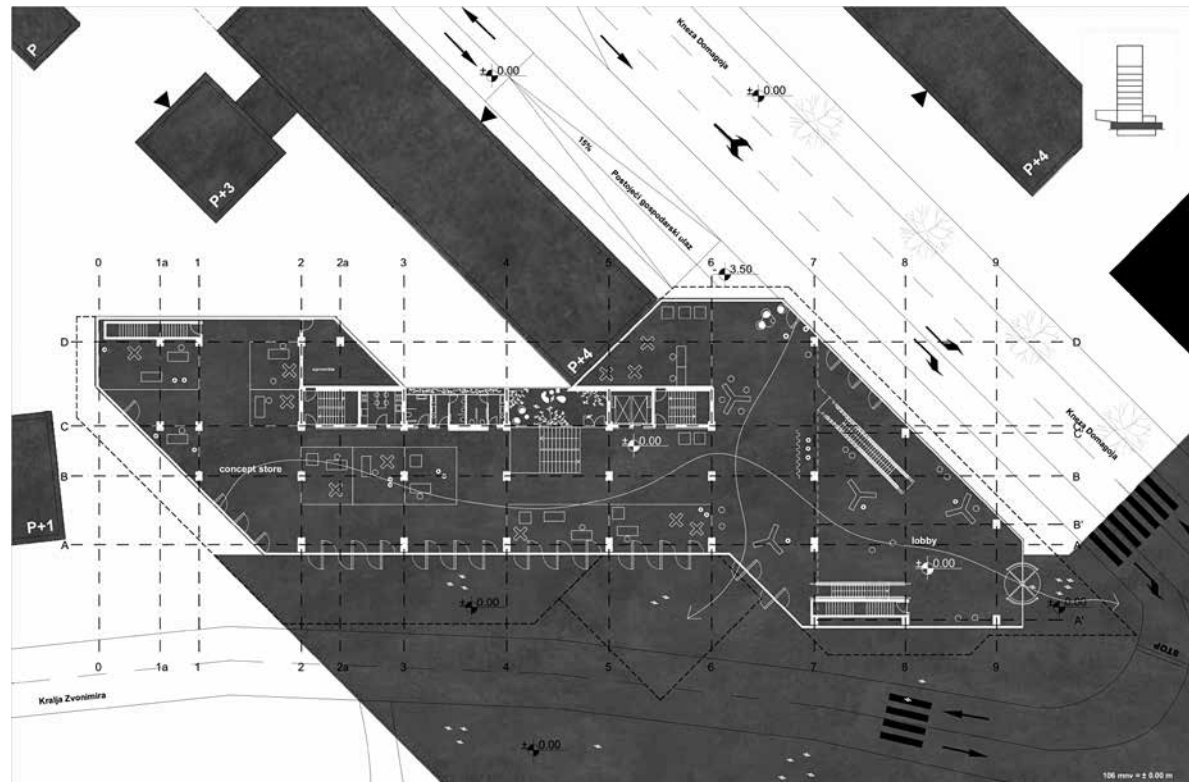
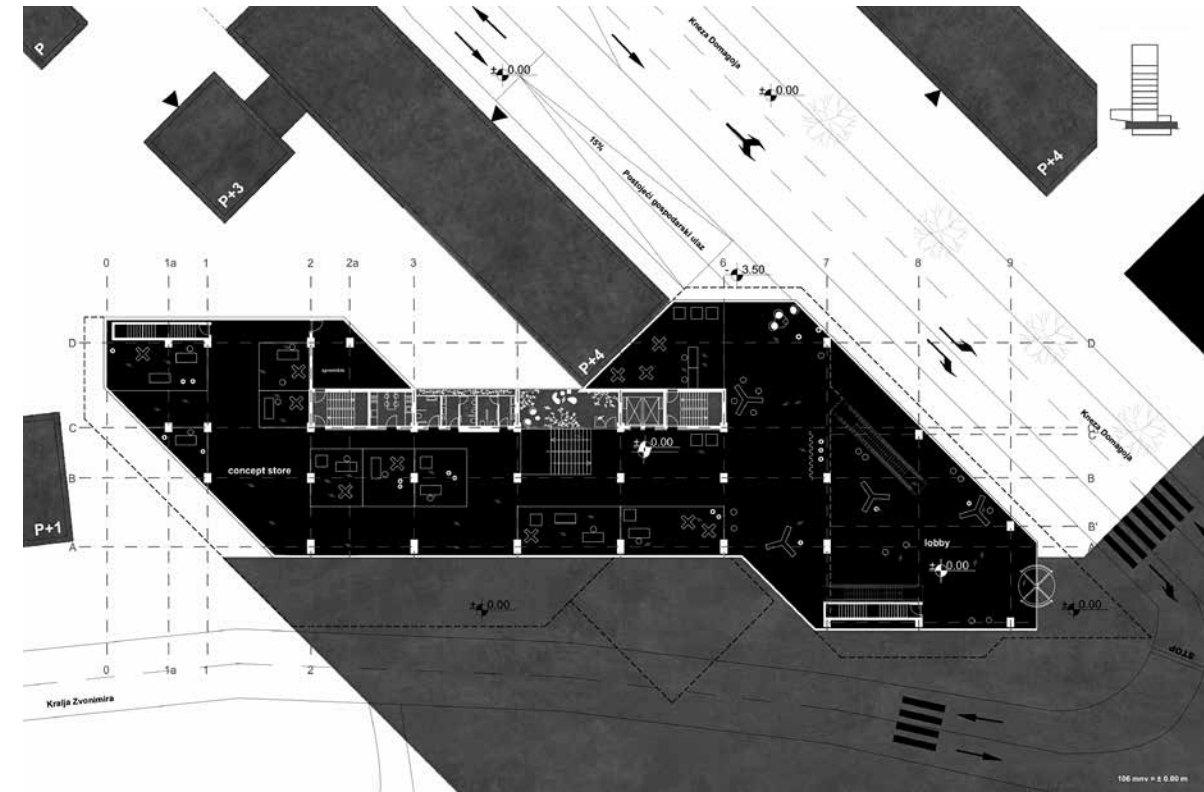
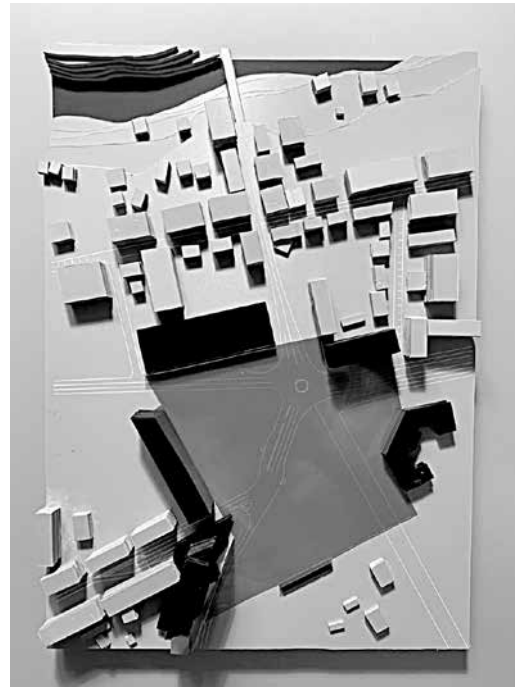

DIPLOMSKI RAD

Antonio Vukičević
TERMINAL

Mentor:
 Izv. prof. art. Toma Plejić
 Komentor:
 Doc. art. Jakša Kalajžić
 Konzultantica za konstrukciju:
 Izv. prof. dr. sc. Nikolina Živaljić

Rad ispituje i dokazuje pretpostavku da je infrastruktura formativni element gradskih gena i urbanih transformacija povijesnog i suvremenog grada. U kontekstu šibenskog "Terminala" ključan je formativan aspekt prometne infrastrukture i njenog utjecaja na razvoj grada u koji je integrirana. Prometni infrastrukturni sustavi, artikulirani kao "kondicionirani prometni hub" postaju novi epicentar gradskog života. Iniciranjem enormnog protoka putnika / građana u razmjerno maloj jedinici vremena, stvara se pretpostavka nove "gradskosti" koja zahtijeva široki raspon novih metropolitanskih sadržaja. Terminal postaje novi gradski epicentar, grad u gradu ili grad pored grada koji dobiva potencijal da "probudi uspavani grad".

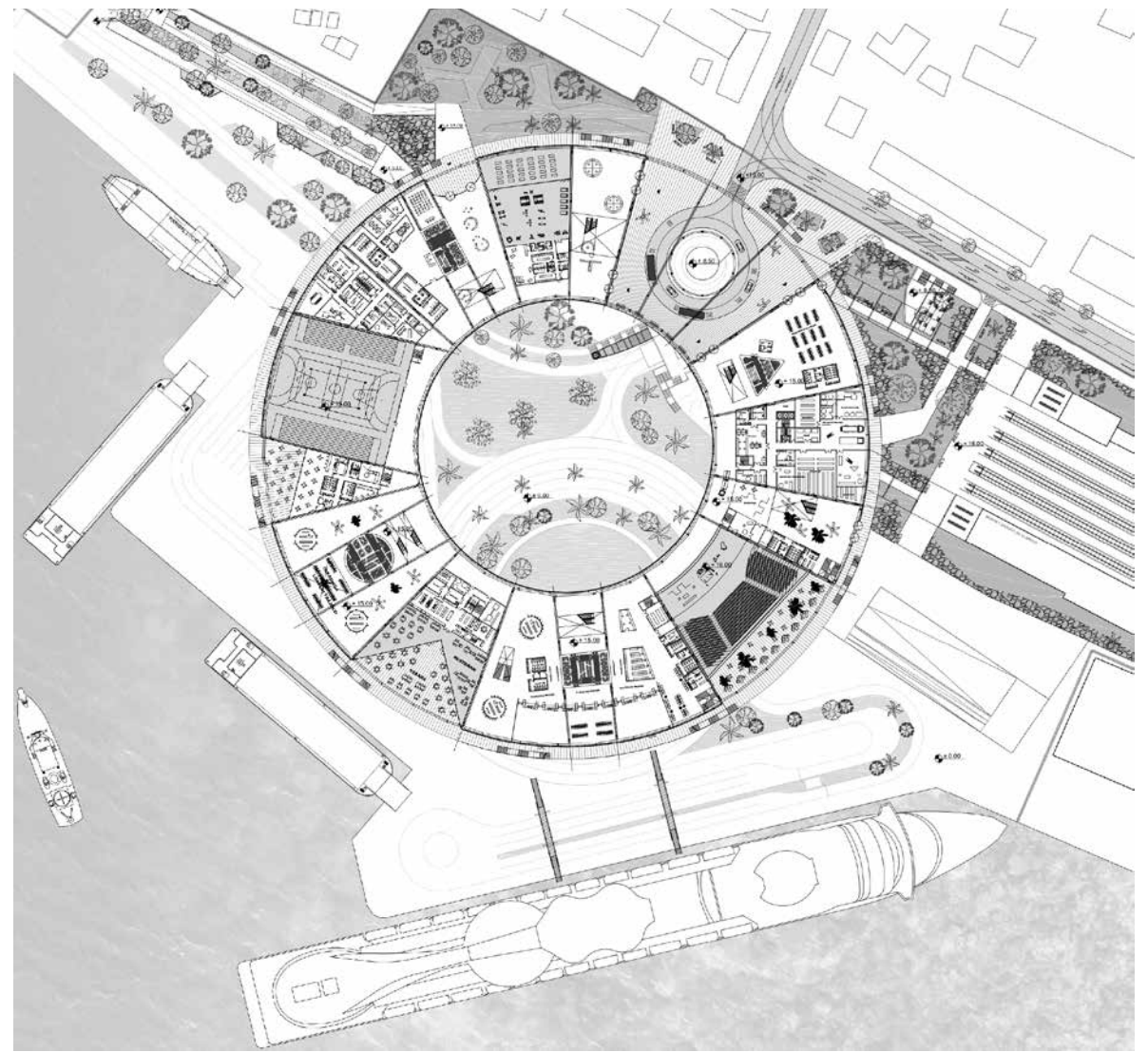
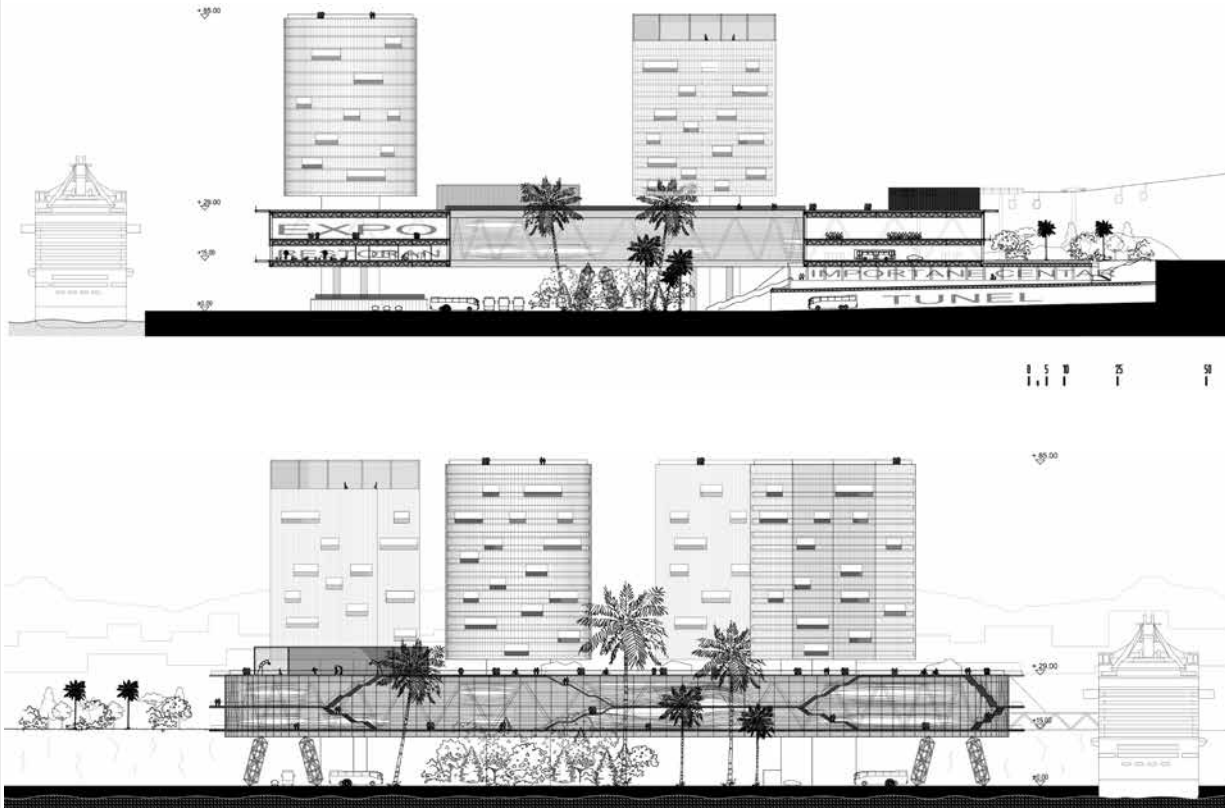

IZLOŽBE, MEĐUNARODNE RADIONICE, STUDIJSKA PUTOVANJA



GODIŠNJA IZLOŽBA STUDIJA ARHITEKTURE I URBANIZMA

Godišnja izložba studentskih radova studija arhitekture i urbanizma otvorena je 29. lipnja 2022. godine u holu Fakulteta. Tom prilikom dodijeljene su nagrade najboljim ovogodišnjim studentima te je predstavljen godišnjak studija arhitekture i urbanizma za prethodnu akademsku godinu. Radove su mogli pogledati studenti i kandidati na prijemnom ispitu, ali i nastavnici koji ovim putem rado upoznaju teme, metode i rad svojih kolega na drugim kolegijima. Na preddiplomskom studiju nagrađeni su studenti: Petra Pedišić (OAP1), Josip Baričević (OAP2),

Antea Marinčić i Klara Goreta (RAP1), Petra Marijačić (RAP3), Sandi Terzić i Paul Lombardić (UR1), Paul Lombardić (RAP4), a na diplomskom studiju: Mira Tomić i Anamarija Veštić (DS1), Ana Ivančić, Bruna Maslov, Ivana Mimica, Mira Tomić, Toni Tokić i Anamarija Veštić (DS2), Dorotea Mandić i Matea Tutiš (DS3), Ana Ivančić, Dora Hrštić, Bruna Maslov, Ivana Mimica, Mira Tomić, Toni Tokić i Anamarija Veštić (IUP) i Antonio Vukičević (INT). Nakon otvorenja izložbe studenti su organizirali druženje uz raznoliki program koje se nastavilo u večernjim satima u dvorištu Fakulteta.



56. ZAGREBAČKI SALON ARHITEKTURE I URBANIZMA

U prosincu 2021. godine održan je 56. zagrebački salon arhitekture i urbanizma pod nazivom "Ping - Repozitorij budućnosti" čiji su selektori bili arhitekti Lea Pelivan i Toma Plejić, a za koncept, postav i organizaciju, uz selektore, zaslužni su bili Tonči Čerina, Maja Furlan Zimmermann, Damiir Gamulin, Mia Roth Čerina, Antun Sevšek i Frano Petar Zovko. U sklopu pratećeg programa održana je sesija pod naslovom "Odgoj arhitekata - radikalne pedagogije". Unutar sesije, uz diskusiju o arhitektonskim pedagogijama, bili su prezentirani nominirani radovi u studentskoj selekciji Nagrade Piranesi (2021.) splitskih stu-

denata Sare Markovine (Neptun 365, mentorica: izv. prof. art. Iva Letilović, komentorica doc. dr. sc. Ana Šverko) i Ante Čaleta (*Cetinka - novi gradski centar*, mentor: prof. art. Hrvoje Njirić, komentorica doc. dr. sc. Ana Šverko). U sklopu salona prikazana je izložba pod nazivom "pazar pijaca plac sajam tržnica trg" dobitnika Grand Prixa 53. zagrebačkog salona Dinka Peračića i Mirande Veljačić. Jednu od nagrada 56. zagrebačkog salona arhitekture i urbanizma dobila je asistentica Zrinka Visković za svoj projekt *Filmski grad Mejaši*, diplomski rad izrađen pod mentorstvom izv. prof. art. Saše Begovića.

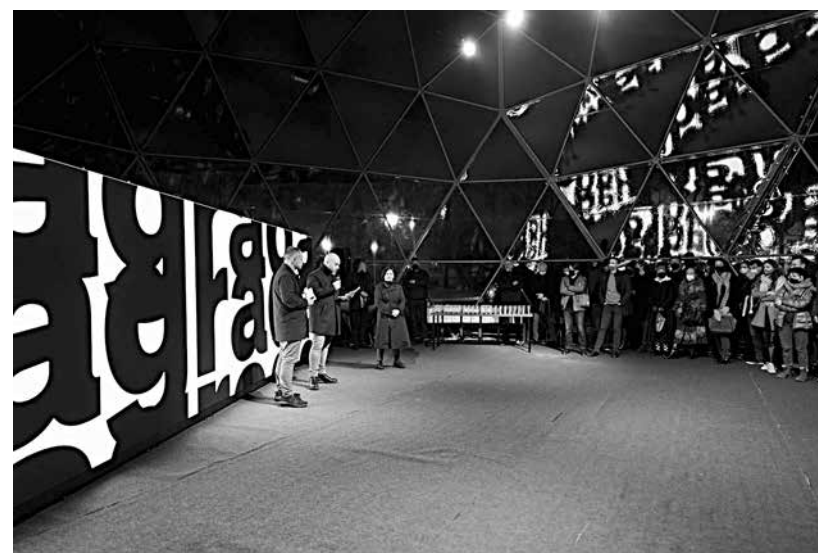

RASPORED DOGAĐANJA ZA IZLOŽBU 29. 6. 2022.

18:00h.... OTVARANJE IZLOŽBE
-Dodjela nagrada za najbolje studentske projekte u sk. god. 2021./2022.

19:00h.... OTVORENJE "PARTYA"
-"Party" za studente i profesore predviđan je na otvorenom vanjskom postoru ispred menze FBAG-a. Otvorenje započinje sa glazbom i cateringom.

19:30h.... POČETAK "IGRA BEZ GRANICA"

PRVA IGRA
20:30h - 21:00h ... Kviz

DRUGA IGRA
21:00h - 21:30h ... IZHADA VOLUMENA OD PAPIRA

TREĆA IGRA
21:30h - 22:00h ... LUTKIJA

ČETVRTA IGRA
ZADONJKA - trije jakom čijeje večeri

21:00h.... PROGLAŠENJE POBJEDNIKA I PODJELA NAGRADA OD SPONZORA

22:30h.... KRAJ PROGRAMA

"IGRA BEZ GRANICA" popraćene su nagradama od sponzora. Nagrade uključuju poklon bonove za printanje, teretanu, tržerski salon, fast food i mnoge druge. Kao glavna nagrada večeri je bon za jednodnevni izlet brodom za dvije osobe!

Radujemo se Vašem dolasku i nadamo se da ćemo se okupiti u što većem broju!



SPLIT 3.22 | INTENSIFYING THE SOCIAL REALM

Profesori Pierre-Alain Croset s Politehnike u Milanu i Roger Riewe s Tehničkog univerziteta u Grazu zajedno s kolegicama Elenom Fontanella, Deborah Briccola i Marisol Vidal osmislili su i proveli semestralni rad s temom post-pandemijskog kulturno-sportskog centra pod naslovom *Split 3.22 | Intensifying the Social Realm*. Studenti i profesori iz Milana i Graza proveli su tjedan od 19. do 25. ožujka 2022. u Splitu, gdje su im predavanja, stručna vodstva (povijesna jezgra Splita i Split 3) i konzultacije te završne kritike održali nastavnici Ana Šverko, Ana Grgić, Jakša Kalajžić, Sanja Matijević Barčot i Dinko Peračić, uz goste povjesničara umjetnosti Joška Belamarića i arhitekta Sašu Begovića te zamjenika gradonačelnika Splita Bojana Ivoševića. Kao domaćini talijanskim i austrijskim kolegama profesorima su se priključili i studenti FGAG-a: Marko Dželalija, Antonio Fržop, Bruno Janković, Bruna Maslov, Ivana Mimica i Mira Tomić koji su gostujućim studentima prenijeli svoja znanja i poglede na odabranu temu i prostorni kontekst rada.

**(MORE THAN ...) THE MARKETS OF SPLIT**

Četvrta po redu u seriji radionica *Split Case*, koje se bave istraživanjem u arhitekturi i urbanizmu, održana je 5. - 11. rujna 2022. godine. Inicijatori i organizatori i ove godine bili su Davisi Boontharm, Darko Radović (co+re) s Nenom Kezićem kao domaćinom s našeg Fakulteta. Polazeći od (ne)strukturiranih istraživanja povijesnih, središnjih dijelova grada Splita, radionica svoje polazište ovog puta pronalazi u jednoj od osnovnih ljudskih potreba - hrani i praksi njezine putanje: proizvodnji, distribuciji, poštivanju, prepoznavanju i vrednovanju hrane, a s ciljem definiranja platforme za kritičko i kreativno istraživanje prostornih aspekata urbanog života. Zadirući u bogati repozitorij lokalnog urbaniteta, raznolika latentna znanja, iskustva i vještine, sudionici radionice pretražuju ono zapamćeno i pronalaze postojeće užitke svakodnevnice, kreirajući imaginarij novih načina života u ovom gradu. Kako naziv ovog heurističkog događanja sugerira, polazeći od tržnica kao ključnog sloja, istraživanje stremi ka sagledavanju ukupnosti življenja u gradu. Rad je podrazumijevao sesije promatranja, grupna i pojedinačna uranjanja u stvarnosti svakodnevnog života, bilježenje, snimanje, mapiranje, konceptualiziranje kreativnih i kritičkih odgovora te konkretan prijedlog, ali ne

nužno u takvom linearnom slijedu. Izleti u društvena i fizička tkiva grada Splita popraćena su *ad hoc* predavanjima i kritičkim diskusijama. U radu radionice su uz splitske studente sudjelovali studenti iz Japana, Ekvadora, Italije i Slovenije. Pri tom, splitski studenti (Andrea Žuvić, Marjan Okuka, Sara Stubnja Pavičin, Sandi Terzić, Paul Lombardić, Bruno Janković, Modesty Leu, Marina Anić, Anamaria Vešić i Mira Tomić) odigrali su i važnu ulogu kao poznavatelji onog naoko nevidljivog znanja o gradu kojeg su prenosili gostujućim kolegama.

Od domaćih nastavnika i stručnjaka sudjelovali su: Neno Kezić, Dinko Peračić, Snježana Perojević, Hrvoje Bota, od stranih: Davisi Boontharm i Darko Radović, Jorge Almazán, Mita Akira, Ogawa Ami, Sano Satoshi (Keio University, Tokyo), Tadej Glažar (University of Ljubljana, Slovenia), Ana Medina (Universidad de las Américas, Quito, Ecuador), Gabriele Masera (Politecnico di Milano) te pozvani kritičari i gosti predavači (uživo ili via Zoom): Rafael Balboa (Studio Wasabi, Tokyo), Leonardo Chiesi (University of Florence), Alice Covatta (University of Montreal), Angela Colucci (Politecnico di Milano), Ray Lucas (Manchester School of Architecture), Senada Demirović (University of Mostar), Ko Nakamura (Waseda University, Tokyo), David Sim i Sanja Žonja (Keio University, Tokyo).



BIJENALE VENECIJA

Studijsko putovanje studenata na Venecijanski bijenale ove su godine organizirale studentice Ana Ljubić i Žana Jadrešin. Čak 96 splitskih studenata posjetilo je od 12. do 15. studenog 2021. ovu poznatu svjetsku izložbu arhitekture i urbanizma koja je nosila naziv "Kako živjeti zajedno". Dojmovi studenata koji su sa zanimanjem proučili predstavljene projekte i različite pristupe univerzalnim temama, potvrđuju važnost da se ovo formativno iskustvo treba steći upravo još za vrijeme samog studija.

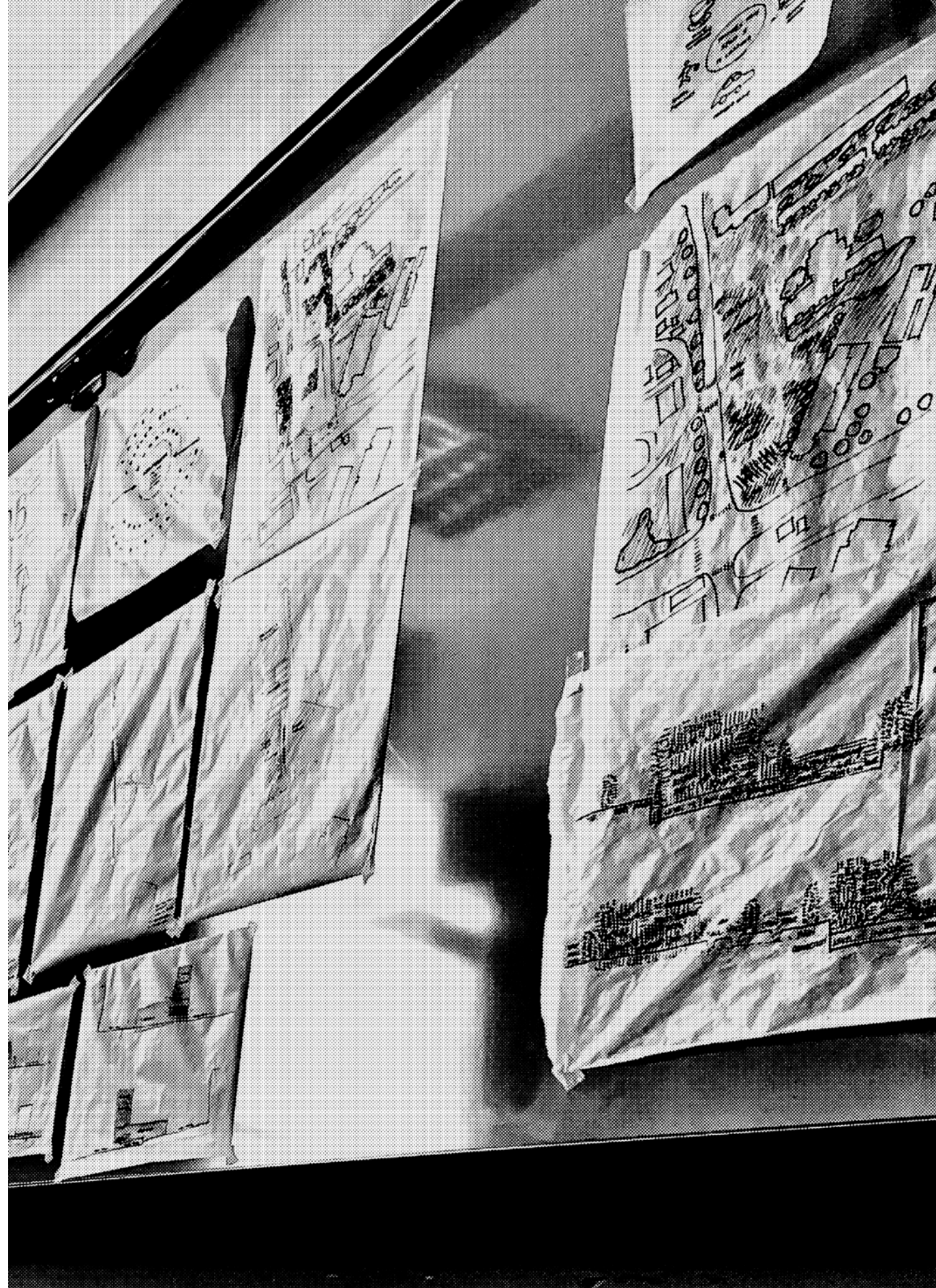

4. 10. 2021.
započela nastava za sva godišta studija u akad. god. 2021./22.
*na prvu godinu PSSAiU upisana su 45 studenata, a na prvu godinu DSSAiU 38 studenata

11. 10. 2021.
Proslava Dana fakulteta i svečano obilježavanje 50 godina Fakulteta građevinarstva, arhitekture i geodezije

3. 11. 2021.
1. redovita sjednica Fakultetskog vijeća
* prof. art. Hrvoje Njirić imenovan za voditelja diplomskog sveučilišnog studija Arhitektura i urbanizam

12. - 15. 11. 2021.
Studentsko studijsko putovanje na Venecijanski bijenale

24. 11. 2021.
2. redovita sjednica Fakultetskog vijeća

11. 12. 2021.
56. zagrebački salon arhitekture i urbanizma pod nazivom 'Ping – Repozitorij budućnosti', selektori doc. art. Lea Pelivan i izv. prof. art. Toma Plejić
* u sklopu salona prikazana je izložba pod nazivom 'pazar pijaca plac sajam tržnica trg' dobitnika Grand Prixa 53. zagrebačkog salona doc. art. Dinka Peračića i Mirande Veljačić
* među dobitnicima nagrade salona je asist. Zrinka Visković s projektom "Filmski grad Mejaši"

22. 12. 2021.
3. redovita sjednica Fakultetskog vijeća
*doc. dr. sc. Hrvoje Bartulović imenovan za šefa Znanstveno-istraživačke i umjetničke logičke cjeline za istraživanja i implementaciju suvremenih tehnologija u arhitekturi; doc. dr. sc. Dujmo Žižić imenovan njegovim zamjenikom

23. 12. 2021.
Svečana sjednica Fakultetskog vijeća
*nagrada „Ivana Šverko“ dodijeljena studentici Petri Radonić
*dodijeljene Dekanove nagrade; na preddiplomskom studiju Arhitektura i urbanizam nagrade su dobili: Klara Goreta (1. godina), Paul Lombardić (2. godina), Mira Tomić (3. godina), a na diplomskom studiju Antonio Vukičević (1. godina) i Petra Radonić (2. godina)

19. 1. 2022.
4. redovita sjednica Fakultetskog vijeća
* Jelena Botteri, dipl. ing. arh., Marin Dvornik, mag. ing. arh., Luka Mužinić, mag. ing. arh. i Luči Plosnić mag. ing. arh. izabrani u naslovno suradničko zvanje asistent/ica za područje umjetnosti, polje Likovne umjetnosti na Katedri za arhitektonsko projektiranje (vanjska suradnja)

28. 2. 2022.
5. redovita sjednica Fakultetskog vijeća
* donesen Pravilnik o protokolu i kriterijima upisa na diplomski sveučilišni studija Arhitektura i urbanizam
* doc. dr. sc. Sanja Matijević Barčot reizabrana u znanstveno-nastavno zvanje docentice i na odgovarajuće radno mjesto za znanstveno područje Tehničke znanosti, znanstveno polje Arhitektura i urbanizam
* doc. dr. sc. Hrvoje Bartulović reizabran u znanstveno-nastavno zvanje docent i na odgovarajuće radno mjesto za znanstveno područje Tehničke znanosti, znanstveno polje Arhitektura i urbanizam

7. 3. 2022.
U postupku izbora u naslovno zvanje predavač, za znanstveno područje Tehničke znanosti, znanstveno polje Arhitektura i urbanizam, Branislav Trifunović, dipl. ing. arh. držao nastupno predavanje pod naslovom "Arhitekt inženjer"

19. – 25. 3. 2022.
Međunarodna radionica SPLIT 3.22 | INTENSIFYING THE SOCIAL REALM

23. 3. 2022.
6. redovita sjednica Fakultetskog vijeća
* na elektronskoj sjednici Fakultetskog vijeća od 21. 3. 2022. dr. sc. Jelena Zanchi, dipl. ing. arh. izabrana za naslovno zvanje viši predavač za znanstveno područje tehničke znanosti, znanstveno polje Arhitektura i urbanizam na Katedri za zgradarstvo (vanjska suradnja)
* na istoj elektronskoj sjednici Branislav Trifunović, dipl. ing. arh. izabran za naslovno zvanje predavač za znanstveno područje Tehničke znanosti, znanstveno polje Arhitektura i urbanizam na Katedri za zgradarstvo (kolegij Instalacije - vanjska suradnja)

20. 4. 2022.
7. redovita sjednica Fakultetskog vijeća

2. 5. 2022.
U sklopu Festivala znanosti održana je arhitektonska radionica za srednjoškolce pod nazivom "Živjeti / stanovati"; radionicu su osmislile i vodile nastavnice doc. dr. sc. Sanja Matijević Barčot i doc. art. Ana Krstulović uz asistenciju studenata Mie Jurić, Paula Lombardića, Petre Marijačić, Sandi Terzića i Stele Brkić

3. 5. 2022.
Izv. prof. art. Iva Letilović zajedno s Igorom Pedišićem nagrađena godišnjom nagradom Vladimir Nator za najbolje umjetničko ostvarenje u Republici Hrvatskoj za 2021. godinu u području arhitekture i urbanizma za projekt Providurove palače u Zadru

18. 5. 2022.
8. redovita sjednica Fakultetskog vijeća
* Izv. prof. dr. sc. Katja Marasović izabrana u znanstveno-nastavno zvanje redovite profesorice za znanstveno područje Tehničke

znanosti, znanstveno polje Arhitektura i urbanizam na neodređeno vrijeme u punom radnom vremenu na Katedri za graditeljsko naslijeđe

1. 6. 2022.
Dodijeljene godišnje nagrade Udruženja hrvatskih arhitekata za najbolja arhitektonska ostvarenja u 2021. godini: nagrada "Viktor Kovačić" za najuspješnije godišnje ostvarenje dodijeljena izv. prof. art. Ivi Letilović za Providurovu palaču u Zadru (s Igorom Pedišićem); nagrada "Drago Galić" za najuspješnije ostvarenje na području stambene arhitekture dodijeljena doc. art. Davoru Bušnji za Kuću dide Marka

15. 6. 2022.
9. redovita sjednica Fakultetskog vijeća održana elektronskim putem

29. 6. 2022.
Otvorena godišnja izložba studentskih radova

9. 7. 2022.
Održana svečana promocija 40 novih sveučilišnih prvostupnika inženjera arhitekture i urbanizma (Klara Andrić, Yulia Artyushenko, Stjepan Bakija, Marija Bašić, Roko Botica, Marko Dželalija, Loris Gizdić, Dora Hrstić, Vanja Huljev, Ana Ivančić, Bruno Janković, Mia Jerčić, Nikola Kačan, Josip Klarić, Brigita Krnjaić, Korina Nika Kučić, Marko Lovrić, Frano Marinović, Dona Marković, Bruna Maslov, Nikolina Matić, Hrvoje Meštrović, Josipa Milardović, Vana Mimica, Ela Pajdek, Ivona Peša, Katica Radić, Ivan-Livio Radun, Noel Raos, Ivan Stanojević, Antonia Škare, Antonia Šodan, Anamarija Šućur, Toni Tokić, Nino Tolić, Mira Tomić, Anamaria Vešić, Ana Vidaković, Lucija Zlatar, Ivona Žabek) te 33 magistara inženjera arhitekture i urbanizma (Dijana Baban, Sara Balorda, Marino Banjan, Luka Barić, Barbara Batalić, Mislav Bauk, Niko Borković, Jelena Botić, Kristina Brajković, Riya Cafuk, Klara Čerina, Marija Akulina Čović, Ante Čaleta, Nora Dešković, Zdravka Džajić, Iva Grbavac, Marina Jakus, Ana Kakić, Mara Kereta, Mislav Krajina, Katarina Lovrić, Jozo Mandić, Ana Marasović, Ines Marković, Petra Radonić, Ivana Šatara, Nikol Šego, Barbara Šimović, Marta Šunjo, Marijana Tokić, Lana Vukorepa, Tea Zonjić, Helena Zorić)

20. 7. 2022.
10. redovita sjednica Fakultetskog vijeća

5. - 11. 9. 2022.
Međunarodna radionica "The markets of Split" - 4th Split Case

14. 9. 2022.
11. redovita sjednica Fakultetskog vijeća
* Maja Furlan Zimmerman, dipl. ing. arh. izabrana u naslovno umjetničko-nastavno zvanje docentice za područje Umjetnosti, polje Likovne umjetnosti na Katedri za arhitektonsko projektiranje

UPRAVA 2021./22.

Dekan
prof. dr. sc. Nikša Jajac

Prodekan za studije
arhitekture i urbanizma
prof. art. Dario Gabrić

Prodekan za studije
građevinarstva
izv. prof. dr. sc. Ivo Andrić

Prodekanica za studij
geodezije i geoinformantike
doc. dr. sc. Martina Baučić

Prodekan za znanost, inovacije
i međunarodne odnose
izv. prof. dr. sc. Neno Torić

Prodekanica za upravljanje
ljudskim resursima i kvalitetom
izv. prof. dr. sc. Nikolina
Živaljić

Prodekan za tehnologiju,
infrastrukturu i konkurentnost
prof. dr. sc. Alen Harapin (do 1.
svibnja 2022.)

NASTAVNICI 2021./22. ↓

NASTAVNICI 2021./22.

KATEDRA ZA
ARHITEKTONSKO
PROJEKTIRANJE

Peračić Dinko, docent,
šef katedre
Osnove arhitektonskog
projektiranja 1
Osnove arhitektonskog
projektiranja 2
Tipologija i forma
u arhitekturi 4

Bešlić Jure, asistent,
vanjski suradnik
Diplomski studio 1
Diplomski studio 2
Uporaba računala
u arhitekturi 1
Uporaba računala
u arhitekturi 2

Bolanča Domagoj, asistent,
vanjski suradnik
Radionica arhitektonskog
projektiranja 2
Diplomski studio 1
Interijer

Borota Marko, asistent,
vanjski suradnik
Oblikovanje

Botteri Jelena, asistentica,
vanjska suradnica
Osnove arhitektonskog
projektiranja 2

Bušnja Davor, docent, vanjski
suradnik
Radionica arhitektonskog
projektiranja 2

Damjanović Krešimir,
asistent, vanjski suradnik
Osnove arhitektonskog
projektiranja 1
Osnove arhitektonskog
projektiranja 2

Dvornik Marin, asistent,
vanjski suradnik
Radionica arhitektonskog
projektiranja 2

Čerina Tonči, asistent,
vanjski suradnik
Radionica arhitektonskog
projektiranja 3

Čičmir Vestić Dora,
asistentica, vanjska suradnica
Arhitektonska prezentacija
Radionica arhitektonskog
projektiranja 1

**Furlan Zimmermann
Maja**, predavačica, vanjska
suradnica
Radionica arhitektonskog
projektiranja 3

Jurić Ivan, docent, vanjski
suradnik
Radionica arhitektonskog
projektiranja 3
Diplomski studio 2
Uporaba računala
u arhitekturi 1
Uporaba računala
u arhitekturi 2

Kalajžić Jakša, docent
Osnove arhitektonskog
projektiranja 1
Osnove arhitektonskog
projektiranja 2
Diplomski studio 1

Kezić Neno, redoviti profesor
u trajnom zvanju
Diplomski studio 1
Interijer
Stručna praksa

Krstulović Ana, docentica,
vanjska suradnica
Arhitektonska prezentacija
Radionica arhitektonskog
projektiranja 1
Radionica arhitektonskog
projektiranja 4 – završni rad

Kuzmanić Ana, docentica
Crtanje 1
Crtanje 2
Oblikovanje

Letilović Iva, izvanredna
profesorica
Radionica arhitektonskog
projektiranja 2

Lukšić Bruna, asistentica,
vanjska suradnica
Arhitektonska prezentacija

Marasović Danijel, docent
Radionica arhitektonskog
projektiranja 4 – završni rad

Martin Samuel, asistent,
vanjski suradnik
Radionica arhitektonskog
projektiranja 4 – završni rad

dr. sc. **Matijević Barčot Sanja**,
docentica
Diplomski studio 3
Tipologija i forma
u arhitekturi 3
Moderni urbanizam
Teorija arhitekture

Mikelić Marin, asistent,
vanjski suradnik
Radionica arhitektonskog
projektiranja 1

Mužinić Luka, asistent,
vanjski suradnik
Radionica arhitektonskog
projektiranja 4 – završni rad
Diplomski studio 3

Njirić Hrvoje, redoviti
profesor u trajnom zvanju
Diplomski studio 3
Suvremena arhitektura

Pavić Samantha, asistentica

Plejić Toma, izvanredni
profesor
Diplomski studio 2

Plosnić Luči, asistentica,
vanjska suradnica
Radionica arhitektonskog
projektiranja 3

Popić Nikola, izvanredni
profesor, vanjski suradnik
Tipologija i forma
u arhitekturi 2
Radionica arhitektonskog
projektiranja 1

Radošević Goran, asistent,
vanjski suradnik
Crtanje 1
Crtanje 2
Oblikovanje

mr. sc. **Randić Saša**,
izvanredni profesor
Diplomski studio 3

Širola Eugen, docent, vanjski
suradnik
Radionica arhitektonskog
projektiranja 4 – završni rad

Šverko Emil, redoviti profesor,
vanjski suradnik
Tipologija i forma
u arhitekturi 1

Trifunović Vanda, asistentica,
vanjska suradnica
Interijer

Visković Zrinka, asistentica,
vanjska suradnica
Diplomski studio 2
Istraživanje u urbanističkom
planiranju

KATEDRA ZA URBANIZAM

dr. sc. **Grgić Ana**, docentica,
šefica katedre
Osnove urbanizma
Urbanizam 1
Urbanizam 2
Prostorno planiranje 2
Međunarodna urbanističko-
arhitektonska radionica
(izborni kolegij)

Gabrić Dario, redoviti
profesor
Urbanizam 1
Urbanizam 2
Složeni urbanističko-
arhitektonski sklopovi (izborni
kolegij)
Međunarodna urbanističko-
arhitektonska radionica
(izborni kolegij)

dr. sc. **Bartulović Hrvoje**,
docent
Urbanizam 1
Urbanizam 2
Prostorno planiranje 1
Integralna zaštita prostora
Urbani dizajn
BIM (izborni kolegij)
Međunarodna urbanističko-
arhitektonska radionica
(izborni kolegij)

dr. sc. **Golem Silvia**,
izvanredna profesorica,
vanjska suradnica
Urboekonomija

dr. sc. **Stanić Sanja**, redovita
profesorica, vanjska suradnica
Socio-urbana istraživanja
prostora

dr. sc. **Šverko Ana**, docentica,
vanjska suradnica
Istraživanje u urbanističkom
planiranju

Kuzmanić Jere, asistent
Urbanizam 1
Urbanizam 2
Elementi zgrada 2

**KATEDRA ZA TEORIJU I
POVIJEST ARHITEKTURE**

dr. sc. **Perojević Snježana**,
docentica, šefica katedre
Povijest arhitekture i
umjetnosti 2
Povijest arhitekture i
umjetnosti 3
Povijest urbane forme
Radionica zaštite i obnove
graditeljskog nasljeđa 1
Radionica zaštite i obnove
graditeljskog nasljeđa 2

dr. sc. **Babić Dunja**,
predavačica, vanjska
suradnica
Povijest arhitekture i
umjetnosti 1
Povijest arhitekture i
umjetnosti 2
Povijest arhitekture i
umjetnosti 3
Radionica zaštite i obnove
graditeljskog nasljeđa 1
Radionica zaštite i obnove
graditeljskog nasljeđa 2

**KATEDRA ZA
GRADITELJSKO NASLIJEĐE**

dr. sc. **Marasović Katja**,
izvanredna profesorica, šefica
katedre
Povijest arhitekture i
umjetnosti 1
Radionica zaštite i obnove
graditeljskog nasljeđa 1
Radionica zaštite i obnove
graditeljskog nasljeđa 2
Radionica zaštite i obnove
graditeljskog nasljeđa 3

Emanuela Tomelić,
asistentica
Radionica zaštite i obnove
graditeljskog nasljeđa 1
Radionica zaštite i obnove
graditeljskog nasljeđa 2
Radionica zaštite i obnove
graditeljskog nasljeđa 3

**KATEDRA ZA
ZGRADARSTVO**

dr. sc. **Perković Jović Vesna**,
izvanredna profesorica, šefica
katedre
Elementi zgrada 1
Elementi zgrada 2

Bartulović Bruno, asistent
Elementi zgrada 2
Elementi zgrada 3
Elementi zgrada 4
Fizika zgrade

Petričević Luka, asistent,
vanjski suradnik
Elementi zgrada 3
Elementi zgrada 4

Branislav Trifunović,
predavač, vanjski suradnik
Instalacije

dr. sc. **Tušek Darovan**, redoviti
profesor u trajnom zvanju
Elementi zgrada 1
Moderna arhitektura
Hrvatska arhitektura 20.
stoljeća

dr. sc. **Žižić Dujmo**, docent
Elementi zgrada 3
Elementi zgrada 4
Fizika zgrade

**KATEDRA ZA TEORIJU
KONSTRUKCIJA**

dr. sc. **Nikolić Željana**,
redovita profesorica u trajnom
zvanju, šefica katedre
Osnove nosivih konstrukcija 1

dr. sc. **Balić Ivan**, izvanredni
profesor
Radionica arhitektonskog
projektiranja 4 – završni rad

dr. sc. **Smoljanović Hrvoje**,
izvanredni profesor
Radionica arhitektonskog
projektiranja 4 – završni rad

dr. sc. **Živaljić Nikolina**,
izvanredna profesorica
Osnove nosivih konstrukcija 1

**KATEDRA ZA
GRAĐEVINSKE MATERIJALE**

dr. sc. **Goran Baloević**, docent
Nosive konstrukcije 1

**KATEDRA ZA OTPORNOST
MATERIJALA I ISPITIVANJE
KONSTRUKCIJA**

dr. sc. **Galić Mirela**, redovita
profesorica, šefica katedre
Osnove nosivih konstrukcija 2

Grozđanić Gabrijele,
asistentica
Osnove nosivih konstrukcija 2

**KATEDRA ZA BETONSKE
KONSTRUKCIJE I MOSTOVE**

dr. sc. **Grgić Nikola**,
izvanredni profesor, šef
katedre
Nosive konstrukcije 1
Radionica arhitektonskog
projektiranja 4 – završni rad

dr. sc. **Buzov Ante**,
poslijedoktorand
Nosive konstrukcije 1

dr. sc. **Matešan Domagoj**,
redoviti profesor u trajnom
zvanju
Nosive konstrukcije 1

dr. sc. **Radnić Jure**, redoviti
profesor u trajnom zvanju
Nosive konstrukcije 1

dr. sc. **Smilović Zulim Marija**,
docentica
Nosive konstrukcije 1

dr. sc. **Sunara Kusić Marina**,
docentica
Nosive konstrukcije 1

**KATEDRA ZA METALNE I
DRVENE KONSTRUKCIJE**

dr. sc. **Boko Ivica**, redoviti
profesor u trajnom zvanju, šef
katedre
Nosive konstrukcije 2

Lovrić Vranković Jelena,
asistentica
Nosive konstrukcije 2

dr. sc. **Uzelac Glavinić Ivana**,
docentica
Nosive konstrukcije 2

Goreta Marko, asistent
Nosive konstrukcije 2
Radionica arhitektonskog
projektiranja 4 – završni rad

dr. sc. **Torić Neno**, izvanredni
profesor
Nosive konstrukcije 2

**KATEDRA ZA PRIVREDNU
HIDROTEHNIKU**

dr. sc. **Veljko Srzić**, izvanredni
profesor
Pomorske građevine i luke

**KATEDRA ZA
ORGANIZACIJU I
EKONOMIKU GRAĐENJA**

dr. sc. **Ostojić-Škomrlj Nives**,
izvanredna profesorica, šefica
katedre
Planiranje i organizacija
građenja

dr. sc. **Jajac Nikša**, redoviti
profesor
Planiranje graditeljskih
investicija

dr. sc. **Knezić Snježana**,
redovita profesorica u trajnom
zvanju
Upravljanje projektom

**KATEDRA ZA
GOSPODARENJE VODAMA
I ZAŠTITU VODA**

dr. sc. **Andrić Ivo**, izvanredni
profesor, šef katedre
Integralna zaštita prostora

KATEDRA ZA PROMETNICE

dr. sc. **Cvitanić Dražen**,
redoviti profesor u trajnom
zvanju, šef katedre
Gradske prometne površine i
objekti

**KATEDRA ZA MATEMATIKU
I FIZIKU**

mr. sc. **Pavasović Slobodan**,
viši predavač
Matematika 1

Vulević Pribudić Milena,
predavačica
Matematika 2

KATEDRA ZA GEOMETRIJU

dr. sc. **Neda Lovričević**,
izvanredna profesorica, šefica
katedre
Osnove projiciranja 2

dr. sc. **Andrić Maja**,
izvanredna profesorica
Osnove projiciranja 1

KATEDRA ZA GEOTEHNIKU

dr. sc. **Miščević Predrag**,
redoviti profesor u trajnom
zvanju, šef katedre
Elementi zgrada 2

**KATEDRA ZA GEODEZIJU I
GEOINFORMATIKU**

dr. sc. **Racetin Ivana**, redovita
profesorica
Elementi zgrada 1

1. godina

Damjana Alujević Grgas
 Tihana Balić
 Josip Baričević
 Matea Bešić
 Iva Boko
 Karlo Bošnjak
 Vedrana Brčić Igić
 Lara Buntić
 Duje Čerina
 Mija Čuić
 Adriana Dujčić
 Marieta Duplančić
 Nina Farac
 Eni Fisher
 Matea Ivančić
 Ramona Jakovljević
 Petra Kažimir
 Mara Kelava
 Cvita Kinkela
 Korina Kožarić
 Maja Kožul
 Bartul Krivić
 Matea Lenić
 Korina Lepur
 Iva Mandić
 Nora Marić
 Nela Marin
 Petra Mastelić
 Ivan Mateljan
 Mara Meštrovic
 Nikolina Meter
 Antonia Mitrović
 Ramona Mucić
 Luka Okmažić
 Petra Omazić
 Ana Paić
 Petra Pedišić
 Petra Plastić
 Goran Prolić
 Vedran Radić
 Petar Rupčić
 Maria Petra Selak
 Karla Stjepanović
 Bojan Stojiljković
 Petra Šantar
 Rocco Šimac Materić
 Antonela Šoda
 Ante Dražen Tranfić
 Lucija Trišić
 Fran Vilenđević
 Lucijana Vuco
 Petra Vukadin
 Branimir Zović
 Kristijan Žmire

2. godina

Katarina Bobić
 Marin Budimir
 Antea Bulj
 Toma Čatipović
 Ana Čavar
 Helena Drlje
 Leonarda Džalto
 Ana Franić
 Lucija Fudurić
 Klara Goreta
 Ana Grčić
 Petra Hudoletnjak
 Klara Kotarac
 Modesty Leu
 Antea Marinčić
 Petra Marušić
 Dora Matković
 Matej Medak
 Hrvoje Milišić
 Petra Nenadić
 Krešimir Pauk
 Lucia Pažin
 Katarina Pedišić
 Iva Pelivan
 Ida Poklepović
 Lucija Puljić
 Luka Radelja
 Ivan Roce
 Stipe Sudinja
 Petra Sumina
 Lorena Udarović
 Franka Vitezica
 Lara Vukadin
 Josipa Vuko
 Jan Žibert

3. godina

Marina Anić
 Domagoj Barun
 Anton Bodrožić
 Karla Bošnjak
 Marija Brajković
 Klaudija Bratković
 Ivan Britvić
 Stela Brkić
 Gorana Bučević
 Maja Crnac
 Dora Curavić
 Leo Čaljkušić
 Kate Delić
 Laura Dević
 Ana Dodig
 Tina Družić
 Dora Dujmović
 Marina Dumanić
 Nikola Grden
 Oto Kajo Grubišić
 Glorija Gulin
 Vanja Huljev
 Tijana Ivanišević
 Andrea Ivešić
 Mateo Jelčić
 Karla Jelić
 Hana Jukić
 Petra Juričević
 Mia Jurić
 Andjela Karavanić
 Mia Ledić
 Antonio Leko
 Paul Lombardić
 Mia Luketa
 Jerko Malovan
 Gabriela Maričić
 Petra Marijačić
 Stela Marinković
 Marko Antonio Markić
 Andrea Maslov
 Petra Medak
 Nika Meštrovic
 Mia Mihovilović
 Barbara Mišković
 Dinka Marija Novak
 Lucija Novaković
 Patricija Obajdin
 Marjan Okuka
 Kristina Petrović
 Dora Polovanec
 Laura Ponoš
 Ružica Radičić
 Anastasia Revenko
 Isabella Rituper

Slavko Rodin
 Vana Roje
 Sara Stubnja Pavičin
 Matej Sučić
 Veronika Šerlija
 Antonia Šodan
 Petra Špiranec
 Dora Tadin
 Sandi Terzić
 Katarina Vuković
 Luka Zorić
 Mia Mara Zovko
 Lucija Župa
 Andrea Žuvić

1. godina

Marija Bašić
 Roko Botica
 Marina Dropuljić
 Marko Dželalija
 Dorotea Flis
 Antonio Fržop
 Loris Gizdić
 Josip Golemac
 Dora Hrستیć
 Ana Ivančić
 Bruno Janković
 Mia Jerčić
 Nikola Kačan
 Kristina Karpov
 Josip Klarić
 Anđela Knežević
 Brigita Krnjaić
 Korina Nika Kučić
 Nina Lazarević
 Marko Lovrić
 Yulia Lukić
 Dona Marković
 Bruna Maslov
 Nikolina Matić
 Ivana Mimica
 Ela Pajdek
 Katica Radić
 Ana Rajčević
 Adrijana Rajković
 Noel Raos
 Antonia Škare
 Toni Tokić
 Nino Tolić
 Mira Tomić
 Anamaria Veštić
 Ana Vidaković
 Antea Vladić
 Antun Vrljić
 Lucija Zlatar

2. godina

Balić Dražen
 Belamarić Iris
 Benko Lucija
 Berda Karmen
 Blažević Karmen
 Božić-Kudrić Antonio
 Došen Lucija
 Dragičević Dea
 Dragičević Monika
 Dujčić Anamaria
 Galić Tomislav
 Glavaš Marko
 Ilić Luka
 Jadrešin Žana
 Jureškin Paula
 Kandasić Ivona
 Kerum Petra
 Ljubić Ana
 Majić Ruža
 Mandić Dorotea
 Maškarin Dora
 Miličić Dorotea
 Miović Tihana
 Mišura Lucija
 Poklepović Duje
 Prkić Leon
 Radman-Livaja Miro
 Raguz Monika
 Rožić Boris
 Sarić Martin
 Štajduhar Karla
 Šuta Josipa
 Tahirović Dejamin
 Tomaš Marija
 Tutiš Matea
 Vukičević Antonio
 Vulić Lucija

ZIMSKI ROK 14. 2. 2022.

Studentica: Dijana Baban
Tema: "Između dvije obale", Omiš
Mentorica: Doc. art. Ana Krstulović
Komentor: Doc. dr. sc. Hrvoje Bartulović

Student: Niko Borković
Tema: "Infrastruktura otoka", Silba
Mentor: Doc. art. Ivan Jurić
Komentor: Izv. prof. dr. sc. Ivo Andrić

Studentica: Barbara Batalić
Tema: "Na sjecištu prostora i vremena", Stobreč
Mentorica: Doc. art. Ana Krstulović
Komentorica: Doc. dr. sc. Ana Grgić

Studentica: Barbara Šimović
Tema: Edukacijski centar za poljoprivredu, Čapljina
Mentor: Prof. art. Ante Kuzmanić
Komentor: Izv. prof. dr. sc. Ivo Andrić

Studentica: Ana Kakić
Tema: "System D" : Trznica, Trogir
Mentorica: Doc. art. Ana Krstulović
Komentor: Prof. art. Hrvoje Njirić

Studentica: Marijana Tokić
Tema: *Hotelness*, Nin
Mentor: Prof. art. Ante Kuzmanić
Komentorica: Doc. dr. sc. Ana Grgić

Studentica: Zdravka Džajić
Tema: Aparthotel Biston, Gradac
Mentor: Izv. prof. art. Toma Plejčić
Komentor: Doc. dr. sc. Hrvoje Bartulović

Studentica: Klara Čerina
Tema: Kuća za 3 umjetnosti, Split
Mentorica: Izv. prof. art. Iva Letilović
Komentorica: Doc. dr. sc. Sanja Matijević Barčot

Student: Marino Banjan
Tema: Zatvor u Splitu
Mentorica: Izv. prof. art. Iva Letilović
Komentorica: Doc. dr. sc. Sanja Matijević Barčot

Studentica: Nikol Šego
Tema: Habitat +, Split
Mentor: Izv. prof. art. Toma Plejčić
Komentorica: Doc. dr. sc. Snježana Perojević

Student: Luka Barić
Tema: Stari grad - nova vinarija, otok Hvar
Mentorica: Izv. prof. art. Iva Letilović
Komentorica: Doc. dr. sc. Ana Šverko

Studentica: Katarina Lovrić
Tema: "Bulevar-prva crta spajanja": Dom mladih Mostar
Mentor: Izv. prof. art. Toma Plejčić
Komentorica: Doc. dr. sc. Ana Šverko

Studentica: Helena Zorić
Tema: Interface. Eksperimentalno učilište s interkulturalnim centrom, Mostar
Mentor: Doc. art. Davor Bušnja
Komentorica: Doc. dr. sc. Sanja Matijević Barčot

Studentica: Sara Balorda
Tema: "Re: tvornica", Zadar
Mentor: Izv. prof. art. Nikola Popić
Komentor: Doc. dr. sc. Hrvoje Bartulović

Studentica: Marta Šunjo
Tema: "Na rubu trga", Požega
Mentorica: Izv. prof. art. Vanja Ilić
Komentorica: Doc. dr. sc. Ana Šverko

Studentica: Jelena Botić
Tema: "Kaštelanski zid", Kaštel Lukšić
Mentorica: Izv. prof. art. Vanja Ilić
Komentorica: Doc. dr. sc. Ana Šverko

Student: Mislav Bauk
Tema: *Memento mori*, Lovrinac, Split
Mentor: Prof. art. Hrvoje Njirić
Komentor: Doc. dr. sc. Vlaho Kovačević

Studentica: Mara Kereta
Tema: "Kulturni restart", Kaštel Lukšić
Mentor: Izv. prof. art. Nikola Popić
Komentorica: Prof. dr. sc. Anči Leburic

Studentica: Nora Dešković
Tema: "Hi5 - Mrva Splita za dicu svita": Vrtić, Split
Mentor: Prof. art. Hrvoje Njirić
Komentorica: Mr. spec. Žana Pavlović, prof. psih.

Studentica: Tea Zonjić
Tema: Dječji vrtić i dom za starije, Opuzen
Mentor: Izv. prof. art. Nikola Popić
Komentorica: Prof. dr. sc. Sanja Stanić

LJETNI ROK 17. 6. 2022.

Studentica: Dora Maškarin
Tema: Centar za rehabilitaciju, otok Rab
Mentor: Prof. art. Hrvoje Njirić
Komentorica: Dr. sc. Nensi Šegarić

Studentica: Petra Kerum
Tema: Revitalizacija hipodroma u Zagrebu
Mentor: Prof. art. Neno Kezić
Komentorica: Doc. dr. sc. Ana Grgić

LJETNI ROK 7. 7. 2022.

Studentica: Dora Belamarić
Tema: Glazbeni generator, Šibenik
Mentorica: Izv. prof. art. Iva Letilović
Komentorica: Doc. dr. sc. Sanja Matijević Barčot

Student: Luka Ilić
Tema: Kuća za najmlađe i najstarije, Pula
Mentorica: Doc. art. Ana Krstulović
Komentorica: Doc. dr. sc. Ana Šverko

Student: Antonio Vukičević
Tema: Terminal, Šibenik
Mentor: Izv. prof. art. Toma Plejčić
Komentor: Doc. art. Jakša Kalajžić

Student: Martin Sarić
Tema: Ekološko - rekreacijski park Trilj
Mentor: Doc. art. Dinko Peračić
Komentorica: Doc. dr. sc. Ana Grgić

Studentica: Lucija Mišura
Tema: *Waterfront* Dolac, Šibenik
Mentor: Prof. art. Neno Kezić
Komentorica: Doc. dr. sc. Sanja Matijević Barčot

Studentica: Monika Raguž
Tema: "Rub grada", Mostar
Mentor: Doc. art. Ivan Jurić
Komentorica: Doc. dr. sc. Sanja Matijević Barčot

LJETNI ROK 15. 9. 2022.

Studentica: Ana Ljubić
Tema: *Justice Island*: Kaznionica, otok Ražanac Mali
Mentor: Prof. art. Neno Kezić
Komentorica: Doc. dr. sc. Ana Šverko

Studenti: Tomislav Galić
Tema: Hibridni centar Makarska
Mentor: Prof. art. Hrvoje Njirić
Komentor: Prof. dr. sc. Nikša Jajac



Sveučilište u Splitu
Fakultet građevinarstva, arhitekture i geodezije
Sveučilišni studij Arhitektura i urbanizam
Godišnjak 2021./22.

Nakladnik:
Sveučilište u Splitu
Fakultet građevinarstva, arhitekture i geodezije

Za nakladnika:
Izv. prof. dr. sc. Neno Torić

Urednice:
doc. dr. sc. Sanja Matijević Barčot
doc. dr. sc. Ana Grgić

Grafičko oblikovanje i prijelom:
Rafaela Dražić

Tisak:
Sveučilišna tiskara

Naklada:
170

ISSN 1847-9391

Split, 2023.

Riječi i pojmovni sklopovi koji imaju rodno značenje, bez obzira na to jesu li u ovoj publikaciji korišteni u muškom ili ženskom rodu, odnose se jednako na muški i ženski rod.





SVEUČILIŠTE U SPLITU,
FAKULTET GRAĐEVINARSTVA,
ARHITEKTURE I GEODEZIJE