

# Glavni projekt nadvožnjaka preko ceste

---

**Kolić, Robert**

**Undergraduate thesis / Završni rad**

**2017**

*Degree Grantor / Ustanova koja je dodijelila akademski / stručni stupanj:*

**University of Split, Faculty of Civil Engineering, Architecture and Geodesy / Sveučilište u Splitu, Fakultet građevinarstva, arhitekture i geodezije**

*Permanent link / Trajna poveznica:* <https://um.nsk.hr/um:nbn:hr:123:080660>

*Rights / Prava:* [In copyright](#)/[Zaštićeno autorskim pravom.](#)

*Download date / Datum preuzimanja:* **2024-09-20**



*Repository / Repozitorij:*

[FCEAG Repository - Repository of the Faculty of Civil Engineering, Architecture and Geodesy, University of Split](#)



UNIVERSITY OF SPLIT



DIGITALNI AKADEMSKI ARHIVI I REPOZITORIJI

**SVEUČILIŠTE U SPLITU  
FAKULTET GRAĐEVINARSTVA, ARHITEKTURE I GEODEZIJE**

# **ZAVRŠNI RAD**

**Robert Kolić**

**Split, 2017.**

**SVEUČILIŠTE U SPLITU  
FAKULTET GRAĐEVINARSTVA, ARHITEKTURE I GEODEZIJE**

**GLAVNI PROJEKT NADVOŽNJAKA  
PREKO AUTOCESTE**

**Završni rad**

**Split, 2017.**

***Sažetak:***

U radu je prikazan glavni projekt nadvožnjaka preko autoceste. Građevina se sastoji od dva jednaka raspona (20 m) i polumontažne je izvedbe. Niveleta nadvožnjaka je oko 7,9 m iznad nivelete autoceste tako da ima dosta prostora za slobodan profil ispod nadvožnjaka. Stup između dva polja projektiran je kao „I“ stup. Projekt sadrži proračun uzdužnog, poprečnog nosača i stupa, te karakteristične građevinske nacрте i tehnički opis.

***Ključne riječi:***

Nadvožnjak , građevinski projekt, numerički model, proračun nosive konstrukcije

## **Main design of the overpass above highway**

***Abstract:***

This paper presents the main design of the overpass above highway. The structure is semi prefabricated and it consists of two equal spans (20 m). Elevation of the overpass is cca 7,9 m above highway elevation and therefore leaves enough space for traffic beneath the overpass. Middle pier is I-shapped. The work includes the calcuation of the longitudinally, transversely span girders and column, and characteristic construction plans as well as tehcnical description of the construction.

***Keywords:***

Overpass , structural design, numerical model, design of bearing structure

**SVEUČILIŠTE U SPLITU  
FAKULTET GRAĐEVINARSTVA, ARHITEKTURE I GEODEZIJE**

Split, Matice hrvatske 15

STUDIJ: **STRUČNI STUDIJ GRAĐEVINARSTVA**

KANDIDAT: **Robert Kolić**

BROJ INDEKSA: **1665**

KATEDRA: **Katedra za betonske konstrukcije i mostove**

PREDMET: **Mostovi**

**ZADATAK ZA ZAVRŠNI RAD**

Tema: Projekt nadvožnjaka preko autoceste

Opis zadatka:

Na temelju danih osnovnih dimenzija, potrebno je izraditi dio glavnog projekta nadvožnjaka preko autoceste . Nadvožnjak je armirano betonski. Proračun treba napraviti u skladu s eurokodovima. Proračun provesti prema EC1 i EC2.

U Splitu, Ožujak 2017.

Voditelj Završnog rada:



Dr. sc. Domagoj Matešan

**Sadržaj :**

1. Tehnički opis .....	2
1.1 Općenito .....	2
1.2 Nosiva konstrukcija .....	2
1.3 Oprema i još neka rješenja .....	3
2. Proračun karakterističnog uzdužnog rasponskog nosača .....	6
2.1. Predgovor .....	6
2.2. Proračun uzdužnih rasponskih nosača prije sprezanja .....	7
2.3. Numerički model .....	13
2.4. Karakteristike poprečnih presjeka .....	18
3. Opterećenje i rezultati proračuna nosača .....	19
4. Proračun uzdužnog rasponskog nosača nakon sprezanja .....	32
4.1. Armatura od savijanja za fazu nakon sprezanje nosača i kolničke ploče .....	32
4.2. Armatura za sprezanje nosača i kolničke ploče .....	38
4.3. Skica armature srednjeg nosača .....	39
5. Predmjer radova .....	40
5.1. Donji ustroj .....	40
5.2. Gornji ustroj .....	41
6. Troškovnik .....	43
7. Grafički prilozi .....	52
8. Literatura .....	63

## 1. TEHNIČKI OPIS

### A. Općenito

Nadvožnjak "Os 199.0 m n.m." omogućava prijelaz lokalne ceste preko autoceste. Os lokalne ceste, odnosno os nadvožnjaka, siječe os autoceste pod kutom  $90^\circ$ . Na mjestu prijelaza autocesta je u usjeku  $\sim 190.70$  m. Nadvožnjak ima dva raspona veličine  $20 + 20 = 40$  m, sa stupom lociranim u osi autoceste. U odnosu na os lokalne ceste, početak objekta je na ST 1+100.000 i završetak na ST 1+151.600, pa ukupna duljina nadvožnjaka iznosi 51.60 m.

U poprečnoj dispoziciji objekt ima dvije prometne trake širine po 3.75 m, te dvije uzdignute pješačke staze širine po 1.2 m i prostore širine od po 0.25 m za smještaj ograde. Širina kolnika na objektu iznosi 7.5 m, širina objekta između ograda iznosi 9.9 m, dok ukupna širina nadvožnjaka iznosi 10.4 m. Kolnik ima jednostrešni poprečni nagib od 2.0 %, dok nagibi pješačkih staza, uzdignutih za 0.20 m iznad razine kolnika, iznose po 2.0 % prema kolniku.

### B. Nosiva konstrukcija

#### B.1 Rasponski sklop

Predviđeni su predgotovljeni, klasično armirani nosači **T** presjeka. Usvojeno je 7 nosača u poprečnoj dispoziciji nadvožnjaka. Unutrašnji nosači u poprečnoj dispoziciji su montažne visine 0.80 m. S monolitnom pločom iznad njih debljine 0.20 m, ukupna visina ovih nosača iznosi 1.00 m. Rubni nosači u poprečnoj dispoziciji su montažne visine 1.00 m.

Širina gornje pojasnice unutrašnjih nosača iznosi 1.38 m, dok je širina gornje pojasnice rubnih nosača 1.56 m. Širina hrpta iznosi 0.40 m i stalna je po visini i duljini nosača. Nosači su položeni jedan do drugoga, tako da su im pojasnice na razmaku od oko 2.0 cm. Ovakvo rješenje nosača omogućava izvedbu monolitnog dijela kolničke ploče bez ikakve potrebne oplata.

Nakon montaže uzdužnih nosača, vrši se betoniranje poprečnih nosača i kolničke ploče.

Nakon sprezanja s kolničkom pločom debljine 0.20 m, ukupna visina rasponskog sklopa iznosi 1.00 m. Kolnička ploča je formirana od monolitnog dijela debljine 0.20 m i gornjeg pojasa **T** nosača, koji su međusobno spregnuti.

Iznad upornjaka i stupova uzdužne grede su povezane i ukrućene poprečnim nosačima. Poprečni nosači iznad stupova su širine 1.40 m i visine 1.10 m, dok su nosači iznad upornjaka širine 0.70 m i visine 1.10 m. Radi prolaza cijevi za odvodnju, u poprečnim nosačima treba ostaviti otvore prema detaljima iz projekta. U poprečnim nosačima iznad upornjaka treba ostaviti niše za ugradnju prijelazne naprave, također prema detaljima iz projekta.

## *B.2 Stup*

Predviđen je relativno jednostavan i racionalan stup, s naglaskom na njegovo oblikovanje. Visine stupa u osi iznosi 8.70 m, a širina stupa uzduž osi mosta je konstanta i iznosi 0.60 m. Ostale profilacije stupa vidljive su u projektu. Vrh stupa je kruto vezan s rasponskom konstrukcijom. Ovo omogućava prilično dobra kvaliteta temeljnog tla. Uzdužni i poprečni nagibi gornje plohe stupa prate ogovarajuće nagibe kolnika ceste na tom mjestu.

Stup je temeljen na temelju samcu, tlocrtnih dimenzija  $6.00 \times 5.00$  m i visine 1.00 m. Nakon uređenje podloge izvesti sloj podbetona (C12/15) debljine 0.15 m.

## *B.3 Upornjaci*

Predviđeni su klasični puni upornjaci s paralelnim krilima kruto vezanim sa stupom upornjaka. Debljina stupa upornjaka iznosi 0.70 m, a krila 0.70 m. Visina temelja stupa upornjaka iznosi 0.80 m, a visina temelja krila 0.80 m.

Sve plohe upornjaka u dodiru s tlom treba hidroizolirati prema projektu. Iza upornjaka izvesti drenažu i kameni drenažni "klin" prema priloženim crtežima i pravilima struke.

Prijelazne ploče su duljina 4.00 m i debljine 0.25 m, s uzdužnim padom od 10% prema trupu ceste. Na nasipu ispod prijelazne ploče postići zbijenost  $MS \geq 80$  MPa.

## **C. Oprema i još neka rješenja**

### *C.1 Pješačka staza*

Pješačka se staza formira nakon izrade hidroizolacije kolničke ploče. Najprije se izvode tanjurasta sidra za vezu kolničke ploče, vijenca i betona pješačke staze, a u svemu prema predviđenim rješenjima. Nakon toga se ugrađuju kameni rubnjaci u sloj cementnog morta. Potom se montiraju betonski elementi vijenca.

### *C.2 Hidroizolacija*

Za hidroizolaciju kolničke ploče, predviđena je kvalitetna jednoslojna hidroizolacija iz zavarenih bitumenskih traka debljine 5mm.



Plohe stupa i upornjaka koje su u dodiru s tlom hidroizolirati će se s dva sloja specijalnog bezbojnog vodonepropusnog premaza na bazi polimera, koji penetrira u beton, a u svemu prema projektu betona. Izvedba hidroizolacije po pravilima struke i uputama proizvođača premaza.

### *C.3 Zastor*

Zastor na kolničkoj ploči rasponske konstrukcije formira zaštitni sloj asfaltbetona AB 8 debljine 3 cm, ugrađen iznad hidroizolacije (kao njena zaštita), te habajući sloj asfaltbetona AB 11s debljine 4 cm. Kakvoća i kontrola asfaltbetona u svemu treba zadovoljavati važeće norme i pravila struke, kao i sama izvedba asfaltnih slojeva.

Na spojevima asfaltbetona s rubnjakom i prijelaznom napravom, u zastoru ostaviti reške dubine sve do hidroizolacije i širine 2 cm, a prema detaljima u projektu. Reške zaliti masom za zalijevanje reški, koja mora biti trajnoelastična i vodonepropusna.

Za trup ceste između krila upornjaka predviđena su rješenja sukladna onima na prilaznim dijelovima ceste.

### *C.4 Prijelazne naprave*

Predviđene su uobičajene vodonepropusne prijelazne naprave, koje udovoljavaju svim tehničkim zahtjevima, s mogućnošću dilatiranja do  $\pm 40$  mm.

### *C.5 Ležajevi*

Nad upornjacima su predviđena po dva klasična elastomerna ležaja, koji također trebaju udovoljavati svim tehničkim zahtjevima.

Ležajevi su oslonjeni na uzdignute betonske klupice, čime je omogućeno umetanje preša ispod rasponskih nosača, njihovo odizanje i izmjena ležajeva.

### *C.6 Odvodnja*

Predviđen je zatvoreni sustav odvodnje. Naime, vode s kolnika prihvaćaju se preko slivnika u sabirnu odvodnu cijev, te iza krila odvede u sabirnu šahtu.

### *C.7 Ograda*

Pješačka ograda objekta predviđena je iz čeličnih cijevi, s rješenjima prema projektu. Ograda je usidrena u monolitni beton pješačke staze, a visine je 1.10 m. Treba imati uzornu geometriju, jer o njenom izgledu umnogome ovisi ukupni estetski dojam objekta.

Na dijelu poprečnog profila autoceste, predviđena je metalna zaštitna ograda prema važećim propisima i uzancama.

### *C.8 Vođenje elektro i TT instalacija*

Elektro i TT instalacije vođene su kroz PVC cijevi  $\phi 160$  mm, koje su ugrađene u pješačke staze s obje strane objekta.

### *C.9 Uređenje pokosa nasipa*

Pokose nasipa izvesti nagiba 1:1.5, uz lagano nabijanje. Pokose treba zatravniti i hortikulturno zasaditi raslinjem iz okoliša, tako da se što bolje uklope u postojeći ambijent. Pokosi trebaju biti stabilni i otporni na djelovanje atmosferilija, uz primjeren izgled i uklapanje u okoliš.

### *C.10 Uređenje okoliša*

Nakon izgradnje predmetne građevine, potrebno je izvršiti sanaciju okoliša gradilišta kako bi se građevina što bolje uklopila u postojeći prirodni ambijent.

### *C.11 Probno opterećenje*

Prije stavljanja objekta u uporabu, potrebno je izvršiti probno ispitivanje glavne rasponske konstrukcije objekta, a sukladno važećim propisima.

### *C.12 Održavanje objekta*

Objekt se treba održavati u stanju projektom predviđene sigurnosti i funkcionalnosti, a sukladno odredbama odgovarajućih zakona, normativa i pravila struke.

## **2. PRORAČUN KARAKTERISTIČNOG UZDUŽNOG RASPONSKOG NOSAČA**

### **2.1 PREDGOVOR**

Svi su proračuni provedeni sukladno važećim normama, propisima i pravilima struke. Ovisno o realnoj potrebi, korišteni su pojednostavljeni inženjerski modeli ili složeniji računski modeli na bazi MKE.

Pri proračunu sila i dimenzioniranju vođeno je računa o utjecajima načina građenja i drugim specifičnostima, a sve u svrhu postizanja dostatne sigurnosti građevine.

Za proračun rasponske konstrukcije na utjecaje prometnog opterećenja, korišten je prostorni štapni model konstrukcije.

Pri dimenzioniranju pojedinih elemenata konstrukcije, dio sila je određen u skladu s teorijom preraspodjele (adaptacije), a sva su dimenzioniranja provedena prema graničnim stanjima.

Za sve armirane elemente korištena je rebrasta armatura B 450C.

## 2.2 PRORAČUN UZDUŽNIH RASPONSKIH NOSAČA

### A. STANJE PRIJE SPREZANJA NOSAČA S KOLNIČKOM PLOČOM

#### • POPREČNI PRESJEK RASPONSKE KONSTRUKCIJE

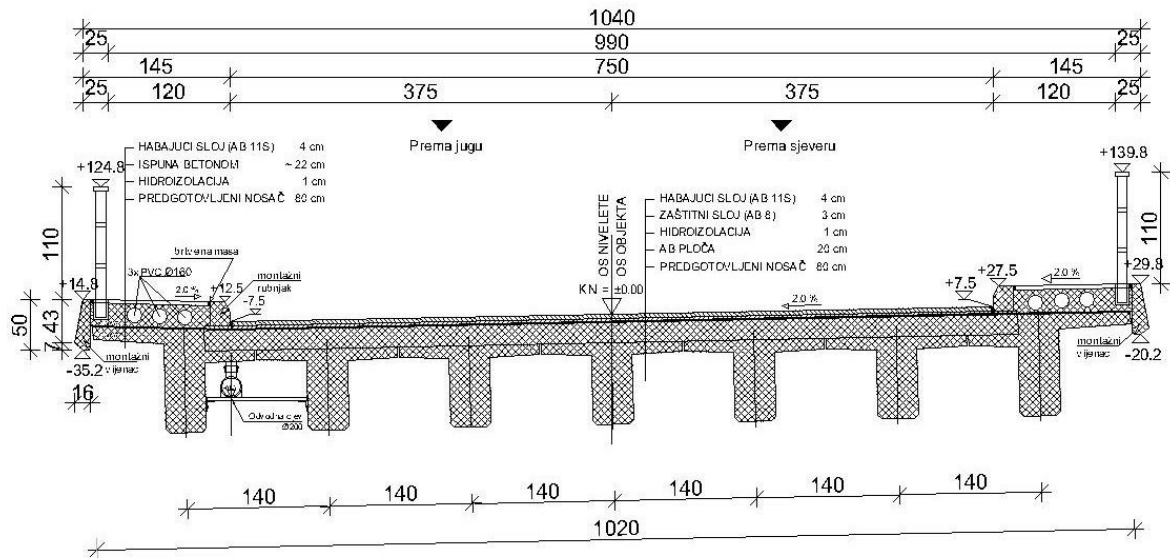

#### • UZDUŽNA I POPREČNA DISPOZICIJA JEDNOG NOSAČA

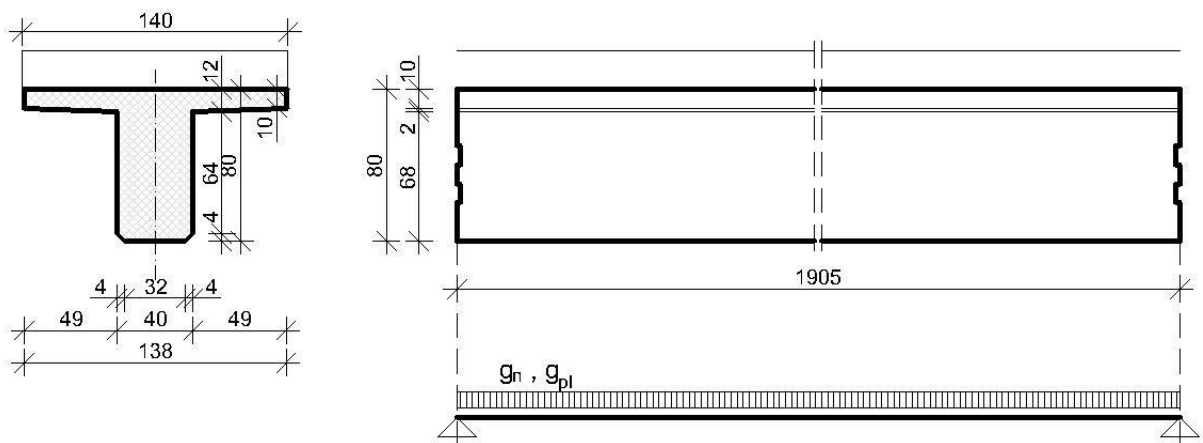

$$A_n = 0.426 \text{ m}^2$$

$$\gamma_n = 25.5 \text{ kN/m}^3$$

Sile od vlastite težine nosača	Sile od težine kolničke ploče (jedan nosač)
$g_n = 0.426 \cdot 25.5 = 10.86 \text{ kN/m'}$ $R_{g1}^A = R_{g1}^B = \frac{g_n \cdot l}{2} = \frac{10.86 \cdot 19.05}{2} = 103.5 \text{ kN}$ $M_{g1}^{l/2} = \frac{g_n \cdot l^2}{8} = \frac{10.86 \cdot 19.05^2}{8} = 492.6 \text{ kNm}$ $V_{g1} = R_{g1}^A = 103.5 \text{ kN}$	$g_{pl} = 0.20 \cdot 1.40 \cdot 25.5 = 7.14 \text{ kN/m'}$ $R_{g2}^A = R_{g2}^B = \frac{g_{pl} \cdot l}{2} = \frac{7.14 \cdot 19.05}{2} = 60 \text{ kN}$ $M_{g2}^{l/2} = \frac{g_{pl} \cdot l^2}{8} = \frac{7.14 \cdot 19.05^2}{8} = 323.9 \text{ kNm}$ $V_{g2} = R_{g2}^A = 60 \text{ kN}$

### Dimenzioniranje za fazu prije spreznja nosača i ploče

#### Dimenzioniranje na moment savijanja

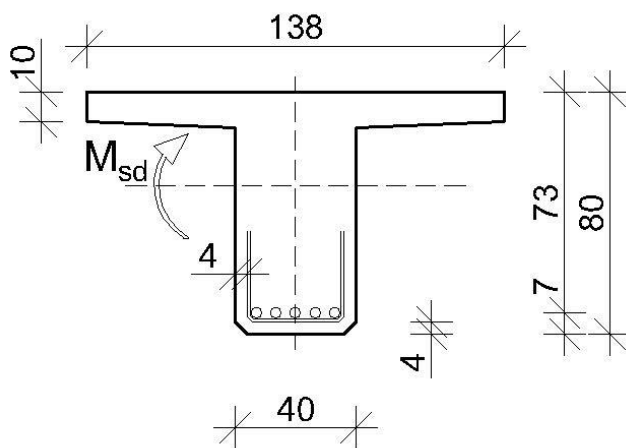

$$C 30/37 \Rightarrow f_{ck} = 30.0 \text{ MPa} \Rightarrow$$

$$f_{cd} = \frac{f_{ck}}{\gamma_c} = \frac{30.0}{1.5} = 20.0 \text{ MPa}$$

$$B 450C \Rightarrow f_{yk} = 450.0 \text{ MPa} \Rightarrow$$

$$f_{yd} = \frac{f_{yk}}{\gamma_s} = \frac{450.0}{1.15} = 391.3 \text{ MPa}$$

$$d = 73 \text{ cm}$$

$$b = 138 \text{ cm}$$

$$M_{g1} = 492.6 \text{ kNm} ; \quad M_{g2} = 323.9 \text{ kNm}$$

$$M_{sd} = \gamma_g \cdot (M_{g1} + M_{g2}) = 1.35 \cdot (492.6 + 323.9) = 1102.3 \text{ kNm}$$

$$\mu_{sd} = \frac{M_{sd}}{b d^2 f_{cd}} = \frac{1102.3 \cdot 100}{138 \cdot 73^2 \cdot 2.00} = 0.075$$

$$\text{za } \varepsilon_{s1} = 10\text{‰};$$

$$\text{ocitano: } \varepsilon_{c2} = 1.8\text{‰}; \quad \xi = 0.153; \quad \zeta = 0.944$$

$$x = \xi \cdot d = 0.153 \cdot 73 = 11.2 \text{ cm} \approx h_{pl} = 11.0 \text{ cm}$$

$$A_{s1,1} = \frac{M_{sd}}{\zeta d f_{yd}} = \frac{1102.3 \cdot 100}{0.944 \cdot 73 \cdot 39.2} = 40.8 \text{ cm}^2$$

Tablice za dimenzioniranje na moment savijanja

Lom preko betona  $\epsilon_{c2}=3.5\%$

$\epsilon_{c2}$ [%]	$\epsilon_{s1}$ [%]	$\xi=x/d$	$\xi=z/d$	$\omega_1$	$k_d$	$\mu_{std}$
3.5	20.0	0.149	0.938	0.102	3.225	0.098
3.5	19.5	0.152	0.937	0.105	3.193	0.096
3.5	19.0	0.156	0.935	0.107	3.161	0.100
3.5	18.5	0.159	0.934	0.109	3.128	0.102
3.5	18.0	0.163	0.932	0.112	3.094	0.104
3.5	17.5	0.167	0.931	0.115	3.061	0.107
3.5	17.0	0.171	0.929	0.117	3.027	0.109
3.5	16.5	0.175	0.927	0.120	2.993	0.112
3.5	16.0	0.179	0.925	0.124	2.958	0.114
3.5	15.5	0.184	0.923	0.127	2.923	0.117
3.5	15.0	0.189	0.921	0.130	2.888	0.120
3.5	14.5	0.194	0.919	0.134	2.852	0.123
3.5	14.0	0.200	0.917	0.138	2.815	0.126
3.5	13.5	0.206	0.914	0.142	2.778	0.130
3.5	13.0	0.212	0.912	0.146	2.741	0.133
3.5	12.5	0.219	0.909	0.151	2.703	0.137
3.5	12.0	0.226	0.906	0.155	2.665	0.141
3.5	11.5	0.233	0.903	0.161	2.626	0.145
3.5	11.0	0.241	0.900	0.166	2.587	0.149
3.5	10.5	0.250	0.896	0.172	2.547	0.154
3.5	10.0	0.259	0.892	0.178	2.507	0.159
3.5	9.5	0.269	0.888	0.185	2.465	0.165
3.5	9.0	0.280	0.884	0.193	2.424	0.170
3.5	8.5	0.292	0.879	0.201	2.381	0.176
3.5	8.0	0.304	0.873	0.209	2.338	0.183
3.5	7.5	0.318	0.868	0.219	2.294	0.190
3.5	7.0	0.333	0.861	0.229	2.250	0.198
3.5	6.5	0.350	0.854	0.241	2.204	0.206
3.5	6.0	0.368	0.847	0.254	2.158	0.215
3.5	5.5	0.389	0.838	0.268	2.111	0.224
3.5	5.0	0.412	0.829	0.283	2.064	0.235
3.5	4.5	0.438	0.818	0.301	2.015	0.246
3.5	4.0	0.467	0.806	0.321	1.966	0.259
3.5	3.5	0.500	0.792	0.344	1.916	0.272
3.5	3.0	0.538	0.776	0.371	1.865	0.288
3.5	2.5	0.583	0.757	0.401	1.814	0.304
3.5	2.0	0.636	0.735	0.438	1.762	0.322
3.5	1.5	0.700	0.709	0.482	1.711	0.341
3.5	1.0	0.778	0.676	0.535	1.662	0.362
3.5	0.5	0.875	0.636	0.602	1.616	0.383

$$A_{st} = \frac{M_{sd}}{\zeta \cdot d \cdot \sigma_{st}}$$

$$A_{st} = \omega_1 \cdot \sigma_{st} \cdot d \cdot b$$

Lom preko armature  $\epsilon_{s1}=5.0\%$

$\epsilon_{c2}$ [%]	$\epsilon_{s1}$ [%]	$\xi=x/d$	$\xi=z/d$	$\omega_1$	$k_d$	$\mu_{std}$
0.1	5.0	0.020	0.993	0.001	35.049	0.003
0.2	5.0	0.038	0.987	0.003	17.905	0.003
0.3	5.0	0.057	0.981	0.007	12.194	0.007
0.4	5.0	0.074	0.975	0.012	9.342	0.011
0.5	5.0	0.091	0.969	0.018	7.634	0.017
0.6	5.0	0.107	0.963	0.025	6.488	0.024
0.7	5.0	0.123	0.958	0.032	5.688	0.031
0.8	5.0	0.138	0.952	0.041	5.083	0.039
0.9	5.0	0.153	0.947	0.050	4.615	0.047
1.0	5.0	0.167	0.942	0.059	4.242	0.056
1.1	5.0	0.180	0.937	0.069	3.938	0.064
1.2	5.0	0.194	0.931	0.079	3.687	0.074
1.3	5.0	0.206	0.926	0.089	3.477	0.083
1.4	5.0	0.219	0.922	0.100	3.288	0.092
1.5	5.0	0.231	0.917	0.110	3.144	0.101
1.6	5.0	0.242	0.912	0.121	3.012	0.110
1.7	5.0	0.254	0.907	0.131	2.897	0.119
1.8	5.0	0.265	0.902	0.142	2.796	0.128
1.9	5.0	0.275	0.898	0.152	2.708	0.136
2.0	5.0	0.286	0.893	0.162	2.630	0.145
2.1	5.0	0.296	0.888	0.172	2.562	0.152
2.2	5.0	0.306	0.883	0.181	2.501	0.160
2.3	5.0	0.315	0.879	0.190	2.446	0.167
2.4	5.0	0.324	0.874	0.199	2.397	0.174
2.5	5.0	0.333	0.870	0.208	2.352	0.181
2.6	5.0	0.342	0.865	0.216	2.312	0.187
2.7	5.0	0.351	0.861	0.224	2.275	0.193
2.8	5.0	0.359	0.857	0.232	2.241	0.199
2.9	5.0	0.367	0.852	0.240	2.210	0.205
3.0	5.0	0.375	0.848	0.248	2.181	0.210
3.1	5.0	0.383	0.844	0.255	2.154	0.216
3.2	5.0	0.390	0.840	0.263	2.129	0.221
3.3	5.0	0.398	0.836	0.270	2.106	0.226
3.4	5.0	0.405	0.832	0.277	2.084	0.230
3.5	5.0	0.412	0.829	0.283	2.064	0.235

$$\mu_{sd} = \frac{M_{sd}}{b \cdot d^2 \cdot f_{cd}} = \mu_{rd} = 0.85 \cdot \alpha_v \cdot \xi \cdot \zeta$$

$$\xi = \frac{\epsilon_{c2}}{\epsilon_{s1} + \epsilon_{c2}} ; x = \xi \cdot d$$

$$z = \zeta \cdot d$$

Lom preko armature  $\epsilon_{s1}=10.0\%$

$\epsilon_{c2}$ [%]	$\epsilon_{s1}$ [%]	$\xi=x/d$	$\xi=z/d$	$\omega_1$	$k_d$	$\mu_{std}$
0.1	10.0	0.010	0.997	0.000	49.242	0.000
0.2	10.0	0.020	0.993	0.002	24.996	0.002
0.3	10.0	0.029	0.990	0.004	16.920	0.003
0.4	10.0	0.038	0.987	0.006	12.885	0.006
0.5	10.0	0.048	0.984	0.009	10.468	0.009
0.6	10.0	0.057	0.981	0.013	8.860	0.013
0.7	10.0	0.065	0.977	0.017	7.714	0.017
0.8	10.0	0.074	0.974	0.022	6.857	0.021
0.9	10.0	0.083	0.971	0.027	6.193	0.026
1.0	10.0	0.091	0.968	0.032	5.664	0.031
1.1	10.0	0.099	0.965	0.038	5.233	0.037
1.2	10.0	0.107	0.962	0.044	4.876	0.042
1.3	10.0	0.115	0.959	0.050	4.576	0.048
1.4	10.0	0.123	0.956	0.056	4.321	0.054
1.5	10.0	0.130	0.953	0.062	4.102	0.059
1.6	10.0	0.138	0.950	0.069	3.912	0.065
1.7	10.0	0.145	0.947	0.075	3.747	0.071
1.8	10.0	0.153	0.944	0.082	3.602	0.077
1.9	10.0	0.160	0.941	0.088	3.474	0.083
2.0	10.0	0.167	0.938	0.094	3.361	0.089
2.1	10.0	0.174	0.934	0.101	3.260	0.094
2.2	10.0	0.180	0.931	0.107	3.170	0.099
2.3	10.0	0.187	0.928	0.113	3.090	0.105
2.4	10.0	0.194	0.925	0.119	3.017	0.110
2.5	10.0	0.200	0.922	0.125	2.950	0.115
2.6	10.0	0.206	0.919	0.130	2.889	0.120
2.7	10.0	0.213	0.916	0.136	2.833	0.125
2.8	10.0	0.219	0.913	0.142	2.781	0.129
2.9	10.0	0.225	0.910	0.147	2.733	0.134
3.0	10.0	0.231	0.907	0.153	2.689	0.138
3.1	10.0	0.237	0.904	0.158	2.647	0.143
3.2	10.0	0.242	0.901	0.163	2.609	0.147
3.3	10.0	0.248	0.898	0.168	2.573	0.151
3.4	10.0	0.254	0.895	0.173	2.539	0.155
3.5	10.0	0.259	0.892	0.178	2.507	0.159

Lom preko armature  $\epsilon_{s1}=20.0\%$

$\epsilon_{c2}$ [%]	$\epsilon_{s1}$ [%]	$\xi=x/d$	$\xi=z/d$	$\omega_1$	$k_d$	$\mu_{std}$
0.1	20.0	0.005	0.998	0.000	69.409	0.000
0.2	20.0	0.010	0.997	0.001	35.119	0.001
0.3	20.0	0.015	0.995	0.002	23.695	0.002
0.4	20.0	0.020	0.993	0.003	17.988	0.003
0.5	20.0	0.024	0.992	0.005	14.569	0.005
0.6	20.0	0.029	0.990	0.007	12.293	0.007
0.7	20.0	0.034	0.988	0.009	10.670	0.009
0.8	20.0	0.038	0.987	0.011	9.457	0.011
0.9	20.0	0.043	0.985	0.014	8.515	0.014
1.0	20.0	0.048	0.983	0.017	7.765	0.017
1.1	20.0	0.052	0.982	0.020	7.154	0.020
1.2	20.0	0.057	0.980	0.023	6.647	0.023
1.3	20.0	0.061	0.978	0.026	6.221	0.026
1.4	20.0	0.065	0.977	0.030	5.858	0.029
1.5	20.0	0.070	0.975	0.033	5.546	0.033
1.6	20.0	0.074	0.973	0.037	5.275	0.036
1.7	20.0	0.078	0.971	0.041	5.038	0.039
1.8	20.0	0.083	0.970	0.044	4.830	0.043
1.9	20.0	0.087	0.968	0.048	4.646	0.046
2.0	20.0	0.091	0.966	0.052	4.483	0.050
2.1	20.0	0.095	0.964	0.055	4.338	0.053
2.2	20.0	0.098	0.962	0.059	4.207	0.056
2.3	20.0	0.103	0.960	0.062	4.090	0.060
2.4	20.0	0.107	0.958	0.066	3.983	0.063
2.5	20.0	0.111	0.957	0.069	3.885	0.066
2.6	20.0	0.115	0.955	0.073	3.795	0.069
2.7	20.0	0.119	0.953	0.076	3.713	0.073
2.8	20.0	0.123	0.951	0.080	3.636	0.076
2.9	20.0	0.127	0.949	0.083	3.565	0.079
3.0	20.0	0.130	0.947	0.086	3.499	0.082
3.1	20.0	0.134	0.945	0.090	3.437	0.085
3.2	20.0	0.138	0.944	0.093	3.379	0.088
3.3	20.0	0.142	0.942	0.096	3.325	0.090
3.4	20.0	0.145	0.940	0.099	3.274	0.093
3.5	20.0	0.149	0.938	0.102	3.225	0.096

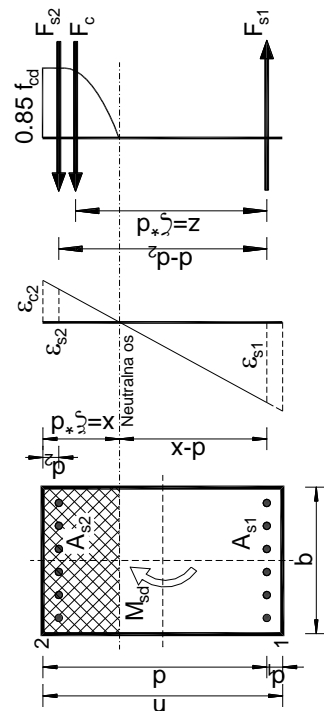

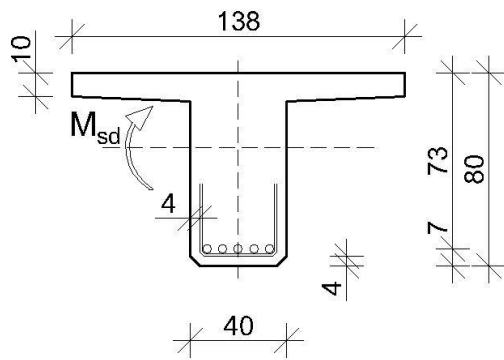
**Dimenzioniranje na poprečnu silu**

$$V_{g1} = 103.5 \text{ kN} \quad V_{g2} = 60.0 \text{ kN}$$

$$V_{sd} = \gamma_g \cdot (V_{g1} + V_{g2}) = 1.35 \cdot (103.5 + 60.0) = 220.7 \text{ kN}$$

Dio poprečne sile koju preuzima beton i uzdužna armatura:

$$V_{Rd,c} = [C_{Rdc} \cdot k \cdot (100 \cdot \rho_l \cdot f_{ck})^{1/3} + k_1 \cdot \sigma_{cp}] \cdot b_w \cdot d$$

$$C_{Rdc} = 0.18 / y_c = 0.18 / 0.15 = 0.12$$

$$k = 1.0 + \sqrt{\frac{200}{d}} = 1.0 + \sqrt{\frac{200}{730}} = 1.0 + 0.523 \leq 2.0 \Rightarrow k = 1.523$$

$$k_1 = 0.15$$

$$\sigma_{cp} = N_{sd} / A_c = 0.0$$

$$\sum A_s \approx 40.0 \text{ cm}^2 \quad \rho_l = \frac{\sum A_s}{b \cdot d} = \frac{40.8}{40 \cdot 73} = 0.0140 \leq 0.02$$

$$V_{Rd,c} = [0.12 \cdot 1.523 \cdot (100 \cdot 0.0140 \cdot 30)^{1/3} + 0.15 \cdot 0.0] \cdot 400 \cdot 730 = 185.50 \text{ kN}$$

$$V_{Rd,c} \geq [v_{\min} + k_1 \cdot \sigma_{cp}] \cdot b_w \cdot d$$

$$v_{\min} = 0.035 \cdot k^{3/2} \cdot f_{ck}^{1/2} = 0.035 \cdot 1.523^{3/2} \cdot 30^{1/2} = 0.360$$

$$185.50 \geq 0.360 \cdot 400 \cdot 730$$

$$185.50 \geq 105.12 \text{ kN}$$

Dio poprečne sile koju mogu preuzeti tlačne dijagonale:

$$V_{Rd,max} = 0.5 \cdot v \cdot f_{cd} \cdot b_w \cdot d$$

$$v = 0.6 \cdot [1.0 - f_{ck} / 250] = 0.6 \cdot (1.0 - 30.0 / 250) = 0.528$$

$$V_{Rd,max} = 0.5 \cdot 0.528 \cdot 2.00 \cdot 40 \cdot 73 = 1541.76 \text{ kN}$$

Maksimalna poprečna sila:

$$V_{sd} = 220.7 \text{ kN}$$

$$V_{sd} / V_{Rd2} = 220.7 / 1541.76 \approx 0.14 \Rightarrow V_{sd} = 0.14 V_{Rd2}$$

$$s_{w,max} = \min \{0.8 \cdot d; 30.0 \text{ cm}\} = \min \{0.8 \cdot 73 = 58.4; 30.0\} \Rightarrow s_{w,max} = 30.0 \text{ cm}$$

$$\rho_{\min} = 0.0011 \quad (C 30/37)$$

$$A_{sw,min} = \frac{\rho_{w,min} \cdot s_{w,max} \cdot b_w}{m} = \frac{0.0011 \cdot 30 \cdot 40}{2} = 0.66 \text{ cm}^2$$

**Odabrane spone  $\varnothing 10$  ( $A_{sw}=0.79 \text{ cm}^2$ )**

Otpornost elementa sa sponama:

$$V_{Rd} = V_{Rd,s} = \frac{A_{sw}}{s} \cdot z \cdot f_{ywd} \cdot m \cdot ctg \theta = \frac{0.79}{30} \cdot (0.9 \cdot 73) \cdot 39.13 \cdot 2 = 135.40 \text{ kN}$$

$$135.40 \text{ kN} \leq 220.7 \text{ kN}$$

Nije dovoljna nosivost minimalne poprečne armature.

Kontroliramo nosivost betona:

$$V_{Rd,max} = \frac{a_{cw} \cdot b_w \cdot z \cdot v_1 \cdot f_{cd}}{\tan \theta \cdot ctg \theta} = \frac{1.0 \cdot 400 \cdot (0.9 \cdot 730) \cdot 0.6 \cdot 30}{1.0 + 1.0} = 2365.2 \text{ kN}$$

$$V_{Rd,max} \geq V_{Ed}$$

$$2365.2 \text{ kN} \geq 220.7 \text{ kN}$$

Potrebni razmak spona:

$$S_{w,pot} = \frac{m \cdot A_{sw} \cdot f_{yw,d} \cdot z}{V_{Ed}} = \frac{2 \cdot 0.79 \cdot 39.13 \cdot (0.9 \cdot 73)}{220.7} = 18.40 \text{ cm}$$

**Odabrane spone Ø10/18cm, B450C**



Tablice za dimenzioniranje na poprečnu silu:

Karakteristika betona		C12/15	C16/20	C20/25	C25/30	C30/37	C35/45	C40/50	C45/55	C50/60
$f_{ck}$ (MPa)	Čvrstoća na valjku	12	16	20	25	30	35	40	45	50
$f_{c,cub}$ (MPa)	Čvrstoća na kocki	15 (MB 15)	20 (MB 20)	25 (MB 25)	30 (MB 30)	37 (MB 40)	45 (MB 45)	50 (MB 50)	55 (MB 55)	60 (MB 60)
$\tau_{Rd}$ (MPa)	Posmična čvrstoća	0.18	0.22	0.26	0.30	0.34	0.37	0.41	0.44	0.48

Klasa betona	C12/15	C16/20	C20/25	C25/30	C30/37	C35/45	C40/50	C45/55	C50/60
$\rho_{min}$	0.0007			0.0011			0.0013		

Broj	Računska poprečna sila $V_{sd}$	Maksimalni razmak spona u smjeru glavne vlačne armature $s_{w,max}$
1	$V_{sd} \leq 0.2 V_{Rd2}$	0.8 d; 30 cm
2	$0.2 V_{Rd2} < V_{sd} \leq 0.67 V_{Rd2}$	0.6 d; 30 cm
3	$V_{sd} > 0.67 V_{Rd2}$	0.3 d; 20 cm

Broj	Računska poprečna sila $V_{sd}$	Maksimalni razmak vertikalnih krakova spona u poprečnom smjeru
1	$V_{sd} \leq 0.2 V_{Rd2}$	1.0 d; 80 cm
2	$0.2 V_{Rd2} < V_{sd} \leq 0.67 V_{Rd2}$	0.6 d; 30 cm
3	$V_{sd} > 0.67 V_{Rd2}$	0.3 d; 20 cm

### 2.3. Numerički model

Za proračun unutarnjih sila uslijed djelovanja opterećenja izrađen je proračunski model konstrukcije.

Proračun nosive konstrukcije građevine provodi se pomoću AspalathosLinear3D softwera. Predmetna nosiva konstrukcija modelirana je štapnim elementima.

Gornji ustroj mosta modeliran je upinjanjem štapova u uzdužnom smjeru ( koji predstavljaju uzdužni utjecaj montažnih grednih nosača spregnutih s AB pločom) s štapovima u poprečnom smjeru ( koji predstavljaju utjecaj AB ploče u poprečnom smjeru). Takvim načinom modeliranja postigli smo sustav nosača krutog roštilja.

Ekvivalentnost štapova s elementima mosta ostvarena je preko odgovarajućih duljina štapova te krutostima poprečnih presjeka.

Stup mosta modeliran je štapnim elementima čije dimenzije prate os stupa. Krutosti štapova odgovaraju krutostima poprečnih presjeka stupa. Na dno stupa modeliran je upeti ležaj koji predstavlja vezu stupa s tlom, koja je ostvarena preko temelja stupa.

Modeliranje upornjaka nije potrebno jer je veza rasponske konstrukcije s upornjacima ostvarena preko ležajeva. Shodno tome modelirani su klizni ležajevi na pozicijama koje odgovaraju stvarnim pozicijama ležajeva na upornjacima .

U konačnici mase poprečnih štapova koje simuliraju utjecaj ploče u poprečnom smjeru su isključene jer je masa ploče uvrštena u masu uzdužnih štapova.

Osnovni gabariti proračunskog modela, svojstva materijala te poprečnih presjeka prikazani su u nastavku

Slika 1.:Prikaz numeričkog modela

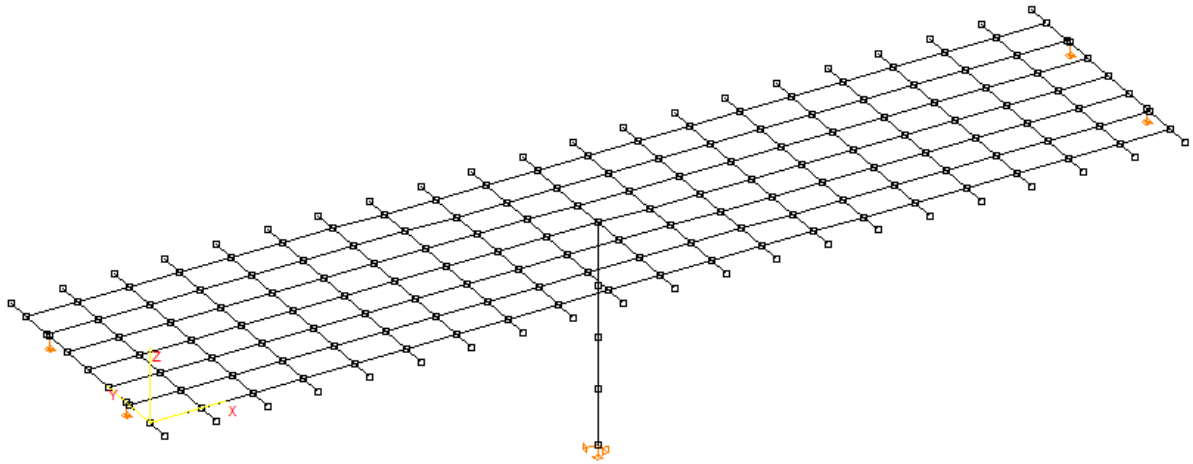

Slika 2.:Prikaz renderiranog numeričkog modela

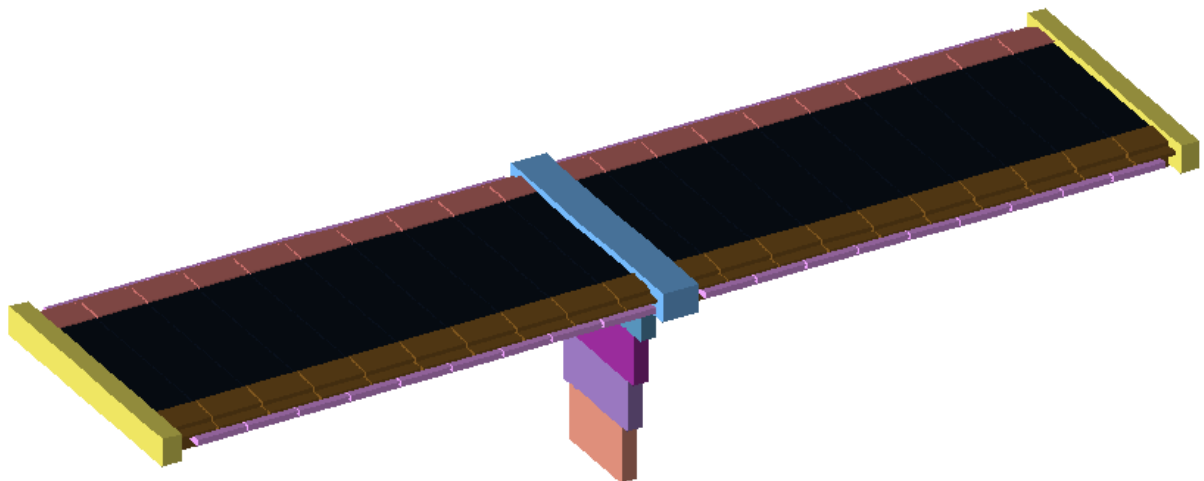

Slika 3.: *Tlocrt*

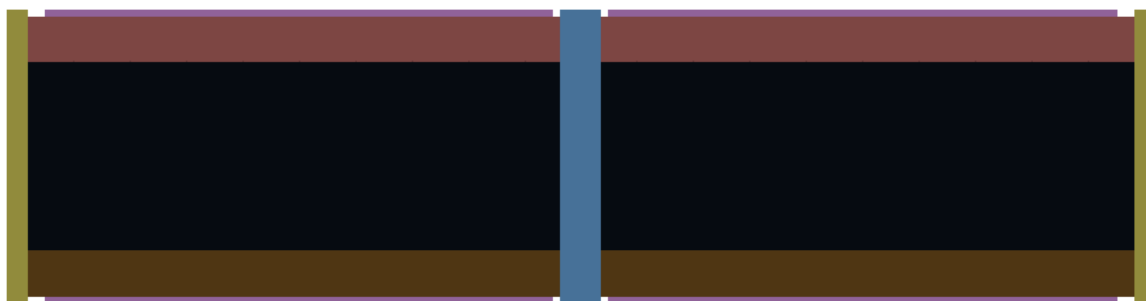

Slika 4.: *Pogled okomito na most*

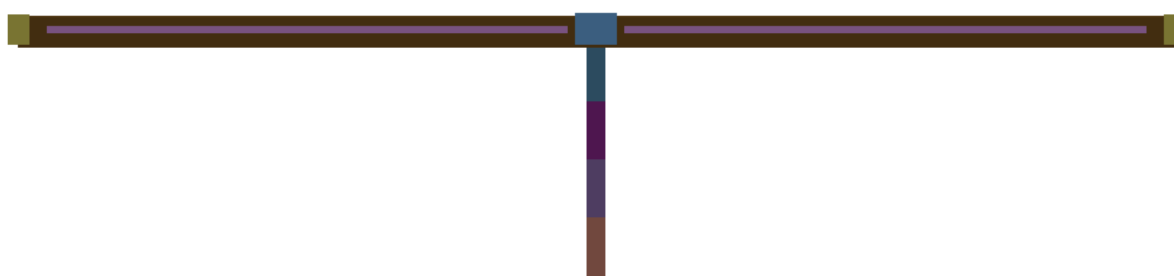

Slika 5.: *Pogled u smjeru mosta*

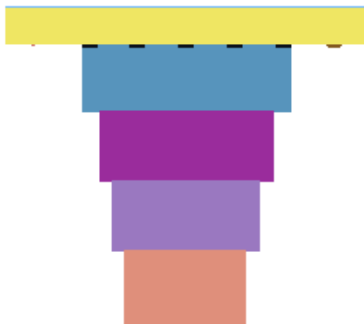

Slika 6.: Prikaz proračunskog modela

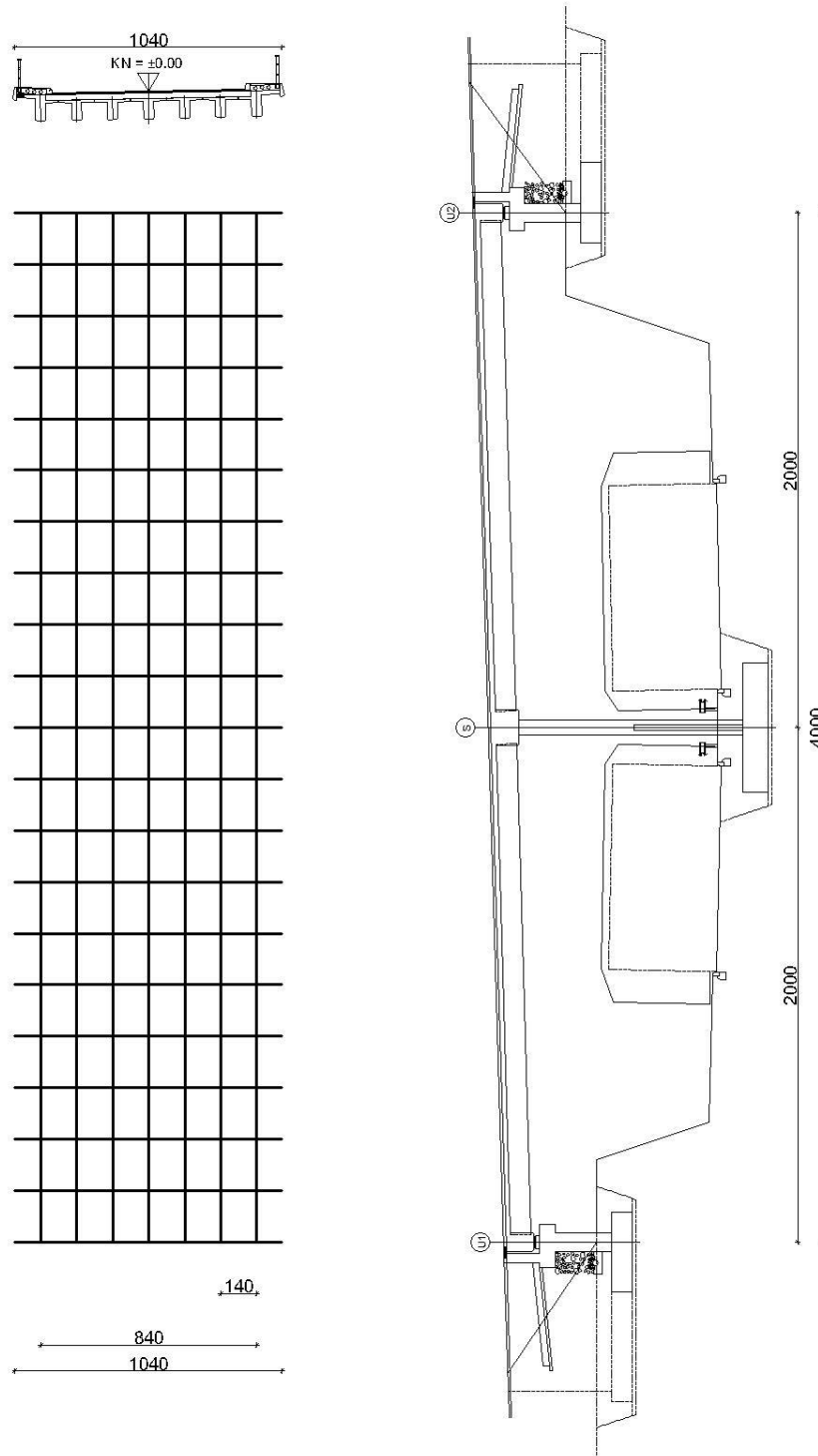

### 2.3. Geometrijske karakteristike poprečnog presjeka

Rasponski nosac

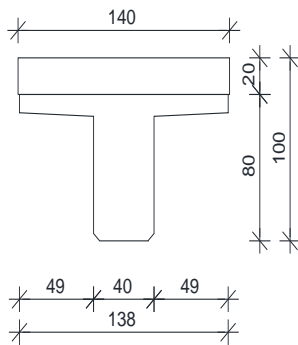

$$A=0.7066 \text{ m}^2$$

$$I_x=0.056 \text{ m}^4$$

$$I_y=0.073 \text{ m}^4$$

$$E=34000 \text{ mPa}$$

Poprečni nosac - stup

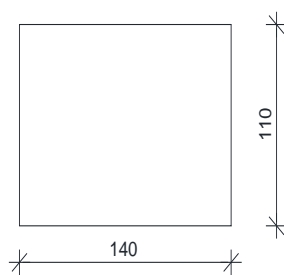

$$A=1.820 \text{ m}^2$$

$$I_x=0.155 \text{ m}^4$$

$$I_y=0.252 \text{ m}^4$$

$$E=34000 \text{ mPa}$$

Kolnicka ploča

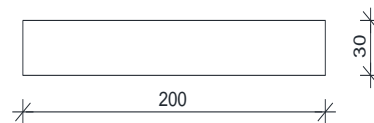

$$A=0.60 \text{ m}^2$$

$$I_x=0.0045 \text{ m}^4$$

$$I_y=0.2 \text{ m}^4$$

$$E=34000 \text{ mPa}$$

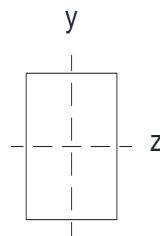

Poprečni nosac -  
upornjak

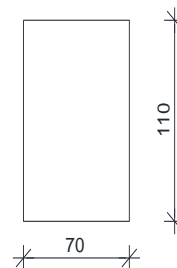

$$A=0.770 \text{ m}^2$$

$$I_x=0.078 \text{ m}^4$$

$$I_y=0.031 \text{ m}^4$$

$$E=34000 \text{ mPa}$$

### 3. OPTEREĆENJA I REZULTATI PRORAČUNA NOSAČA

#### Opterećenja

U obzir su uzeta sljedeća opterećenja:

- stalno
- dodatno stalno
- pokretno -max. moment u prvom polju
- pokretno-max. moment pri stupu
- pokretno-max. poprečna sila pri upornjaku
- pokretno-max. poprečna sila pri stupu

#### SILE OD OSTALOG STALNOG TERETA

- Vijenac	$0.55 \cdot 0.12 \cdot 25 = 1.65$	kN/m1
- Ograda	$= 0.7$	kN/m1
- Cijev za odvodnju	$= 0.5$	kN/m1
- Pješačka staza	$0.30 \cdot 25 = 7.5$	kN/m2
- Zastor	$0.08 \cdot 22 = 1.76$	kN/m2

Pretpostavlja se da se ukupno opterećenje raspodjeljuje na uzdužne nosače:

- Srednji nosači	$1.76 \cdot 1.25 = 2.2$	kN/m
- Krajnji nosač lijevo	$7.50 \cdot (1.25+0.78)/2+0.5 = 7.11$	kN/m
- Krajnji nosač desno	$7.50 \cdot (1.12+0.78)/2 = 7.61$	kN/m
- Rubovi	$(1.65+0.70) \cdot 2.0 = 4.70$	kN/m

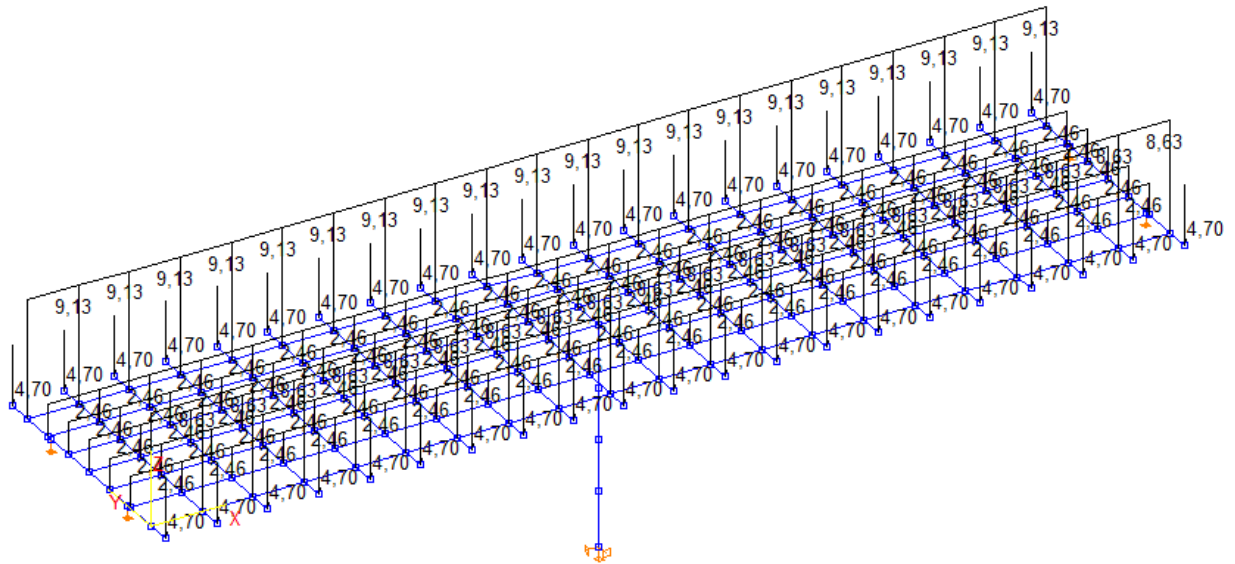
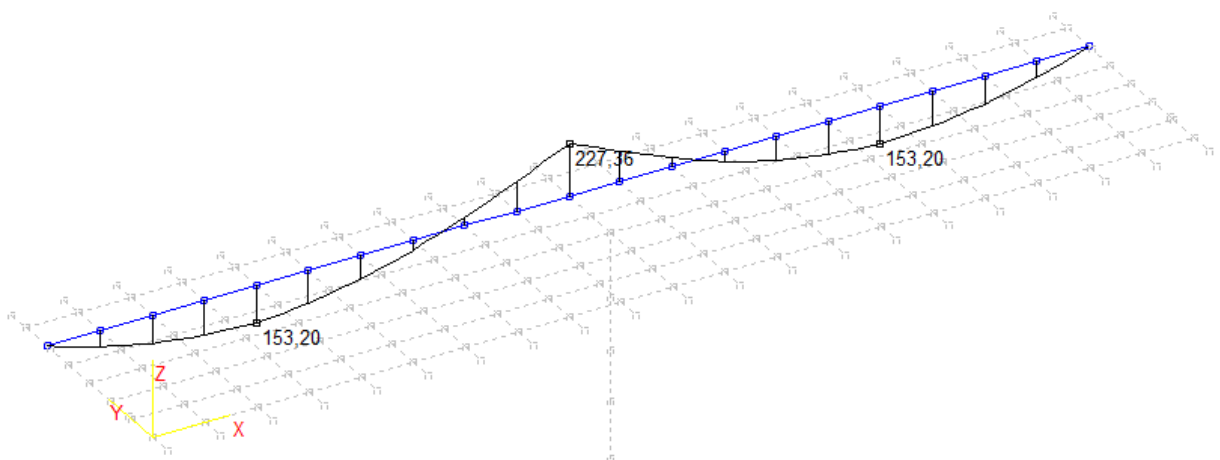

Slika 7.:Dodatno stalno opterećenje

Slika 8.:Dodatno stalno – momenti savijanja  $M_y$  (kNm)

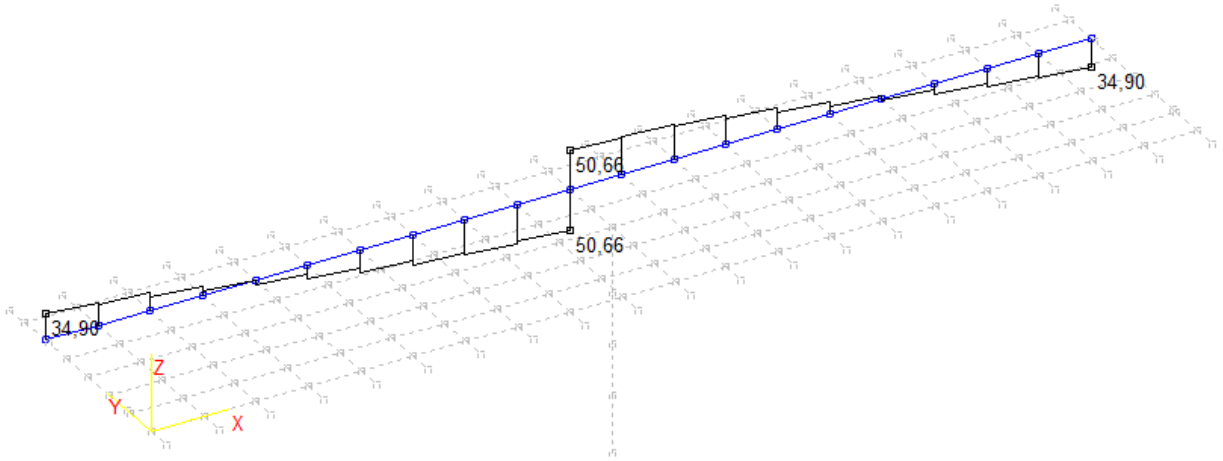
Slika 9.:Dodatno stalno-Poprečne sile  $T_z$  (Kn)

## POKRETNO OPTEREĆENJE

Pokretna opterećenja na mostu zamjenjuju se tipskim opterećenjima na način propisan EC1. Za cestovne mostove tipska opterećenja predstavljaju tipska vozila čije dimenzije ovise o kategoriji ceste.

Postupak provedbe opterećenja pokretnim opterećenjem predmetnog mosta prikazan je na slici 13 gdje broj 1 predstavlja glavni trak širine 3 m postavljen uz rubnjak. Ostatak mosta opterećen je kao na slici.

Tipiska vozila postavljaju se u odgovarajućim pozicijama za dobivanje maksimalnih reznih sila u polju, pri stupu i pri upornjaku. Proračuni su prikazani u nastavku.

Širina kolnika $w$ (m)	Broj prometnih trakova	Širina prometnog traka (m)	Preostala širina kolnika (m)
$w < 5.4$ m	1	3	$w - 3$
$5.4 \text{ m} \leq w < 6.0$ m	2	$w/2$	0
$w \geq 6.0$ m	$n = \text{Int}(w/3)$	3	$w - 3 \cdot n$

Slika 10.: Prikaz načina opterećivanja mosta pokretnim opterećenjem

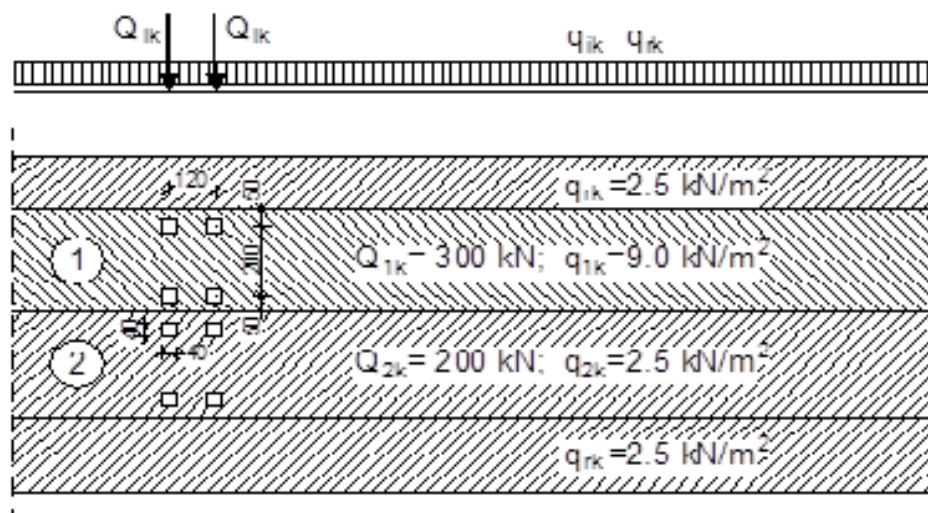

## POKRETNO OPTEREĆENJE (za max. moment u prvom polju)

Slika 11.: Pokretno opterećenje za max. moment u prvom polju

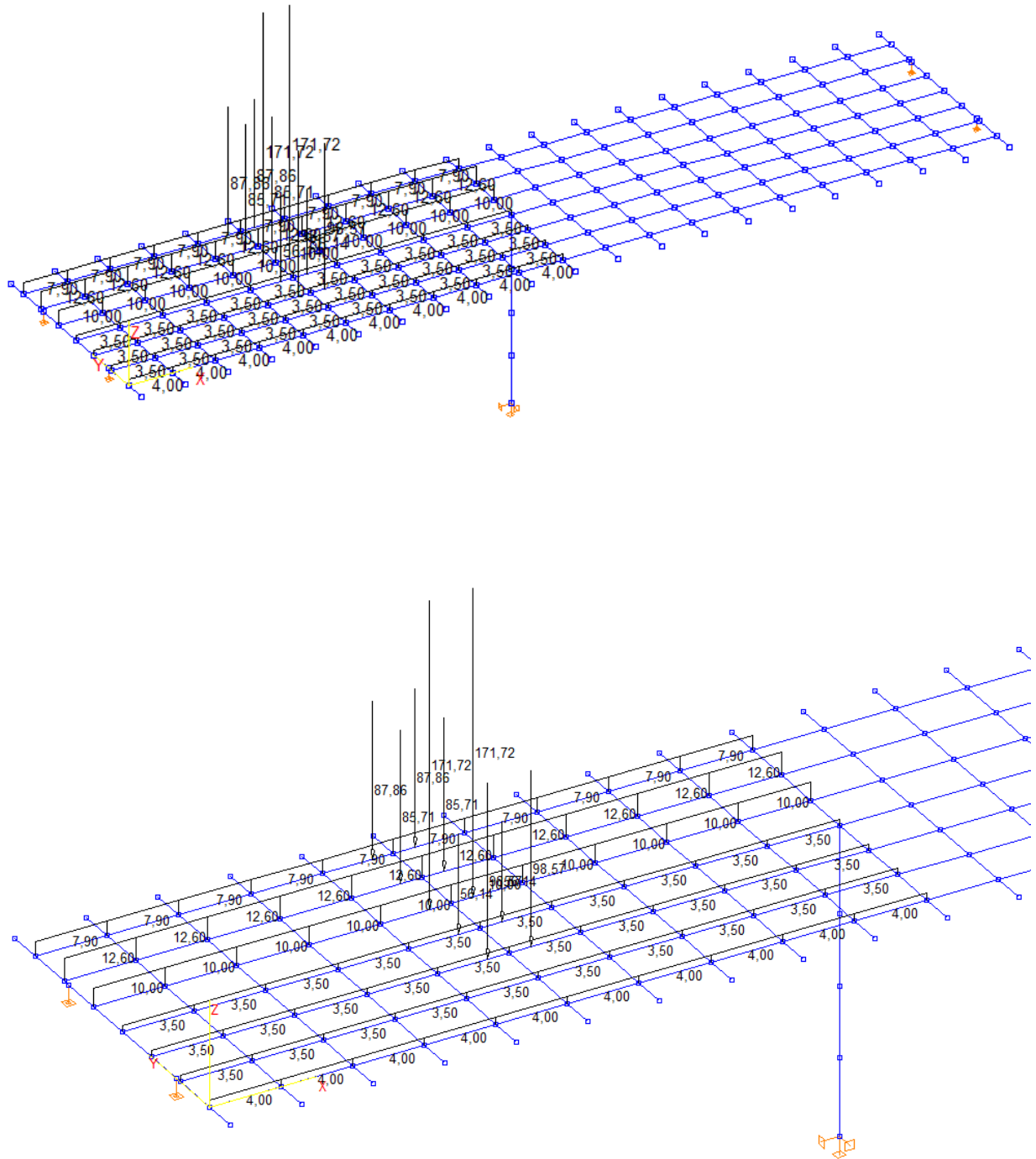

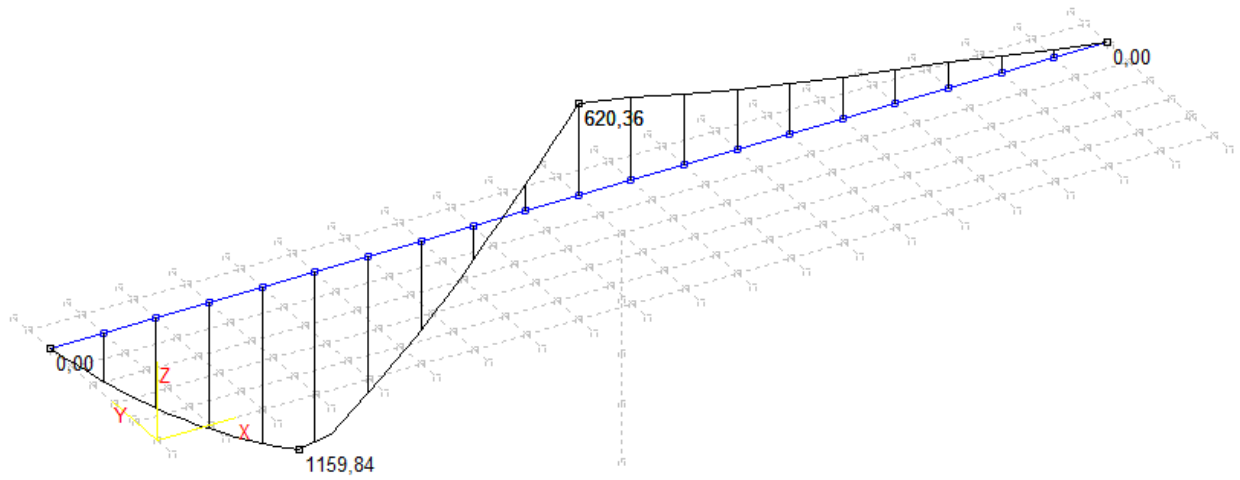
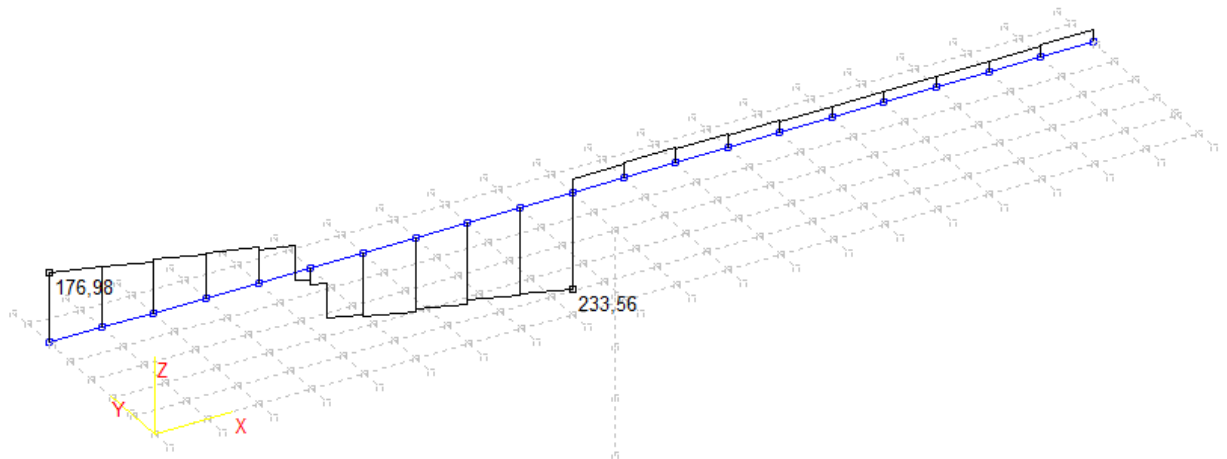
Slika 12.: Pokretno opterećenje – max. moment u prvom polju  $M_y$  (kNm)Slika 13.: Pokretno opterećenje – max. moment u prvom polju – poprečne sile  $T_z$  (kN)

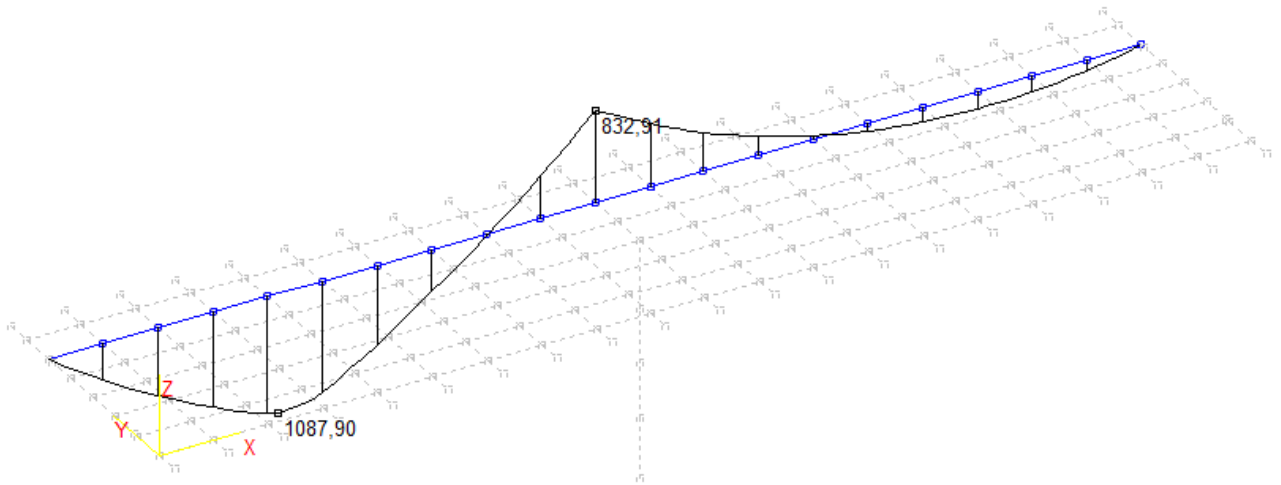
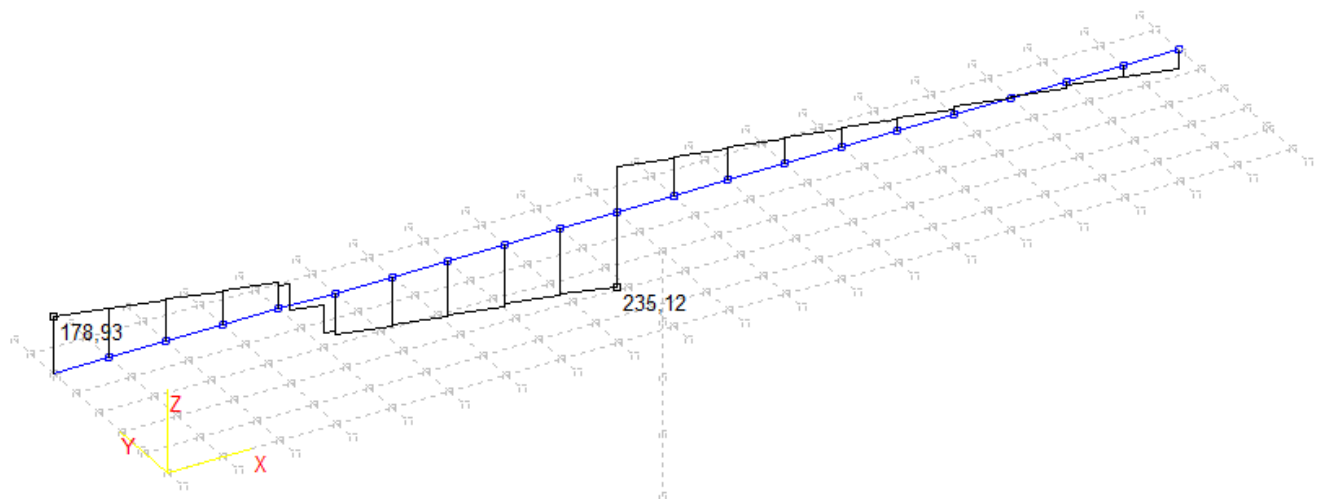

Slika 15.: Pokretno opterećenje – max. moment pri stupu  $M_z(\text{kNm})$ Slika 16.: Pokretno opterećenje – max. momenti pri stupu – poprečne sile  $T_y(\text{kN})$ 

## POKRETNO OPTEREĆENJE (za max. poprečnu silu pri stupu)

Slika 17.: Pokretno opterećenje – max. Poprečna sila pri stupu

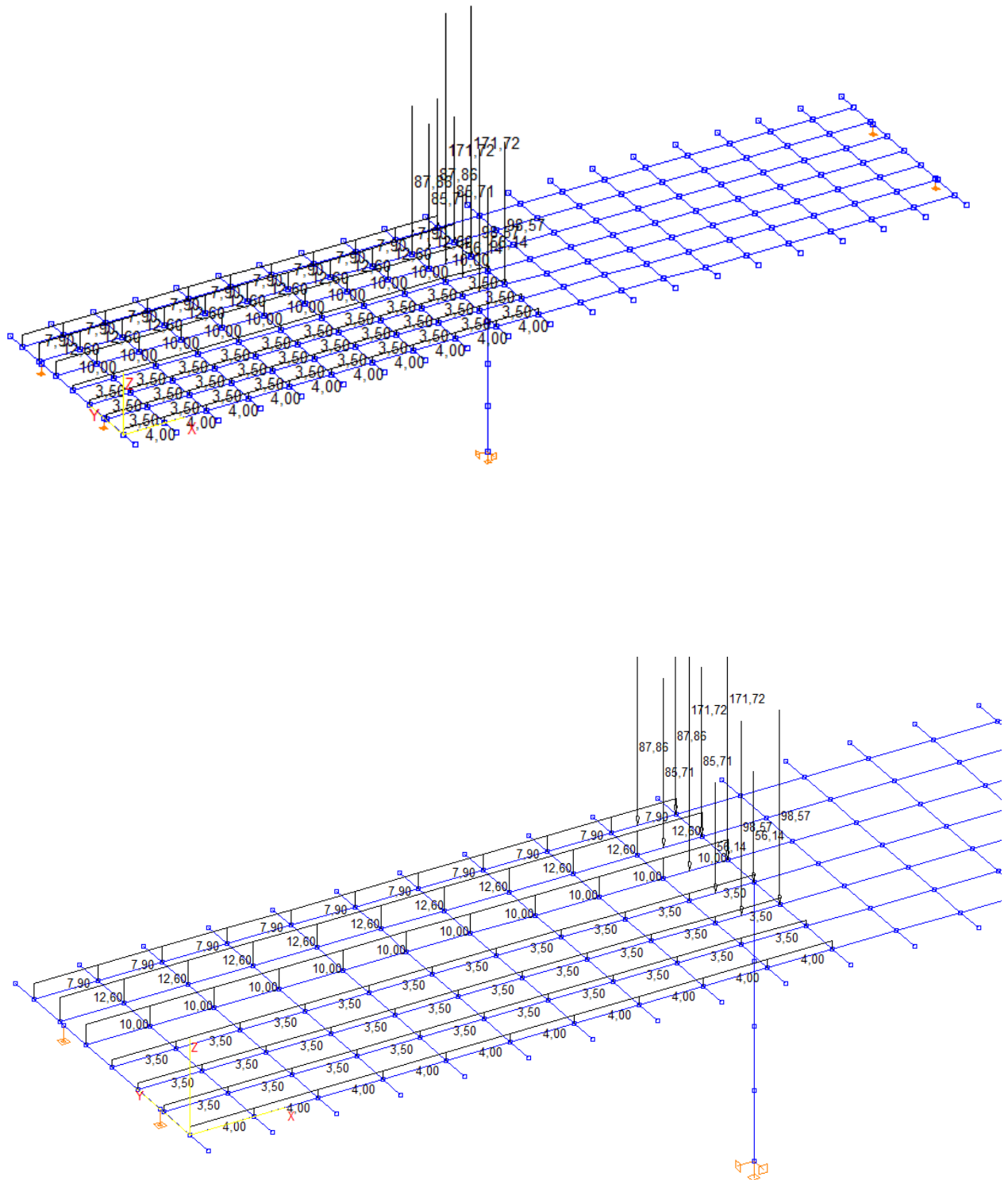

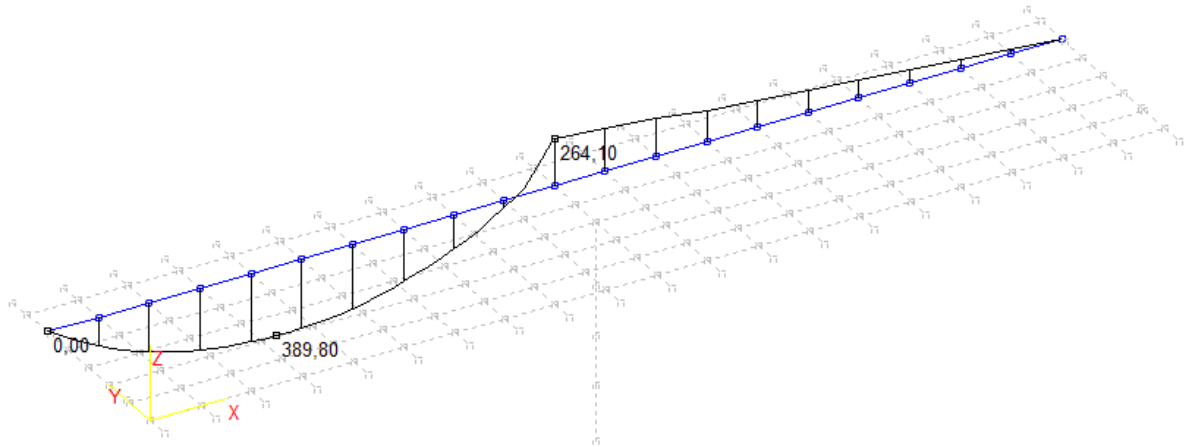
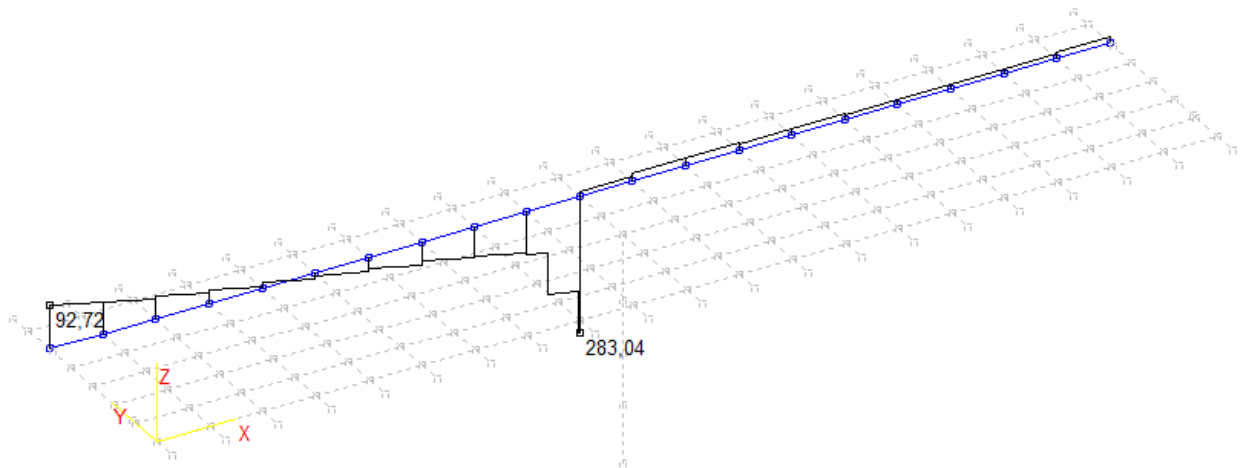

Slika 17.: Pokretno opterećenje - max. poprečna sila pri stupu - momenti  $M_z$ (kNm)Slika 18.: Pokretno opterećenje – max. Poprečna sila pri stupu – poprečne sile  $T_y$  (Kn)

## POKRETNOST OPTEREĆENJE (za max. poprečnu silu pri upornjaku)

Slika 18.: Pokretno opterećenje - max. poprečna sila pri upornjaku

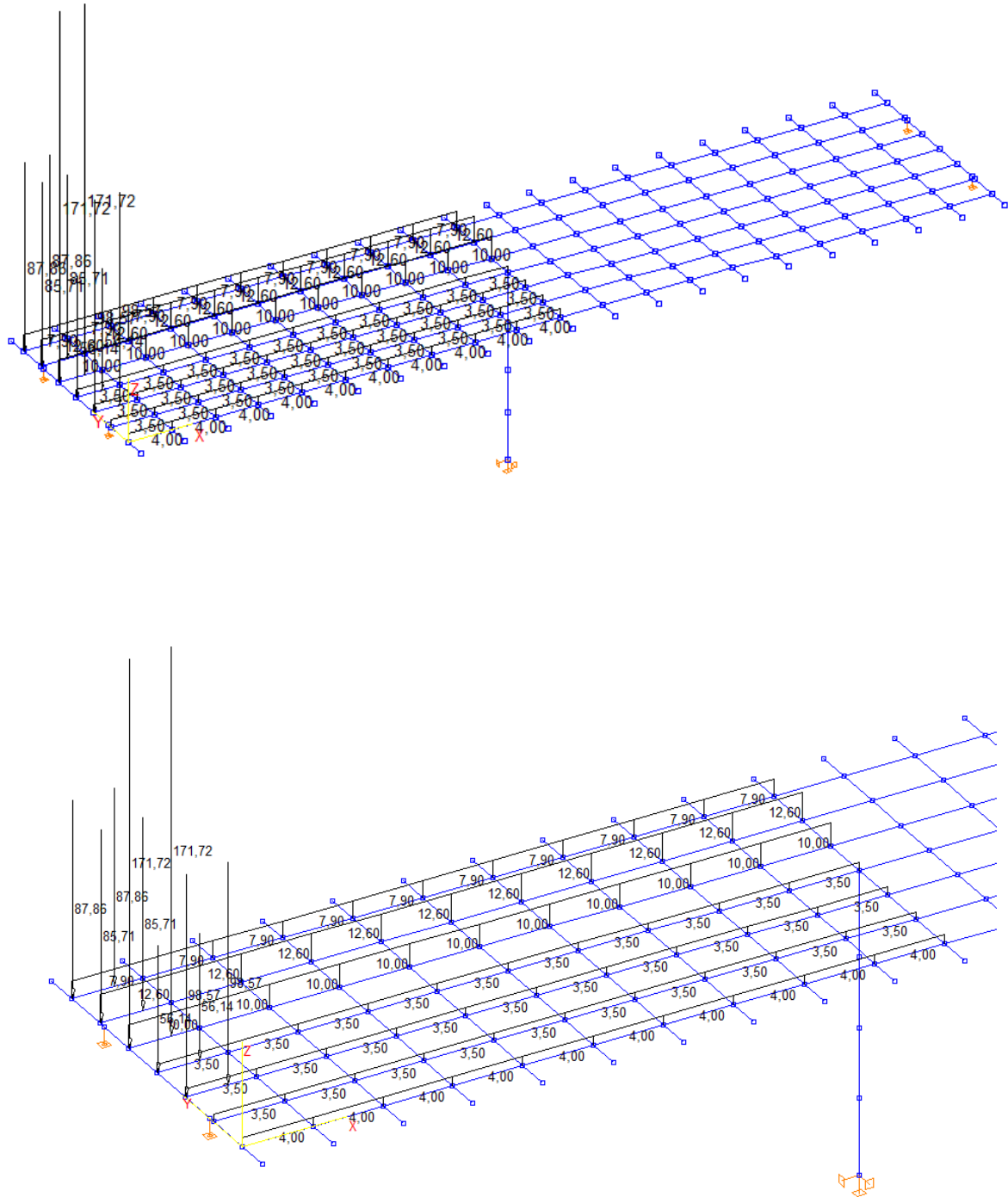

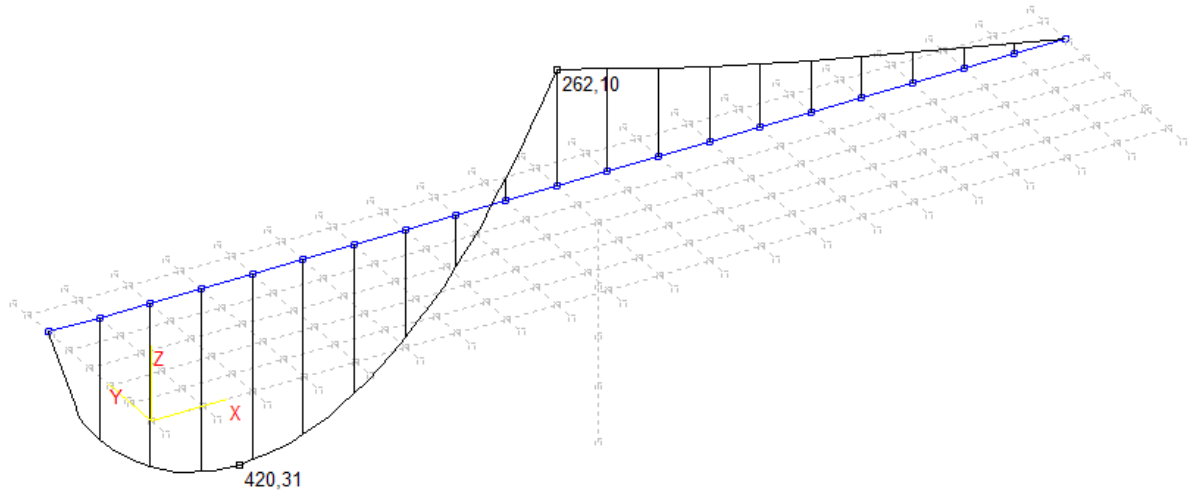
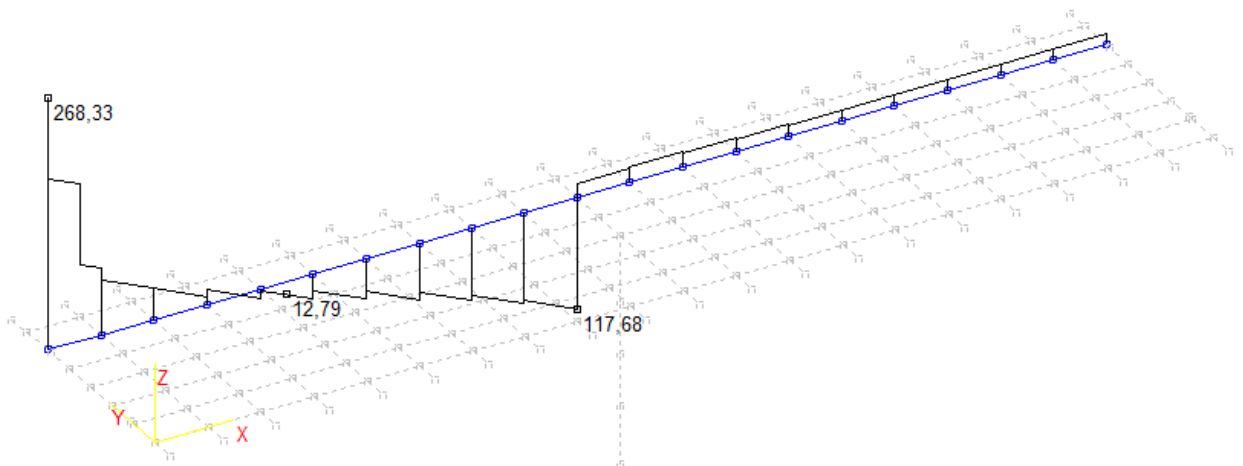
Slika 19.: Pokretno opterećenje - max. poprečna sila pri upornjaku-momenti  $M_z$ (kNm)Slika 20.: Pokretno opterećenje - max. poprečna sila pri upornjaku-poprečne sile  $T_y$ (kN)

## MJERODAVNE SILE ZA DIMENZIONIRANJE JEDNOG UZDUŽNOG NOSAČA

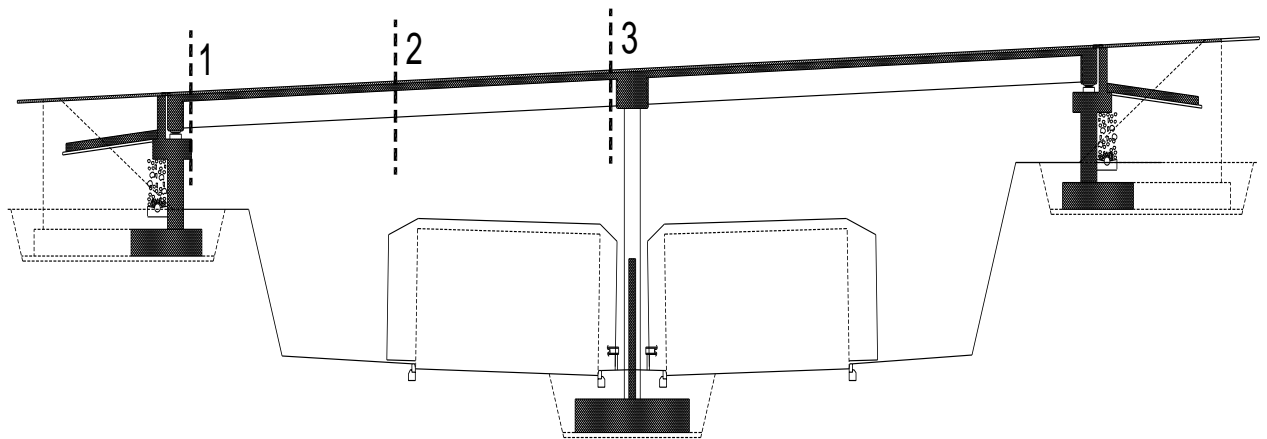

Utjecaj		1-1	2-2	3-3
Vlastita težina nosača	$M_{g1}$ [kNm]	0.0	492.6	0.0
	$V_{g1}$ [kN]	103.5	0.0	103.5
Težina kolničke ploče	$M_{g2}$ [kNm]	0.0	323.9	0.0
	$V_{g2}$ [kN]	60.0	0.0	60.0
Dodatni stalni teret	$M_{\Delta g}$ [kNm]	0.0	227.3	398.0
	$V_{\Delta g}$ [kN]	65.1	0.0	109.3
Najnepovoljnije prometno opterećenje	$M_q$ [kNm]	0.0	1159.8	832.9
	$V_q$ [kN]	268.3	0.0	283.3

## 4. PRORAČUN KARAKTERISTIČNOG UZDUŽNOG NOSAČA NAKON SPREZANJA NOSAČA I PLOČE

### 4.1. ARMATURA OD SAVIJANJA ZA FAZU NAKON SPREZANJA NOSAČA I KOLNIČKE PLOČE

#### (2-2) PRESJEK U POLJU

##### Dimenzioniranje na moment savijanja

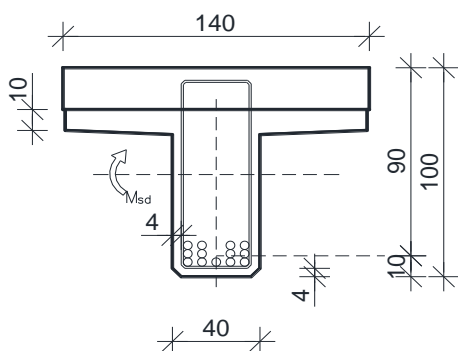

$$C\ 30/37 \Rightarrow f_{ck} = 30.0\ MPa \Rightarrow$$

$$f_{cd} = \frac{f_{ck}}{\gamma_c} = \frac{30.0}{1.5} = 20.0\ MPa$$

$$B\ 450C \Rightarrow f_{yk} = 450.0\ MPa \Rightarrow$$

$$f_{yd} = \frac{f_{yk}}{\gamma_s} = \frac{450.0}{1.15} = 392.3\ MPa$$

$$d = 90\ cm$$

$$b = 140\ cm$$

$$M_{\Delta g} = 227.3\ kNm ; \quad M_q = 1159.8\ kNm$$

$$M_{sd} = \gamma_g \cdot M_{\Delta g} + \gamma_q \cdot M_q = 1.35 \cdot 227.3 + 1.50 \cdot 1159.8 = 2046.6\ kNm$$

$$\mu_{sd} = \frac{M_{sd}}{b d^2 f_{cd}} = \frac{2046.6 \cdot 100}{140 \cdot 90^2 \cdot 2.00} = 0.09$$

$$\text{za } \varepsilon_{s1} = 10\text{‰};$$

$$\text{ocitan } \varepsilon_{c2} = 2.1\text{‰}; \quad \xi = 0.174; \quad \zeta = 0.934$$

$$x = \xi \cdot d = 0.174 \cdot 90 = 15.7\ cm < h_{pl} = 30.0\ cm$$

$$A_{s1,2} = \frac{M_{sd}}{\zeta d f_{yd}} = \frac{2046.6 \cdot 100}{0.934 \cdot 90 \cdot 39.2} = 62.1\ cm^2$$

$$A_{s1,1} = 40.8\ cm^2$$

$$A_{s1} = A_{s1,1} + A_{s1,2} = 40.8 + 62.1 = 102.9\ cm^2$$

$$\text{Odabrano: } 13\emptyset 32 = 104.55\ cm^2$$

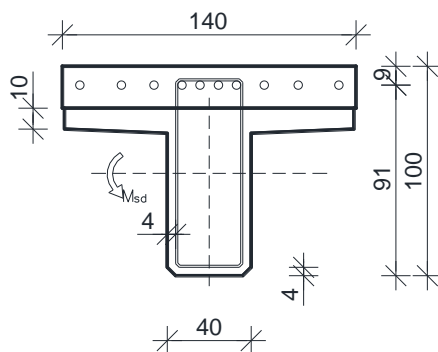
**(3-3) PRESJEK IZNAD STUPA****Dimenzioniranje na moment savijanja**

$$C 30/37 \Rightarrow f_{ck} = 30.0 \text{ MPa} \Rightarrow$$

$$f_{cd} = \frac{f_{ck}}{\gamma_c} = \frac{30.0}{1.5} = 20.0 \text{ MPa}$$

$$B 450C \Rightarrow f_{yk} = 450.0 \text{ MPa} \Rightarrow$$

$$f_{yd} = \frac{f_{yk}}{\gamma_s} = \frac{450.0}{1.15} = 392.3 \text{ MPa}$$

$$d = 91 \text{ cm}$$

$$b = 40 \text{ cm}$$

$$M_{\Delta g} = 398.0 \text{ kNm} ; \quad M_q = 832.9 \text{ kNm}$$

$$M_{sd} = \gamma_g \cdot M_{\Delta g} + \gamma_q \cdot M_q = 1.35 \cdot 398.0 + 1.50 \cdot 832.9 = 1786.7 \text{ kNm}$$

$$\mu_{sd} = \frac{M_{sd}}{b d^2 f_{cd}} = \frac{1786.7 \cdot 100}{40 \cdot 91^2 \cdot 20.0} = 0.270$$

$$\text{za } \varepsilon_{c2} = 3.5\text{‰}; \quad \text{oci } \tan \alpha : \varepsilon_{s1} = 3.5\text{‰}; \quad \zeta = 0.792$$

$$A_{s,2} = \frac{M_{sd}}{\zeta d f_{yd}} = \frac{1786.7 \cdot 100}{0.792 \cdot 91 \cdot 392.3} = 63.24 \text{ cm}^2$$

$$\text{Odabrano: } 10\emptyset 32 = 80.42 \text{ cm}^2$$

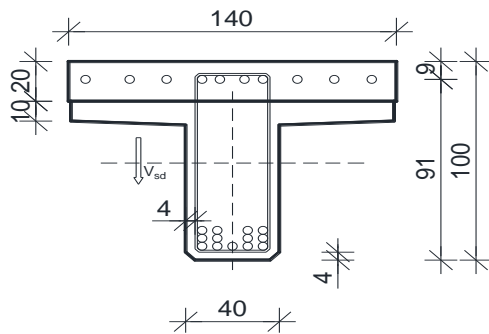
**Dimenzioniranje na poprečnu silu u presjeku 1-1 (pri upornjaku)**

$$V_{g1} = 103.5 \text{ kN} \quad ; \quad V_{g2} = 60.0 \text{ kN}$$

$$V_{\Delta g} = 65.1 \text{ kN} \quad ; \quad V_q = 268.3 \text{ kN}$$

$$\begin{aligned} V_{sd} &= \gamma_g \cdot (V_{g1} + V_{g2} + V_{\Delta g}) + \gamma_q \cdot V_q = \\ &= 1.35 \cdot (103.5 + 60.0 + 65.1) \\ &\quad + 1.5 \cdot 268.3 = 711.1 \text{ kN} \end{aligned}$$

Dio poprečne sile koju preuzima beton i uzdužna armatura:

$$V_{Rd,c} = [C_{Rdc} \cdot k \cdot (100 \cdot \rho_l \cdot f_{ck})^{1/3} + k_1 \cdot \sigma_{cp}] \cdot b_w \cdot d$$

$$C_{Rdc} = 0.18 / y_c = 0.18 / 0.15 = 0.12$$

$$k = 1.0 + \sqrt{\frac{200}{d}} = 1.0 + \sqrt{\frac{200}{910}} = 1.0 + 0.469 \leq 2.0 \Rightarrow k = 1.469$$

$$k_1 = 0.15$$

$$\sigma_{cp} = N_{sd} / A_c = 0.0$$

$$\sum A_s \approx 80.0 \text{ cm}^2 \quad \rho_l = \frac{\sum A_s}{b \cdot d} = \frac{80}{40 \cdot 91} = 0.022 \leq 0.02$$

$$\rho_l = 0.02$$

$$V_{Rd,c} = [0.12 \cdot 1.469 \cdot (100 \cdot 0.02 \cdot 30)^{1/3} + 0.15 \cdot 0.0] \cdot 400 \cdot 910 = 251.20 \text{ kN}$$

$$V_{Rd,c} \geq [v_{\min} + k_1 \cdot \sigma_{cp}] \cdot b_w \cdot d$$

$$v_{\min} = 0.035 \cdot k^{3/2} \cdot f_{ck}^{1/2} = 0.035 \cdot 1.469^{3/2} \cdot 30^{1/2} = 0.341$$

$$251.20 \geq 0.341 \cdot 400 \cdot 910$$

$$251.20 \text{ kN} \geq 124.12 \text{ kN}$$

Dio poprečne sile koju mogu preuzeti tlačne dijagonale:

$$V_{Rd,max} = 0.5 \cdot v \cdot f_{cd} \cdot b_w \cdot d$$

$$v = 0.6 \cdot [1.0 - f_{ck} / 250] = 0.6 \cdot (1.0 - 30.0 / 250) = 0.528$$

$$V_{Rd,max} = 0.5 \cdot 0.528 \cdot 2.00 \cdot 40 \cdot 91 = 1921.92 \text{ kN}$$

Maksimalna poprečna sila:

$$V_{sd} = 711.1 \text{ kN}$$

$$V_{sd}/V_{Rd2} = 711.1/1921.92 \approx 0.37 \Rightarrow V_{sd} = 0.37 V_{Rd2}$$

$$s_{w,max} = \min\{0.6 \cdot d; 30.0 \text{ cm}\} =$$

$$\min\{0.6 \cdot 91 = 54.6; 30.0\} \Rightarrow s_{w,max} = 30.0 \text{ cm}$$

$$\rho_{min} = 0.0011 \quad (C 30/37)$$

Potreban razmak spona:

$$A_{sw,min} = \frac{\rho_{w,min} \cdot s_{w,max} \cdot b_w}{m} = \frac{0.0011 \cdot 30 \cdot 40}{4} = 0.33 \text{ cm}^2$$

**Odabrane spone  $\varnothing 10$  ( $A_{sw}=0.79 \text{ cm}^2$ )**

Otpornost elementa sa sponama:

$$V_{Rd} = V_{Rd,s} = \frac{A_{sw}}{s} \cdot z \cdot f_{ywd} \cdot m \cdot \text{ctg} \theta = \frac{0.79}{30} \cdot (0.9 \cdot 91) \cdot 39.13 \cdot 4 = 300.47 \text{ kN}$$

$$300.47 \text{ kN} \leq 711.1 \text{ kN}$$

Nije dovoljna nosivost minimalne poprečne armature.

Kontroliramo nosivost betona:

$$V_{Rd,max} = \frac{a_{cw} \cdot b_w \cdot z \cdot v_1 \cdot f_{cd}}{\tan \theta \cdot \text{ctg} \theta} = \frac{1.0 \cdot 400 \cdot (0.9 \cdot 91) \cdot 0.6 \cdot 30}{1.0 + 1.0} = 2948.4 \text{ kN}$$

$$V_{Rd,max} \geq V_{Ed}$$

$$2948.4 \text{ kN} \geq 711.1 \text{ kN}$$

Potrební razmak spona:

$$S_{w,pot} = \frac{m \cdot A_{sw} \cdot f_{ywd} \cdot z}{V_{Ed}} = \frac{4 \cdot 0.79 \cdot 39.13 \cdot (0.9 \cdot 91)}{711.1} = 14.25 \text{ cm}$$

**Odabrano:  $\varnothing 10/10$  – B450C**

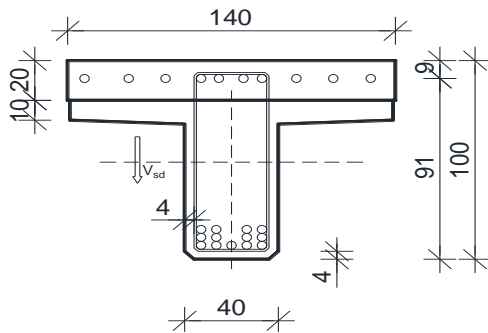

**Dimenzioniranje na poprečnu silu u presjeku 3-3 (pri stupu)**

$$V_{g1} = 103.5 \text{ kN} \quad ; \quad V_{g2} = 60.0 \text{ kN}$$

$$V_{\Delta g} = 109.3 \text{ kN} \quad ; \quad V_q = 283.3 \text{ kN}$$

$$\begin{aligned} V_{sd} &= \gamma_g \cdot (V_{g1} + V_{g2} + V_{\Delta g}) + \gamma_q \cdot V_q = \\ &= 1.35 \cdot (103.5 + 60.0 + 109.3) \\ &\quad + 1.5 \cdot 283.3 = 793.2 \text{ kN} \end{aligned}$$

Dio poprečne sile koju preuzima beton i uzdužna armatura:

$$V_{Rd,c} = \left[ C_{Rdc} \cdot k \cdot (100 \cdot \rho_l \cdot f_{ck})^{1/3} + k_1 \cdot \sigma_{cp} \right] \cdot b_w \cdot d$$

$$C_{Rdc} = 0.18 / y_c = 0.18 / 0.15 = 0.12$$

$$k = 1.0 + \sqrt{\frac{200}{d}} = 1.0 + \sqrt{\frac{200}{910}} = 1.0 + 0.469 \leq 2.0 \Rightarrow k = 1.469$$

$$k_1 = 0.15$$

$$\sigma_{cp} = N_{sd} / A_c = 0.0$$

$$\sum A_s \approx 80.0 \text{ cm}^2 \quad \rho_l = \frac{\sum A_s}{b \cdot d} = \frac{80}{40 \cdot 91} = 0.022 \leq 0.02$$

$$\rho_l = 0.02$$

$$V_{Rd,c} = \left[ 0.12 \cdot 1.469 \cdot (100 \cdot 0.02 \cdot 30)^{1/3} + 0.15 \cdot 0.0 \right] \cdot 400 \cdot 910 = 251.20 \text{ kN}$$

$$V_{Rd,c} \geq \left[ v_{\min} + k_1 \cdot \sigma_{cp} \right] \cdot b_w \cdot d$$

$$v_{\min} = 0.035 \cdot k^{3/2} \cdot f_{ck}^{1/2} = 0.035 \cdot 1.469^{3/2} \cdot 30^{1/2} = 0.341$$

$$251.20 \geq 0.341 \cdot 400 \cdot 910$$

$$251.20 \text{ kN} \geq 124.12 \text{ kN}$$

Dio poprečne sile koju mogu preuzeti tlačne dijagonale:

$$V_{Rd,max} = 0.5 \cdot v \cdot f_{cd} \cdot b_w \cdot d$$

$$v = 0.6 \cdot \left[ 1.0 - f_{ck} / 250 \right] = 0.6 \cdot (1.0 - 30.0 / 250) = 0.528$$

$$V_{Rd,max} = 0.5 \cdot 0.528 \cdot 2.00 \cdot 40 \cdot 91 = 1921.92 \text{ kN}$$

Maksimalna poprečna sila:

$$V_{sd} = 793,2 \text{ kN}$$

$$V_{sd}/V_{Rd2} = 793,2/1921,92 \approx 0,41 \Rightarrow V_{sd} = 0,41 V_{Rd2}$$

$$s_{w,max} = \min \{0,6 \cdot d; 30,0 \text{ cm}\} = \min \{0,6 \cdot 91 = 54,6; 30,0\} \Rightarrow s_{w,max} = 30,0 \text{ cm}$$

$$\rho_{min} = 0,0011 \quad (C 30/37)$$

Potreban razmak spona:

$$A_{sw,min} = \frac{\rho_{w,min} \cdot s_{w,max} \cdot b_w}{m} = \frac{0,0011 \cdot 30 \cdot 40}{4} = 0,33 \text{ cm}^2$$

**Odabrane spone  $\varnothing 10$  ( $A_{sw}=0,79 \text{ cm}^2$ )**

Otpornost elementa sa sponama:

$$V_{Rd} = V_{Rd,s} = \frac{A_{sw}}{s} \cdot z \cdot f_{ywd} \cdot m \cdot \text{ctg} \theta = \frac{0,79}{30} \cdot (0,9 \cdot 91) \cdot 39,13 \cdot 4 = 300,47 \text{ kN}$$

$$300,47 \text{ kN} \leq 793,2 \text{ kN}$$

Nije dovoljna nosivost minimalne poprečne armature.

Kontroliramo nosivost betona:

$$V_{Rd,max} = \frac{a_{cw} \cdot b_w \cdot z \cdot v_1 \cdot f_{cd}}{\tan \theta \cdot \text{ctg} \theta} = \frac{1,0 \cdot 400 \cdot (0,9 \cdot 910) \cdot 0,6 \cdot 30}{1,0 + 1,0} = 2948,4 \text{ kN}$$

$$V_{Rd,max} \geq V_{Ed}$$

$$2948,4 \text{ kN} \geq 793,2 \text{ kN}$$

Potrebni razmak spona:

$$S_{w,pot} = \frac{m \cdot A_{sw} \cdot f_{ywd} \cdot z}{V_{Ed}} = \frac{4 \cdot 0,79 \cdot 39,13 \cdot (0,9 \cdot 91)}{793,2} = 12,77 \text{ cm}$$

**Odabrano:  $\varnothing 10/10$  – B450C**

## 4.2 ARMATURA ZA SPREZANJE NOSAČA I PLOČE

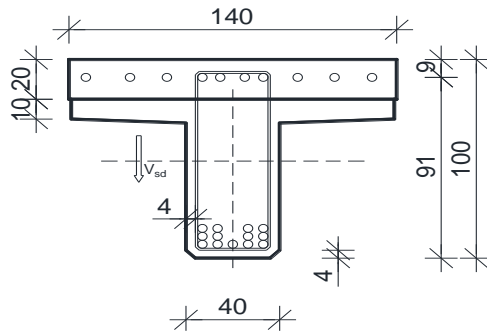

$$V_{g1} = 103.5 \text{ kN} \quad ; \quad V_{g2} = 60.0 \text{ kN}$$

$$V_{\Delta g} = 109.3 \text{ kN} \quad ; \quad V_q = 283.3 \text{ kN}$$

$$V_{sd} = \gamma_g \cdot (V_{g1} + V_{g2} + V_{\Delta g}) + \gamma_q \cdot V_q =$$

$$= 1.35 \cdot (103.5 + 60.0 + 109.3)$$

$$+ 1.5 \cdot 283.3 = 793,2 \text{ kN}$$

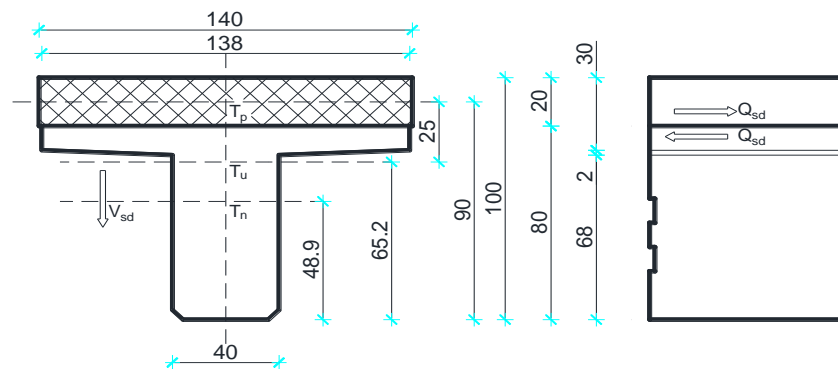

$$\left. \begin{aligned} A_n &= 0.426 \text{ m}^2 & h_{t,n} &= 0.489 \text{ m} \\ A_{pl} &= 0.280 \text{ m}^2 & h_{t,pl} &= 0.90 \text{ m} \end{aligned} \right\} A_u = 0.706 \text{ m}^2 \quad h_{t,u} = 0.652 \text{ m}$$

$$S = A_{pl} \cdot (h_{t,pl} - h_{t,u}) = 0.280 \cdot 0.248 = 0.0694 \text{ m}^3$$

$$I_n = 0.0270 \text{ m}^4$$

$$I_{pl} = 0.00093 \text{ m}^4$$

$$I_u = (I_n + A_n \cdot (h_{t,u} - h_{t,n})^2) + (I_{pl} + A_{pl} \cdot (h_{t,u} - h_{t,pl})^2) = 0.0270 + 0.426 \cdot (0.652 - 0.489)^2$$

$$+ 0.00093 + 0.280 \cdot (0.652 - 0.90)^2 = 0.056 \text{ m}^4$$

$$V_{sd,max} = 793,2 \text{ kN}$$

$$Q_{sd} = \frac{V_{sd,max} \cdot S}{I_u} = \frac{793,2 \cdot 0.0694}{0.056} = 983 \text{ kN/m}$$

$$f_{yw,d} = \frac{f_{yk}}{\gamma_s} ; \quad B450C \Rightarrow f_{yw,d} = \frac{450.0}{1.15} = 391.3 \text{ MPa} = 39.1 \text{ kN/cm}^2$$

$$A_{s,req} = \frac{Q_{sd}}{f_{yw,d}} = \frac{983}{39.1} = 25.1 \text{ cm}^2 / 1.34 \text{ m/m'}$$

$$\text{Odabrano: } 4\phi 10/10 + 2\phi 10/30 = (4 \cdot 0.79 \cdot 10 + 2 \cdot 0.79 \cdot 3.33) = 36.9 \text{ cm}^2$$

### 4.3.SKICA ARMATURE SREDNJEG NOSAČA

Prikazana je samo skica glavne armature.  
Ostalo prema armaturnom planu.

#### - UZDUŽNI PRESJEK NOSAČA

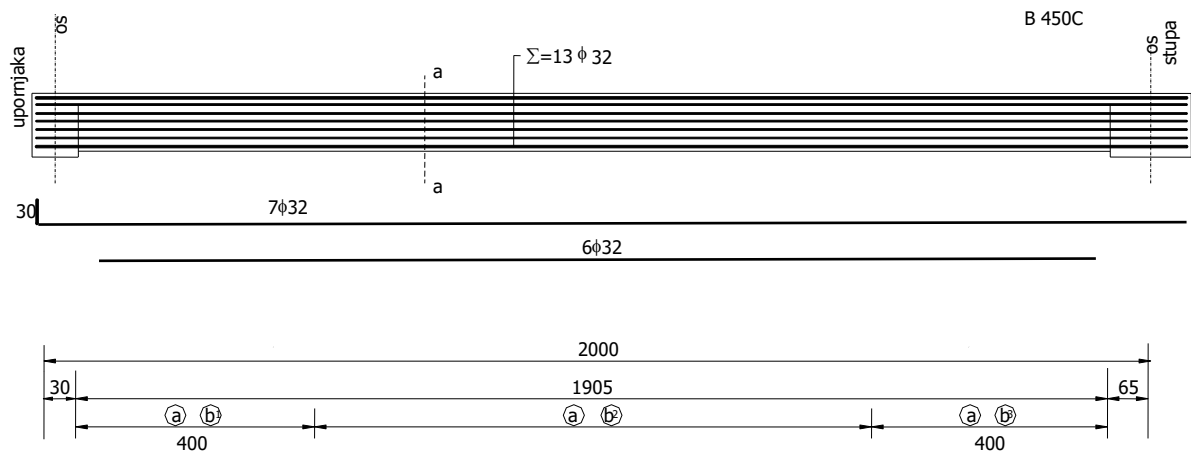

#### - POPREČNI PRESJEK NOSAČA a-a

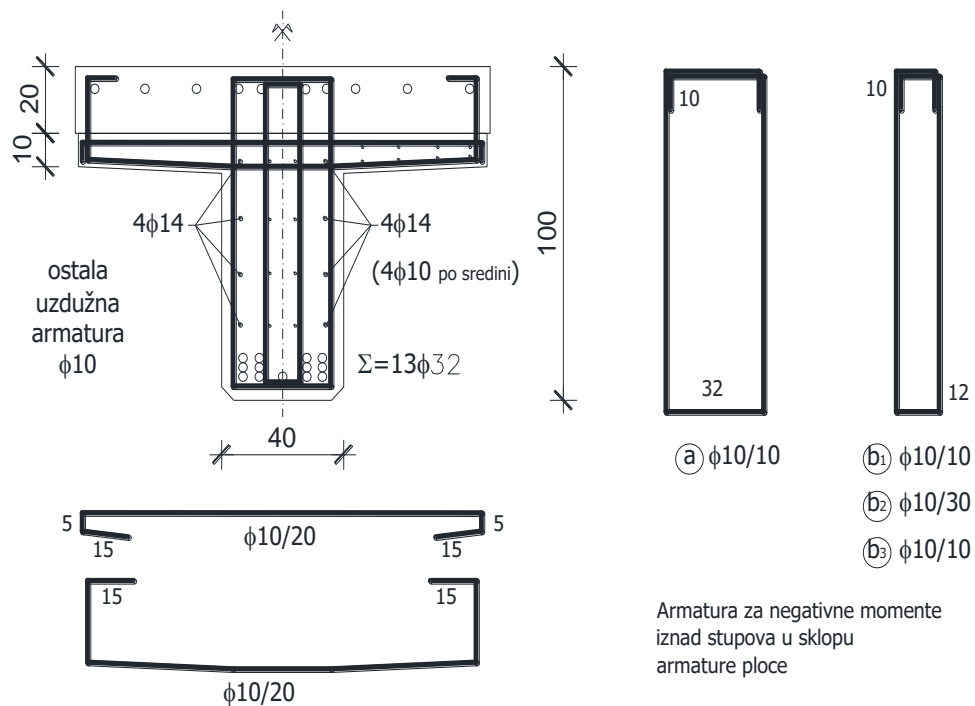

## 5 PREDMJER RADOVA

### DONJI USTROJ

#### 3.A. ZEMLJANI RADOVI

##### 3.A.1 Iskop za temelj stupa

$$6,67 \times 7,62 \times 1,90 = 96,57 \text{ m}^3$$

96,57 m<sup>3</sup>

##### 3.A.2 Zatrpavanje oko temelja stupa materijalom iz iskopa

$$(96,57) - (3.B.1 + 3.B.2) = 60,17 \text{ m}^3$$

m<sup>3</sup>

60,17

#### 3.B. BETONSKI I ARMIRANOBETONSKI RADOVI

##### 3.B.1 Podložni beton C12/15 ispod temelja stupa

$$6,05 \times 7,05 \times 0,15 = 6,40 \text{ m}^3$$

6,40 m<sup>3</sup>

##### 3.B.2 Beton C25/30 temelja stupa

$$6,00 \times 5,00 \times 1,00 = 30,00 \text{ m}^3$$

30,00 m<sup>3</sup>

##### 3.B.3 Beton C30/37 tijela stupa

$$2 \times 10,15 \times 0,70 + 3,40 \times 0,30 = 15,21 \text{ m}^3$$

15,21 m<sup>3</sup>

##### 3.B.4 Armatura elemenata donjeg ustroja (samo stupa) betoniranih na licu mjesta iz B 450C

$$(3.B.2.+3.B.3.) \times 150 \text{ kg/m}^3$$

$$(30,00+15,21) \times 150 \text{ kg/m}^3$$

6781,50 kg

#### 3.C. OSTALI RADOVI

##### 3.C.1 Elastomerni ležajevi iznad upornjaka

AEL 400/500/69

4 kom

<b>GORNJI USTROJ</b>
----------------------

## 3.A. BETONSKI I ARMIRANOBETONSKI RADOVI

## 3.A.1 Predgotovljeni uzdužni rasponski T nosači

3.A.1.1 Srednji nosač l = 19,05 m

3.A.1.1.1 Beton C30/37

$$0,43 \times 19,05 = 8,12 \text{ m}^3$$

8,12 m<sup>3</sup>

3.A.1.1.2 Betonski čelik B 450C

$$8,12 \times 250 = 2030,00 \text{ kg}$$

2030,00 kg

Ukupno nosača

5 kom

3.A.1.2 Rubni nosač l = 19,05 m

3.A.1.2.1 Beton C30/37

$$0,55 \times 19,05 = 10,54 \text{ m}^3$$

10,54 m<sup>3</sup>

3.A.1.2.2 Betonski čelik B 450C

$$10,54 \times 250 = 2635,00 \text{ kg}$$

2635,00 kg

Ukupno nosača

2 kom

## 3.A.2 Beton C30/37 poprečnih nosača iznad stupova i upornjaka

$$1,40 \times 9,00 \times 1,10 + 2 \times 0,70 \times 9,00 \times 1,10 = 27,72 \text{ m}^3$$

27,72 m<sup>3</sup>

## 3.A.3 Beton C30/37 monolitnog dijela kolničke ploče

$$(18,96 + 0,70/2) \times 2 \times 0,20 \times 8,00 = 61,72 \text{ m}^3$$

61,72 m<sup>3</sup>

## 3.A.4 Beton C30/37 monolitnog dijela pješačkog hodnika

$$2 \times (1,17 \times 0,23) \times 51,62 - 6 \times 0,12^2 \times \frac{1}{4} \times 51,62 = 24,28 \text{ m}^3$$

24,28 m<sup>3</sup>

## 3.A.5 Predgotovljeni armiranobetonski elementi vijenca, beton C30/37

$$2 \times 51,62 = 103,24 \text{ m}^3$$

103,24 m<sup>3</sup>

## 3.A.6 Armatura B 450C elemenata gornjeg ustroja betoniranih na licu mjesta

$$(3.A.2 + 3.A.3) \times 200 \text{ kg/m}^3$$

$$(27,72 + 61,72) \times 200 = 17888,00$$

17888,00 kg

## 3.B. OSTALI RADOVI

## 3.B.1 Prijevoz i montaža predgotovljenih uzdužnih rasponskih nosača

4.B.1.1 Srednji nosač l = 19,05 m

10 kom

4.B.1.2 Rubni nosač l = 19,05 m

4 kom

## 3.B.2 Prijevoz i montaža armiranobetonskih elemenata vijenca

00,00 m`

3.B.3 PVC cijevi  $\phi$  160 mm za smještaj elektro i TK instalacija2  $\times$  3  $\times$  51,62 = 309,72 m`

309,72 m`

3.B.4 Prijelazne naprave nad upornjacima s mogućnošću dilatiranja  $\pm$ 40 mm9,94  $\times$  2 = 19,88 m`

19,88 m`

## 3.B.5 Hidroizolacija kolničke ploče

8,00  $\times$  (18,96 + 0,70/2)  $\times$  2 = 308,96 m<sup>2</sup>308,96 m<sup>2</sup>

## 3.B.6 Zaštitni sloj asfalt betona AB-8 debljine 3,0 cm

7,46  $\times$  (18,96 + 0,70/2)  $\times$  2 = 288,11 m<sup>2</sup>288,11 m<sup>2</sup>

## 3.B.7 Habajući sloj asfalt betona AB-11s debljine 4,0 cm

7,46  $\times$  (18,96 + 0,70/2)  $\times$  2 = 288,11 m<sup>2</sup>288,11 m<sup>2</sup>

## 3.B.8 Klasična metalna ograda prema projektu

51,20  $\times$  2 = 102,40 m`

102,40 m`

## 6. TROŠKOVNIK



Redni broj	Opis radova	Jedinica mjere	Količina radova	Jedinična cijena	Ukupna cijena
<b>3</b>	<b>TROŠKOVNIK</b>				
	U ovom troškovniku nisu uključeni svi radovi, te nisu uključeni troškovi izrade gornjeg ustroja ceste iza upornjaka, a koji su sadržani u troškovniku ceste.				
	<b>DONJI USTROJ</b>				
<b>3.A.</b>	<b>ZEMLJANI RADOVI</b>				
3.A.1	Strojni iskop za temelje stupa, uz ručno dotjerivanje iskopa. Radove izvesti sukladno OTU, knjiga II, točka 2-04. Obračun po m <sup>3</sup> iskopa u sraslom stanju tla.	m3	96,57		
3.A.2	Strojno zatrpavanje oko temelja stupa materijalom iz iskopa u slojevima od 30-50 cm, uz lagano zbijanje i ručno dotjerivanje. Radove izvesti sukladno OTU, knjiga II. Obračun po m <sup>3</sup> "sraslog" materijala.	m3	60,17		
	<b>UKUPNO ZA ZEMLJANE RADOVE:</b>				
<b>3.B.</b>	<b>BETONSKI I ARMIRANOBETONSKI RADOVI</b>				
3.B.1	Betoniranje sloja podložnog betona ispod temelja stupa betonom C12/15. Debljina slojeva podbetona prema projektu. Gornja ploha podbetona treba biti	m3	6,40		

	ravna i na projektiranoj visinskoj koti. Radove izvesti sukladno OTU, knjiga IV, točka 7-01.4. Obračun po m <sup>3</sup> ispravno ugrađenog i preuzetog betona.				
3.B.2	Betoniranje temelja stupa betonom C25/30 u temeljnoj jami bez oplata (ili u četverostranoj oplati) na licu mjesta. Radove izvesti sukladno OTU, knjiga IV, točka 7-01.4. Obračun po m <sup>3</sup> ispravno ugrađenog betona.	m3	30,00		
3.B.3	Betoniranje tijela i stupa betonom C30/37 u blanjanom dašćanoj oplati. Radove izvesti sukladno OTU, knjiga IV, točka 7-01.4. Obračun po m <sup>3</sup> ispravno ugrađenog betona.	m3	15,21		
3.B.4	Armatura B 450C svih AB elemenata donjeg ustroja betoniranih na licu mjesta (stupa). Radove izvesti sukladno OTU, knjiga IV, točka 7-01.5. Obračun po kg ispravno ugrađene i preuzete armature.	kg	6781,50		
<b>UKUPNO ZA BETONSKE I ARMIRANOBETONSKE RADOVE:</b>					
<b>3.C.</b>	<b>OSTALI RADOVI</b>				
3.C.1	Elastomerni ležajevi AEL 400/500/69	kom	4		
<b>UKUPNO ZA OSTALE RADOVE:</b>					

<b>REKAPITULACIJA DONJEG USTROJA:</b>					
	<b>ZEMljANI RADOVI</b>				
	<b>BETONSKI I ARMIRANOBETONSKI RADOVI:</b>				
	<b>OSTALI RADOVI:</b>				
	<b>UKUPNO ZA DONJI USTROJ:</b>				
<b>GORNJI USTROJ</b>					
<b>3.A.</b>	<b>BETONSKI I ARMIRANOBETONSKI RADOVI</b>				
3.A.1	Izrada predgotovljenih glavnih kolničkih T nosača iz betona C30/37 i B 450C. Nosači se betoniraju u glatkoj oplati, s projektiranim oblicima poprečnog presjeka, profilacijama i otvorima prema planu oplate. Radove izvesti sukladno OTU, knjiga IV, točka 7-00.2.6, 7-01.4 i 7- 01.5. Obračun se vrši po nosaču za kojeg je potrebno:				
3.A.1.1	Srednji nosač duljine 19,10 m				
3.A.1.1.1	Beton C30/37	m3	8,12		
3.A.1.1.2	Armatura B 450C	kg	2030,00		
	Obračun za svaki pravilno izvedeni srednji uzdužni nosač	kom	5		
3.A.1.2	Rubni nosač duljine 19,10 m				
3.A.1.2.1	Beton C30/37	m3	10,54		
3.A.1.2.2	Armatura B 450C	kg	2635,00		
	Obračun za svaki pravilno izvedeni rubni uzdužni nosač	kom	2		

3.A.2	Betoniranje monolitnih poprečnih nosača iznad stupa i upornjaka betonom C30/37 u glatkoj oplati prema projektiranim oblicima i dimenzijama. Na mjestu prijelazne naprave u poprečnom nosaču (ploči) ostaviti utore prema projektu. Radove izvesti sukladno OTU, knjiga IV, točka 7-01.4. Obračun po m <sup>3</sup> ispravno ugrađenog betona.	m3	27,72		
3.A.3	Betoniranje monolitne koloničke ploče betonom C30/37 direktno iznad gornjeg pojasa uzdužnih rasponskih nosača. Na mjestu ugradnje prijelazne naprave u ploči treba ostaviti niše prema crtežima u projektu. Radove izvesti sukladno OTU, knjiga IV, točka 7-01.4. Obračun po m <sup>3</sup> ispravno ugrađenog betona.	m3	61,72		
3.A.4	Betoniranje monolitnog dijela pješačkih hodnika betonom C30/37. Radove izvesti sukladno OTU, knjiga II, točka 7.4.2.9. Obračun po m <sup>3</sup> ispravno ugrađenog betona.	m3	24,28		
3.A.5	Izrada predgotovljenih armiranobetonskih elemenata vijenca u glatkoj oplati, s projektiranim oblicima. Radove izvesti sukladno OTU, knjiga IV, točka 2-	m1	103,24		

	00.2.6, 7-01.4 i 7-01.5. Obračun po m <sup>1</sup> vijenca.				
3.A.6	Armatura B 450C elemenata gornjeg ustroja betoniranih na licu mjesta. Radove izvesti sukladno OTU, knjiga IV, točka 7-01.5. Obračun po kg ispravno ugrađene i preuzete armature. Armatura predgotovljenih (montažnih) elemenata obračunata je u sklopu njihove izrade.	kg	17888,0 0		
<b>UKUPNO ZA BETONSKE I ARMIRANOBETONSK E RADOVE:</b>					
<b>3.B.</b>	<b>OSTALI RADOVI</b>				
3.B.1	Prijevoz i montaža predgotovljenih glavnih uzdužnih kolničkih nosača. Nosači se montiraju na privremene podupore. Iznad upornjaka nosači se privremeno oslanjaju na podupore smještene na naglavnoj gredi, a podupore uz stup se oslanjaju na temeljnu stopu. Predviđena je montaža nosača "polje po polje". Obračun po ispravno montiranom nosaču, s geodetski kontroliranim položajem. Radove izvesti sukladno OTU, knjiga IV, točka 7- 00.2.6.				

3.B.1.1	Srednji nosači duljine l = 19,1 m	kom	10		
3.B.1.2	Rubni nosači duljine l = 19,1 m	kom	4		
3.B.2	Prijevoz i montaža armiranobetonskih elemenata vijenaca. Radove izvesti sukladno OTU, knjiga IV, točka 7-00.2.6. Obračun po m <sup>1</sup> ispravno montiranog i geodetski kontroliranog vijenca.	m1	0,00		
3.B.3	Nabava i ugradnja PVC cijevi f 160 mm za smještaj elektro i PTT instalacija u instalacionim kanalima pješačkih hodnika, a u svemu prema projektu i pravilima struke. Sadržani su troškovi provođenja instalacija na duljini objekta (bez revizijskih šahti). Obračun po m <sup>1</sup> ispravno ugrađene cijevi.	m1	309,72		
3.B.4	Nabava i ugradnja prijelaznih naprava nad upornjacima. Predviđene su vodonepropusne naprave s mogućnošću dilatiranja ±40 mm. Radove izvesti sukladno OTU, knjiga IV, točka 7-01.7. Obračun po m <sup>1</sup> ispravno ugrađene prijelazne naprave.	m1	19,88		
3.B.5	Nabava i dobava potrebnog materijala, te izvedba hidroizolacije kolničke ploče. Kvaliteta svih materijala prema važećim normama. Radove izvesti sukladno	m2	308,96		

	OTU, knjiga IV, točka 7-01.9.1. Obračun po m <sup>2</sup> ispravno izvedene i preuzete hidroizolacije.				
3.B.6	Izrada donjeg zaštitnog sloja asfalt betona AB-8 debljine 3 cm na kolničkoj ploči. Kao vezivo primijeniti modificirani bitumen PmB 60-90. Kvaliteta materijala i izrada prema važećim propisima i pravilima struke. Uz rubove kolnika, te na spoju sa slivnicima i prijelaznom napravom ostaviti reške širine 20 mm i dubine do hidroizolacije. Radove izvesti sukladno OTU, knjiga III, točka 6-03. Obračun po m <sup>2</sup> ispravno izvedene i preuzete asfaltne plohe.	m2	288,11		
3.B.7	Izrada gornjeg habajućeg sloja asfalt betona AB-11S debljine 4 cm. Kao vezivo primijeniti modificirani bitumen PmB 60-90. Kvaliteta materijala i izrada prema važećim propisima i pravilima struke. Uz rubove kolnika, te na spoju sa slivnicima i prijelaznom napravom ostaviti reške širine 20 mm i dubine do hidroizolacije. Radove izvesti sukladno OTU, knjiga III, točka 6-03. Obračun po m <sup>2</sup> ispravno izvedene i preuzete asfaltne plohe.	m2	288,11		

3.B.8	Nabava potrebnog materijala te izrada i montaža klasične metalne ograde u svemu prema projektu. Sve dijelove ograde treba očistiti do sjaja, a zatim toplo pocinčati u debljini sloja <sup>3</sup> 120 mm. Radove izvesti sukladno OTU, knjiga IV, točka 7-01.10 i 7-01.12. Obračun po m <sup>1</sup> ispravno izvedene i preuzete ograde.	m1	102,40		
<b>REKAPITULACIJA GORNJEG USTROJA:</b>					
	<b>BETONSKI I ARMIRANOBETONSKI RADOVI:</b>				
	<b>OSTALI RADOVI:</b>				
	<b>UKUPNO ZA GORNJI USTROJ:</b>				
<b>SVEUKUPNA REKAPITULACIJA:</b>					
	<b>DONJI USTROJ:</b>				
	<b>GORNJI USTROJ:</b>				
	<b>SVEUKUPNO:</b>				



## **7. GRAFIČKI PRILOZI**

- List 1 – Uzdužni presjek osi mosta MJ. 1:100
- List 2 – Pogled na most MJ. 1:100
- List 3 – Normalni poprečni presjek rasponskog sklopa MJ. 1:25
- List 4 – Tlocrt mosta MJ. 1:100
- List 5 – Plan oplata rasponskog nosača MJ. 1:20
- List 6 – Plan oplata stupa MJ. 1:50
- List 7 – Plan oplata upornjaka MJ. 1:50
- List 8 – Detalj ograde MJ. 1:200, 1:2
- List 9 – Detalj prijelazne naprave MJ. 1:10 , 1:5
- List 10 – Skica armature glavnog nosača

# UZDUŽNI PRESJEK U OSI MOSTA 1:100

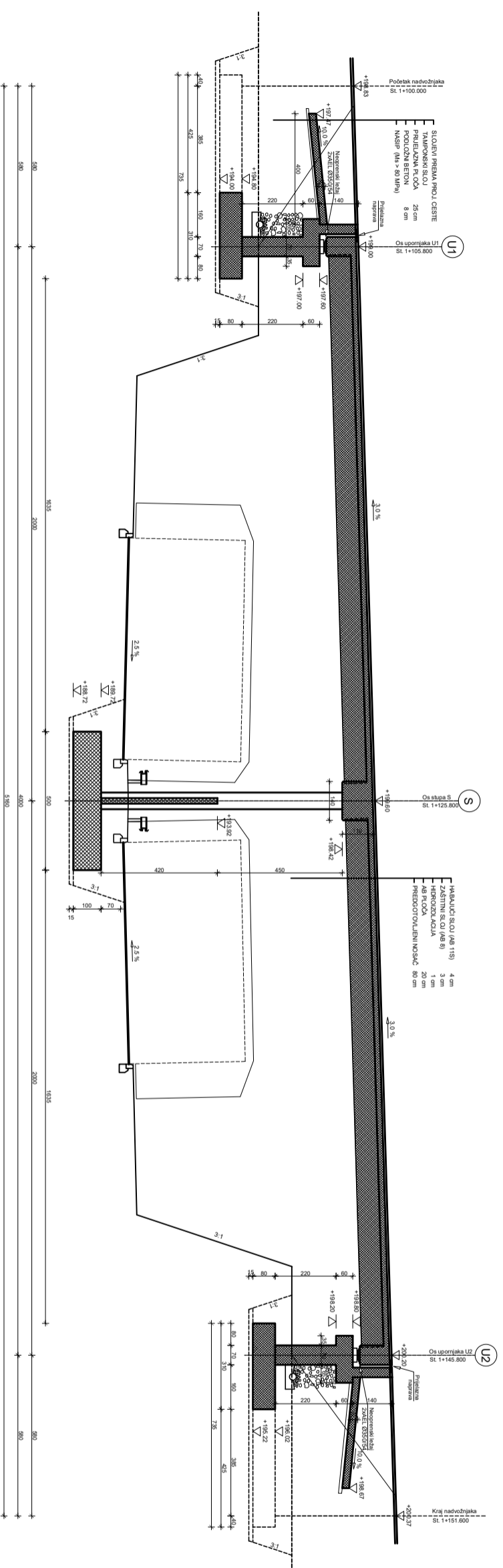

IZMJENA BR.	OPIS	DATAJ	POPISS
INŽENJERINJA IZODJELJEVI: HAC Olo Vardina 2 10000 Zagreb			
GRAĐEVINA: Autocesta Zagreb-Split-Dubrovnik Dionica: Prgomet-Dugopolje Vijačnik ABC			
VISIJA PROJEKTA: Projekt konstrukcije			
NAZIV PROJEKTA: GLAVNI PROJEKT			
SKUPINA: UZDUŽNI PRESJEK U OSI MOSTA			
PROJEKTANT: Robert Kolić		MERILLO: 1:100	
DATAJ: siječanj 2017.			
MOKA: C1			
BROJ PROJEKTA: C1-01-01/17			
BROJ PRILOGA: 1			
OZNAKA DOKUMENTA: Most - Kolić DWG			

POGLED NA MOST  
1:100

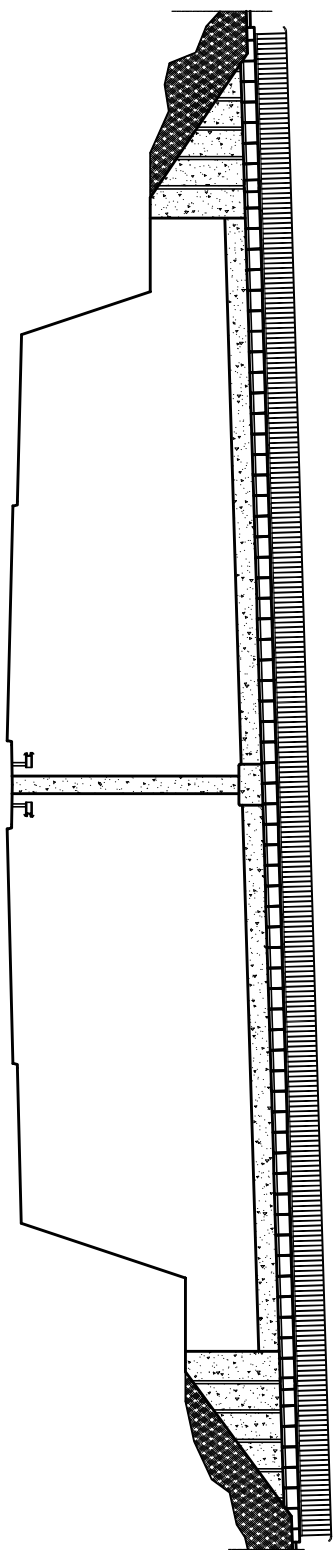

IZMJENE	OPIS	DATUM	KOPIJA

INVESTICIONI IZDAVAČ  
**VIA 2 d.o.o.**  
 10000 Zagreb  
 (izdavač i nakladnik)  
 Dioničari: Zoran Šturm, Dario Šturm  
 Dioničari: Paganica Dario, Paganica  
 Vladislav, ABC



VRSTA PROJEKTA: Projekt konstrukcije  
 NAZIV PROJEKTA: Glavni projekt  
 VAGA: V4/1

PROJEKTOVANJE: POGLLED NA MOST

PROJEKTOVANJE: Robert Kralj

PROJEKTOVANJE: 1:100

DATUM: septembar, 2017.

VRSTA: CI

PROJEKTOVANJE: CH41-01/17

PROJEKTOVANJE: 2

OPIS: Most - kolodnja



# TLOCRT MOSTA

## 1:100

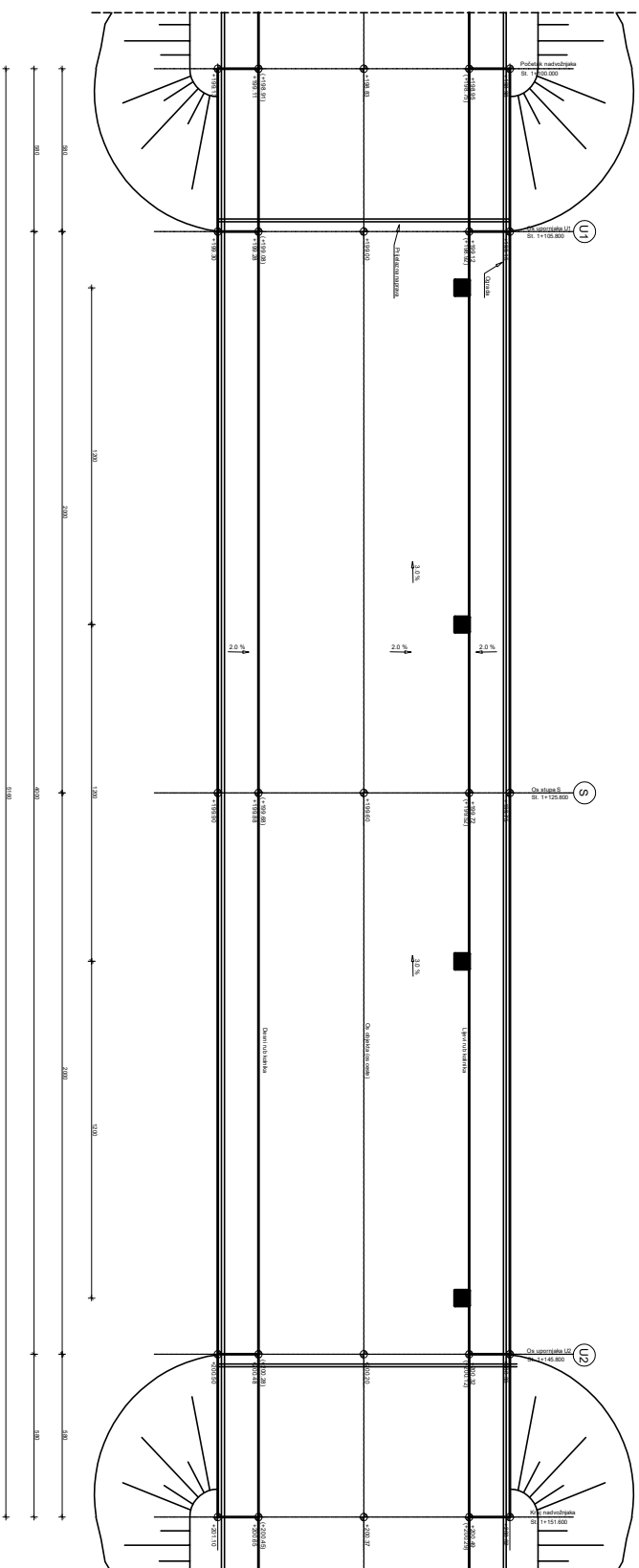

IZDAVAČ	OPŠTINA	IZDAVAČ	OPŠTINA

INVESTICIONA AGENCIJA  
 VAG ZAGREB  
 10000 Zagreb  
 Glavni ured  
 Dionica: Preradilačkoga  
 Vojkovića 14/B  
 VAG1



VIZIJA PROJEKTA: Projekt izvođenja  
 radova na izgradnji  
 glavni projekt  
 VAG1

TLOCRT MOSTA  
 PROJEKTOVANJE: Robert Kralj

PROJEKTOVANJE	1:100
DATA	septembar 2017.
VRSTA	C1
PROJEKTOVANJE	CI-41-01/17
BRANJE	4

OPŠTINA: Mosti - Kofčići





PRESJEK 2-2

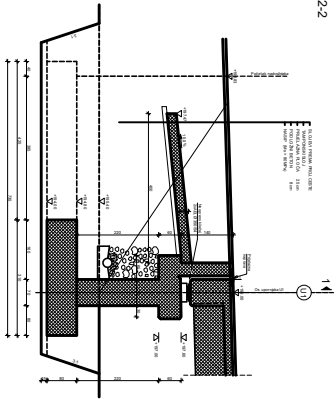

PRESJEK 4-4

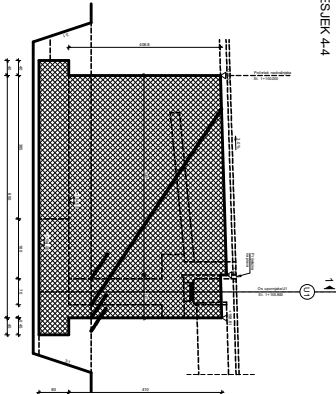

PRESJEK 1-1

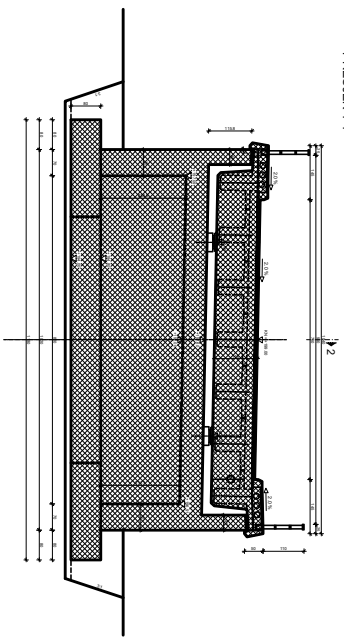

PLAN OPLATJE UPORNAKA U1  
1:50

PRESJEK 3-3

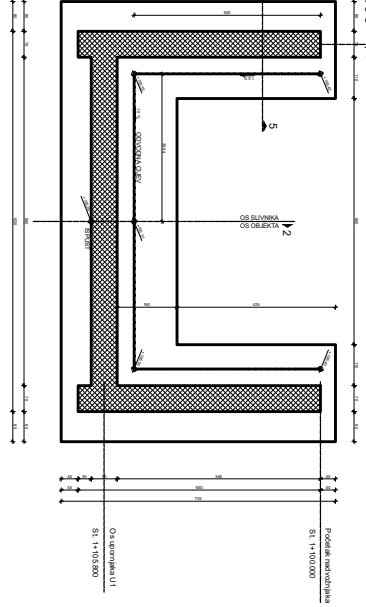

PRESJEK 5-5

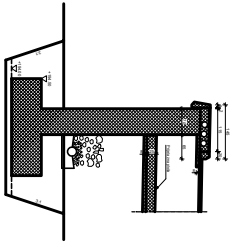

Detalj drenaza

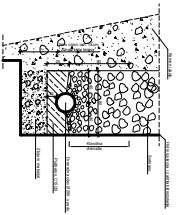

Detalj karnelina



Projekat: <b>PLAN OPLATJE UPORNAKA U1</b> Datum: 04.09.2014 Skala: 1:50		
Izradio: <b>U1</b> Projeccija: <b>U1</b> Datum: 04.09.2014	Arhitekta: <b>U1</b> Datum: 04.09.2014	
Izdavao: <b>U1</b> Datum: 04.09.2014		





# DETALJ PRIJELAZNE NAPRAVE 1:10

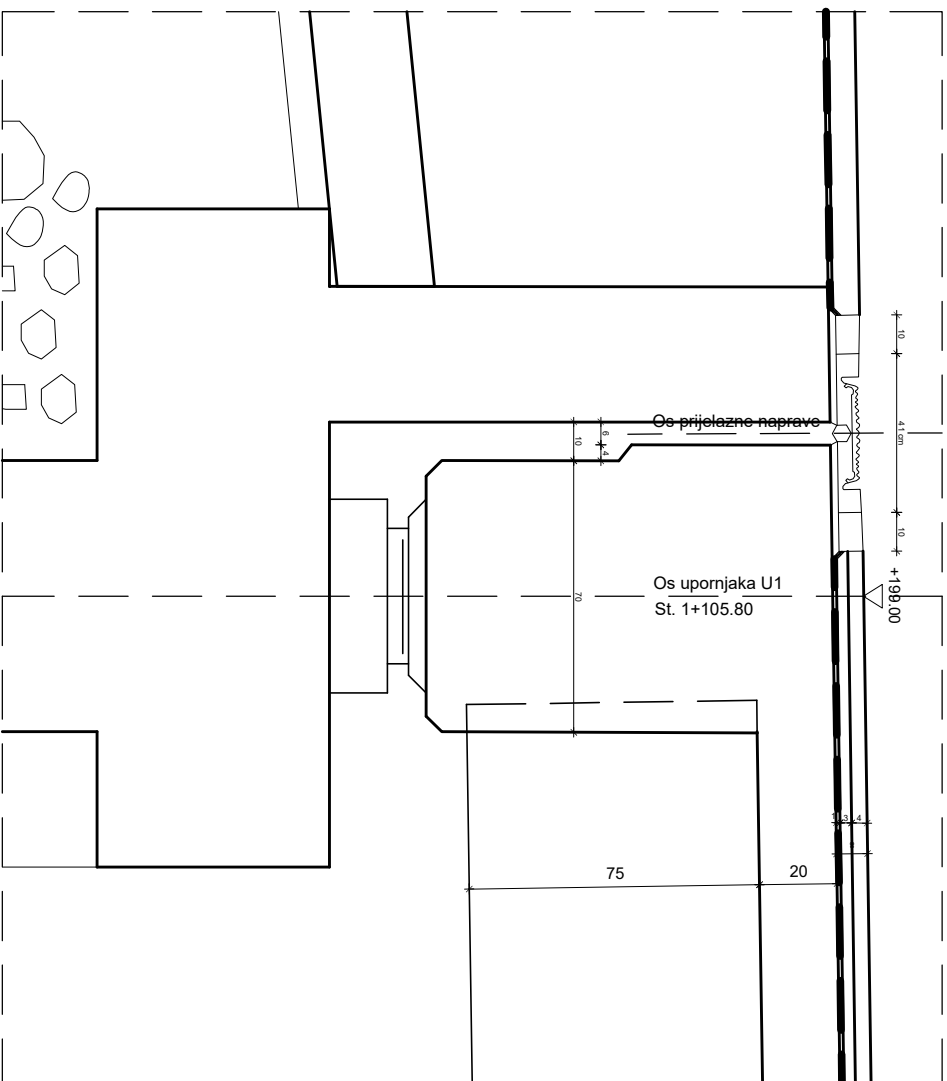

# DETALJ PRIJELAZNE NAPRAVE 1:5

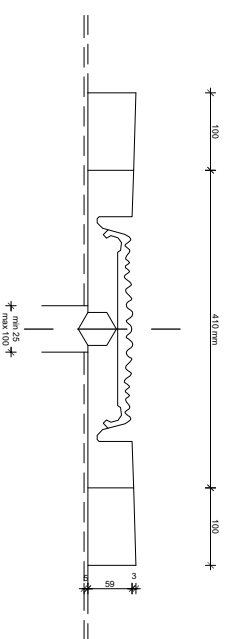

IZMJENA BR.	OPIS	DATUM	POTPIS

INVESTITOR / NARUČITELJ:  
HAC d.o.o.  
Vojkovića 2  
10000 Zagreb

GRADJEVINA  
Autocesta Zagreb-Split-Dubrovnik  
Dionica: Prgomet-Dugošćić  
Viadukt ABC

VRSTA PROJEKTA:  
Projekt konstrukcije

RAZINA PROJEKTA:  
GLAVNI PROJEKT

ŠIFRA/DJELI

DETALJ PRIJELAZNE  
NAPRAVE 1:10 : 1:5

PROJEKTANT: Radoslav Kosić

MAŠERLO  
1:10 : 1:5

DATUM:  
Rujan 2017.

MAPA:  
C1

BROJ PROJEKTA:  
C1-01-04/07

BROJ PREGLED:  
9

OZNAKA DOKUMENTA:

MOS1 - Količ.dwg



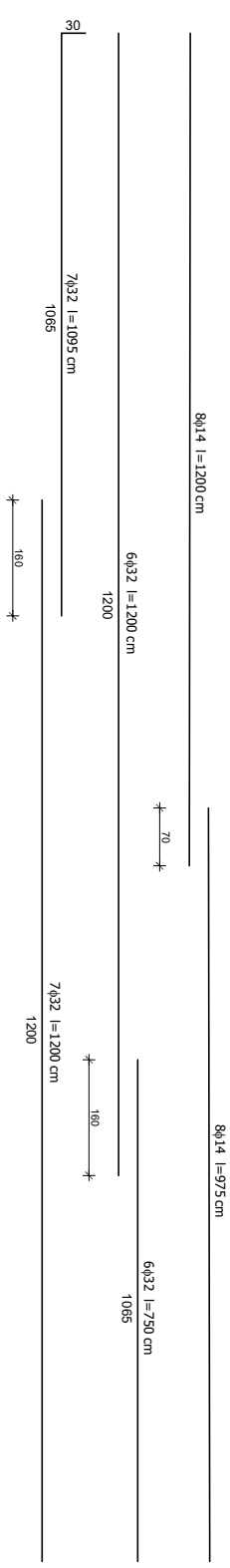

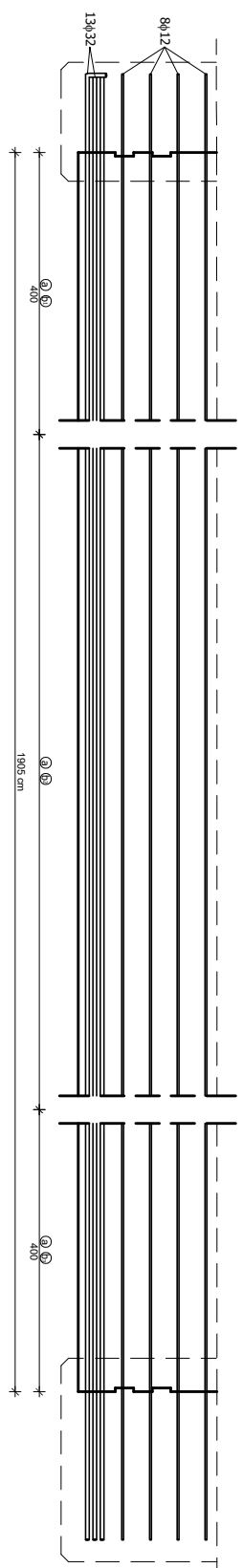

**PLAN ARMATURE  
GLAVNOG NOSAČA**

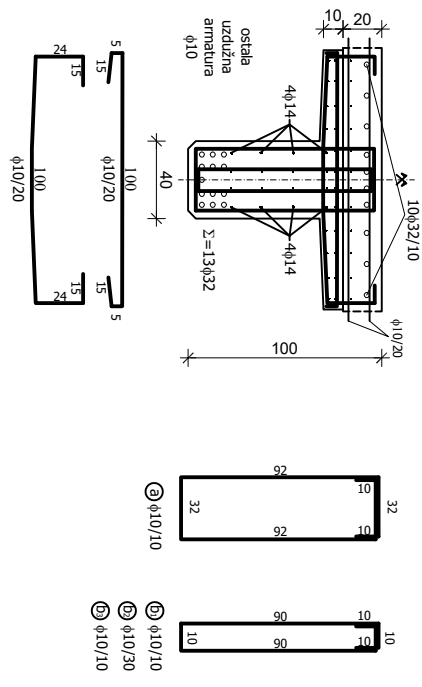

**Poprečni Presjek nosača**



IZMJENA BR.	OPIS	DATUM	POTPIS

INŽINER ZA NADZOR IZVEŠTEJ: <b>HAC d.o.o.</b> Vojkovića 2 10000 Zagreb	
GRADJEVINA: Autocesta Zagreb-Split-Dubrovnik Dionica: Prgomet-Dugošćić Viladukt ABC	
VRSTA PROJEKTA: Projekt konstrukcije	GLAVNI INŽINER ZA ZABEZBEĐENJE KVALITETE IZVEŠTEJ ZA ZABEZBEĐENJE KVALITETE ZABEZBEĐIVAČA OSNOVNOG PROJEKTA
RAZINA PROJEKTA: GLAVNI PROJEKT	VV-01
ŠNORŽAL: <b>PLAN ARMATURE GLAVNOG NOSAČA</b>	MERILLO: 1:20
PROJEKTANT: Radoslav Kosić	DATUM: Rujan 2017.
	MAPA: C1
	BROJ PROJEKTA: C1-01-04/07
	BROJ PRILOGA: <b>10</b>
OZNAKA DOKUMENTA: MSB1 - Količ: 0kg	

## **8. Literatura**

[1] D. Matešan, V. Herak-Marović : Predavanja i vježbe s kolegija Betonske konstrukcije 1 i 2

[2] D. Matešan, V. Herak-Marović : Predavanja i vježbe s kolegija Mostovi