

Jusovača 2023+ : društveno kulturni urbani park

Knežević, Anđela

Master's thesis / Diplomski rad

2023

Degree Grantor / Ustanova koja je dodijelila akademski / stručni stupanj:

University of Split, Faculty of Civil Engineering, Architecture and Geodesy / Sveučilište u Splitu, Fakultet građevinarstva, arhitekture i geodezije

Permanent link / Trajna poveznica: <https://um.nsk.hr/um:nbn:hr:123:779518>

Rights / Prava: [In copyright](#)/[Zaštićeno autorskim pravom.](#)

Download date / Datum preuzimanja: **2025-03-28**



Repository / Repozitorij:

[FCEAG Repository - Repository of the Faculty of Civil Engineering, Architecture and Geodesy, University of Split](#)



UNIVERSITY OF SPLIT



DIGITALNI AKADEMSKI ARHIVI I REPOZITORIJI

SVEUČILIŠTE U SPLITU



FAKULTET GRAĐEVINARSTVA, ARHITEKTURE I GEODEZIJE

STUDENT: Anđela Knežević

JUSOVAČA 2023+, DRUŠTVENO - KULTURNI URBANI PARK

AKADEMSKA GODINA

2022 / 2023

MENTOR: doc. art. Jakša Kalajžić, dipl. ing. arh.

DIPLOMSKI RAD

JUSOVAČA 2023+
društveno-kulturni urbani park

TEMA ODABRANOG PODRUČJA

**Programska neodređenost i prostorna višeznačnost
suvremenog društveno-kulturnog urbanog parka**

akademska 2022/23 godina

Anđela Knežević

mentor: doc. art. Jakša Kalajžić, dipl. ing. arh.

komentorica: doc. dr. sc. Sanja Matijević Barčot

konzultantica za konstrukciju: doc. dr. sc. Marija Smilović Zulim

SVEUČILIŠTE U SPLITU
FAKULTET GRAĐEVINARSTVA, ARHITEKTURE I GEODEZIJE

Diplomski sveučilišni studij Arhitektura i urbanizam
Split, 2023.

JUSOVAČA 2023+
društveno-kulturni urbani park

student: Anđela Knežević

mentor: doc. art. Jakša Kalajžić, dipl. ing. arh.

komentorica: doc. dr. sc. Sanja Matijević Barčot

konzultantica za konstrukciju: doc. dr. sc. Marija Smilović Zulim

Naslov rada: **PROGRAMSKA NEODREĐENOST I PROSTORNA VIŠEZNAČNOST**
SUVREMENOG DRUŠTVENO-KULTURNOG URBANOG PARKA

Sažetak: Projekat društveno – kulturnog urbanog parka Jusovača 2023+ je revitalizacija i adaptacija postojećeg stanja zatvorskog kompleksa Jusovača u Podgorici (Crna Gora). oblikovanjem kroz teorije programske neodređenosti i višeznačnog prostora, postiže se stvaranje mjesta koje je generator događaja. Davanjem nove namjene odsječnoj gradskoj lokaciji oživljava se zona u kojoj se nalazi. Postaje lokacija prolaska, susreta, događaja.

Ključne riječi: Jusovača, društveni park, disprogramatski park, programska neodređenost, prostorna višeznačnost, urbani artefakt

Title: **PROGRAMMATIC INDETERMINACY AND SPATIAL AMBIGUITY**
IN CONTEMPORARY SOCIAL-CULTURAL URBAN PARK

Abstract: Contemporary social – cultural urban park Jusovača 2023+ is revitalization and adaptation project which concerns prison complex Jusovača located in Podgorica, Montenegro. Through the programmatic indeterminacy and the spatial ambiguity theories the project becomes a place that generates events. Moreover, by giving new purpose to the cut off city part, it revitalizes. It becomes a place to pass through, meet and happen.

Keywords: Jusovača, social parc, disprogrammatic parc, programmatic indeterminacy, spatial ambiguity, urban artefact

Sadržaj

Uvod	1
Višeznačni prostori u gradu	2
Peristil	3
Podgorica	5
Prostorna polja	7
Prostorna sintaksa	9
Društveno-kulturni urbani park	11
Tschumijev i Koolhaasov Manhattn	12
Parc de la Villette, Bernard Tschumi	14
Parc de la Villette, Rem Koolhaas	15
Palais de Tokyo, Lacaton & Vassal	16
Zaključak	17
Jusovača 2023+	21
Lokacija	22
- Širi kontekst	22
- Uži kontekst	23
- Kulturno dobro Tamnica Jusovača	23
- Hronološka analiza kompleksa	27
- Stanje kulturnog dobra	30
- Fotodokumentacija	31
- Opis lokacije objekta i urbanistički parametri	37
- Geodetsko – katastarska podloga	38
- Konzervatorski uslovi	39
- Koncept	41
Tehnički opis projektnog rješenja	42
- Opis programskog rješenja	42
- Materijalizacija	43
- Konstrukcija	44
- Instalacije	45
Grafički prilozi	46
- Širi kontekst	47
- Uži kontekst	48
- Zelene površine	49
- Promet	50
- DUP namjena	51
- Situacija – postojeće stanje	52
- Tlocrt prizemlja – postojeće stanje	53
- Tlocrt prvog kata – postojeće stanje	54
- Tlocrt krova – postojeće stanje	55
- Tlocrt krovnih ravni – postojeće stanje	56
- Popis površina svih etaža – postojeće stanje	57
- Presjek A, A2, B, B1, C, C1	58

- Fasada F1, F2, F3, F4, F5, F6, F7	64
- Presjeci objekta 1 – konzervatorski elaborat	71
- Fasade objekta 1 – konzervatorski elaborat	72
- Aksonometrija postojećeg stanja	73
- Koncept	74
- Zatvorena – otvorena struktura	75
- Kuća u kući u kući	76
- Dešavanja kroz objekat i novu strukturu	77
- Disprogramatski park	78
- Eksplozirana aksonometrija	79
- Situacija	80
- Tlocrt prizemlja	81
- Tlocrt prvog kata	82
- Tlocrt drugog kata	83
- Tlocrt trećeg kata	84
- Tlocrt krovnih ravni	85
- Popis površina svih etaža	86
- Presjek A, A1, A2, B, B1, C, C1	87
- Fasada F1, F2, F3, F4, F5, F6, F7, Z	94
- Događaj	102
- Izgled Z_unutrašnji dio ogradnog zida	103
- Aksonometrija kule osmatračnice	104
- Aksonometrija objekta 3	105
- Aksonometrija spoja	106
- Aksonometrija playground-a	107
- Aksonometrije radnih prostora	108
- Aksonometrija sobe	109
- Detalj fasadnog zida	110
- Detalj strehe	111
- Detalj sljemena	112
- Detalj fasade	113
- Eksplozirana aksonometrija	114
- Vizualizacije	115
- Podgorički transkripti	131
Popis ilustracija	136
Literatura	141
Web izvori	142

Uvod

Aktualna arhitektura sve više je pokret pa se i napuštaju odavno utvrđene definicije. Današnji park ne mora biti doslovno zelena površina, već socijalan prostor koji generira događaje. Društveno-kulturni prostori današnjice nisu oštro definirani, već sve više postaju višeznačni prostori koji dedukcijom postaju platforme (polja) kojima se u trenu upotrebe dodijeli funkcija. Dodatno, najinteresantniji postaju upravo oni prostori koji korištenjem postanu nešto neočekivano. Grad je kolaž i kolekcija prostornih odluka čiji dijelovi nose memoriju i dodaju identitetu mjesta, stvaraju kontekst i točke osvrtnja. Stoga čitanje prostora koji nas okružuje daje uvid u važne socijalne momente i sfere koje je trenutno potrebno unaprijediti. Davanje prostora fleksibilnoj namjeni omogućava napredak. Urbani artefakti su tragovi vremena koji i uz promjene nose vrijednosti sredine. Ako sama funkcija nije najvažnija karakteristika nekog prostora, takvo promatranje istog rezultira u igri značenja. Igra značenja i višeznačnosti dodaju na slobodi. Sloboda se tretira kroz kretanja i pristupačnost, a doživljava kroz socijalne veze koje u prostoru nastanu. Određenost prostora (posao arhitekta jest praktičan) kroz programsku neodređenost (teorijsko traženje) jedna je od tema koja mora biti istražena kroz suvremeni *social park*. Dakle, tema projektnog područja se bavi teorijskim istraživanjem i traženjem rješenja u stvaranju višeznačnih programski neodređenih prostora. Nadalje, istraživanje se osvrće na arhitekturu kao kreatora odnosa i događaja. Na kraju, zaključak omogućuje uvid u lakše stvaranje kulturno-društvenog urbanog parka u gradskoj zoni grada koji je spoj kulturnih i socijalnih razlika.

Višeznačni prostori u gradu

Današnji gradovi nude sve manje prostora za stvaranje novih objekata i ostavljanje autorskih tragova. Svjedoci smo vremena prije i tokom nas. Arhitektonska misao napreduje i sve više postaje pokret neutvrđene zone djelovanja. Miješa se s ostalim disciplinama toliko da je sve manje uočljiva granica između istih. Zdravo za gotovo prihvaćamo prethodno rečene teze i sve češće djelovanja u prostoru svodimo na uslužni nivo. To je trenutak u kojem se gubi arhitektonska misao i nastupa banaliziranje prostora. Razmatranje odnosa lokalno - globalno se vrlo lako može izgubiti, uzevši u obzir apsolutnu globalizaciju i standardizirani doživljaj prostora. Komercijalizirani prostori podržavaju potrošačku kulturu i često zanemaruju kvalitetu i važnost javnog prostora za društvo.

U suvremenom kontekstu gradovi postaju kompleksni sistemi arhitektonskih i socijalnih prostora sklonih promjenama. Izmjene prostornih i programskih vrijednosti grada utječu na doživljaj i nove intervencije unutar konteksta, a iste te vrijednosti se sagledavaju kroz pristupačnost, mobilnost, dinamiku i brzinu. Ako suvremeni grad nije mjesto već proces, onda potreba takvog grada jesu prostori koji generiraju događaje. Razvoju suvremenog grada doprinose promišljanja o značenju, formi i programskoj višeznačnosti prostora unutar kojih se djeluje. Gradovi su kolekcije prethodno donesenih odluka, više ili manje promišljenih. Neke predstavljaju detaljno razrađene planove, dok su neke samo *ad hoc* riješeni prostorni problemi.

Peristil

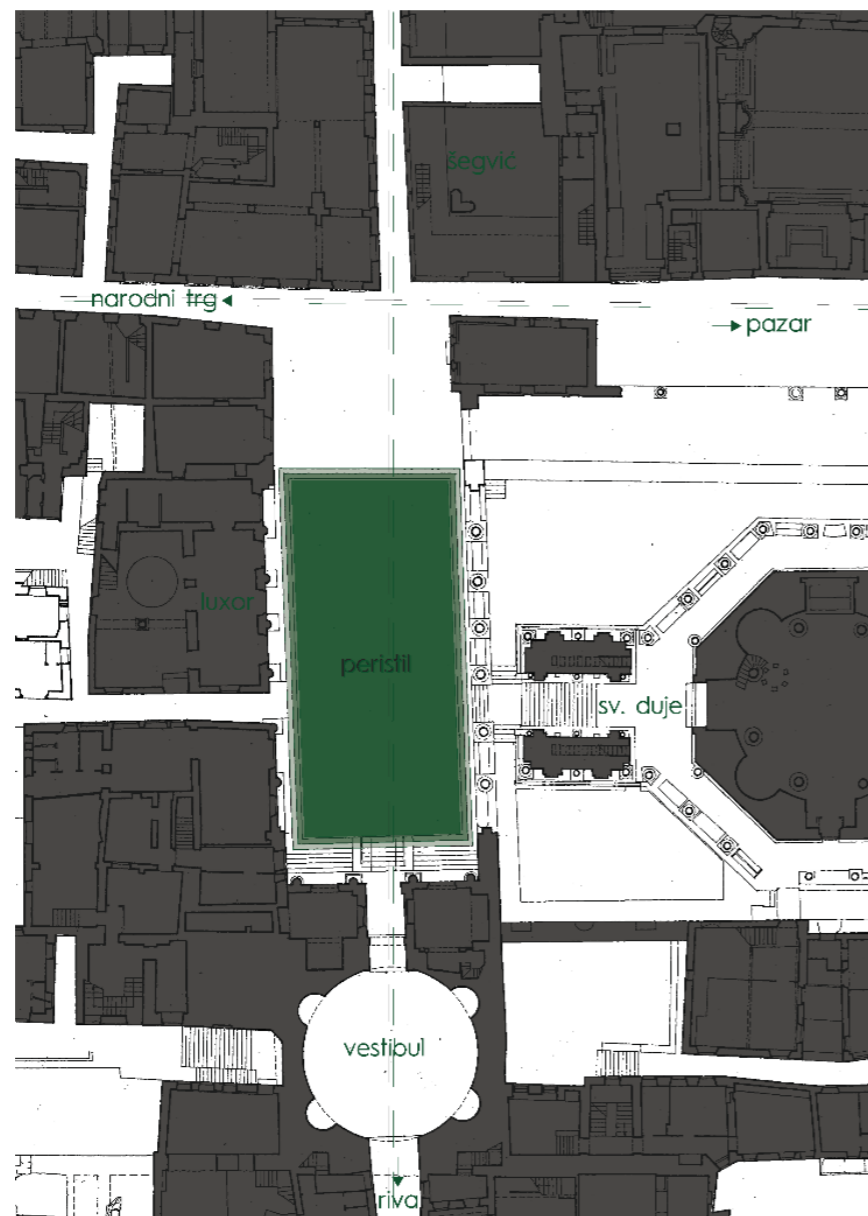

1) Peristil, situacija

Kako je i Rossi u *Arhitekturi grada* odbacio funkciju i promatrao kontekst kroz urbane artefakte, shvaćamo da naslijeđeni prostori ne mogu da se promatraju kroz čiste funkcije već moraju biti obuhvaćeni kako prema prostornoj tako i memorijskoj važnosti. *Crveni Peristil* je pokrenuo razmišljanja o značenju prostora koji se kroz razna doba mijenjao. Raslojavanjem prostora Peristila, dedukcijom nivoa arhitektonskih, urbanističkih i povijesnih elemenata vrlo lako zaključujemo važnost i težinu njega kao urbanog artefakta. Ono što Rosi opisuje kao duša grada¹ može se osjetiti na ovom trgu. Iako je polifunkcionalnost ovog prostora apsolutno interesantna, istovremeno ukoliko je Rossijeovski zanemarimo shvaćamo da način života u urbanom artefaktu Peristila određuje vrijednost njega kao urbanog mjesta. Bolje rečeno, upravo prihvaćanje ogromnog broja programa ga tipološki čini neizmjerljivo zanimljivim. Nastanak današnjeg Peristila je proces kroz vjekove, te se može opisati i kao niz *ad hoc* odluka i akcija koje su za rezultat dale današnji višeslojni prostor. Po tome se uviđaju pozitivne strane prostora s karakterom o kojima Colin Rowe govori - Hadrijanova vila je autentičan prostor upravo zbog niza senzibilnih odluka.² Dodatno, Peristil jest nastao na presijecanju ulica, ali ne očigledno kao što se to danas prakticira u urbanističkom projektiranju. On je proširenje duž jedne ulice, a sa strane druge, pa predstavlja protočan prostor koji po izboru postaje mjesto zadržavanja. Stoga, on se djelomično može doživjeti kao ulica, a ona je društvena pozornica³ gdje se odvijaju susreti, tračevi, igre, svađe, ljubomore, osude, smijeh, žamor, žurba. Ona je prostor koji po pravilu vrvi i akumulira veliki broj paralelnih događaja koji pune prostor i dodaju mu senzorne slojeve bez kojih predstavlja ništa do izduženi četvrtasti ispražnjeni prostor. Na kraju, protočnost Peristila svakodnevno dodaje njegovoj vrijednosti i urbanom kvalitetu. Potpuno fleksibilno on danas predstavlja turističku atrakciju, salu za vjenčanja, a najčešće dnevnu sobu u kojoj se ljudi okupljaju. Stepenice Peristila često postaju sofe na kojima gosti kafića Luxor sjede, a sam prostor trga postane plesni podij. Publika bude smještena na presijecanju carda i decumanusa. Pored toga,

¹ Rossi, Aldo. *The Architecture of the City* (Padova, 1966).

² Rowe, Colin et Koetter, Fred. *Collage City* (the MIT press, Cambridge Massachusetts and London England, 1978).

³ *Ibid*

scenski nastupi se u ovom dijelu Palače lako organiziraju. Za dan Svetog Duge (7. maj, dan zaštitnika grada) cijelo događanje bude organizirano baš na Peristilu. Skupina ovakvih načina korištenja jednog otvorenog javnog prostora u osunčanom gradu poput Splita navodi na dalja razmišljanja o potencijalu nekadašnjeg dijela jedne kuće. Ta dualnost prostora i nejasnoća daje mu mističnost i dopušta svima da ga dožive drugačije. Nije riječ o bukvalnom već prenesenom značenju prostora. Bolje rečeno- pitanje je zašto se Peristil naziva trgom umjesto dnevnom sobom. Ako promatramo njegovu funkciju, onda je slaba dodatna argumentacija koja ga čini trgom- vanjski je prostor. Bolje rečeno, prolazniku će dešavanja na Peristilu privući pažnju kao da izvana promatra dešavanja u ostakljenoj kući. Ono što ga čini javnim jest da u kuću svi mogu ući.

Podgorica

Odnosi segmenata unutar većeg prostora, sveukupno višeznačnog, se miješaju pa se čitaju kao pomiješani, presuti, superponirani, presječeni, i kao svi drugi mogući odnosi. Unutrašnje manipulacije klasificiraju se kroz ponavljanja, prekide, izobličenja, prelijevanja i umetanja.⁴ One se doživljavaju kao arhitektonske prostorne strategije i primijenjene su s ciljem izmjene prostora, pokreta i događaja u istom. U zavisnosti od scenarija, neočekivano se dešava paralelno ili u vremenskoj shemi kroz unutrašnje odnose i strukture.

Tako prostori postaju višeznačni. Isto kao što Njegoševa ulica u Podgorici istovremeno predstavlja ulicu, trg, dnevnu sobu, modnu pistu, igralište ili čak koncertnu salu u drugom terminu. Trend umetanja novih programa u programski određene prostore je sve češći, pa i u Podgorici. Pogotovo u društveno kulturne svrhe. Restorani postaju galerije, aule tehničkih fakulteta sale tehno partija. Njegoševa je danas u potpunosti pješačka zona, preuređena i posvećena samo pješacima. Upravo rekonstrukcija i preuređenje iz automobilom prometne u pješačku zonu učinili su ovo urbano tkivo urbanistički interesantno i tek nagovijestili potencijale koje prostor sadrži. Njegoševa ulica je bila mjesto održavanja manjih koncerata i performansa, nezaobilazna je svakom Podgoričaninu prilikom posjete centra, nosi povijest grada (koja možda ne počinje sa antikom, ali nije ništa manje važna) i u toku osunčanog dana (uz terase kafića) pretvori se u dnevnu sobu i dječje igralište. Dakle, funkcionalno, podgorička Njegoševa ulica poistovjećuje se s Peristilom i načinom života u njemu. Odbacivanjem funkcije i analizom forme s ciljem poistovjećivanja tipa, shvaćamo da ponovo postoje sličnosti. U ovom segmentu, Njegoševa je izduženi pravokutni koji je okružen fasadama koje je moguće ubaciti u *grid* srazmjeran za ovu gradsku zonu. Ona je ulica sa svojim proširenjima i presječnim točkama s drugim ulicama. Promatrana nezavisno, ona podsjeća na Uffizi galeriju čija su umjetnička djela izlozi i kavanski prozori.⁵ Ulica je uokvirena objektima istog vremenskog porijekla kao i ulica, ali su kao i okruženje Peristila kroz vrijeme doživjeli transformacije uz ostajanje u urbanističkom fasadnom *gridu*. Važni objekti koji ulicu čine epicentrom su Skupština grada, zgrada Glavnog grada i biblioteka.



2) Njegoševa ulica, situacija

⁴ Tschumi, Bernard. *The Manhattan Transcripts* (London: Academy Editions, 1994).

⁵ Ironično, izlozi i kafanski prozori jesu nešto čemu prosječan podgorički prolaznik u ovom dijelu grada daje svoju pažnju. Neizostavna stavka podgoričke kulture jeste ispijanje kafa i zagledanje izloga.

Promatrano u segmentu koji je uzet za paralelu, ulica može postati trg presječen Bokeškom ulicom koja je na neki način proširenje trga. Sumirano, Njegoševa ulica ima potencijal na temu funkcionalne polivalentnosti, baš kao splitski Peristil.

Društvo preferira mjesta koja su značajni centri svakodnevnog života. Takva mjesta predstavljaju dio navike, te kroz otvaranje i zatvaranje vremenskih intervala lako stvaraju situacije. Situacije su događaji unutar prostora definirani socijalnim pravilima i parametrima, pa su djelomično predvidivi i definirani. Dakle, navike i korištenje prostora istome daju smisao i utiču na doživljaj smisla sljedećeg prostora.⁶ Potrebno je jedno da bi se shvatilo drugo. Ponovo, u smislu arhitekture, upravo je kontekst taj koji daje referentna značenja iz kojih dalje stvaramo prostore koji podržavaju ili se suprotstavljaju istom.

Na kraju, svako arhitektonsko i urbanističko djelo podliježe prenamjenama, što mu daje na kvalitet i doprinosi nematerijalnoj važnosti urbanog artefakta. Materijalna strana je ipak samo kvalitetno složen materijal koji treba u sebe smjestiti način života vremena u kojem se zatekne. Slično razmišljanje je primjenljivo i na drugim lokacijama poput one koje je projektni predmet ovog rada. Tamnica Jusovača je urbani artefakt koji nosi povijest mjesta i potencijal da bude repna točka kulturne i društvene važnosti. Predstavlja javni prostor koji je zaboravljen i ostavljen tek da podsjeti na nekadašnju funkciju. Stil života se mijenja kako kroz vjekove tako i na nivou 24 sata. Izbor naziva stil života mnogo bolje opisuje mijenjanje prostora nego funkcija, jer funkcija uzima u obzir samo radnju koja se u prostoru odvija. Stil života podrazumijeva slojevitost kroz namjenu, formu, materijalnost i kvalitetu urbanog artefakta sa ciljem postojanja iste one već spomenute duše grada.

⁶ Dovey, Kim. *Framing places, Mediating power in built form* (Taylor & Francis e-Library, 2002), 18.

Prostorna polja

Promatrajući promjene gradskih prostora shvaćamo da jednolična funkcija sve više gubi vrijednosti i da su hibridni prostori, kao i oni s više namjena vrijedniji i kvalitetnije iskorišteni. Dodatno, *Grad kolaž* višeznačne kompozitne objekte preporučuje kao dobra rješenja u kolažiranju grada. Neminovno je da je slaganje različitih elemenata upravo ono što grad čini raznolikim i zanimljivim. Ukoliko se i zanemari estetski aspekt gradskog prostora, on apsolutno mora biti stvoren prema mjeri čovjeka. Društveno-kulturni prostori današnjice nisu oštro definirani, već sve više postaju višeznačni prostori koji dedukcijom postaju platforme (polja) kojima se u trenu upotrebe dodijeli značenje.

Najinteresantniji postaju upravo oni prostori koji korištenjem bivaju nešto neočekivano. Arhitektura treba da ohrabri događaj, socijalne interakcije i prilike za djelovanje. Onda ona treba da napusti prostornu hijerarhiju i ohrabri strukture koje daju slobodu korištenja, a sve u cilju dobivanja namjene upravo od onoga tko mjesto koristi. To je ništa do pretvaranje čvrstog programa u fluidan tok i mjestimična dešavanja. Takvo razmišljanje o prostoru za rezultat ima pomicanje pažnje sa samog arhitektonskog objekta na odnose i događanja u prostoru. Polje djelovanja sadrži odnose, sile, prelaze i obrasce kretanja⁷, a sve zajedno spontano sinkronizirane.

Prostorna polja su teorija za koju Stan Alen smatra da može zamijeniti razmišljanje o odnosima dijelova prostora, i to kroz teoriju polja u matematici.⁸ Polja se sastoje od apstraktnih odnosa, putanja i obrazaca kretanja poput onih koji upravljaju jatom ptica. Alen opisuje uvjete polja kao bilo koju formalnu ili prostornu matricu sposobnu da objedini različite elemente, uz poštovanje identiteta svakog od njih. Uvjeti polja su fenomeni definirani ne sveobuhvatnom geometrijskom shemom, već zamršenim lokalnim vezama.⁹ Polje je prije materijalno stanje nego diskurzivna praksa. Alen povlači analogije između teorije polja i arhitektonskih pokušaja da se podstakne spontanost akcije. On sugerira da su sistemi s propusnim granicama, fleksibilnim unutrašnjim odnosima, višestrukim putevima i fluidnim hijerarhijama sposobni da odgovore na nastajuću složenost novih

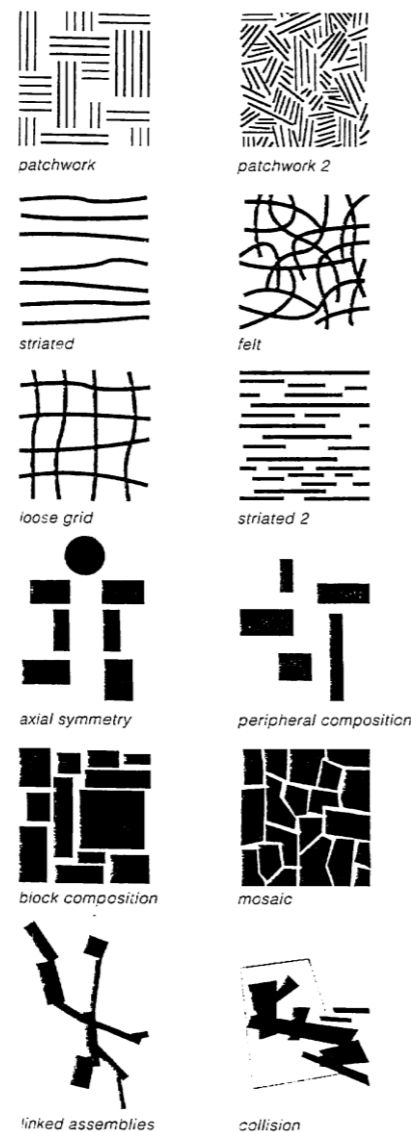

3) Dijagrami uslova polja

⁷ Allen, Stan. *From Object to Field, Architectural Design 127* (1997).

⁸ Allen, Stan. *From Object to Field, Architectural Design 127* (1997), 24–31.

⁹ Allen, Stan. *From Object to Field, Architectural Design 127* (1997), 24–31.

urbanih konteksta.¹⁰ Svoju teoriju uspoređuje s Deleuzeovim pristupom¹¹ nabora i rizoma. Interesantno je zapažanje promjena u arhitekturi i razvoju grada koji se širi i mijenja toliko da kao i ljudi u njemu postaje otuđen. Ono što teorija polja treba postići je upravo suprotno- bolja povezanost te i veća sloboda kretanja, time i više interakcije. Štoviše, ako prostor treba da pruži slobodu, slobodi treba polje, a kroz tanku granicu između prostora i događaja arhitektura stvara mjesto razlike i razilaženja.¹² Skoro poetično predstavlja odnos prostora, slobode i događaja.

¹⁰ Allen, Stan. *From Object to Field, Architectural Design* 127 (1997), 24–31.

¹¹ Allen, Stan. *Field Conditions Revisited*, 23.

¹² Allen, Stan. *Field Conditions Revisited*, 25.

Prostorna sintaksa

Prostorna sintaksa predstavlja pokušaj promatranja prostora kroz socijalno strukturiranje arhitektonskog prostora.¹³ Socijalno organiziran objekt funkcionira kroz prostorne pozicije, a arhitektura pomaže generiranje događaja kroz prostorne tipove. Ti prostorni tipovi nikako nisu čvrsto definirani, već prije moraju biti skupine dijelova koji zajedno stvaraju prostor koji motivira interakciju. Dakle, ovakvi tipovi napuštaju utvrđene sheme javnog, obrazovnog, zdravstvenog, društvenog ili kulturnog prostora i postaju sheme interakcije, odnosa, spontane upotrebe. Hillier i Hanson kroz svoj rad prikazuju arhitekturu kao reduciranu,¹⁴ i svode je na niz matematičkih proračuna i kombinacija. Analizama prostornih odnosa, oni arhitektonske nacрте svode na dijagrame socijalnih interakcija unutar istih. Na jednostavan način pokazuju kako slične prostorne organizacije sa različitim pristupnim točkama postaju različite sheme interakcija. Tri osnovne vrste odnosa su linearni (jedan tok prostora), ciklični (kružna struktura) i lepezasti (kreće iz jedne točke i nudi više opcija). Sami arhitektonski prostor uopćeno nudi kombinacije sva tri. Prvi je karakterističan za važne institucije, gdje je potreban jedan ulaz i jedan izlaz. Drugi je shema propustljivog prostora kroz koji se lako kreće. Treći je primjer administrativnih prostora ili sličnih koji imaju potrebu za velikim brojem jedinica u koje se pristupa iz zajedničkog prostora.

Kombinacija linearne i lepezaste strukture daje krošnju, ili bolje opisano linearnu seriju lepeza. Cijela analiza prostora na ovaj način ima za cilj otkrivanje broja veza između dijelova sveukupnog prostora- količina i pozicija koje mogu biti višestruke i raspršene. Zbog lakše kontrole događaja unutar nekog prostora, struktura krošnje je češće prisutna. Ciklična struktura izaziva veći broj neplaniranih interakcija, manju kontrolu protoka kroz prostor i više slučajnih događaja. Dodatno, prostorna dubina dijela u odnosu na glavni pristup je važan faktor u analizi strukture. Duboka struktura podrazumijeva prolazak kroz mnoštvo segmenata i njihovih veza. Upravo dubina utječe na socijalne interakcije između ljudi u prostoru (kao usputna akcija tokom odlaska do cilja).¹⁵ U suvremenim objektima vidimo sheme protočnih prostora sastavljenih iz više segmenata kroz višeznačne pregrade, igru vidljivog i propusnih struktura. Takvi prostori su mješavina osnovnih tipova

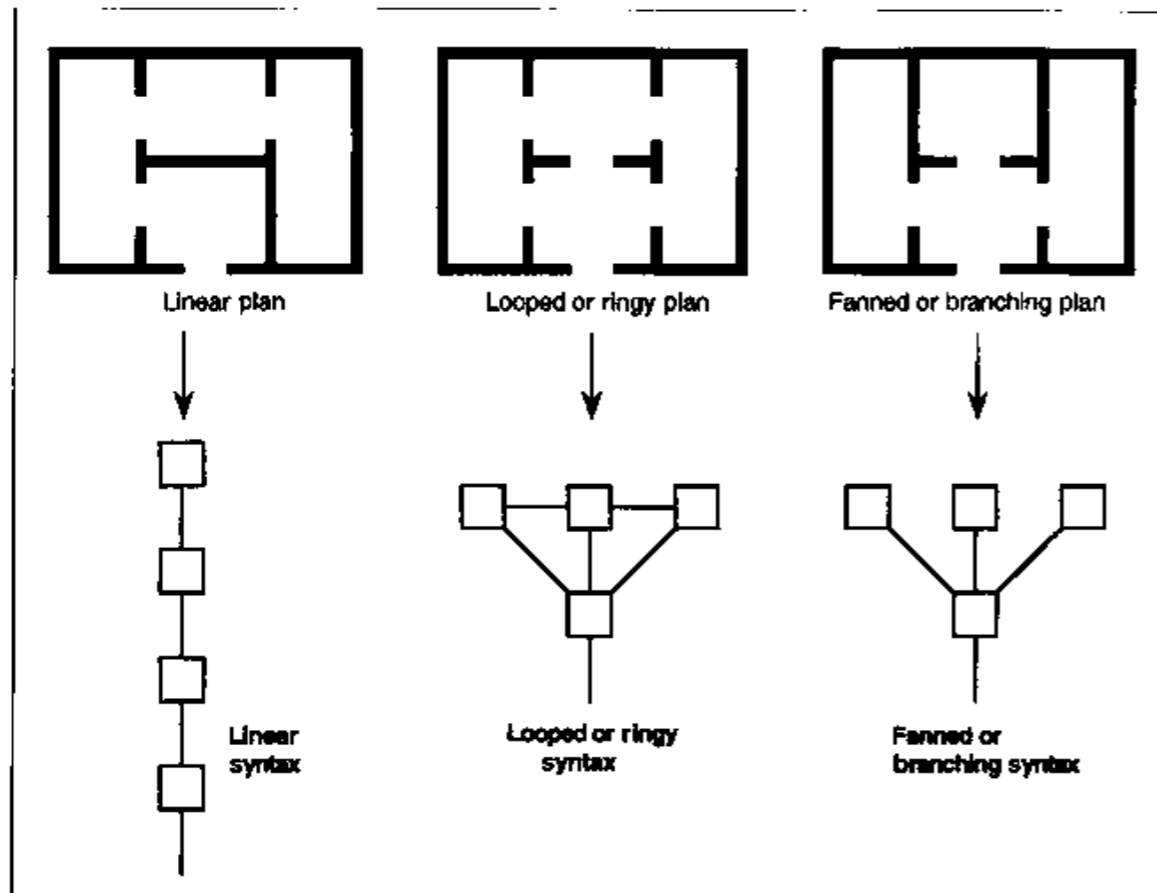

4) Primarni model prostorne sintakse

¹³ Hillier, Bill. et Hanson, Julienne. *The social logic of space* (Cambridge University Press, 1984); Hillier, Bill. *Space Is the Machine* (Space Syntax, United Kingdom, 2007).

¹⁴ Hillier, Bill. et Hanson, Julienne. *The social logic of space* (Cambridge University Press, 1984).

¹⁵ Hillier, Bill. et Hanson, Julienne. *The social logic of space* (Cambridge University Press, 1984); Dovey, Kim. *Framing places, Mediating power in built form* (Taylor & Francis e-Library, 2002)

mreža kretanja, iako posljedica njihovih preklapanja. Dijagrami prostorne sintakse ne trebaju biti planovi već sheme kretanja i događaja u prostoru. Uzevši to u obzir, jasno je da dijelovi dijagrama nisu striktno izdvojeni prostorni segmenti, već mogu biti polu-izdvojena prostorna polja. Svakako, važno ih je uzeti u obzir jer predstavljaju bitan element u čitanju socijalne protočnosti kroz prostor, što je ujedno i pravi način shvaćanja dijagrama. Prostorne strukture koje se analiziraju na ovakav način često obuhvaćaju sjedinjavanje, dijeljenje i hijerarhiju stvari, ljudi ili odnosa socijalnog svijeta. Iako toga često nismo svjesni, pozicija u prostoru stvara dispoziciju u socijalnom svijetu. Dakle, prostor nudi događaje u smislu interakcija pa je interesantno uzeti u obzir isto prilikom prostorne organizacije. Kada analizira unutrašnji prostor, Hillier razlikuje duboki (dugi) i plitki (kratki) model. Duboki model podržava pojam statusa i hijerarhije, dok je plitki upravo onaj koji generira nove socijalne odnose-događaje. Detaljnije, ukoliko je ritual duboki model socijalne interakcije, zabava je plitki. Ritual znači jasno utvrđen proces u kojem svaki učesnik ima ulogu, a žurka je nekontrolirana skupina događaja nastalih spontano uz minimum pravila.¹⁶ Sloboda u prostoru se najčešće vezuje za propusnu (cikličnu) shemu zbog mogućnosti generiranja socijalnih kontakata uz malu količinu prostorne kontrole. Ono što Hillier i Hanson izdvajaju kao sljedeći fenomen jesu društvene grupe koje interagiraju zasebno unutar sebe i rijetka interakcija između različitih grupa.¹⁷ Tu pojavu definiraju kao model korespondencije koji se dijeli na unutrašnji (veći broj manjih segmenata) i vanjski (otvoreniji prostori, veća interakcija). Na kraju, unošenje karakteristika vanjskog prostora u unutrašnji može da destabilizirati red koji socijalne sheme programiraju i učine ga dinamičnijim u smislu događaja.

Kombiniranjem koncepta prostornih polja i prostorne sintakse dolazimo do sagledavanja prostora na način koji mijenja značenje između disciplina i između različitih ideologija unutar teorije arhitekture. Definicije i teorija su više empirijske i čvrste, dok prostor povremeno zahtjeva Deleuzeijanski pristup kroz nabore i glatke prelaze.¹⁸ Iako to razmišljanje napušta prostornu hijerarhiju, važno je usvojiti oba pristupa te uzeti u obzir date modele i teorije. Propusna struktura daje prostoru mogućnost generiranja spontanih socijalnih interakcija, a glatko tretiranje prostora i koncept rizoma povećavaju protok ljudi.

¹⁶ Hillier, Bill. *Space Is the Machine* (Space Syntax, United Kingdom, 2007), 7.

¹⁷ Hillier, Bill. et Hanson, Julienne. *The social logic of space* (Cambridge University Press, 1984), 255–261.

¹⁸ G. Deleuze et F. Guattari. *A Thousand Plateaus* (London: Athlone, 1987), poglavlje 14.

Društveno-kulturni urbani park

Suvremeni *social park* je prostor kreiran da služi društvu kao centar događanja. To postiže kroz pružanje prostora osmišljenih kroz humanu dimenziju, po mjeri čovjeka. Cilj je da generira događaj i omogući socijalnu interakciju, odmor, rekreaciju, edukaciju... Predstavlja važan element urbanog tkiva.

Značajni aspekti društveno-kulturnog urbanog parka su:

1. Društvena interakcija i djelovanje unutar društva. Ovi prostori predstavljaju mjesta okupljanja, socijalizacije, učešća u raznim aktivnostima i događajima.
2. Osvrtanje na lokalnu kulturu i okruženje. Globalizacija sve više briše karakteristike mjesta. Društveni parkovi se osvrću na navike društva i lokalne običaje.
3. Miješanje društvenih grupa. Svi imaju pristup prostoru društveno-kulturnog urbanog parka, nezavisno od starosne dobi, mogućnosti ili socio-ekonomskog statusa.
4. Poboljšava kvalitetu života dijela grada u kojem se nalazi. Program koji nudi poboljšava svakodnevnicu. Njeguje karakteristike parka.
5. Može utjecati i na ekonomski razvoj kroz nove ponude.

Važnost socijalne dimenzije u arhitekturi jasan je kroz promišljanje o životu u i između objekata. Sveukupno su prostori stvoreni kao artefakti (dakle od ljudi) za ljude. Jedan od razloga slobode upotrebe prostora je upravo socijalni aspekt koji u dobroj komunikaciji daje pozitivne rezultate širem društvu. U planiranju prostora arhitektura se osvrće na postojeći kontekst kako bi postigla što bolje odnose prostora. Jedan od elemenata koji utiču na projekte jeste kretanje ljudi (*fluks*). Ukoliko je dobro planiran prostor podržava obrazac kretanja, i suprotno- arhitektura može da spriječi željeni pokret.¹⁹ Javni prostori, bilo otvoreni ili zatvoreni promatrani kao društveni i urbani imaju moć generiranja događaja.

Upravo čovjek je taj koji prostoru daje funkciju,²⁰ iako je ista nadvladan pojam u arhitekturi. Ono što prostor treba da ponuditi - je mjesto programa koji dalje nudi širok spektar načina upotrebe osmišljene zone. Na taj način stvaraju se prilike, a one uz akciju oživljavaju mjesto i pokazuju da je važniji događaj od same funkcije prostora.

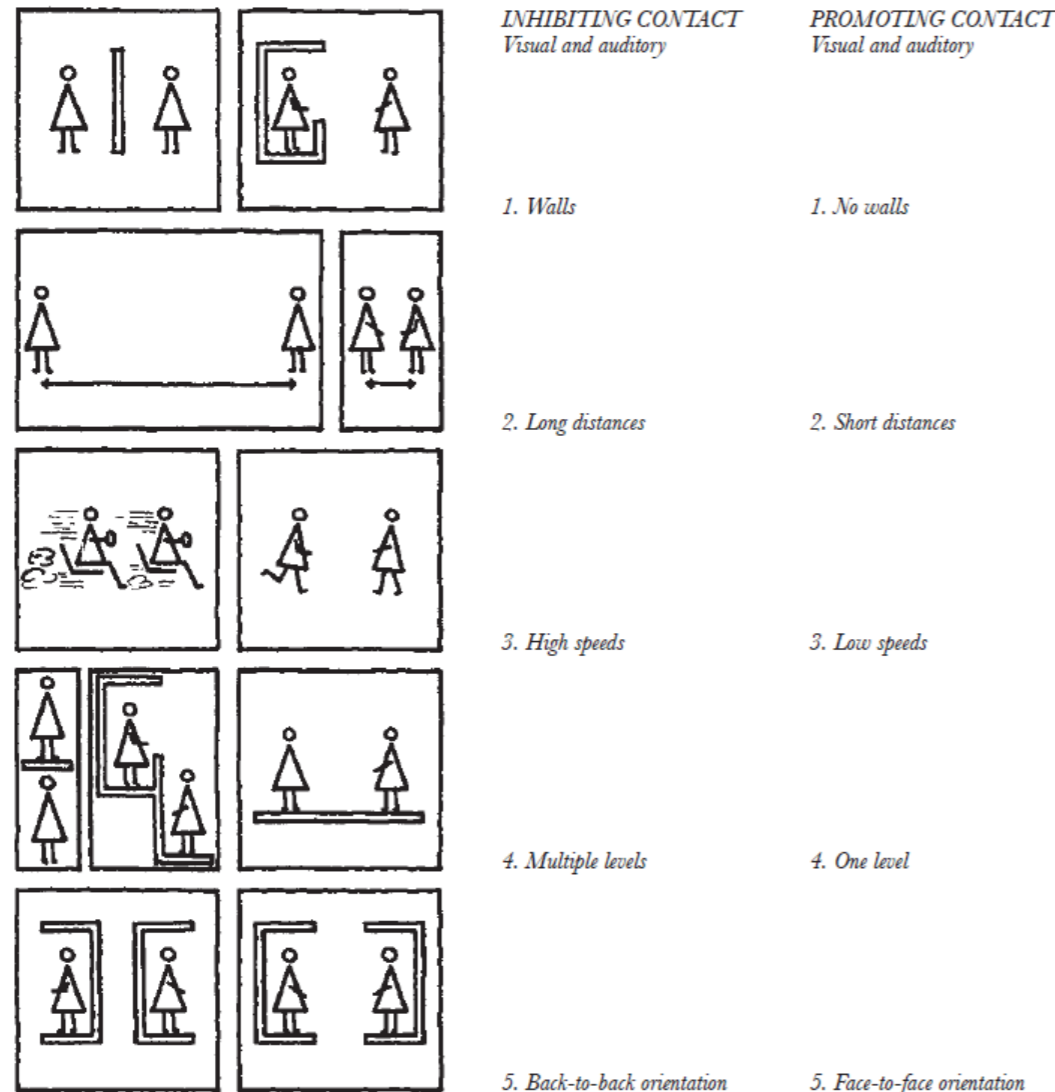

- 5) Fizičko djelovanje u prostoru ohrabruje ili ograničava vizualni i komunikacijski kontakt na najmanje pet načina

¹⁹ Gehl, Jan. *Life between buildings: using public space*. (Washington: Island Press, 2009), 55.

²⁰ Gehl, Jan. *Life between buildings: using public space*. (Washington: Island Press, 2009), 197.

Tschumijev i Koolhaasov Manhattan

Sasvim je logično da jedna urbana džungla predstavlja neiscrpnu inspiraciju i pokreće arhitektonska razmišljanja. Svaki sloj prostora otkriva jednu dimenziju života u i vani. Tschumi i Koolhaas su obojica kroz pisanje na svoj način prenijeli aspekte Manhattana koji su na kraju doprinijeli njihovom radu.

Delirious New York je retroaktivni manifest kojim kroz povijest Koolhaas donosi svoje zaključke o prostoru, organizaciji, korištenju. Koncept mreže kao ograničenja djelovanja u prostoru je jedan od prvih interesantnih definiranja programske slobode. Mreža koja dijeli parcele zemljišta na Manhattnu je prostorno definiranje uz slobodu pripisivanja programa. Manhattan je postao kolekcija 2 028 fantomskih kuća koje grade mega grad. Svaka kuća zasebno je popunjena programom, tehnologijom, infrastrukturom bilo na jednostavan ili kompleksan način.²¹ Ovakvo pojednostavljivanje dijeljenja prostora je dalje natjeralo razvoj u visinu koje otvara nova programski zanimljiva polja. Naravno, jednostavna mreža banalizirala je i površinske zahvate, pa je važnost objekta (hijerarhija u gradu) predstavljena kroz mogućnost gradnje u visinu. Osim oznake moći, dosezanje visina postaje prikaz materijalnog bogatstva. Neboderi kao objekti postaju samo okviri (fr. *enveloppes*) koji smještaju mnoštvo malih kuća unutar sebe. Koolhaas te kuće doživljava kao programe. Vertikalno slaganje sadržaja nezavisno od hijerarhije postaje liftom putovanje kroz svjetove. Takav doživljaj prostora daje ništa drugo nego vertikalno postavljenu parcelu podijeljenu na segmente kojima se po potrebi pripíše način korištenja. U suvremenoj dobi, kada se uzme u obzir potreba za različitim namjenama, takav doživljaj javnog prostora je možda i najproduktivniji način definiranja istog. Prostorno određene jedinice u bilo kakvom (horizontalno, vertikalno, dijagonalno) prostornom slaganju bez suho određene funkcije postaju generatori društvenih događaja kroz sam način korištenja. U zavisnosti od programa koji im se pripíše društvene interakcije su češće ili rjeđe. Ono što je zanimljiv i apsolutno uvijek prostor susreta je lift- zajednička zona kroz koju svaki čovjek mora proći bilo da je u tom vertikalnom gradu da prespava, živi, trenira, poslušna koncert. Takvi dijelovi nekontroliranog programa su univerzalni za sve.

The Manhattan Transcripts predstavljaju set razmišljanja i skica koje opisuju život u prostoru. Tschumi govori o manipulacijama sekvenci prostora, jer se u njima odvijaju događaji.²² Arhitektura daje

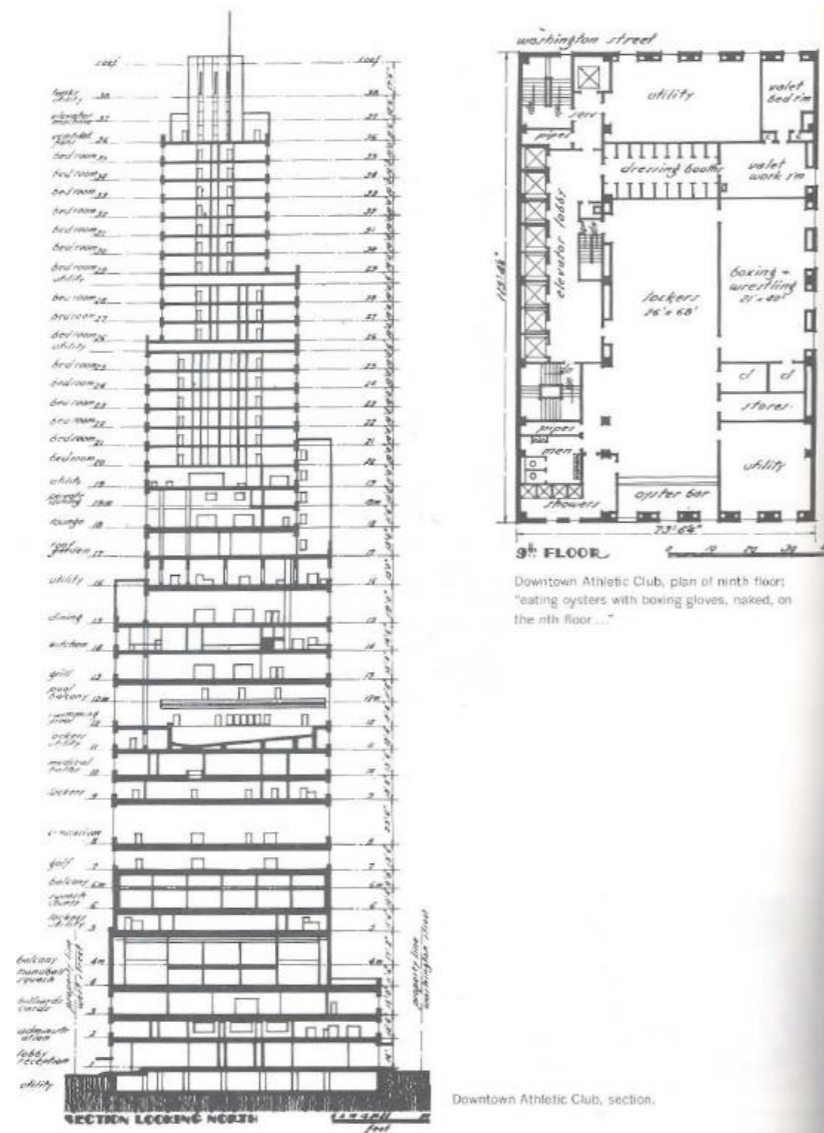

6) Downtown Athletic Club

²¹ Koolhaas, Rem. *Delirious New York*. (New York: The Monacelli Press, 1994), 108.
²² Najšire značenje- neki proces u trenutku na nekom mjestu (radnja u prostorno vremenskom kontinuumu). U smislu događaja u arhitektonskom prostoru podrazumjeva isto, ali detaljnije i najsitniji događaj nastao interakcijom prostora i ljudi.

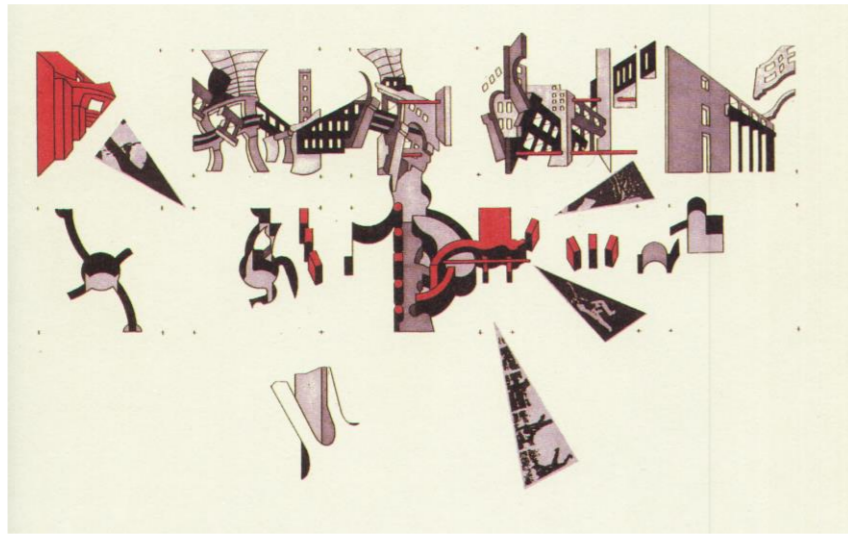

7) *The Manhattan Transcripts*, MT4, The Block

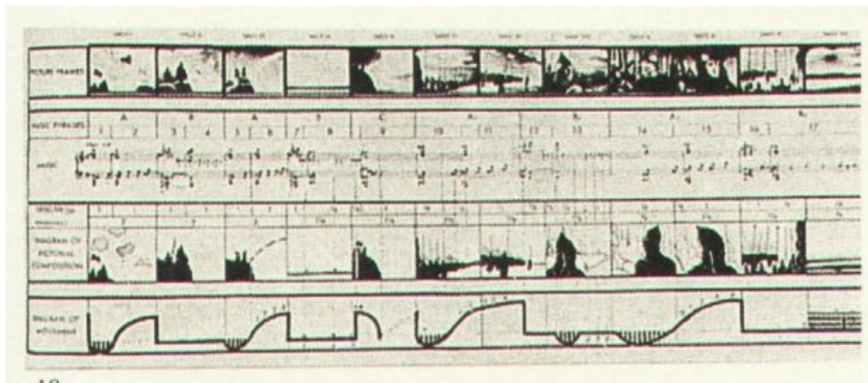

8) Bilježnje događaja

prostor, poput okvira unutar kojeg se manji dijelovi miješaju, dijele, usijecaju, prelaze, odnose međusobno pa daju mogućnost pričanja priče. Unutrašnje manipulacije prostora postaju oblikovne strategije kroz nizove: ponavljanja, razdvajanja, izobličenja, blijeđenja, ubacivanja.²³ Tschumi prostor doživljava kao set podešavanja koja kanaliraju protok i stvaraju prilike djelovanja. Kroz unutrašnje odnose jednog prostora i njegovih struktura on dobiva priliku da prikaže arhitekturu i prostor kao niz događaja i priča za reći. Transkripti su niz skica koje kratke scenarije pretvaraju u prostore u kojima se drama odvija- ljubav, zločin, pad, bjekstvo... Kroz Transkripte, Tschumi zaista arhitekturu prikazuje kao prostor koji je stvoren da bi se u njemu desila priča. Dodatno, promatra ga kao prostor koji treba da podstakne i generira događanja. Iako ne zalazi u dubinu socijalnih faktora i ljudskih odnosa, prikazuje prostore koji hrane logične postupke ljudi. Mnogo više se bavi pozicijom prostornih dijelova u odnosu jednih prema drugima. Dijelovi prostora su kao frameovi dijelova događaja. Prostor gradi iz tri arhitektonski niza - transformabilnog, prostornog i programskog.²⁴ Njihovim slaganjem se postiže okvir prostora koji sadrži slijed događaja. Stoga je potrebno promisliti red kojim se prostorni i događaji u prostoru odvijaju kako bi se cjelina uspješno osmislila. Ako je događaj jedan trenutak programa, program definira kao kombinaciju događaja, te napušta suhoparno pripisivanje namjene segmentima koji unutrašnje interagiraju. Za njega je to opisna tehnika ili pak lista stvari. Njegova svrha kada postoji jest da se razbije, preispita, analizira, mijenja na bilo koji način kako bi se promijenio na bolje.

Tschumi i Koolhaas su u svojim djelima obuhvatili na trenutke slične problematike prostornog planiranja i arhitekture. Ako se uzme u obzir da obojica pripadaju istom vremenu postaje neizbježan zaključak da su se sreli sa sličnim prostornim problemima. Oba djela daju neobične točke gledišta na program, prostor, značenje. Sva njihova zapažanja mogu se prenijeti u suvremene objekte i javne prostore (što su i oni sami radili). Analiza njihovih projekata za Park Villette dodatno će dati uvid u primjenu razmišljanja na realne projekte.

²³ Tschumi, Bernard. *The Manhattan Transcripts* (London: Academy Editions, 1994), 11.

²⁴ Tschumi, Bernard. *The Manhattan Transcripts* (London: Academy Editions, 1994), Postscript, XXIV.

Parc de la Villette, Bernard Tschumi

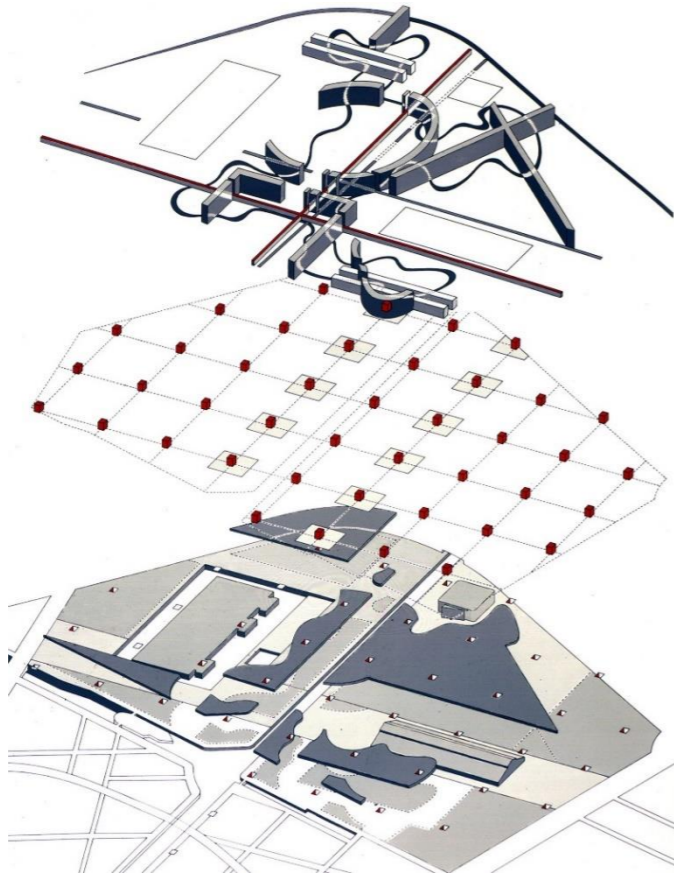
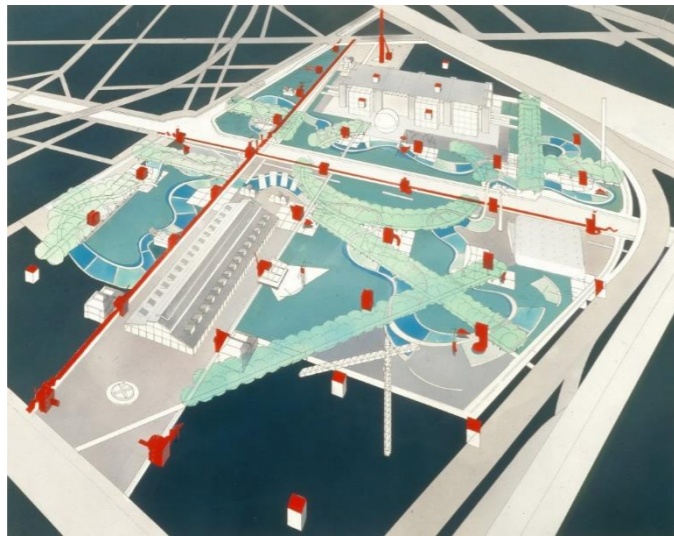

9) Parc de la Villette, Bernard Tschumi²⁵

Tschumijevo djelo je najčešće povezano sa post-modernim pokretom koji napušta oštri funkcionalizam i istražuje nove načine izražavanja i značenja u kontekstu. Njegov Parc de la Villette je posljedica teorijskog istraživanja sa naglašavanjem važnosti ispitivanja konvencionalnog i sa ciljem stvaranja dinamičnih eksperimentalnih prostora. Ovaj projekat spada u dekonstruktivističku arhitekturu. Kroz projekt Villette je jasna njegova definicija programa koji podrazumijeva funkciju prostora i aktivnosti koje mu pripisuje. Program je polazna točka projekta, a arhitekta mora uzeti u obzir potrebe i želje korisnika prostora. La Villette je projektiran kroz smještanje velikog broja aktivnosti i događaja. Sadrži 35 ludorija (*folies*), što su fleksibilni prilagodljivi prostori namijenjeni kako za piknik tako i za performans. Slično, Grande Halle i Cité des Sciences et de l'Industrie nude širok spektar kulturnih i edukativnih aktivnosti. Kroz pozicije ludorija i staza se jasno čita mreža točaka, linija i površina. Mreža doprinosi dinamičnosti i stvara vizualno jasan prostor. Zadržavanjem starog objekta u koji smješta Grande Halle osvrće se na kontekst mjesta i grada.

Prema Tschumiju, njegov Villette može da se promatra kao najveća zgrada ikad napravljena. Bolje rečeno, park je raspršeni program jedne strukture koji se preklapa sa postojećim tkivom i stvara nove aktivnosti. Tu se uočava jedan od konceptualnih parova koje je Tschumi suprotstavio: kontekst-arhitektura. Pošto je arhitektura forma znanja, a ne znanje o formi, uočljivi su odnosi teorija-praksa i funkcija-forma. Villette predstavlja suprotnost tradicionalnom parku koji ne sadrži grad. Velikim dijelom u ovom projektu se nalaze ideje opisane u *The Manhattan Transcripts*. Ovakav pristup parku, kao urbanom društvenom mjestu proizvodi prostore čija je svrha društvena i kulturna.

²⁵ www.tschumi.com/projects/3/#

Parc de la Villette, Rem Koolhaas

Koolhaasov projekt za Parc de la Villette je natječajno rješenje rađeno u suradnji s francuskim pejzažnim arhitektom Gilles Clémentom. Koolhaasov Villette je manifestacija ideje o vezama između arhitekture, urbanizma i društva. Gustoća programa je jedna od glavnih tema projekta. Podrazumijeva korištenje arhitekture za organizaciju i stvaranje društvenih aktivnosti. Ideja parka je pružanje programske neodređenosti kroz definiran prostor. Park je projektiran kao serija programskih elemenata- bašti, igrališta, muzeja, performativnih prostora... Svi ti elementi su smješteni u mrežu tako da svaki element zauzima određeni trakasto projektiran komad zemlje. Postignut je strukturiran pejzaž unutar kojeg programski elementi imaju veću važnost od osnovnih karakteristika parka- drveće, voda. Koolhaasova zamisao je bila ponovno spajanje ljudi i urbane sredine, te je projektirao rampe, mostove, prolaze kako bi stvorio osjećaj pokreta i protočnosti kroz park. Važne manje objekte je postavio kao repere u prostoru.

Koolhaasove programske inovacije zahtijevaju analizu u odnosu na prostorne strukture i autoritet institucije. Jasna je paralela projekta parka sa neboderima Manhattan. Koolhaas jasno daje do znanja (*Delirious New York*) da je koncept programske neodređenosti nebodera fenomen koji mu je omogućio da zamisli vertikalno naslagane segmente od kojih svaki ima svoj život. Projekat Villette je oboreni neboder koji za cilj ima gustoću bez arhitekture i kulturu nevidljivog zagušenja. Stvaranje traka i mreža određenih dijelova projekta su omogućili slobodu korištenja prostora.

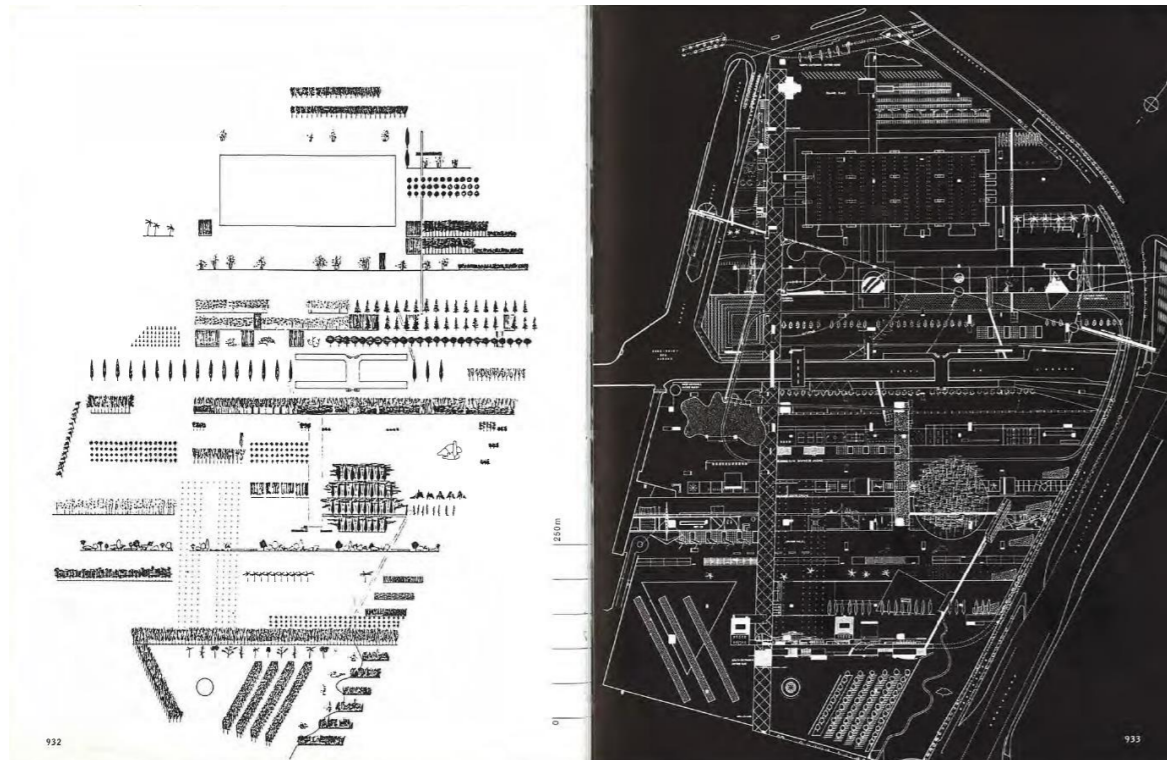
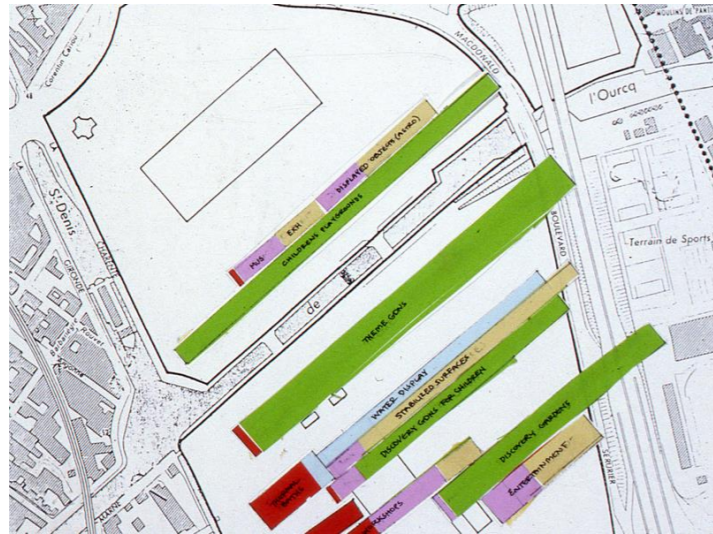

10) Parc de la Villette, OMA²⁶

²⁶ www.oma.com/projects/parc-de-la-villette

Palais de Tokyo, Lacaton & Vassal



Palais de Tokyo je izložbeni prostor koji karakterizira sloboda korištenja. Programska fleksibilnost je omogućila individualne doživljaje i načine korištenja prostora - razmjena, sloboda, debata, transparentnost... Jedna od karakteristika rada Lacaton i Vassala je recikliranje prostora. Rušenjem nekadašnjeg centralnog stepeništa prostor je postao cjelina i takvo širenje je omogućilo potpunu iskorištenost prostornog potencijala - visinu, dubinu i prilagodljivost unutrašnjeg prostora. Koncept muzeja suvremene umjetnosti je više u interakciji i kritici izloženog nego u samom izlaganju djela. Objekt sadrži veći broj programa i nudi mogućnosti izlaganja nezavisno od tipa umjetnosti. Upravo to je za posljedicu imalo nedefiniran način upotrebe prostora, pa on postaje što treba biti. Prostor je zamišljen kao javno mjesto zadržavanja, gdje svako može provesti onoliko vremena koliko mu je potrebno da bude okružen umjetnošću.

Referenca ovog projekta je *Fun Palace* Cédric Pricea, prostor otvoren i slobodan za upotrebu koji pruža slobodu korištenja, fleksibilnost i nove načine čitanja prostora. Iako se bavi više fleksibilnošću i prilagodljivošću prostora, projekat Palais de Tokyo za centar ima čovjeka i socijalnu interakciju (što ga možda čini zatvorenim društveno-kulturnim urbanim javnim mjestom). On je mjesto novih prostora za javnost i aktivnosti.

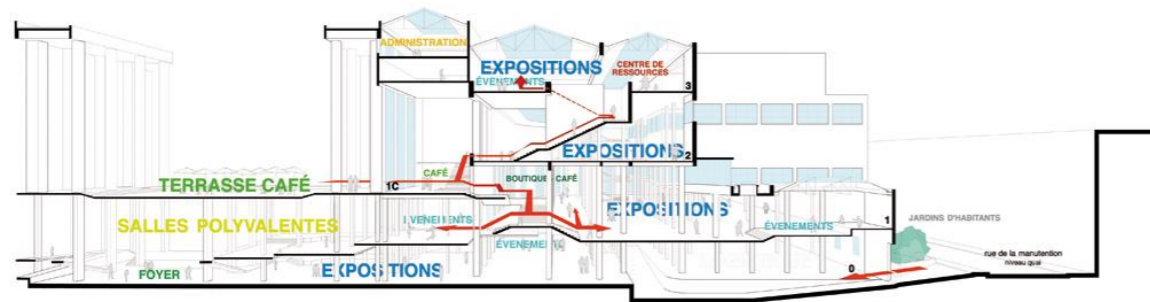

11) Palais de Tokyo, site de création contemporaine, Lacaton & Vassal²⁷

²⁷ www.lacatonvassal.com/index.php?idp=20

Zaključak

Lokacija za projekat odabrane teme je nekadašnji zatvorski kompleks Jusovača u Podgorici. Glavni grad Crne Gore bogat je mjestima urbane memorije, među kojima je i danas urušena Jusovača. U tkivu grada ona je lako uočljiv ograđen kompleks. Prolazniku je trenutno ništa do zid koji zaobilazi i iza kojeg se ništa ne dešava. Ruševine zatvorskih zgrada postale su svoja vrsta arhitekture – arheologije, te tako ostavljene naglašavaju odsustvo programa. Postale su kulturna baština zbog povijesne vrijednosti koju za grad imaju, a kako je svaki urbani artefakt podložan promjenama i ovakav ostatak prošlog vremena nudi potencijal.

Suvremeni društveno-kulturni urbani park je više u mogućem događaju nego u fiksnim prostorima opredijeljenima jednoj funkciji, te je logičan naziv disprogramatskog parka. Višeznačnost prostora znači i programsku fleksibilnost, te ono što je plato ispred zgrade lako postaje teren za drugarsku utakmicu, parter koncerta ili modna pista. Da bi postigao zahtjeve današnjeg društva taj prostor mora da nudi i izaziva mogućnost dešavanja. Jedan od načina tumačenja ovakvog prostora bio bi kroz sama prostorna polja i sintaksu cjelina. Svaki položaj jednog elementa daje na oblikovanje sve u odnosu na njega. Time i jedna pokretna pregrada može da stvori polja koja se uključuju ili isključuju. Polja i cjeline imaju međusobne odnose i stvaraju nove mogućnosti tumačenja. Kako Tschumi to definira- u odnosima je također ogroman potencijal za kreaciju, a nuđenje sadržaja ostavlja ljudskom faktoru stvaranje događaja u kontaktu sa istim.

U projektu Jusovača 2023+ postoji više slojeva prostora koji se čita. Ona je kuća u kući u kući u gradu. Kulturna baština i postojeći objekti ostavljeni su u postojećem obliku. Upakirani su u omotač čelične konstrukcije i transparentnih panela pa su kao izložen antikvitet u muzeju ostakljeni. Sve to je opasano zidom koji sadrži potencijalni program disprogramatskog parka. U odnosima ovih slojeva su događaji i cio program projekta. Između postojeće i nove fasade je prostor ograničeno dostupan, koji se koristi. Između nove fasade i ogradnog zida je višeznačan prostor rasterećen programske definicije. Na ovakav način se postiže primjena teorijskog istraživanja u projekat koji bi oživio trenutno mrtvo urbano tkivo uže gradske zone.

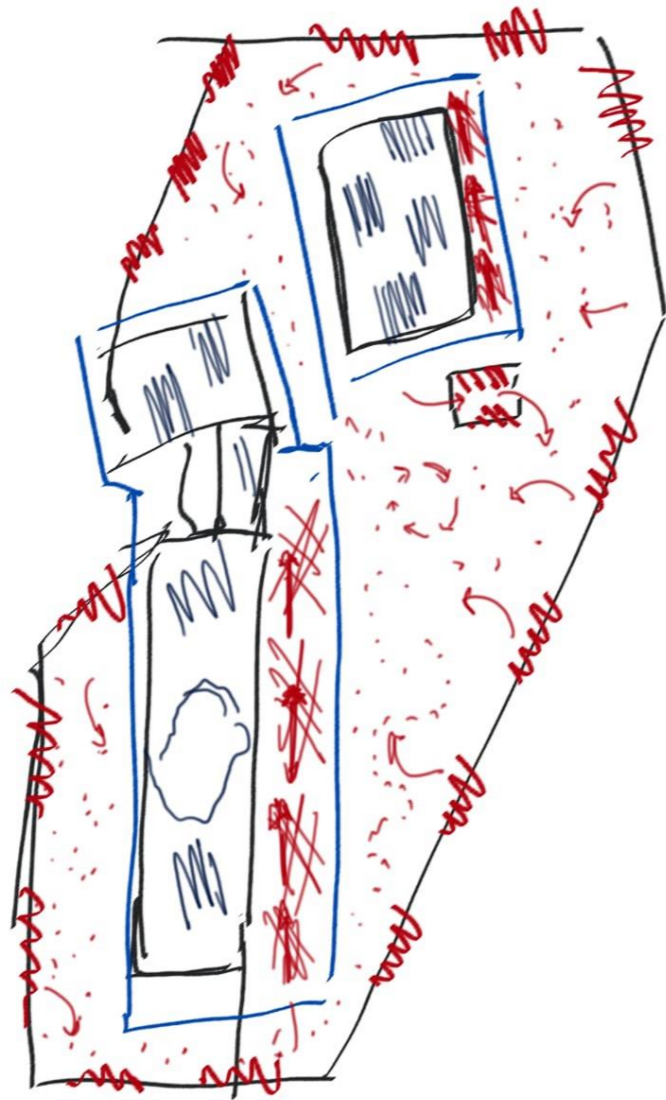

12) Skica koncepta, stvaranje novih polja, prostorna sintaksa, programski nedefinisan park

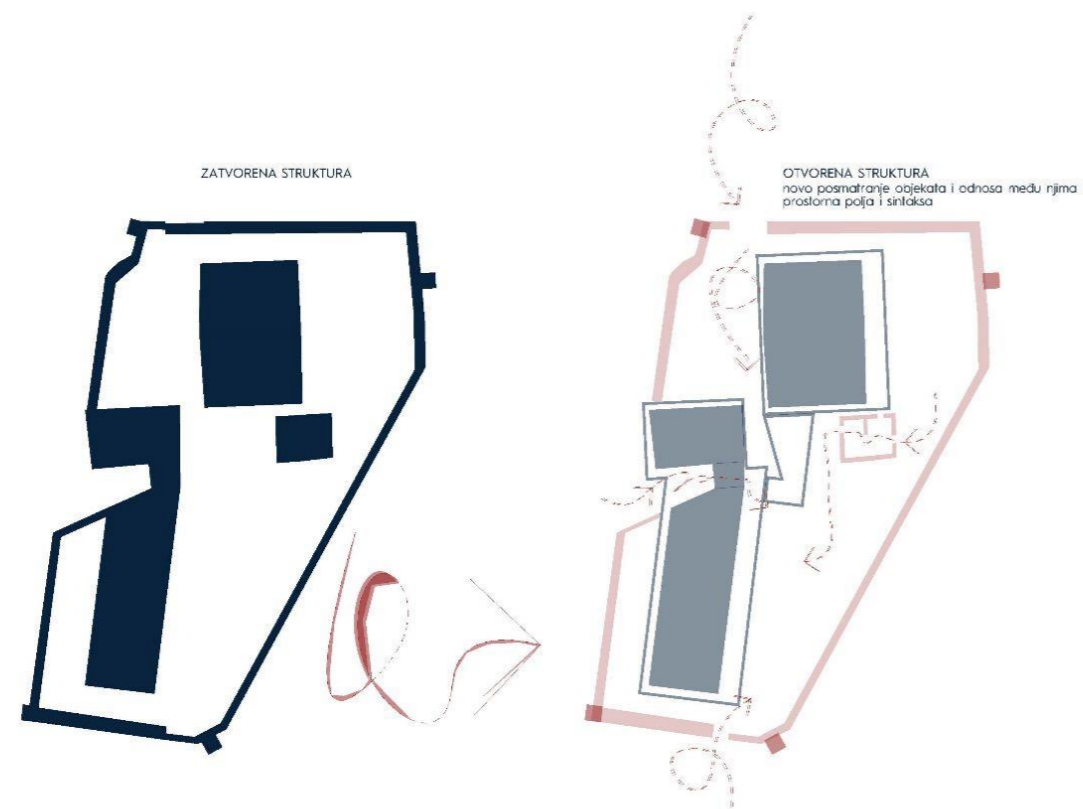

13) Zatvorena – otvorena struktura

Kompleks Jusovača je u projektovanom rješenju inverzan originalnoj strukturi. Iako fizički ostaje okrenut sebi, zbog zidina, javni program ga čini mentalno ekspanziranim na okolinu.

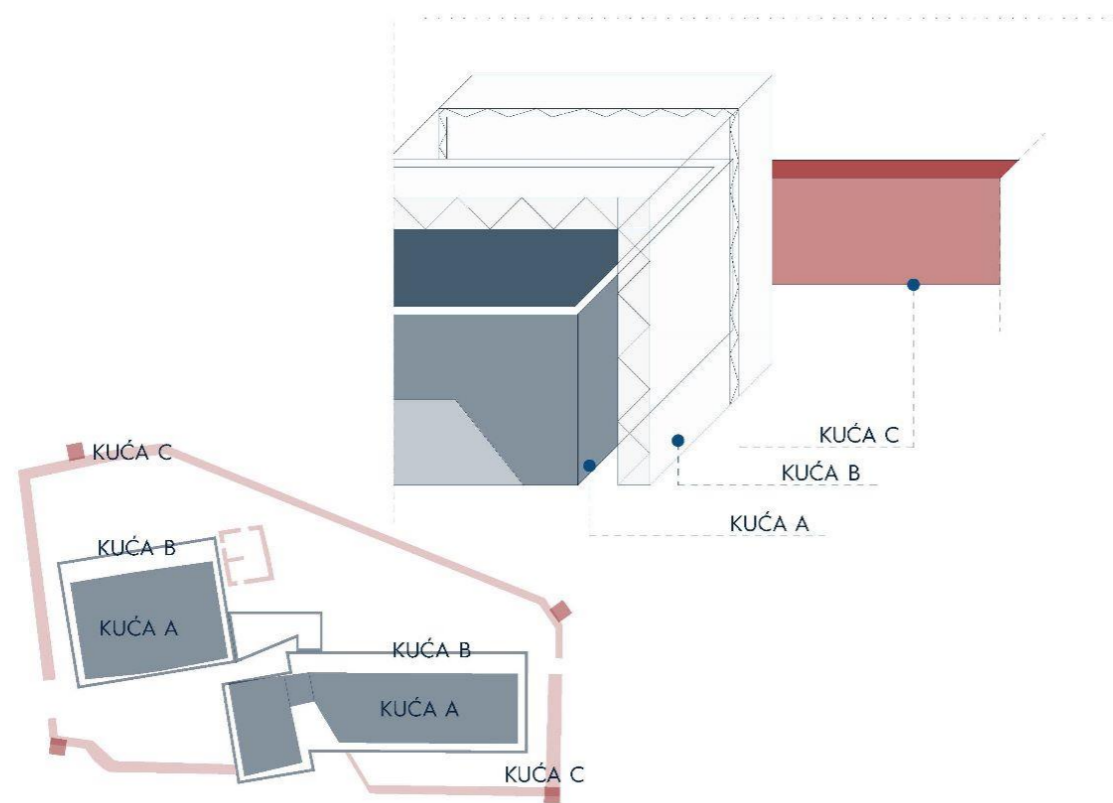

14) Kuća u kući u kući u gradu

Omotavanjem objekata novom fasadom i izlaganjem izvornih objekata postignut je odnos kuće u kući. Zidine kompleksa stvaraju još jednu granicu, te bivaju treći prostorni sloj. Van zidina je grad.

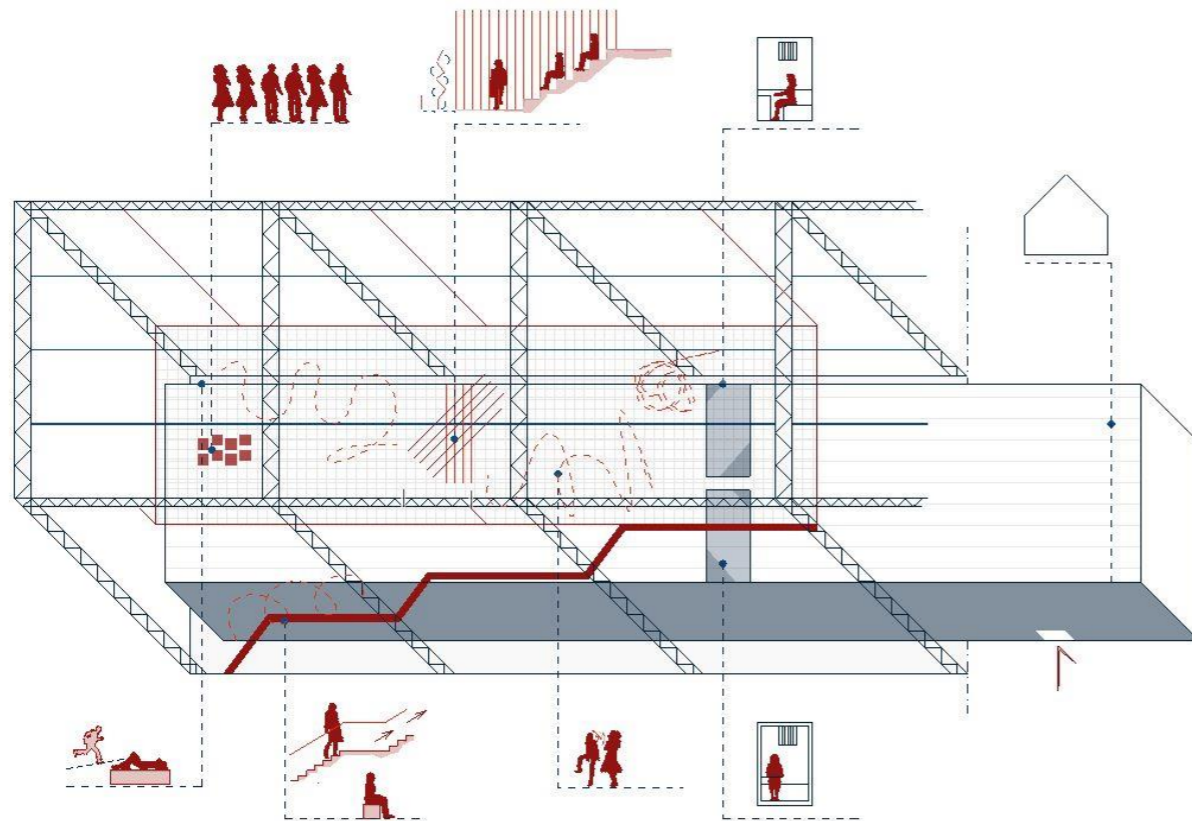

15) Dešavanja kroz objekat i novu strukturu

Nova fasada - omotač, sačinjena iz konstrukcije i panela, osim što izlaže postojeći objekat kao muzejski primjerak glumi svojevrsan izlog društvenog vrvljenja.

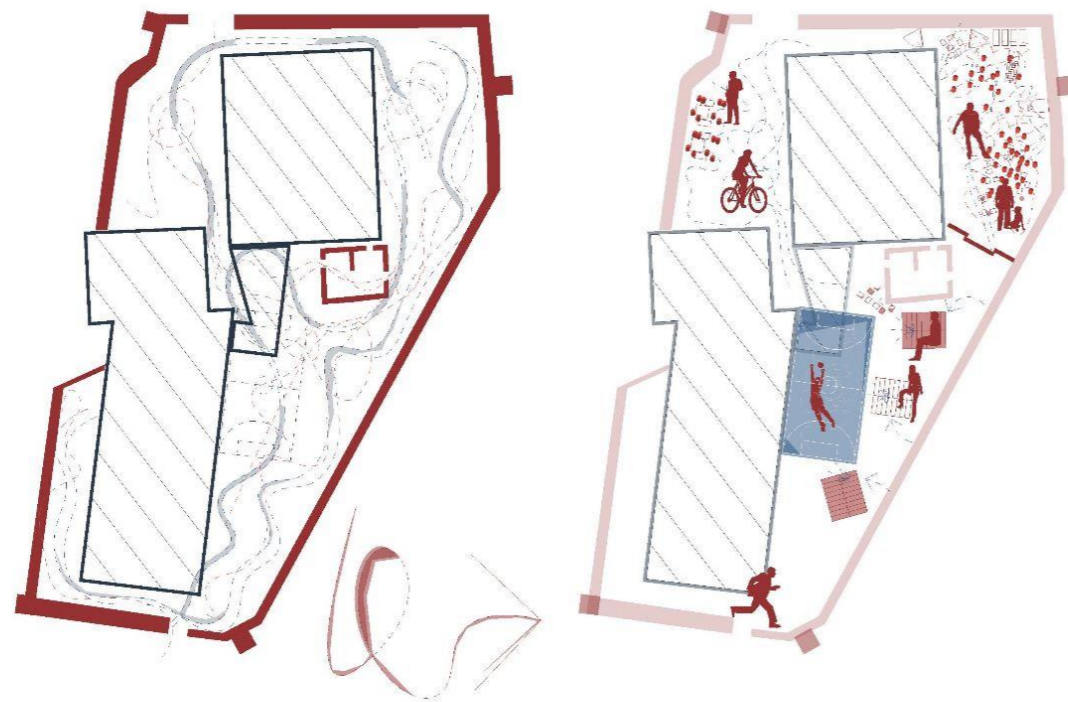

16) Disprogramatski park

Ogradni zid postao je neka vrsta crvenog prostornog repera i ludorije nabijene sadržajima. Sadrži elemente koji daju slobodu promjene programa prema potrebi. On mijenja svoj oblik ali i sami park. Kroz transformacije konstatno mijenja prostor pa i odnose u njemu, a upravo je u njima napeti trenutak.

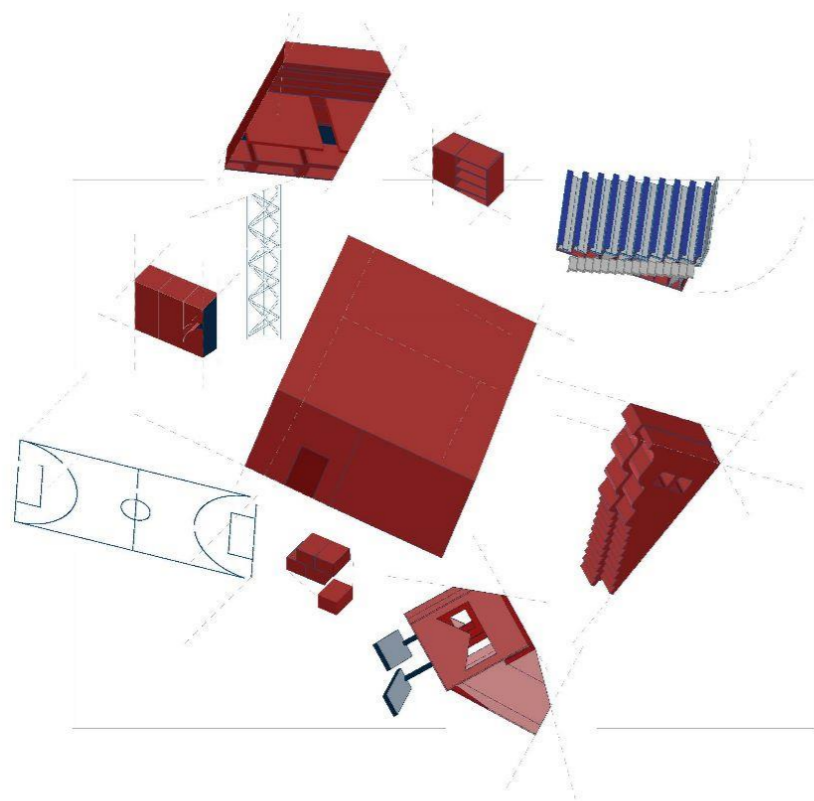

17) Eksplozirana aksonometrija

Prostor i elementi parka treba da podstaknu događaj i interakciju.

WHAT MAKES A GREAT PLACE?

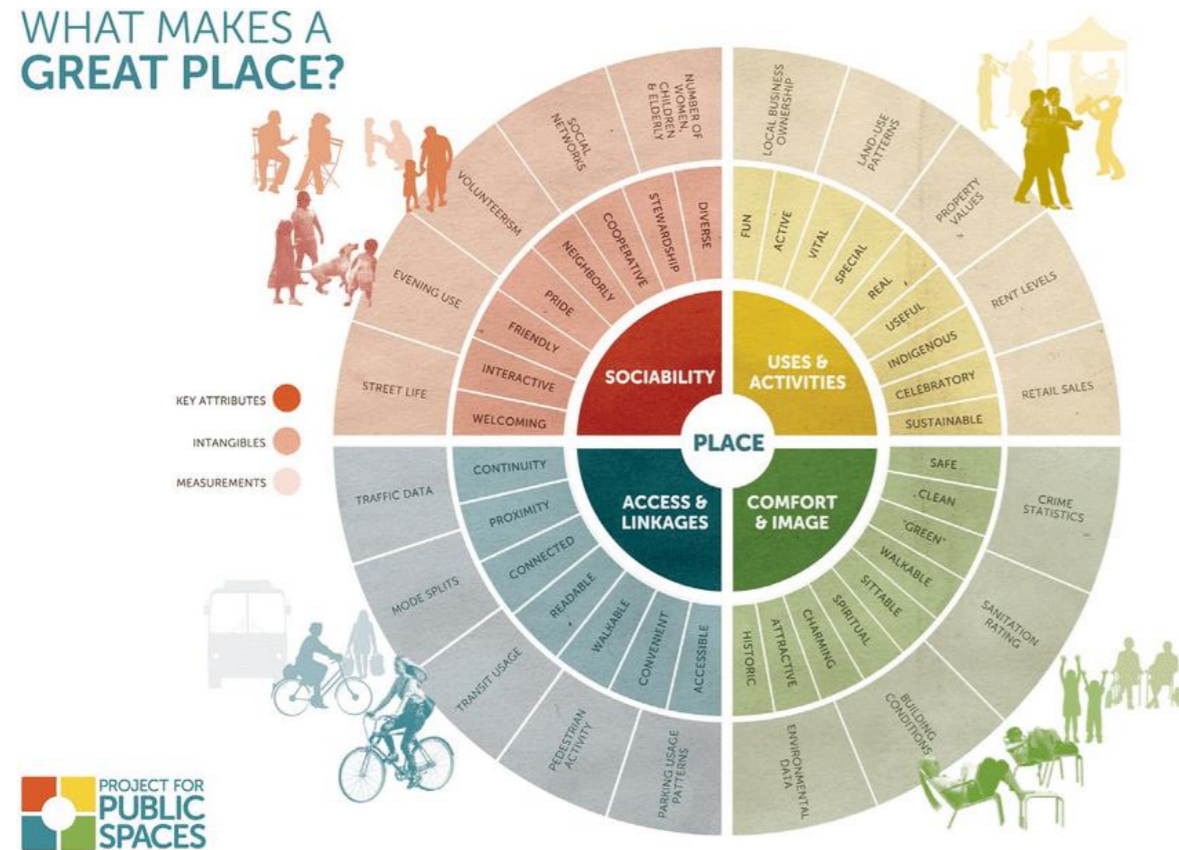

18) Kreiranje mjesta

Jusovača 2023+

Projekat društveno - kulturnog urbanog parka Jusovača 2023+ je rekonstrukcija i adaptacija postojećeg stanja zatvorskog kompleksa Jusovača. Nalazi se u Podgorici, u neposrednoj blizini centra grada. Projekat je posljedica promišljanja suvremenog *social* parka koji je programski nedefiniran i prostorno višeznačan. Ovakva vrsta programa upotpunila bi urbanu zonu u koju se smješta. Odabrana lokacija je postojeća struktura objekata i podržava činjenicu da u današnjim gradskim zonama nedostaje praznih prostora za gradnju. S obzirom na to da je kulturno dobro, ovaj kompleks dobiva javnu namjenu i planira se kao održiva vrsta kulturno - društvenog mjesta. Da bi se definiralo kao mjesto, ono treba da postane centar događaja umjesto formom naglašena skulptura gradskog prostora, te se tretira kao prostor susreta, okupljanja, rasprave, interakcija. U tekstu koji slijedi biće detaljnije opisano postojeće stanje, koncept i projekat.

Lokacija

Širi kontekst

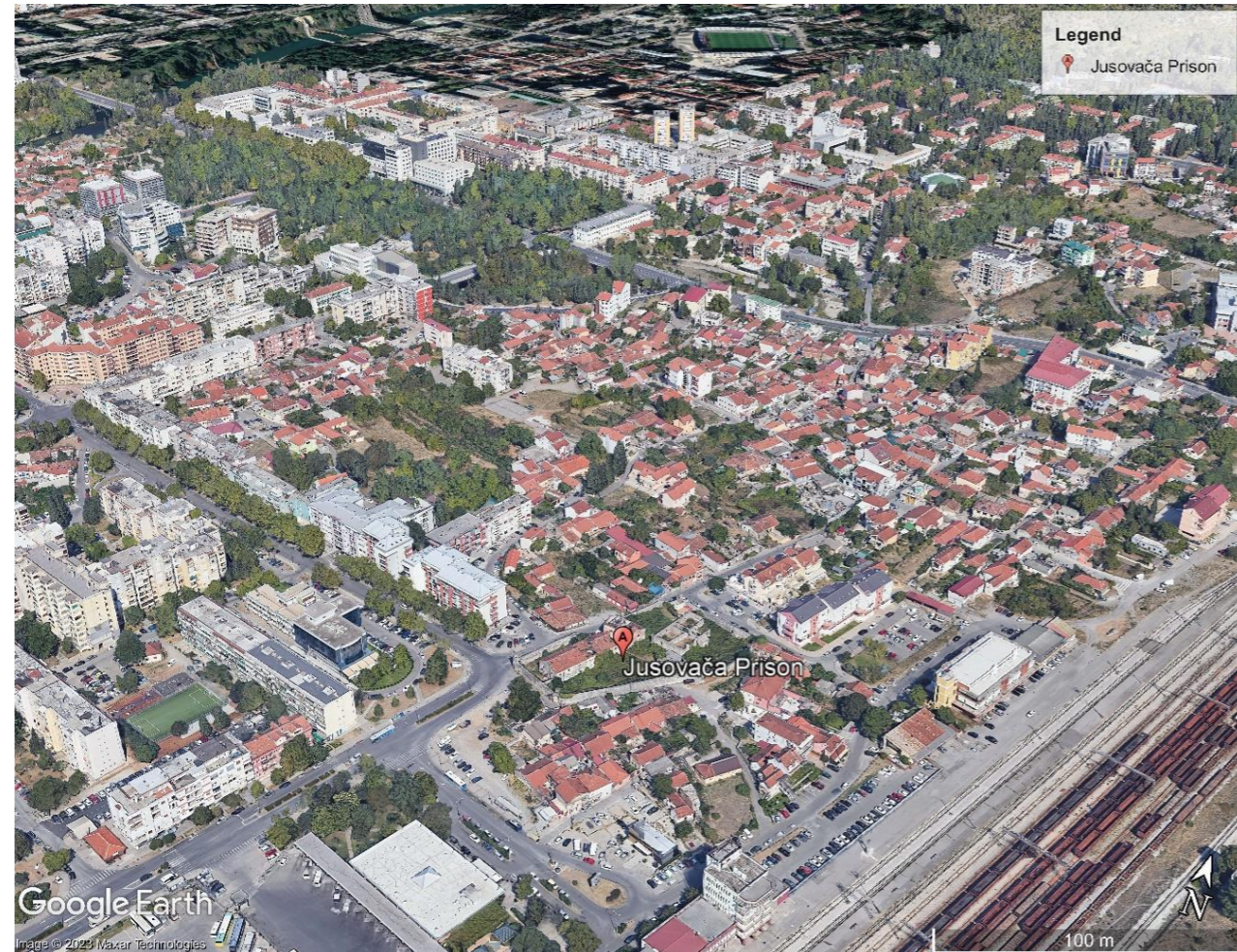

19) Nekadašnja tamnica Jusovača, zona grada Drač, Podgorica

Podgorica je glavni i najveći grad Crne Gore. Nalazi se u centralnoj zoni države, na ušću rijeke Ribnice u Moraču u Zetsko-bjelopavličkoj ravnici. Povoljan položaj omogućava dobru povezanost kako sa sjevernom (zimski centri), tako i sa južnom zonom države (Jadransko more). Podgorica je urbana gradska sredina koja je spoj kultura i predstavlja multietničku sredinu. Arhitektonski je raznolika i sadrži primjerke urbanih artefakata koji doprinose identitetu grada- od ostataka Osmanskog carstva pa do suvremene arhitekture. Danas, Podgorica je peti najzeleniji grad Evrope sa velikom količinom uređenih zelenih površina i otvorenim zelenim prostorom dostupnim svakome.

Susret kultura i različitih ljudi je jedna od karakteristika Crne Gore, pa i njenog glavnog grada. Stoga, odabrana lokacija i projekat su dodatno zanimljivi kao platforma koja može da podstakne kontakt istih i dodatno doprinese kulturnom i društvenom razvoju. Tema parka i javnih prostora je posljednjih godina aktuelna u gradu. Promišljanje valorizacije zapuštenih kulturnih dobara i prenamjena ovakvih urbanih lokacija je logičan potez u gradu koji se urbano razvija. Projektna lokacija ovog rada je jedno od zapuštenih kulturnih dobara države, nekadašnja tamnica Jusovača, devastirana ignoriranjem važnosti i potencijala koji bi mogla da pruži.

Uži kontekst

Predmetna lokacija nalazi se u obuhvatu urbanističke zone Drač- Putnički terminal. Njena pozicija u kontekst uključuje mješavinu urbanističkih djelovanja kroz povijest- od ostataka gradnje iz vremena Osmanskog carstva do novijih objekata. U neposrednoj blizini tamnice Jusovače nalaze se Autobuska (projekat Kane Radević) i Željeznička stanica, te peroni i željeznička infrastruktura. Ostatak okruženja je pretežno namjene stanovanje male i veće gustoće. U kontekst projektne lokacije ulazi i urbana memorija prostora- povijesna vrijednost urbanističkih i arhitektonskih tragova vremena. Iako su segmenti izdijeljeni jakim saobraćajnicama (noviji urbanizam), okolinu lokacije karakterišu vijugave nepravilne manje ulice koje presijecaju skupine stambenih objekata. Parcela je ograđena zidom, te je vizualno izdvojena iz okruženja.



20) Komplex Jusovača, oznake objekata unutar istog

Kulturno dobro Tamnica Jusovača

Tamnica Jusovača je građevina iz Otomanskog perioda. Sagradio je Jusup Mučin Krnjić sredinom XIX vijeka. Služila je kao turska tamnica do oslobođenja Podgorice 1879. godine. Funkciju je zadržala sve do 1945. godine. Kulturno dobro Jusovača nalazi se u urbanom dijelu Podgorice, u gradskom naselju Drač. Predstavlja kompleks ograđen visokim zidom unutar koga se nalazi više objekata. Pruža se u pravcu sjever-jug.

Podijeljen je na dva dijela: manji u jugozapadnom dijelu (izdvojen objektom objektom 2 (nekadašnja Upravni zgrada i muški zatvor), koja ga odvaja od ostalog prostora) i u drugom dijelu skupina manjih objekata (objekat 1 (Zatvorsko krilo za žene i djecu), objekti pekare i magacina).

Ogradni zidovi sa kulicama

Kompleks je ograđen visokim zidom, građenim od lomljenog i pritesanog kamena, sa središnjom ispunom od sitnog kamena koji je povezan malterom raznorodnog kvaliteta i obrade kao vezivom. Kamen je nejednake veličine složen u neujednačene horizontalne redove sa ispunama spojnicama tankim, sitnim pločastim materijalom. U gornjoj zoni na pojedinim partijama, uočava se horizontalna spojnica koja svjedoči o nadziđivanju starije faze ogradnog zida, pri čemu je gornja zona izvedena nešto pravilnije obrađenim isloženim kamenom. Na sjevernom zidu je u zapadnom uglu ogradni zid razrušen i tu je postavljen privremeni ugostiteljski objekat. U centralnoj zoni sjevernog zida formirana je kapija koja se može datirati u noviji period razvoja kompleksa imajući u vidu da su okviri formirani od grubo izvedenih betonskih elemenata. Položaj stražaske kule na istočnom zidu i način na koji je oslonjena na objekat 4 svjedoči o tome da je ovaj spratni objekat stariji od ogradnog zida. Njegova zapadna fasada na kojoj se ispod malterisane površine uočava prozorski otvor na spratu obuhvaćena je granicom kulturnog dobra, a čitav objekat uljučen je u katastarsku parcelu kompleksa. Prema svjedočenju mještana u objektu je za potrebe tamnice Jusovača bila smještena kuhinja.



21) Ogradni zidovi sa kulicama

Objekat 1

Unutar zidina je u vrijeme italijanske okupacije bio sagrađen i spratni zatvorski objekat u kojem su smještane žene i djeca, a koji je od muškog dijela bio odvojen visokim kamenim zidom čiji su ostaci i danas vidljivi. Objekat je bio pokriven četvorovodnim krovom. Na sprat vodi spoljnje, dvojno kameno stepenište postavljeno u centralnom dijelu zapadne fasade. Ostaci prizemne etaže nad sistemom uskih ćelija imaju plitko zasvedene tavanice od kamena. Fasadni zidovi su malterisani, a prozorski okviri od klesanog kamena su gotovo u potpunosti devastirani što je doprinijelo ubrzanom razgradnji zidanog tkiva objekta.



22) Objekat 1



23) Objekat 2



24) Objekat 3

Objekat 2

Objekat se pruža u pravcu sjever jug i formiran je od dva objekta nastala u različitim fazama između kojih je kasnije izveden prolaz sa dvije lučno zavedene kapije, nad kojim je izgrađena prostorija sa terasom na zapadnoj strani, nekada natkrivena trijemom. Ova zona predstavlja centralni ulaz u kompleks. Na sprat vode jednokrake stepenice izgrađene od blokova klesanog kamena. Desno od ulazne partije je zatvorsko krilo koji svojim položajem, zapadnim ogradnim zidom formira zasebno unutrašnje dvorište i prostor zatvorskog kompleksa dijeli na dva dijela. Objekat ima pravilnu pravougaonu osnovu, sa prizemljem i spratom. Zidan je kamenom koji je kasnije malterisan. Na fasadama su prozori različite veličine. Krovovi nad sjevernim krilom (Upravna zgrada) i zatvorskim blokom su dvovodni, pokriveni kandlicom, sa olucima od pocinkovanog lima pravougaonog presjeka. Ulazni blok između dva krila, u nekoj kasnijoj intervenciji bio je pokriven limom, a trijem pokriven kandlicom urušio se od požara u zadnjoj deceniji.

Objekat 3

Objekat je lociran na mjestu na kojem se, vjerovatno, u vrijeme italijanske okupacije nalazila ambulanta pod šatorom u kojoj je radio zatvorenik- ljekar Petar Jovanović. Nakon II svjetskog rata na toj poziciji sagrađen je objekat čiji izgled, namjena i spratnost, kao i vrijeme rušenja nijesu poznati.

Objekat 4

Objekat predstavlja ostatke starije građevine ali je značajno izmijenjen u periodu nakon 2012. godine.



25) Objekat 4

Objekat 5

Zapadna fasada objekta na kojoj se ispod malterisane površine uočava prozorski otvor na spratu orijentisan prema dvorištu, obuhvaćena je granicom kulturnog dobra, a čitav objekat uključen je u katastarsku vlasničku parcelu kompleksa. Prema svjedočenju mještana u objektu je za potrebe tamnice Jusovača bila smještena kuhinja.



26) Objekat 5

Hronološka analiza kompleksa

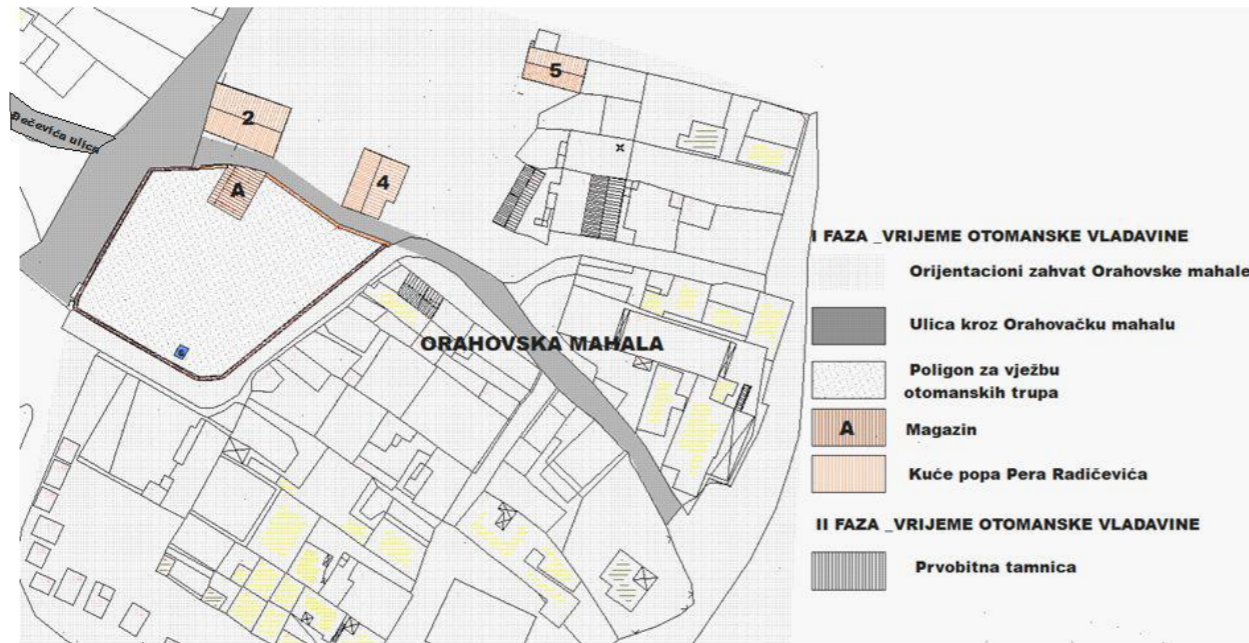

27) I faza Otomanske vladavine- sredina XIX vijeka

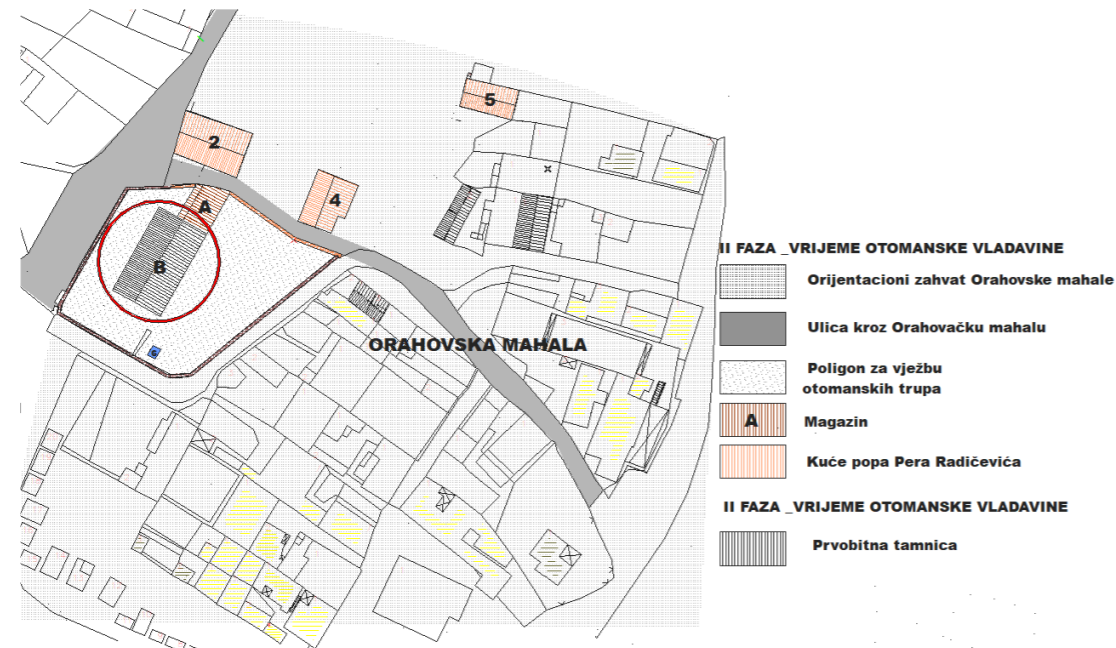

28) II faza Otomanske vladavine- sedma decenija XIX vijeka

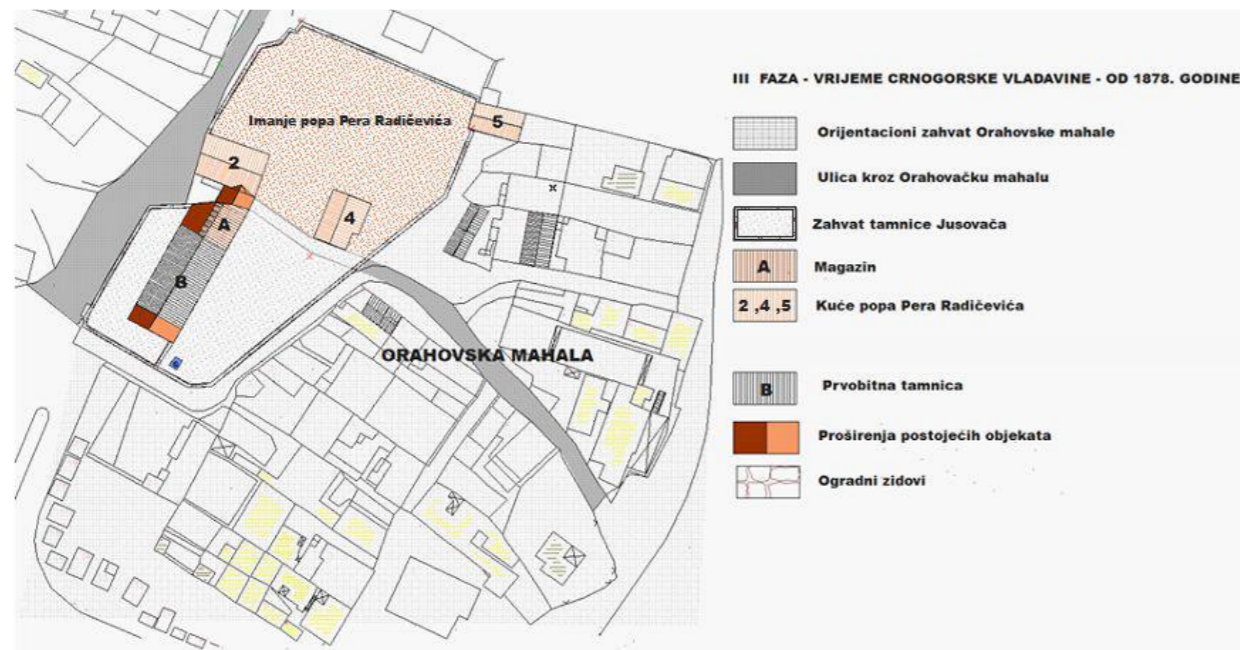

29) III faza- vrijeme crnogorske vladavine do Berlinskog kongresa 1878. godine

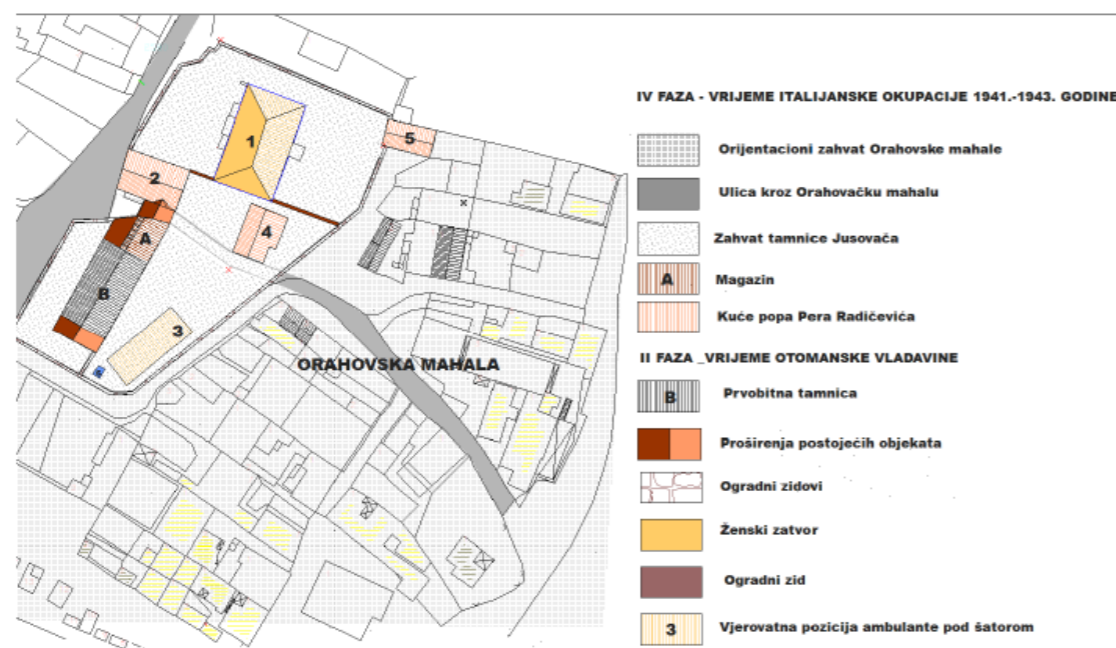

30) IV faza- vrijeme Kraljevine SHS i Jugoslavije od 1918. do 1941. godine- ne postoje pouzdani izvori

V faza- vrijeme italijanske okupacije od 1941. do 1943. godine



31) VI faza- poslijeratna NR Jugoslavija do 2006. godine- kompleks se ne mijenja

VII faza- Republika Crna Gora do danas



32) Postojeća situacija

Stanje kulturnog dobra

Kompleks je u potpunosti zapušten, većim dijelom zarastao u rastinje i u veoma lošem je stanju. Ogradni zid na sjevernoj strani je većim dijelom urušen. Ogradni zidovi sa zapadne, južne i istočne strane postoje u punoj visini, ali na velikom dijelu nedostaje završna kapa. Spojnice su labilne, evidentan je sloj patine, mahovine i sitnog rastinja koje iz istih izrasta i ugrožava stabilnost postojeće strukture. Na kulicama izvedenim od armiranog betona evidentirana su ošteđenja nosećih stubova kod kojih je u donjim zonama ošteđen zaštitni sloj armature, stubovi ograda su izlomljeni i na pojedinim pozicijama potpuno uklonjeni. Metalni djelovi ograde su nestali ili su isječeni i iskrivljeni i nemaju funkciju.

Objekat 2 sačuvan je u punim gabaritima ali je uništen krovni pokrivač na većem dijelu objekta što je dovelo do prodora vode u unutrašnjost i uništenja drvenih konstruktivnih elemenata krova, međuspratnih konstrukcij. Drvena stolarija je gotovo u cjelini uništena, a metalne rešetke su izložene koroziji. Lošem stanju doprinio je i požar čije se posljedice sagledavaju u oštećenjima drvenih elemenata centralne zone objekta. U sjevernom krilu objekta i pored činjenice da su gotovo čitava međuspratna i krovna konstrukcija srušene, očuvano je dovoljno elemenata na osnovu kojih je moguće rekonstruisati izvorne konstruktivne i arhitektonske elemente.

U južnom krilu, pored oštećenja izazvanih zapuštenošću objekta, dio elemenata je izmijenjen u periodu kada je nakon ukidanja zatvorske funkcije objekat bio prepušten za stanovanje porodica nekadašnjih zatvorskih čuvara. Sve podne površine prevučene su betonskom košuljicom ispod koje se ne može očekivati otkrivanje prvobitnih podova. Na dijelu lokacije na kome je pozicioniran objekat 3 ne postoje vidljivi ostaci nekadašnjeg objekta. Na kopiji plana sa geodetskim podacima iz sedamdesetih godina XX vijeka vide se precizne spoljne, horizontalne dimenzije objekta. Očekuje se da je prilikom daljeg istraživanja moguće očekivati ostatke u temeljnoj zoni.

Youtube video: Old prison Jusovaca

https://www.youtube.com/watch?v=WMj_x-FXYdQ&t=149s

Fotodokumentacija



33) Postojeće stanje



34) Postojeće stanje



35) Postojeće stanje



36) Postojeće stanje



37) Postojeće stanje



38) Postojeće stanje

Objekat 1



39) Zapadni izgled



40) Istočni izgled



41) Detalj svoda



42) Detalj sjeverne fasade



43) Detalj otvora ispod podesta

Objekat 2



44) Istočna fasada



45) Sjeverna fasada



46) Sjeverno krilo - zapadna fasada



47) Južno krilo-sjeverna fasada sa ulazom



48) Južno krilo-jugozapadni izgled

Objekat 4



49) Jugoistočni izgled



50) Zapadni izgled

Objekat 5



51) Jugoistočni izgled sa kulicom



52) Sjeverni izgled



53) Južni izgled



54) Zapadni izgled-ogradni zid kompleksa

Opis lokacije objekta i urbanistički parametri

Predmetna lokacija nalazi se u Podgorici, pripada K.O. Podgorica III i nalazi se na katastarskoj parceli br. 2131, u zahvatu PUP-a Podgorica i GUR-a Podgorica. Na predmetnoj katastarskoj parceli prema listu nepokretnosti je izgrađeno 6 objekata namjene poslovne zgrade u vanprivredi, sve spratnosti prizemlje i površina 359m², 550m², 150m², 104m², 85m² i 4m². Navedeni objekti evidentirani su kao zaštićena kulturna baština, odnosno kulturno dobro III kategorije pod brojem 31 Tamnica Jusovača, Podgorica, u skladu sa Rješenjem o uvođenju u Registar broj 08-1390/1 od 24.10.1979. godine; Rješenjem o izvršenom uvođenju u Registar broj 08-1390/1 od 24.10.1979. godine i Rješenjem o upisu u Centralni registar broj 02-876 od 30.12.1994. godine, Dosije broj 971, Knjiga IX, strana 130-131.

Predmetna katastarska parcela br. 2131, u zahvatu PUP-a Podgorica i GUR-a Podgorica obuhvata površinu od 3942.6 m². Lokacija se po namjeni nalazi u zahvatu centralnih djelatnosti, kao ZKD – Kulturno historijske cjeline i kompleksi.

Regulaciona linija definisana je parcelacijom u skladu sa GUR-om Podgorica, a građevinska linija u skladu sa položajem postojećih objekata. Kompleks se dužom osovinom pruža u pravcu sjever-jug uz blagi otklon prema sjeveroistoku. Lokacija je ograđena visokim zidinama, sa segmentom na kome su navedene zidine razrušene.



55) Orto foto

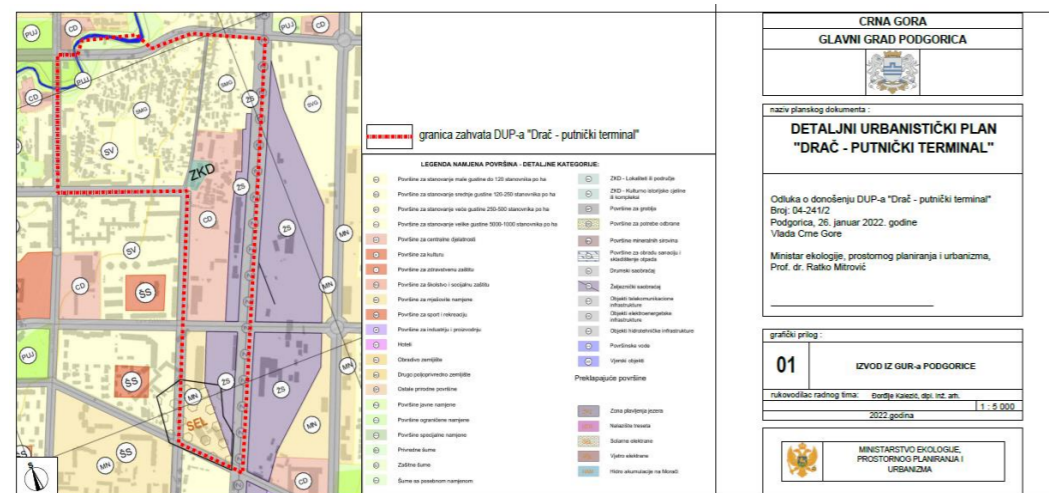

56) Izvod iz GUR-a Podgorice, Detaljni urbanistički plan „Drač – putnički terminal“

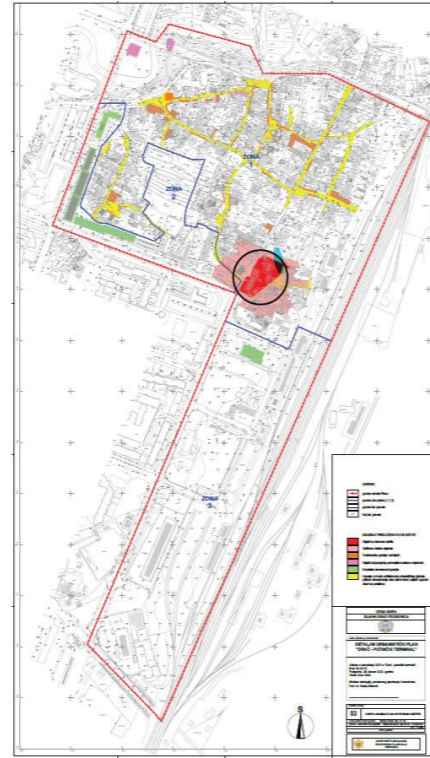

57) Karta objekata sa statusom zaštite



58) Plan pejzažnog uređenja

Geodetsko – katastarska podloga

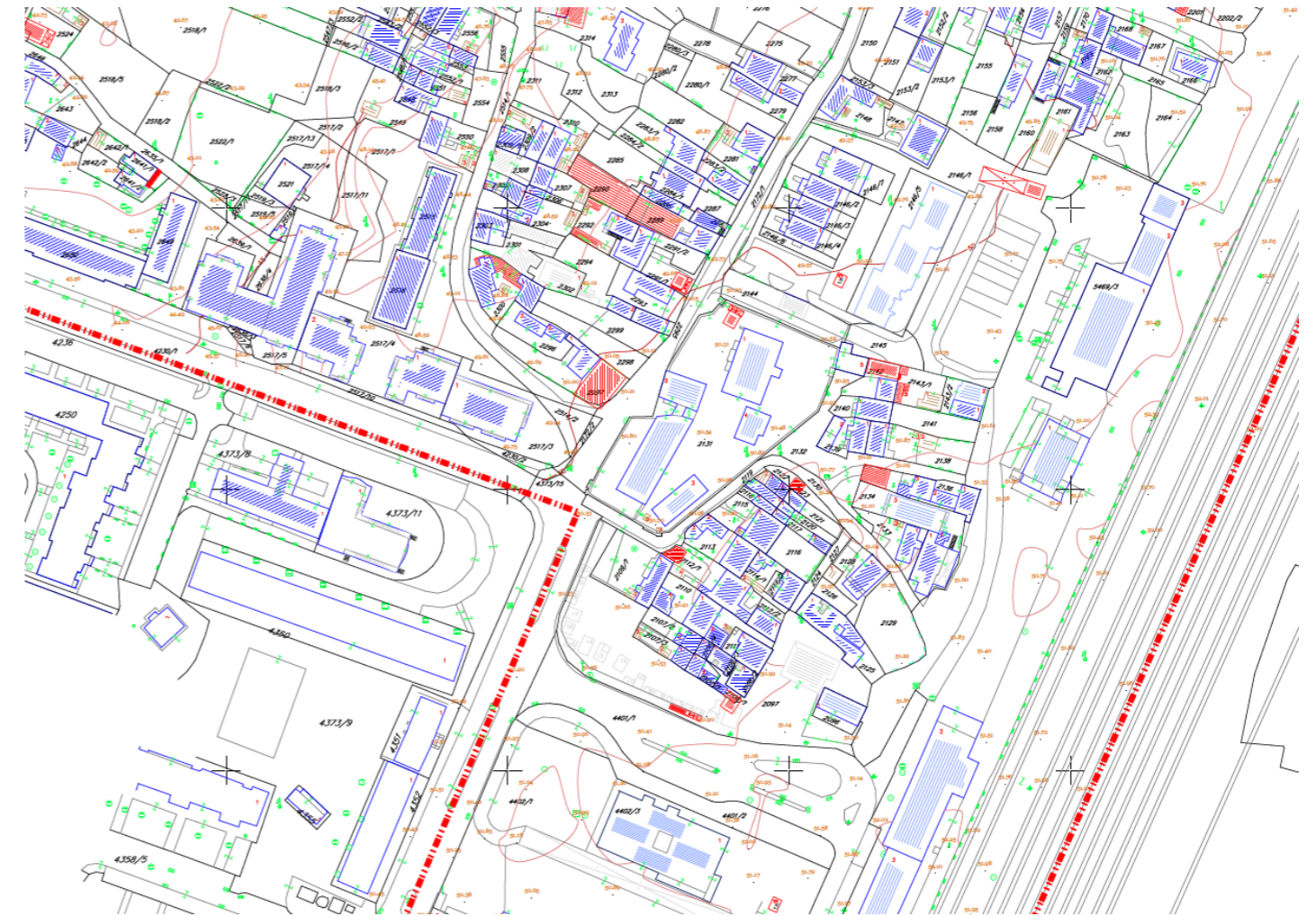

LEGENDA:

	Stambeni objekti
	Pomoćni objekat (garaza, stala, ...)
	Objekat u privredi
	Termelj
	Objekat u izgradnji
	Terasa nasukivrena
	Terasa otkrivena
	Zivana ograda
	Zid kao ograda
	Gvozdena ograda na zidu
	Sahte
	Silvnik
	Cesma
	Uloni rasvijeta
	Livada, travnjak
	Vinograd
	Šuma
	Elektro stub
	Trafostanica
	Granica zahvala

CRNA GORA GLAVNI GRAD PODGORICA	
naziv planiranih dokumenata : DETALJNI URBANISTIČKI PLAN "DRAČ - PUTNIČKI TERMINAL"	
Odluka o donošenju DUP-a "Drač - putnički terminal" Broj: 04-24/12 Podgorica, 26. januar 2022. godine Vlada Crne Gore Ministar ekologije, prostornog planiranja i urbanizma, Prof. dr. Ratko Mitrović	
grafički prikaz :	
00	GEODETSKO-KATASTARSKA PODLOGA
nivo detaljnosti radnog lista: Broj: Kmetar, spol. list. str. 1 : 1.000 2022. godina	
MINISTARSTVO EKOLOGIE, PROSTORNOG PLANIRANJA I URBANIZMA	

59) Geodetsko – katastarska podloga

Konzervatorski uslovi



UP/I br.: 03-128/2014-3
Cetinje, 25.09.2014.godine

Uprava za zaštitu kulturnih dobara, postupajući po zahtjevu JU Muzeji i Galerije Podgorice, za izdavanje konzervatorskih uslova za izradu Konzervatorskog projekta kulturnog dobra Jusovača, (KP 2131, KO Podgorica III), na osnovu člana 102. i 148. Zakona o zaštiti kulturnih dobara ("Sl.list Crne Gore" br.49/10,40/11), a u vezi sa članom 196. i članom 200. Zakona o opštem upravnom postupku ("Sl.list Crne Gore" br. 60/03,32/11), donosi sljedeće:

Rješenje

I

o konzervatorskim uslovima za izradu Konzervatorskog projekta sanacije kulturnog dobra Jusovača (KP 2131, KO Podgorica III)

- Konzervatorski projekat – sanacije (konzervacije, konsolidacije, restauracije, adaptacije) kulturnog dobra Jusovača, treba da se temelji na autentičnoj dokumentaciji i podacima kao i stanju uzetom na terenu. U tom cilju sprovesti i prezentovati konzervatorska istraživanja na osnovu čijih rezultata će biti predviđene određene mjere zaštite na objektima i drugim elementima kulturnog dobra.
- Planirane intervencije treba da su detaljno i vjerodostojno prikazane i obrazložene u tekstualnom dijelu projekta, kao i na grafičkim prikazima postojećeg stanja i plana intervencija, sa bogatom bazom fotodokumentacije.
- Intervencije na predmetnom kulturnom dobru treba planirati uz poštovanje konzervatorskih principa, na način kojim se neće umanjiti zatečene kulturne vrijednosti i kojima će se očuvati i unaprijediti naslijeđene vrijednosti kulturnog dobra, objekata i prostora.
- Predvidjeti istražne radove, čišćenje bedema od rastinja, čišćenje i identifikaciju kamena, kao i sprovođenje konzervatorskih mjera u svemu poštujući zatečeni izvorni slog, materijale i način zidanja. Recepturu materijala i način izvođenja propisuje odgovorni konzervator-restaurator.
- Predvidjeti čišćenje svih segmenata kulturnog dobra od mahovine, korova i rastinja, a takođe i čišćenje okolnog terena od divljeg rastinja i nagomilanog otpada.
- Konsolidovati i djelimično restaurirati najkritičnije elemente kulturnog dobra, a u cilju osiguranja od daljeg urušavanja.
- Predvidjeti konsolidaciju i restauraciju konstruktivnih i drugih elemenata, a sve prema autentičnoj dokumentaciji, koristeći izvorne tehnike i materijale kojima se neće odstupati od autentičnih.

je izdvojen objektom veće tamnice, koja ga odvaja od ostalog prostora. U drugom dijelu je objekat manje tamnice, te pomoćni objekti - kuhinja i magacin. Kompleks je ograđen visokim zidom, od priklesanog kamena, sa središnjom ispunom od sitnog kamena i krečnim malterom kao vezivom. Kamen je nejednake veličine i neravnih horizontalnih redova. Sredinom zida uočava se ravna horizontalna spojnica koja vizuelno razdvaja donji i gornji dio zida, gornji dio zidan je pravilnije obrađenim kamenom. Na uglovima su veći, pravilno klesani blokovi od bijelog kamena, a završna kapa je izlivena od betona, vjerovatno u novije doba. Na uglovima obodnih zidina su kasnije dograđene kule, stražare do kojih vode jednokrake stepenice, izgrađene sa vanjske strane zida, koje se oslanjaju na stubove. Upravna zgrada i veći tamnički objekat pružaju se u pravcu sjever jug i povezuje ih glavna kapija koja predstavlja ulaz u kompleks sa zapadne strane. Nad kapijom je trijem koji povezuje objekte lijevo i desno od kapije (upravnu zgradu i tamnicu). Na trijem vode jednokrake stepenice izgrađene od blokova klesanog kamena. Na sjevernom zidu je druga kapija, manja u odnosu na glavnu. Na južnom zidu, ispod stepenica koje vode na kulu stražaru, vidljiva su zazidana vrata.

Desno od kapije je objekat zatvora koji svojim položajem, sa vanjskim ogradnim zidom zatvara zasebno unutrašnje dvorište i prostor zatvorskog kompleksa dijeli na dva dijela. Objekat ima pravilnu pravougaonu osnovu, sa prizemljem i spratom. Zidan je kamenom koji je kasnije malterisan. Na fasadama su prozori različite veličine. Krov je dvovodni, pokriven kanalicom, sa olucima od pocinkovanog lima pravougaonog presjeka.

Unutar zidina se nalazio još jedan objekat sa ćelijama (zatvorski objekat) i dva manja pomoćna objekta (kuhinja i magacin). Na temelju sagledivih ostataka, može se zaključiti da je i drugi zatvorski objekat bio spratni. Ostaci prizemne etaže imaju plitko zasvedene tavanice od kamena. Zidovi su takođe malterisani, a prozorski okviri su od klesanog kamena.

Cijeli kompleks je u potpunosti zapušten, većim dijelom zarastao u rastinje i u veoma lošem stanju. Ogradni zid na sjevernoj strani je većim dijelom urušen; na tom mjestu je podignut montažni ugoditeljski objekat. Zidine sa zapadne, južne i istočne strane postoje u punoj visini i na njima je evidentan sloj patine, mahovine i sitnog rastinja koje izrasta iz spojnica i ugrožava stabilnost postojeće strukture.

Upravna zgrada i veći tamnički objekat su u punim gabaritima i imaju krovni pokrivač. Iako su u lošem i dotrajalom stanju, u funkciji su stanovanja u spratnom dijelu. Drvena stolarija i metalne rešetke na otvorima u prizemnom dijelu objekta su u veoma lošem stanju. Manji tamnički objekat unutar kompleksa i pomoćni objekti su urušeni, bez krova i obrasli u rastinje. Unutrašnji teren je nepristupačan i nesaglediv u potpunosti.

Konzervacija i sanacija kompleksa ovog kulturnog dobra mora se zasnivati na primjeni više konzervatorskih mjera koje podrazumijevaju sanaciju, restauraciju i konsolidaciju gdje je to neophodno. U cilju revitalizacije kulturnog dobra Jusovače potrebno je nakon sprovedenih mjera konzervacije sprovesti mjere restauracije i adaptacije sa ciljem privođenja upotrebnoj funkciji i novoj održivoj namjeni. Ukoliko Konzervatorski projekat predviđi i mjere adaptacije kompleksa ili njegovih djelova u skladu sa novom održivom namjenom, ista mora biti određena u saradnji sa nadležnom službom Ministarstva kulture odnosno Uprave, na zahtjev vlasnika odnosno držaoca kulturnog dobra.

Prilikom izrade Konzervatorskog projekta sve planirane intervencije u cilju sanacije kulturnog dobra neophodno je predvidjeti prema konzervatorskim uslovima za izradu projektne dokumentacije, a potom iste dostaviti na saglasnost Upravi za zaštitu kulturnih dobara.

- Rekonstruisati uništene krovove na objektima primjenom izvornih elemenata gradnje i materijala.
- Konzervatorskim projektom moguće je predložiti eventualnu namjenu kulturnog dobra, sa elementima adaptacije istog.
- Dimenzije svih zatečenih vrata, prozora i drugih otvora na fasadama i u unutrašnjosti svih objekata sačuvati u izvornom obliku i pritom restaurirati i istaći sve dekorativne elemente.
- Za čišćenje fasada i fasadnih elemenata primjeniti metode spiranja vodom pod pritiskom bez upotrebe invazivnih sredstava i hemikalija.
- Predvidjeti konzervaciju svih metalnih elemenata na objektima, rešetki na prozorskim otvorima i drugo.
- Sve autentične nalaze na koje se nađe prilikom istraživanja i čišćenja na terenu potrebno je dokumentovati i sortirati za dalju prezentaciju.
- Nakon sprovedenih konzervatorskih mjera na sanaciji kulturnog dobra, potrebno je predvidjeti način i mjere za redovno održavanje kompleksa.

II

Po izradi projekta u skladu sa navedenim uslovima i urbanističko-tehničkim uslovima izdatim od strane nadležnog Sekretarijata, dužnost je vlasnika da urađeni projekat dostavi na prethodnu saglasnost Upravi za zaštitu kulturnih dobara.

Konzervatorski projekat, mogu da izrađuju javne ustanove za zaštitu kulturnih dobara i druga pravna i fizička lica koja imaju konzervatorsku licencu.

Obrazloženje

Upravi za zaštitu kulturnih dobara se zahtjevom broj UP/03-128/2014-1 od 15.09.2014.godine obratila JU Muzeji i Galerije Podgorice, za izdavanje konzervatorskih uslova za izradu Konzervatorskog projekta kulturnog dobra Jusovača u Podgorici.

U sprovedenom postupku, uvidom u Izvještaj sačinjen od strane Bratislava Radunovića, dipl.ing.arh od 23.09.2014. godine, a nakon uvida u dostavljenu i dostupnu dokumentaciju, utvrđeno je sljedeće:

Kulturno dobro Tamnica Jusovača se nalazi na katastarskoj parceli KP 2131, KO Podgorica III, a površina unutar granica kulturnog dobra iznosi 4115 m².

Kulturno dobro Jusovača zaštićeno je Rješenjem o uvođenju u Registar broj 08-1390/1 od 24.10.1979, godine.

Tamnica Jusovača je građevina iz Turskog perioda, a podigao je Jusup Mučin Krnjić sredinom XIX vijeka. Služila je kao turska tamnica do oslobođenja Podgorice 1879. godine. Za istu namjenu je korištena sve do 1945. godine. Kulturno dobro Jusovača se nalazi u urbanom dijelu gradskog naselja Drač. To je kompleks ograđen visokim zidom, unutar kojeg je više objekata. Kompleks se dužom osovinom pruža u pravcu sjever - jug uz blagi otklon prema sjeveroistoku. Prostor unutar zidova je podijeljen na dva dijela, manji u jugozapadnom dijelu

Polazeći od navedenog činjeničnog stanja utvrđeni su ovi konzervatorski uslovi.

Projekat urađen u skladu sa ovim uslovima, obavezno je dostaviti na prethodnu saglasnost Upravi za zaštitu kulturnih dobara, a shodno članu 103 stav 3 Zakona o zaštiti kulturnih dobara.

Shodno izloženom, riješeno je kao u izreci.

PRAVNA POUKA: Protiv ovog Rješenja ima se pravo žalbe Ministarstvu kulture na Cetinju, u roku od 15 dana od dana prijema istih, a podnosi se preko ove Uprave.

Obradili:

Bratislav Radunović, dipl. ing. arh.
Nela Čimeša, dipl.pravnik



Dostaviti:

- podnosiocu zahtjeva
- u spise predmeta
- a/a

Koncept

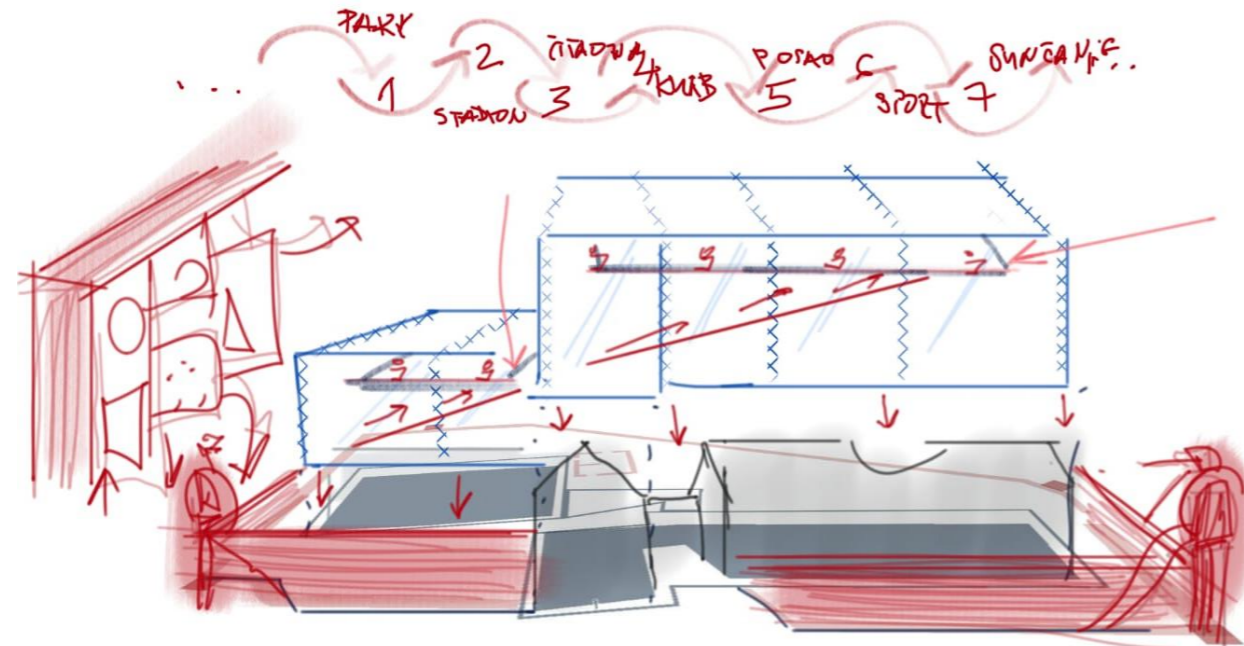

60) Skica koncepta

Postojeći zatvorski kompleks Jusovača izdvojen je od okruženja upravo zidinama koje ga okružuju. Objekti unutar kompleksa su ruimirani i kao takvi pokazuju patinu vremena, zaborav i nerelevantnost u svakodnevnicu. Objekti sagrađeni u 19. stoljeću svoja su vrsta arheologije, iako bi možda da su druge funkcije već odavno postali sastavni dio urbanog tkiva. Projektom društveno-kulturnog urbanog parka u potpunosti se mijenja način upotrebe zatvorskog kompleksa- ono što je nekada bilo strogo zatvoreno, sada postaje otvoreno i javno. Projektat se čita u slojevima koji međusobnim pozicijama dalje dozvoljavaju tumačenje nastalih prostora.

Nad postojećim objektima napravljena je invazija programom- zatvorske ćelije su popunjene individualnim korištenjem, dok su administrativne i veće prostorije namijenjene grupama. Dalje, sanirani objekti napadnuti programom ostavljeni u ruiniranom obliku upakirani su u omotač koji ostatke objekata izlaže kao muzejske primjerke. Omotač je sastavljen iz slojeva čelične konstrukcije i transparentnih panela. Odnos dvije fasade- postojeće i nove, stvara naelektrisano mjesto ispunjeno događajima. Transformira se u dio disprogramatskog parka pa u vertikalnim zonama postaje traka komunikacije do umetnute etaže koja je prostor događaja između dvije *pete fasade*. Tako obučeni objekti spojeni su konekcijom koja poput proširene tube glumi prolaz i medijsku salu, a istovremeno pojačava protok i olakšava kretanje kroz dva objekta.

Ogradni zid i kule osmatračnice nisu ostali nagi. Oni su crveni elementi koji služe park. Zid je sa unutrašnje strane postao interaktivna cjelina. Transformira otvoreni prostor *social* parka i čini ga masovno programskim. Izvlačenjem segmenata zida dobivaju se nove namjene i načini protoka kroz prostor. Svaka nova pozicija elemenata iz zida daje nova polja i odnose. Kule osmatračnice su omotane i pretvorene u reflektore i zvučnike, dok su istovremeno tačke pogleda na društveno-kulturni park koji vrvi. Uz ovakve elemente park je oslobođen programske definicije, a istovremeno je ono što oko vidi i korisniku zatreba. On se čita kao koncertna sala, teren, dnevna soba, biblioteka, biciklistička staza, dvorište, kuća, grad.

Sveukupno, nekada zatvorski kompleks pretvoren je u jako društveno mjesto kroz muzejsko izlaganje kulturnog dobra i crvene elemente koji su svojevrsne ludorije namještene da ponude promjenu i dešavanja na namjenom presahloj lokaciji.

Tehnički opis projektnog rješenja

Opis programskog rješenja

Nova namjena kompleksa nekadašnje tamnice proizašla je iz analiza potrebe zone grada i grada u cjelini. Pretvaranje kulturnog dobra u javni prostor nastaje nova urbana društvena mikro klima koja treba da poboljša kvalitetu života i onoga što grad nudi.

S obzirom na to da se kompleks čita kao cjelina, popis površina programa dat je po etažama, a legenda opisuje pripadnost objektu. Ukupna površina društveno-kulturnog urbanog parka Jusovača je 4541,32 m².

Programske stavke su pretežno višeznačni prostori koji u zavisnosti od potrebe ili načina korištenja mijenjaju i samu funkciju odnosno namjenu. Uočljivo je da su male kvadrature sobe ili individualni prostori, dok su veće prostorije multimedijalne, polivalentne sale, sale za sastanke, prostori za druženje i rad. U zavisnosti od veličine prostorije, ubačen je program te napadnuta postojeća struktura. Veće cjeline su umetnute etaže drugi i treći kat i površina unutar zidina. Oni zajedno stvaraju disprogramatski park.

Popis površina svih etaža			
etaža	naziv	h [m]	P [m ²]
PRIZEMLJE	01 ulaz	2.750	80.93
PRIZEMLJE	02 hodnik	2.750	15.65
PRIZEMLJE	03 komunikacije	2.750	26.41
PRIZEMLJE	04 grupni rad	2.750	34.03
PRIZEMLJE	05 hodnik	2.750	37.12
PRIZEMLJE	06 individualni rad	2.750	6.72
PRIZEMLJE	07 individualni rad	2.750	6.74
PRIZEMLJE	08 individualni rad	2.750	6.95
PRIZEMLJE	09 individualni rad	2.750	7.01
PRIZEMLJE	10 komunikacije	2.750	16.56
PRIZEMLJE	11 kuhinja+trpezarija	2.750	18.14
PRIZEMLJE	12 soba	2.750	6.76
PRIZEMLJE	13 soba	2.750	6.63
PRIZEMLJE	14 soba	2.750	6.98
PRIZEMLJE	15 soba	2.750	6.90
PRIZEMLJE	16 soba	2.750	6.79
PRIZEMLJE	17 soba	2.750	6.79
PRIZEMLJE	18 soba	2.750	6.67
PRIZEMLJE	19 soba	2.750	6.30
PRIZEMLJE	20 hodnik	2.750	6.49
PRIZEMLJE	21 kupatilo	2.750	10.12
PRIZEMLJE	22 kupatilo	2.750	11.13
PRIZEMLJE	23 pantomima soba	2.750	14.32
PRIZEMLJE	24 kreativna predavaona/druženje	2.750	40.72
PRIZEMLJE	25 kardio soba	2.750	22.53
PRIZEMLJE	26 ostava	2.750	16.37
PRIZEMLJE	27 ostava	2.750	14.28
PRIZEMLJE	28 između fasada	10.500	226.94
PRIZEMLJE	29 ulaz	2.750	77.91
PRIZEMLJE	30 hodnik	2.750	39.12
PRIZEMLJE	31 komunikacije	2.750	17.16
PRIZEMLJE	32 soba	2.750	7.79
PRIZEMLJE	33 soba	2.750	7.68
PRIZEMLJE	34 soba	2.750	8.08
PRIZEMLJE	35 individualni rad	2.750	7.36
PRIZEMLJE	36 individualni rad	2.750	6.96
PRIZEMLJE	37 grupni rad	2.750	6.98
PRIZEMLJE	38 grupni rad	2.750	6.40
PRIZEMLJE	39 individualni rad	2.750	6.64
PRIZEMLJE	40 individualni rad	2.750	6.50
PRIZEMLJE	41 soba	2.750	7.01
PRIZEMLJE	42 soba	2.750	7.22
PRIZEMLJE	43 soba	2.750	6.89
PRIZEMLJE	44 soba za muzičare	2.750	5.57
PRIZEMLJE	45 soba za muzičare	2.750	6.33
PRIZEMLJE	46 soba za muzičare	2.750	6.97
PRIZEMLJE	47 soba za muzičare	2.750	6.75
PRIZEMLJE	48 soba za muzičare	2.750	6.85
PRIZEMLJE	49 izlaz	2.750	7.21
PRIZEMLJE	50 toalet	2.750	6.74
PRIZEMLJE	51 kupatilo	2.750	7.07

PRIZEMLJE	52 toalet	2.750	6.89
PRIZEMLJE	53 između fasada	14.600	144.37
PRIZEMLJE	54 objekat 3	2.750	49.81
PRIZEMLJE	55 disprogramatski park	4.500	2.137.85
3.285.09 m²			
PRVI KAT	56 ulaz	2.950	9.95
PRVI KAT	57 teleskop soba	2.950	11.31
PRVI KAT	58 hodnik	2.950	15.31
PRVI KAT	59 komunikacije	2.950	24.39
PRVI KAT	60 foto lab	2.950	12.12
PRVI KAT	61 brainstorming soba	2.950	20.47
PRVI KAT	62 zajednički rad	2.950	17.11
PRVI KAT	63 soba za film	2.950	17.58
PRVI KAT	64 komunikacije	2.950	14.33
PRVI KAT	65 hodnik	2.950	36.13
PRVI KAT	66 sala za sastanke	2.950	32.39
PRVI KAT	67 multimedija soba	2.950	15.70
PRVI KAT	68 zajednički rad	2.950	16.56
PRVI KAT	69 laboratorija	2.950	18.85
PRVI KAT	70 studionice	2.950	31.33
PRVI KAT	71 zajednički rad	2.950	15.37
PRVI KAT	72 hodnik	2.950	14.20
PRVI KAT	73 izolovane sobe za rad u timu	2.950	16.50
PRVI KAT	74 suptilno prisustvo predavanju	2.950	14.85
PRVI KAT	75 lijena mreža	2.950	21.72
PRVI KAT	76 ulaz	2.950	24.66
PRVI KAT	77 kreativna četvrtina	2.950	67.15
PRVI KAT	78 multimedija	2.950	71.21
PRVI KAT	79 umjetnička četvrtina	2.950	46.06
PRVI KAT	80 hodnik	2.950	12.98
PRVI KAT	81 radna četvrtina	2.950	65.16
PRVI KAT	85 kula osmatračnica	2.950	6.84
PRVI KAT	86 kula osmatračnica	2.950	6.84
PRVI KAT	87 kula osmatračnica	2.950	6.80
PRVI KAT	88 kula osmatračnica	2.950	6.71
690.58 m²			
DRUGI KAT	82 viseći element	3.000	152.90
152.90 m²			
TREĆI KAT	83 spoj među objektima	4.700	81.00
TREĆI KAT	84 viseći elementi	4.700	331.75
412.75 m²			
4.541.32 m²			



Materijalizacija

Odabir materijala postojećih objekata projektiran je prema konzervatorskim uslovima, u skladu sa preporukama istih, uz poštovanje konzervatorskih principa tako da se ne umanjuje zatečena kulturna vrijednost, kao i da se očuva i unaprijedi naslijeđena vrijednost kulturnog dobra- urbanog artefakta. Predviđa se konsolidacija i restauracija konstruktivnih i ostalih elemenata koje je neophodno urediti, i to prema autentičnoj dokumentaciji, izvornim tehnikama i materijalima koji ne odstupaju od autentičnih. Ogradni zid kompleksa je građen od priklesanog kamena, sa središnjom ispunom od sitnog kamena i krečnim malterom kao vezivom. Kamen je nejednake veličine i neravnih horizontalnih redova. Gornji dio je zidan pravilnije obrađenim kamenom. Na uglovima se nalaze veći pravilno klesani blokovi bijelog kamena, dok je završna kapa izlivena od betona. Objekti su zidani kamenom različitih dimenzija, slogova i debljina (1). Skidanjem maltera sa zidova omogućava se prikazivanje istih u izvornom obliku ili djelimično prezentovanje kamena sa malterisanim površinama. Stepeništa su izgrađena od blokova klesanog kamena i potrebno ih je očuvati. Krov je dvovodni, pokriven kanalicom sa olucima od pocinkovanog lima. Urušeni dio krova prezentuje se u tom obliku (2). Drvena stolarija i metalne rešetke na otvorima se rekonstruišu (3). Unutrašnji zidovi su, u zavisnosti od prostorija različite obrade: kamen ili bondruk.

Odabir materijala ostalih elemenata projekta potiču iz konceptualnog i prostornog idejnog rješenja. Nove fasade nosi čelična konstrukcija, a sami omotač čine paneli transparentnog UV otpornog polikarbonata (4). Paneli se slažu u dimenzijama prema fasadnoj mreži a nosači su aluminijumski i čelični profili (5). Otvori za prirodnu ventilaciju su prozorske *klapne* (6) koje se otvaraju ka gore i također su od transparentnog fasadnog polikarbonata. Iste pokreće električni motor. Podovi umetnutih etaža su laki perforirani metal (7) u metalnoj sivoj ili crvenoj boji (prema potrebi pozicije) premazani u više slojeva i potrebnih zaštita. Elementi zida disprogramatskog parka su u većinski crvenoj boji, napravljeni od plastičnih ili MDF ploča i metalnih elemenata (8), i to u zavisnosti od funkcije i načina upotrebe elementa. Kule osmatračnice su rekonstruisane i ofarbane crvenom bojom, a njihov omotač je crveni perforirani metal premazan neophodnim premazima prema načinu upotrebe (vanjska pozicija). Parter je popločan (9) betonom, sa uređenim asfaltnim pristupima kompleksu.



61) 3D vizualizacija materijalizacije



62) 3D vizualizacija materijalizacije

Konstrukcija

Konstrukcija postojećih objekata spada u zidane konstrukcije. Kako bi se ispunili svi zahtjevi – nove funkcije, konzervatorski uslovi kao i zahtjevi stabilnosti bilo je potrebno primijeniti i različite materijale za rekonstrukciju: drvo, čelik, beton, armirani beton, građevinski čelik, kao osnovne materijale nosećih elemenata horizontalne konstrukcije. Vertikalnu noseću konstrukciju čine kameni zidovi debljine 50 do 80 cm (1). Krovna konstrukcija objekta 1 je drvena (2), a nakon statičkog ispitivanja bi bila ojačana kako bi krovne ravni ostale u trenutnom stanju. Dodatno, međuspratne konstrukcije bi po potrebi bile ojačane.

Konstrukcija omotača su prostorne čelične rešetke povezane u ramove (3) na rasponima od oko 13 metara. Podkonstrukcija je mreža ravninskih rešetki (4) za koje su okačeni kabeli koji zatezanjem nose umetnute etaže, te se zaobilazi bilo kakvo oslanjanje na postojeće strukture. Dodatno, dio elemenata poput stepenica gdje je moguće nosi rešetkasta konstrukcija dvojne funkcije- nosač i ograda/ rukohvat (5). Čelični HEA, IPE i šuplji kutijasti profili koriste se kao stubovi i grede gdje je potrebno ojačati strukturu (6). Između ramova su paralelno fasadnim poljima dodate čelične cijevi promjera 25 cm (7) kao kruti čvorovi da bi se konstrukcija osigurala prema seizmičkim uslovima. Fasada je sačinjena od polikarbonatnih panela čiji su nosači aluminijumski i čelični profili (8).

Konstrukcija spoja dvije fasade je takođe rešetkasta struktura, podkonstrukcije od HEA greda i čeličnih profila za ukrućenje (9). Omotači kula osmatračnica okačeni su za postojeće zidove, stubove i stepenice samih kula i ogradnog zida.



63) 3D vizualizacija konstrukcije



64) 3D vizualizacija konstrukcije

Instalacije

Vodovodni i kanalizacioni sistem se vezuje na postojeću gradsku mrežu. Elektrotehničke i termotehničke instalacije smještene su u tablama i centralnim sistemima u servisnim plakarima ugrađenim u unutrašnju stranu ogradnog zida, i to na dva mjesta u blizini objekta 1 i 2 pojedinačno. Iz centralnih sistema, dalje se mreža ispod tla provodi do samog objekta a kroz isti kroz plafone postojećih objekata i na kraju vertikalno prema umetnutim etažama. Instalacija za gašenje požara sproveden je uz mrežu čelične konstrukcije, pa kao takav sprinkler sistem može efikasno ugasi vatru. Materijalizacija i prostor unutar dvije fasade stvara efekat staklenika te je unutrašnjost lakše ugrijati, a dalje instalacijama i prirodnom ventilacijom hladiti.

S obzirom na to da je objekat javni i nije u privatnom vlasništvu, problematika održavanja i isplativosti rješenja riješena je *state of the art* tehnologijom KNX sistema. Sistem je zaslužan za održavanje temperature, vjetrenja i ostalih stavki tokom konstantne upotrebe objekta. Pored toga, ovaj društveno-kulturni park može biti profitabilan, pa i samog sebe održavati. Današnja tehnologija omogućava da se kroz cio park putem aplikacije, QR koda i drugih online sistema ljudi čekiraju i plate korišćenje određenih segmenata parka ili elemenata koje on nudi.

Grafički prilozi

1. Most Milenijum



2. Sportski centar Morača



3. Prirodnjački muzej



4. Sahat kula

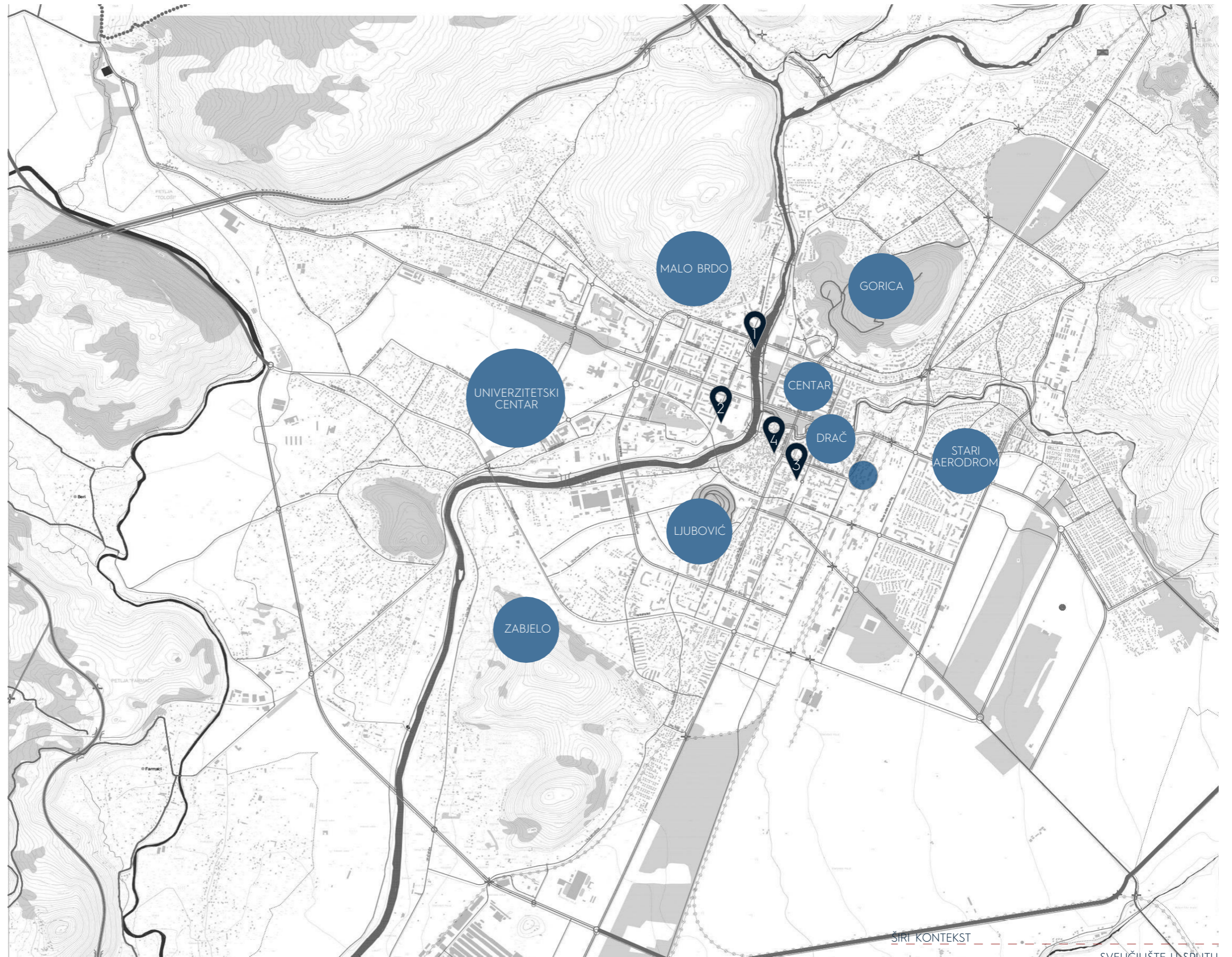

ŠIRI KONTEKST

SVEUČILIŠTE U SPLITU

FAKULTET GRAĐEVINARSTVA, ARHITEKTURE I GEODEZIJE

AUTOR ANDELA KNEŽEVIĆ

MENTOR DOC. ART. JAKŠA KALAJŽIĆ, DIPL. ING. ARH.

KOMENTORICA DOC. DR. SC. SANJA MATIJEVIĆ BARČOT

KONZULTANTICA ZA KONSTRUKCIJU DOC. DR. SC. MARIJA SMILOVIĆ ZULIM

SPLIT, 2022/2023 GOD.

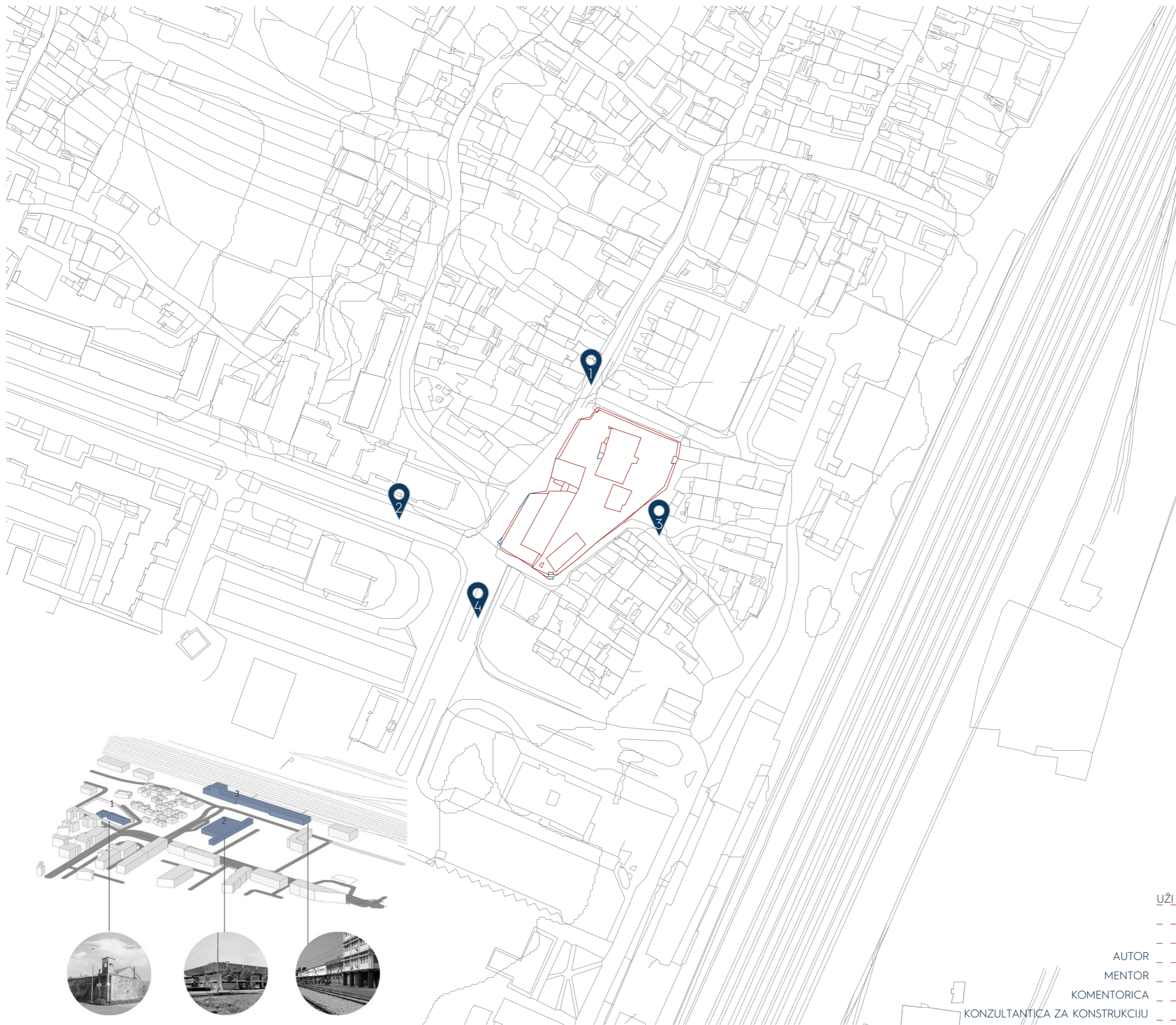

UŽI KONTEKST

SVEUČILIŠTE U SPLITU
 FAKULTET GRAĐEVINARSTVA, ARHITEKTURE I GEODEZIJE

AUTOR ANDELA KNEŽEVIĆ

MENTOR DOC. ART. JAKŠA KALAJŽIĆ, DIPL. ING. ARH.

KOMENTORICA DOC. DR. SC. SANJA MATIJEVIĆ BARČOT

KONZULTANTICA ZA KONSTRUKCIJU DOC. DR. SC. MARIJA SMILOVIĆ ZULIM

SPLIT, 2022/2023 GOD.

1. Ljubović



2. Brdo Gorica

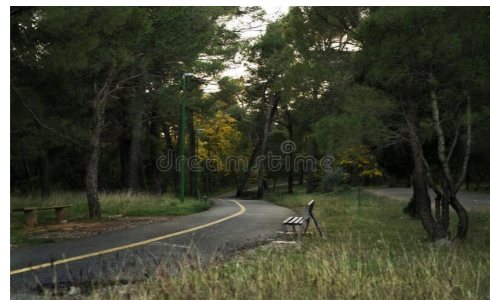

3. Njegošev park

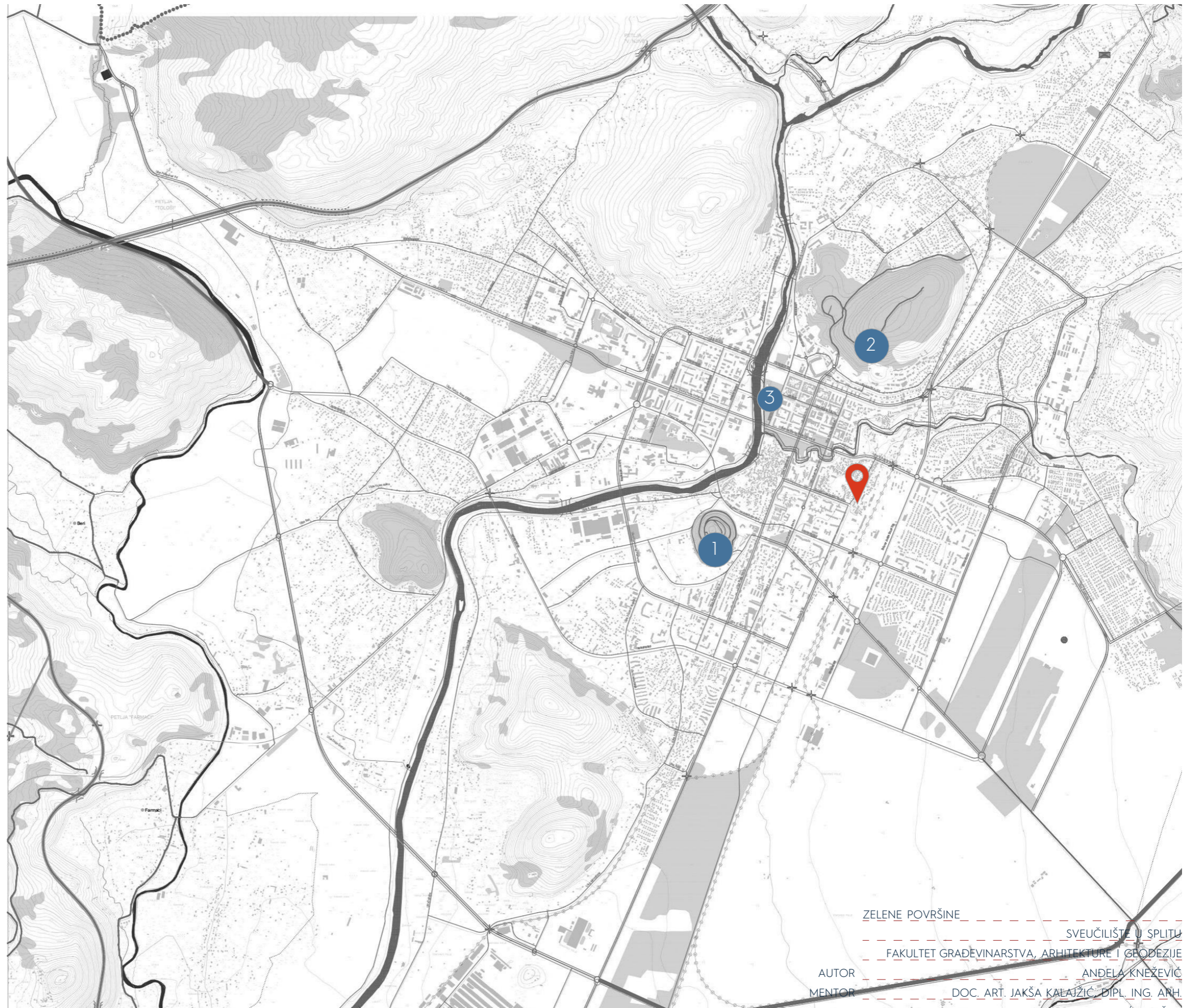



ZELENE POVRŠINE

AUTOR: ANDELA KNEŽEVIĆ
MENTOR: DOC. ART. JAKŠA KALAJŽIĆ, DIPL. ING. ARH.
KOMENTORICA: DOC. DR. SC. SANJA MATIJEVIĆ BARČOT
KONZULTANTICA ZA KONSTRUKCIJU: DOC. DR. SC. MARIJA SMILOVIĆ ZULIM

SVEUČILIŠTE U SPLITU
FAKULTET GRAĐEVINARSTVA, ARHITEKTURE I GEODEZIJE

SPLIT, 2022/2023 GOD.

-  kolski saobraćaj
-  mirujući saobraćaj

presjeci saobraćajnica
Bulevar Mitra Bakića

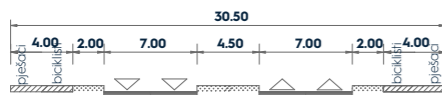

presjek 1-1

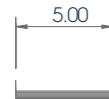

presjek 2-2

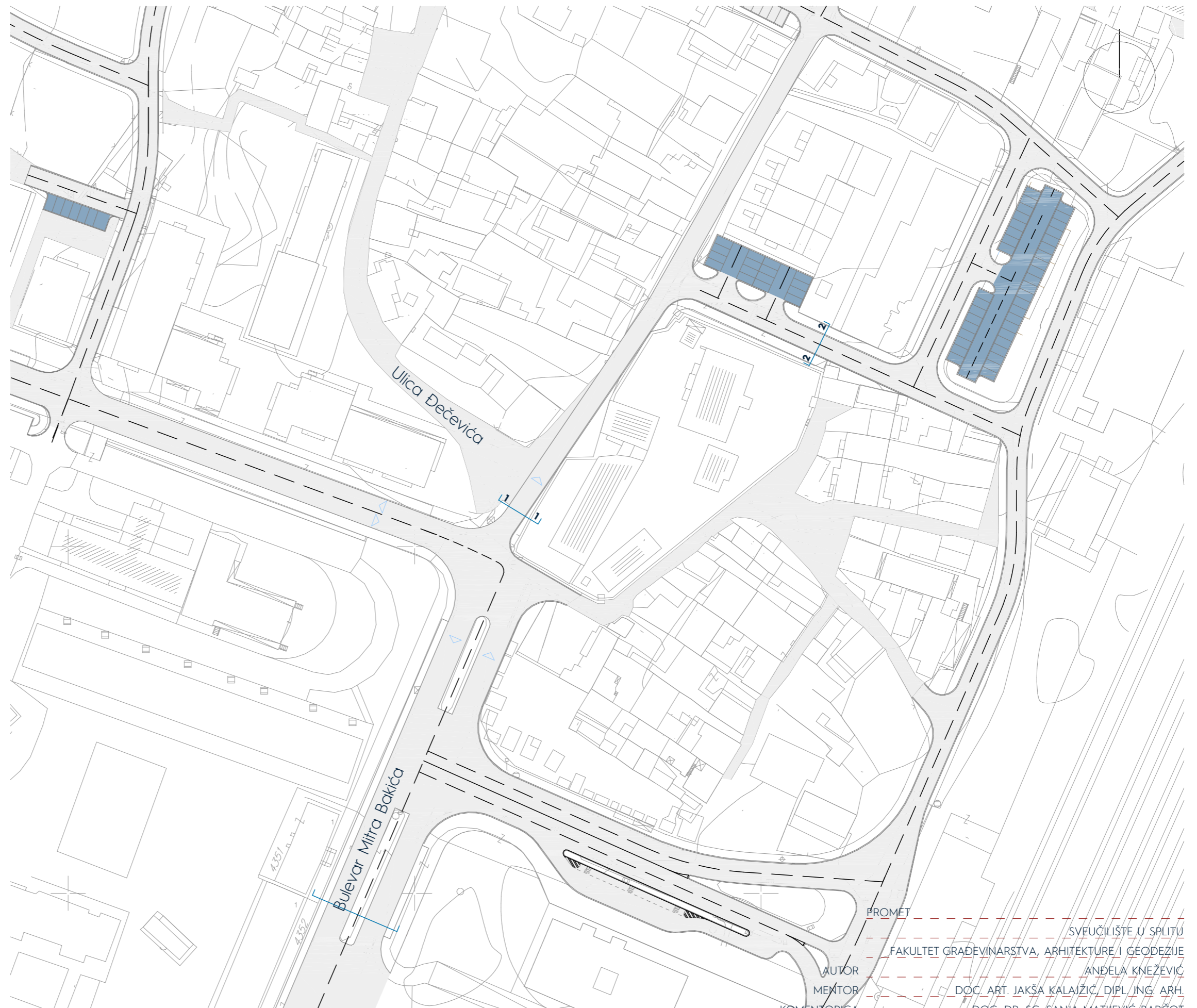
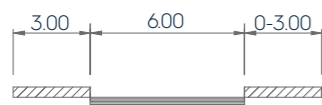

PROMET

SVEUČILIŠTE U SPLITU
 FAKULTET GRAĐEVINARSTVA, ARHITEKTURE I GEODEZIJE
 ANDELA KNEŽEVIĆ
 AUTOR
 DOC. ART. JAKŠA KALAJŽIĆ, DIPL. ING. ARH.
 MENJOR
 DOC. DR. SC. SANJA MATIJEVIĆ BARČOT
 KOMENTORICA
 DOC. DR. SC. MARIJA SMILOVIĆ ZULIM
 KONZULTANTICA ZA KONSTRUKCIJU

SPLIT, 2022/2023 GOD.

-  stanovanje
-  zaštićena kulturna dobra
-  turizam
-  željeznička infrastruktura

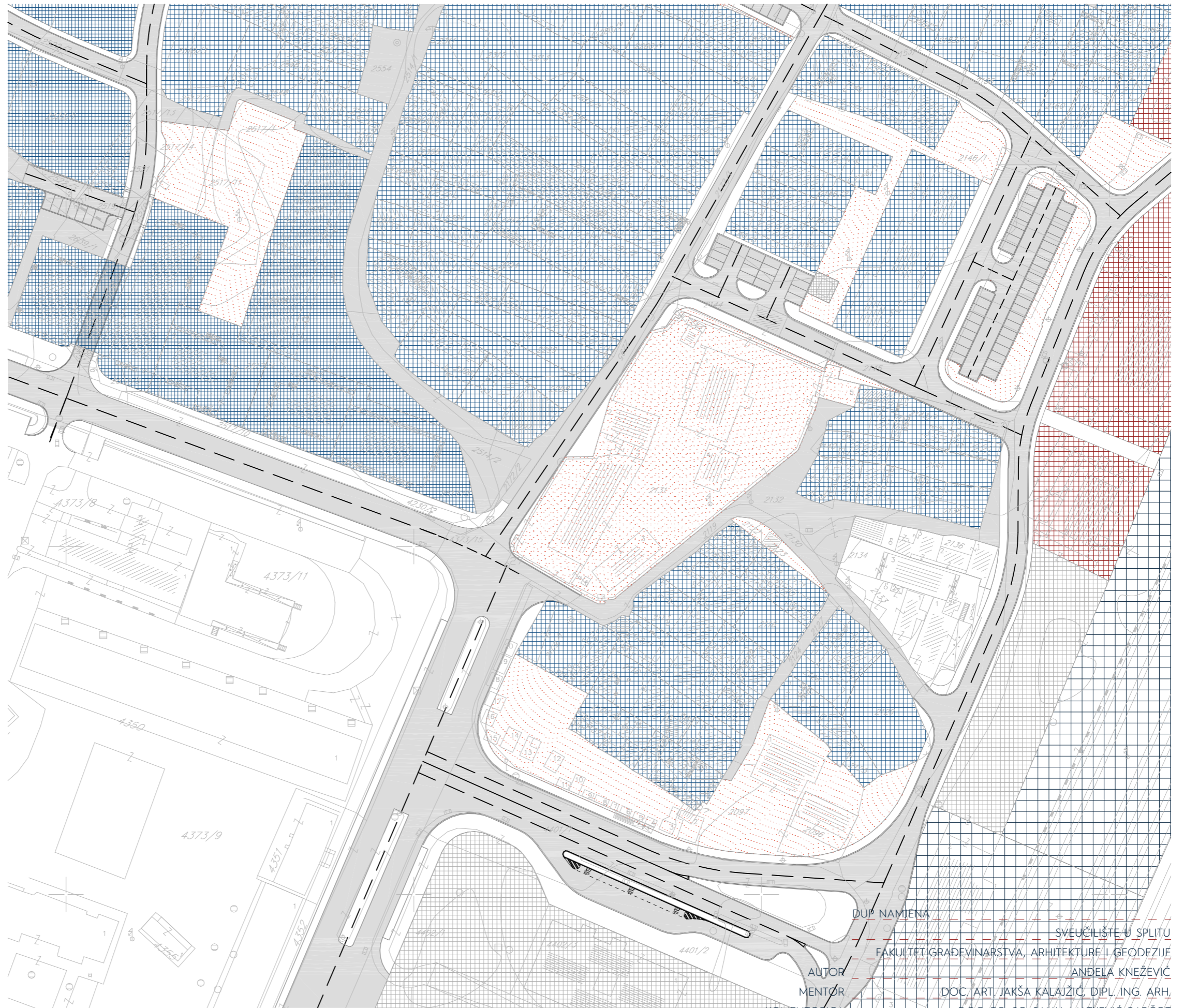

DUP NAMJENA

SVEUČILIŠTE U SPLITU
 FAKULTET GRAĐEVINARSTVA, ARHITEKTURE I GEODEZIJE

AUTOR ANDELA KNEŽEVIĆ
 MENTOR DOC. DR. ART. JARŠA KALAJŽIĆ, DIPL. ING. ARH.
 KOMENTORICA DOC. DR. SC. SANJA MATIJEVIĆ BARČOT

KONZULTANTICA ZA KONSTRUKCIJU DOC. DR. SC. MARIJA SMILOVIĆ ZULIM

SPLIT, 2022/2023 GOD.



SITUACIJA - POSTOJEĆE STANJE 1:500

SVEUČILIŠTE U SPLITU

FAKULTET GRAĐEVINARSTVA, ARHITEKTURE I GEODEZIJE

AUTOR ANĐELA KNEŽEVIĆ

MENTOR DOC. ART. JAKŠA KALAJIČIĆ, DIPL. ING. ARH.

KOMENTORICA DOC. DR. SC. SANJA MATIJEVIĆ BARČOT

KONZULTANTICA ZA KONSTRUKCIJU DOC. DR. SC. MARIJA SMILOVIĆ ZULIM

SPLIT, 2022/2023 GOD.



Popis površina prizemlja

	h [m]	P [m ²]
01	2,75	80,93
02	2,75	15,65
03	2,75	26,41
04	2,75	34,03
05	2,75	37,12
06	2,75	6,72
07	2,75	6,74
08	2,75	6,95
09	2,75	7,01
10	2,75	16,56
11	2,75	18,14
12	2,75	6,76
13	2,75	6,63
14	2,75	6,98
15	2,75	6,90
16	2,75	6,79
17	2,75	6,79
18	2,75	6,67
19	2,75	6,30
20	2,75	6,49
21	2,75	10,12
22	2,75	11,13
23	2,75	14,32
24	2,75	40,72
25	2,75	22,53
26	2,75	16,37
27	2,75	14,28
28	10,50	226,94
29	2,75	77,91
30	2,75	39,12
31	2,75	17,16
32	2,75	7,79
33	2,75	7,68
34	2,75	8,08
35	2,75	7,36
36	2,75	6,96
37	2,75	6,98
38	2,75	6,40
39	2,75	6,64
40	2,75	6,50
41	2,75	7,01
42	2,75	7,22
43	2,75	6,89
44	2,75	5,57
45	2,75	6,33
46	2,75	6,97
47	2,75	6,75
48	2,75	6,85
49	2,75	7,21
50	2,75	6,74
51	2,75	7,07
52	2,75	6,89
54	2,75	49,81
55	4,50	2,795,90
		3,798,77 m²

kula osmatračnica
kula osmatračnica

TLOCRT PRIZEMLJA - POSTOJEĆE STANJE 1:200
SVEUČILIŠTE U SPLITU
FAKULTET GRAĐEVINARSTVA, ARHITEKTURE I GEODEZIJE
AUTOR ANĐELA KNEŽEVIĆ
MENTOR DOC. ART. JAKŠA KALAJIČIĆ, DIPL. ING. ARH.
KOMENTORICA DOC. DR. SC. SANJA MATIJEVIĆ BARČOT
KONZULTANTICA ZA KONSTRUKCIJU DOC. DR. SC. MARIJA ŠMILOVIĆ ŽULIM
SPLIT, 2022/2023 GOD.



Popis površina prvog kata

	h [m]	P [m ²]
56	2,95	9,95
57	2,95	11,31
58	2,95	15,31
59	2,95	24,39
60	2,95	12,12
61	2,95	20,47
62	2,95	17,11
63	2,95	17,58
64	2,95	14,33
65	2,95	36,13
66	2,95	32,39
67	2,95	15,70
68	2,95	16,56
69	2,95	18,85
70	2,95	31,33
71	2,95	15,37
72	2,95	14,20
73	2,95	16,50
74	2,95	14,85
75	2,95	21,72
76	2,95	24,66
77	2,95	67,15
78	2,95	71,21
79	2,95	46,06
80	2,95	12,98
81	2,95	65,16
85	2,95	6,84
86	2,95	6,84
87	2,95	6,80
88	2,95	6,71
UKUPNO		690,58

TLOCRT PRVOG KATA - POSTOJEĆE STANJE 1:200
 SVEUČILIŠTE U SPLITU
 FAKULTET GRAĐEVINARSTVA, ARHITEKTURE I GEODEZIJE
 AUTOR ANĐELA KNEŽEVIĆ
 MENTOR DOC. ART. JAKŠA KALAJIČIĆ, DIPL. ING. ARH.
 KOMENTORICA DOC. DR. SC. SANJA MATIJEVIĆ BARČOT
 KONZULTANTICA ZA KONSTRUKCIJU DOC. DR. SC. MARIJA ŠMILOVIĆ ŽULIM
 SPLIT, 2022/2023 GOD.



kula osmatračnica
objekat 2
objekat 3

ogradni zid

ogradni zid
kula osmatračnica

objekat 1
ulaz u zatvorski kompleks
objekat 1

kula osmatračnica
kula osmatračnica

TLOCRT KROVA - POSTOJEĆE STANJE 1:200
SVEUČILIŠTE U SPLITU
FAKULTET GRAĐEVINARSTVA, ARHITEKTURE I GEODEZIJE
AUTOR ANDELA KNEŽEVIĆ
MENTOR DOC. ART. JAKŠA KALAJŽIĆ, DIPL. ING. ARH.
KOMENTORICA DOC. DR. SC. SANJA MATIJEVIĆ BARČOT
KONZULTANTICA ZA KONSTRUKCIJU DOC. DR. SC. MARIJA ŠMILOVIĆ ŽULIM
SPLIT, 2022/2023 GOD.



Popis površina svih etaža		
etaža	h [m]	P [m ²]
PRIZEMLJE	01	2.750
PRIZEMLJE	02	2.750
PRIZEMLJE	03	2.750
PRIZEMLJE	04	2.750
PRIZEMLJE	05	2.750
PRIZEMLJE	06	2.750
PRIZEMLJE	07	2.750
PRIZEMLJE	08	2.750
PRIZEMLJE	09	2.750
PRIZEMLJE	10	2.750
PRIZEMLJE	11	2.750
PRIZEMLJE	12	2.750
PRIZEMLJE	13	2.750
PRIZEMLJE	14	2.750
PRIZEMLJE	15	2.750
PRIZEMLJE	16	2.750
PRIZEMLJE	17	2.750
PRIZEMLJE	18	2.750
PRIZEMLJE	19	2.750
PRIZEMLJE	20	2.750
PRIZEMLJE	21	2.750
PRIZEMLJE	22	2.750
PRIZEMLJE	23	2.750
PRIZEMLJE	24	2.750
PRIZEMLJE	25	2.750
PRIZEMLJE	26	2.750
PRIZEMLJE	27	2.750
PRIZEMLJE	28	10.500
PRIZEMLJE	29	2.750
PRIZEMLJE	30	2.750
PRIZEMLJE	31	2.750
PRIZEMLJE	32	2.750
PRIZEMLJE	33	2.750
PRIZEMLJE	34	2.750
PRIZEMLJE	35	2.750
PRIZEMLJE	36	2.750
PRIZEMLJE	37	2.750
PRIZEMLJE	38	2.750
PRIZEMLJE	39	2.750
PRIZEMLJE	40	2.750
PRIZEMLJE	41	2.750
PRIZEMLJE	42	2.750
PRIZEMLJE	43	2.750
PRIZEMLJE	44	2.750
PRIZEMLJE	45	2.750
PRIZEMLJE	46	2.750
PRIZEMLJE	47	2.750
PRIZEMLJE	48	2.750
PRIZEMLJE	49	2.750
PRIZEMLJE	50	2.750
PRIZEMLJE	51	2.750
PRIZEMLJE	52	2.750

PRIZEMLJE	54	2.750	49.81
PRIZEMLJE	55	4.500	2.795.90
			3,798.77 m²
PRVI KAT	56	2.950	9.95
PRVI KAT	57	2.950	11.31
PRVI KAT	58	2.950	15.31
PRVI KAT	59	2.950	24.39
PRVI KAT	60	2.950	12.12
PRVI KAT	61	2.950	20.47
PRVI KAT	62	2.950	17.11
PRVI KAT	63	2.950	17.58
PRVI KAT	64	2.950	14.33
PRVI KAT	65	2.950	36.13
PRVI KAT	66	2.950	32.39
PRVI KAT	67	2.950	15.70
PRVI KAT	68	2.950	16.56
PRVI KAT	69	2.950	18.85
PRVI KAT	70	2.950	31.33
PRVI KAT	71	2.950	15.37
PRVI KAT	72	2.950	14.20
PRVI KAT	73	2.950	16.50
PRVI KAT	74	2.950	14.85
PRVI KAT	75	2.950	21.72
PRVI KAT	76	2.950	24.66
PRVI KAT	77	2.950	67.15
PRVI KAT	78	2.950	71.21
PRVI KAT	79	2.950	46.06
PRVI KAT	80	2.950	12.98
PRVI KAT	81	2.950	65.16
PRVI KAT	85	2.950	6.84
PRVI KAT	86	2.950	6.84
PRVI KAT	87	2.950	6.80
PRVI KAT	88	2.950	6.71
			690.58 m²
			4,489.35 m²

POPIS POVRŠINA SVIH ETAŽA - POSTOJEĆE STANJE
 SVEUČILIŠTE U SPLITU
 FAKULTET GRAĐEVINARSTVA, ARHITEKTURE I GEODEZIJE
 AUTOR ANĐELA KNEŽEVIĆ
 MENTOR DOC. ART. JAKŠA KALAJŽIĆ, DIPL. ING. ARH.
 KOMENTORICA DOC. DR. SC. SANJA MATIJEVIĆ BARČOT
 KONZULTANTICA ZA KONSTRUKCIJU DOC. DR. SC. MARIJA SMILOVIĆ ZULIM
 SPLIT, 2022/2023 GOD.

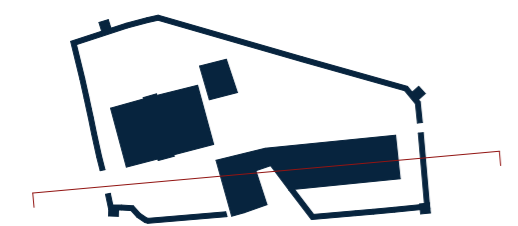
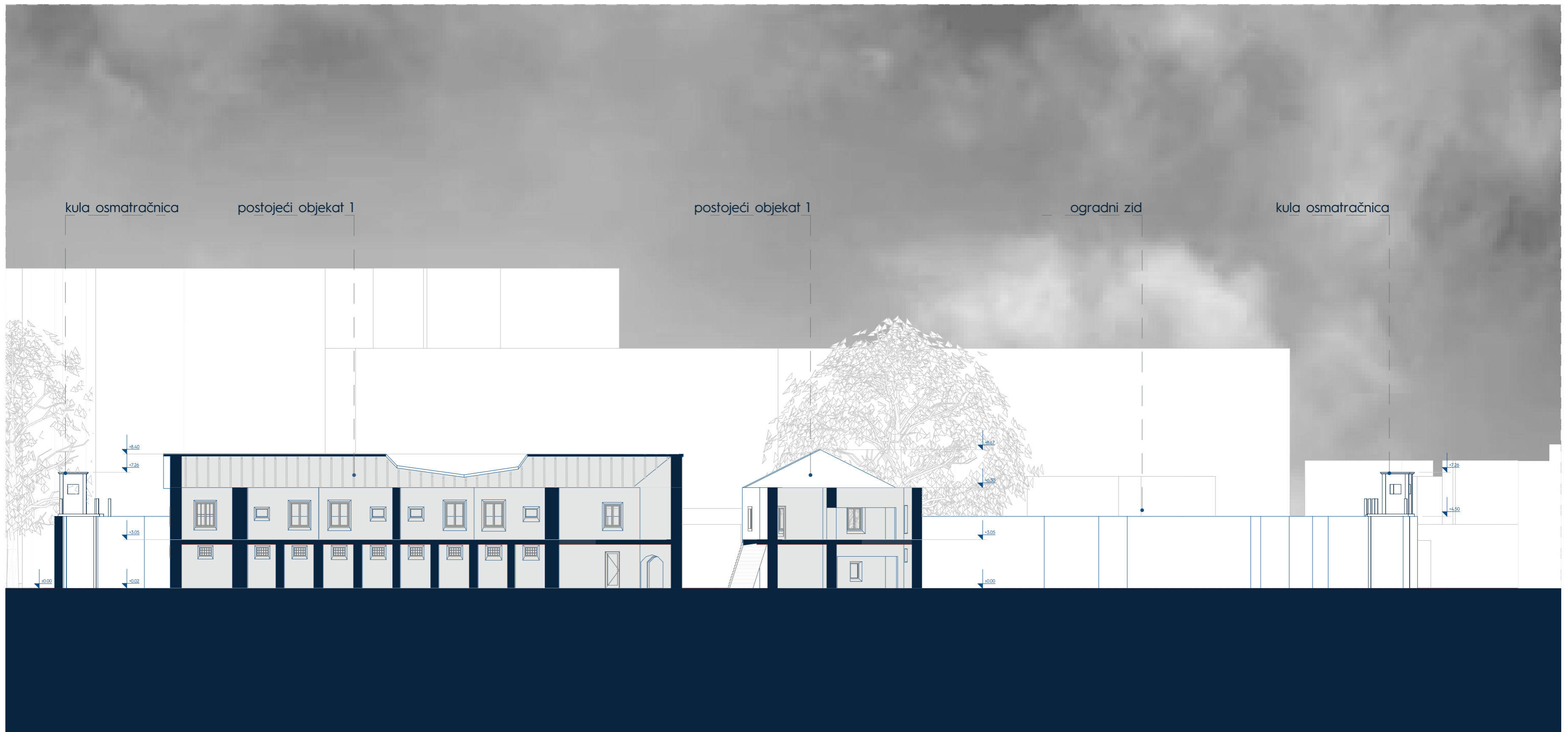

PRESJEK A ----- 1:200
 ----- SVEUČILIŠTE U SPLITU
 ----- FAKULTET GRAĐEVINARSTVA, ARHITEKTURE I GEODEZIJE
 AUTOR ----- ANĐELA KNEŽEVIĆ
 MENTOR ----- DOC. ART. JAKŠA KALAJŽIĆ, DIPL. ING. ARH.
 KOMENTORICA ----- DOC. DR. SC. SANJA MATIJEVIĆ BARČOT
 KONZULTANTICA ZA KONSTRUKCIJU ----- DOC. DR. SC. MARIJA SMILOVIĆ ZULIM
 ----- SPLIT, 2022/2023 GOD.

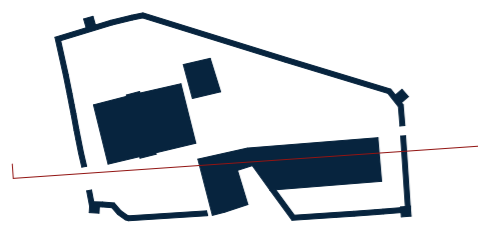

PRESJEK A2 ----- 1:200

SVEUČILIŠTE U SPLITU

FAKULTET GRAĐEVINARSTVA, ARHITEKTURE I GEODEZIJE

AUTOR ----- ANĐELA KNEŽEVIĆ

MENTOR ----- DOC. ART. JAKŠA KALAJŽIĆ, DIPL. ING. ARH.

KOMENTORICA ----- DOC. DR. SC. SANJA MATIJEVIĆ BARČOT

KONZULTANTICA ZA KONSTRUKCIJU ----- DOC. DR. SC. MARIJA SMILOVIĆ ZULIM

SPLIT, 2022/2023 GOD.

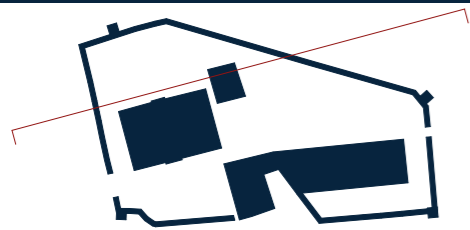
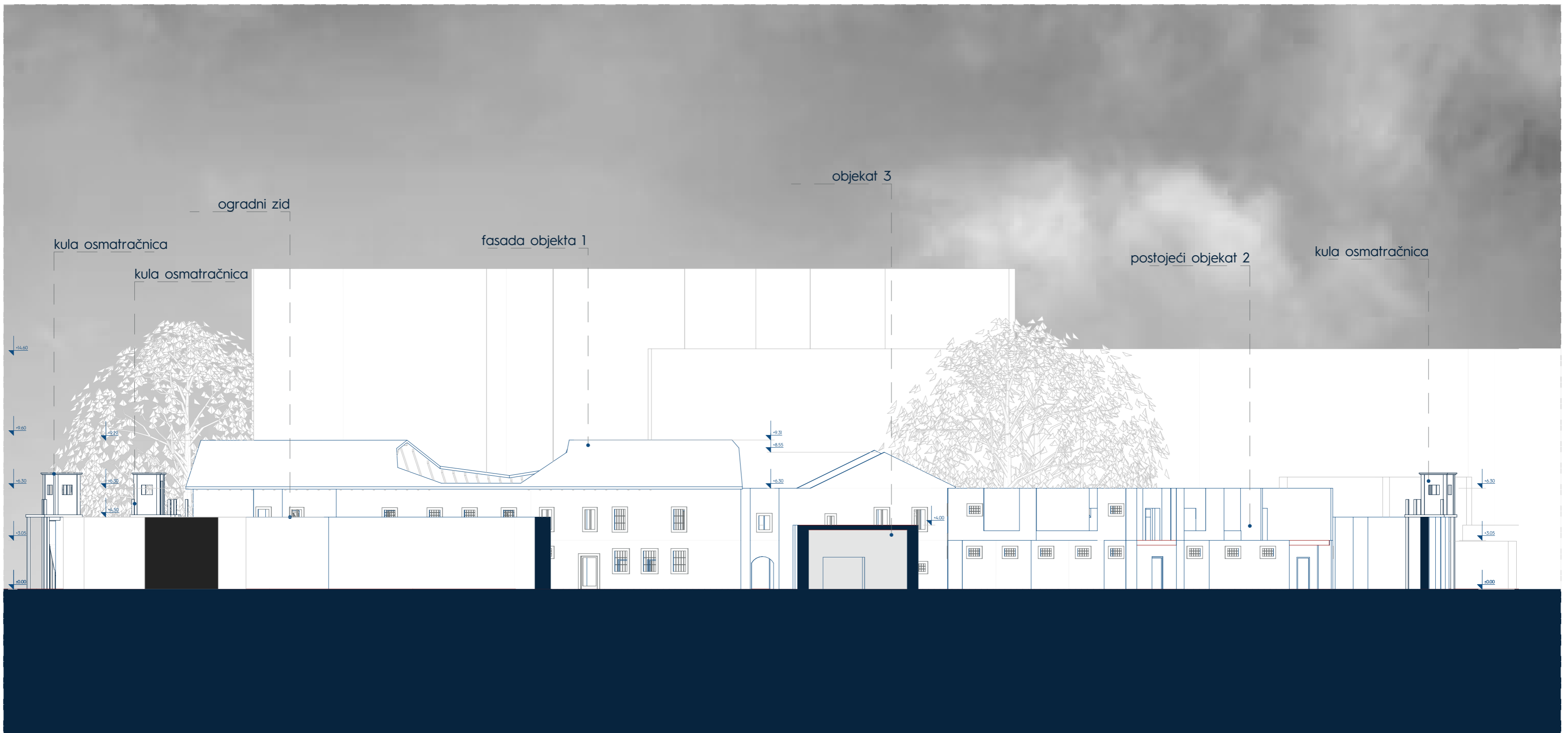

PRESJEK B 1:200

SVEUČILIŠTE U SPLITU

FAKULTET GRAĐEVINARSTVA, ARHITEKTURE I GEODEZIJE

AUTOR ANDELA KNEŽEVIĆ

MENTOR DOC. ART. JAKŠA KALAJŽIĆ, DIPL. ING. ARH.

KOMENTORICA DOC. DR. SC. SANJA MATIJEVIĆ BARČOT

KONZULTANTICA ZA KONSTRUKCIJU DOC. DR. SC. MARIJA SMILOVIĆ ZULIM

SPLIT, 2022/2023 GOD.

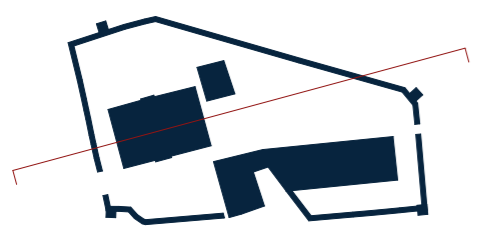
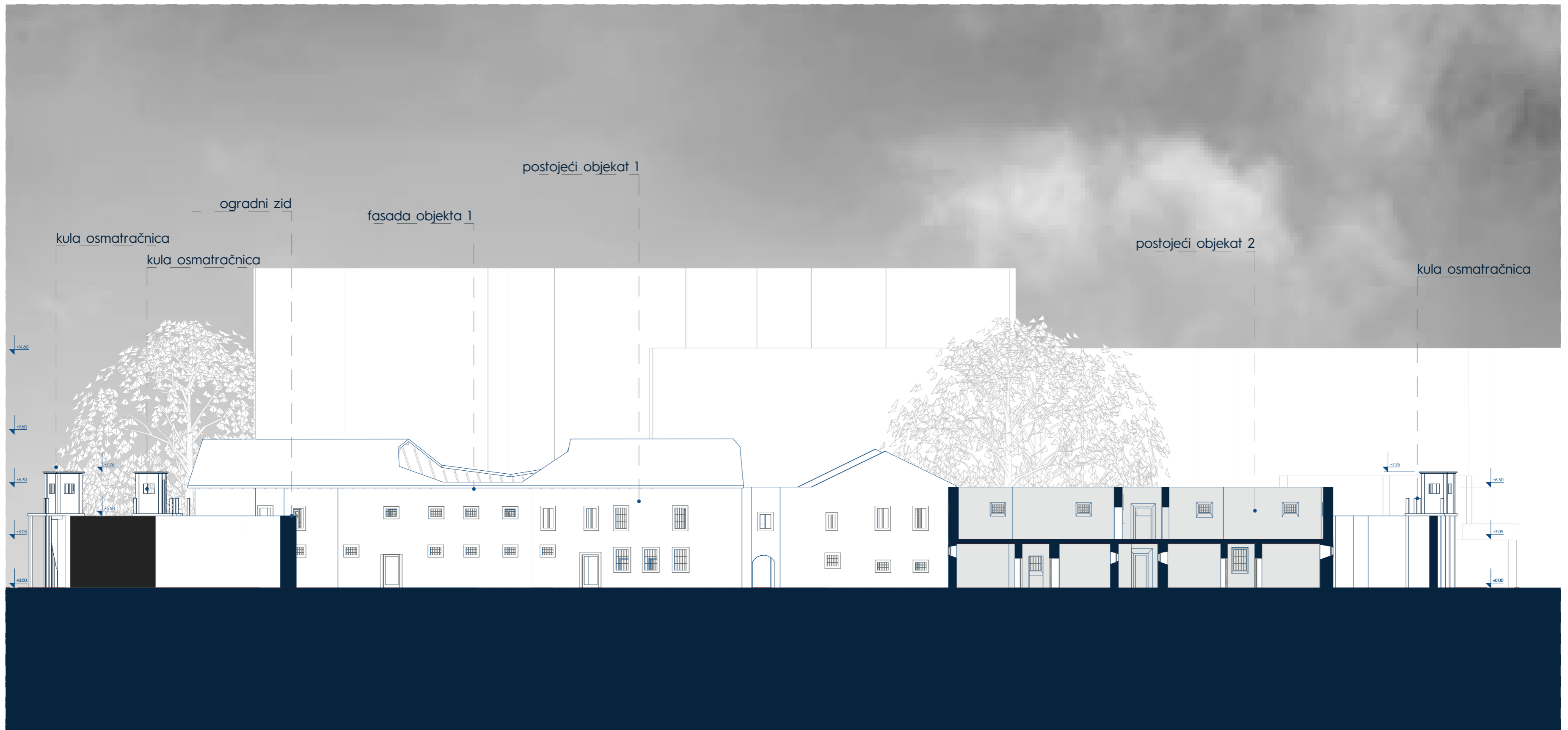

PRESJEK B1 1:200

SVEUČILIŠTE U SPLITU

FAKULTET GRAĐEVINARSTVA, ARHITEKTURE I GEODEZIJE

AUTOR ANDELA KNEŽEVIĆ

MENTOR DOC. ART. JAKŠA KALAJŽIĆ, DIPL. ING. ARH.

KOMENTORICA DOC. DR. SC. SANJA MATIJEVIĆ BARČOT

KONZULTANTICA ZA KONSTRUKCIJU DOC. DR. SC. MARIJA SMILOVIĆ ZULIM

SPLIT, 2022/2023 GOD.

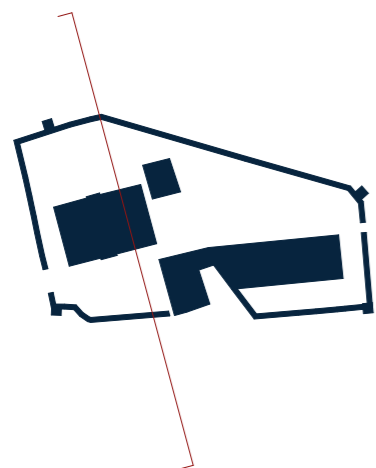
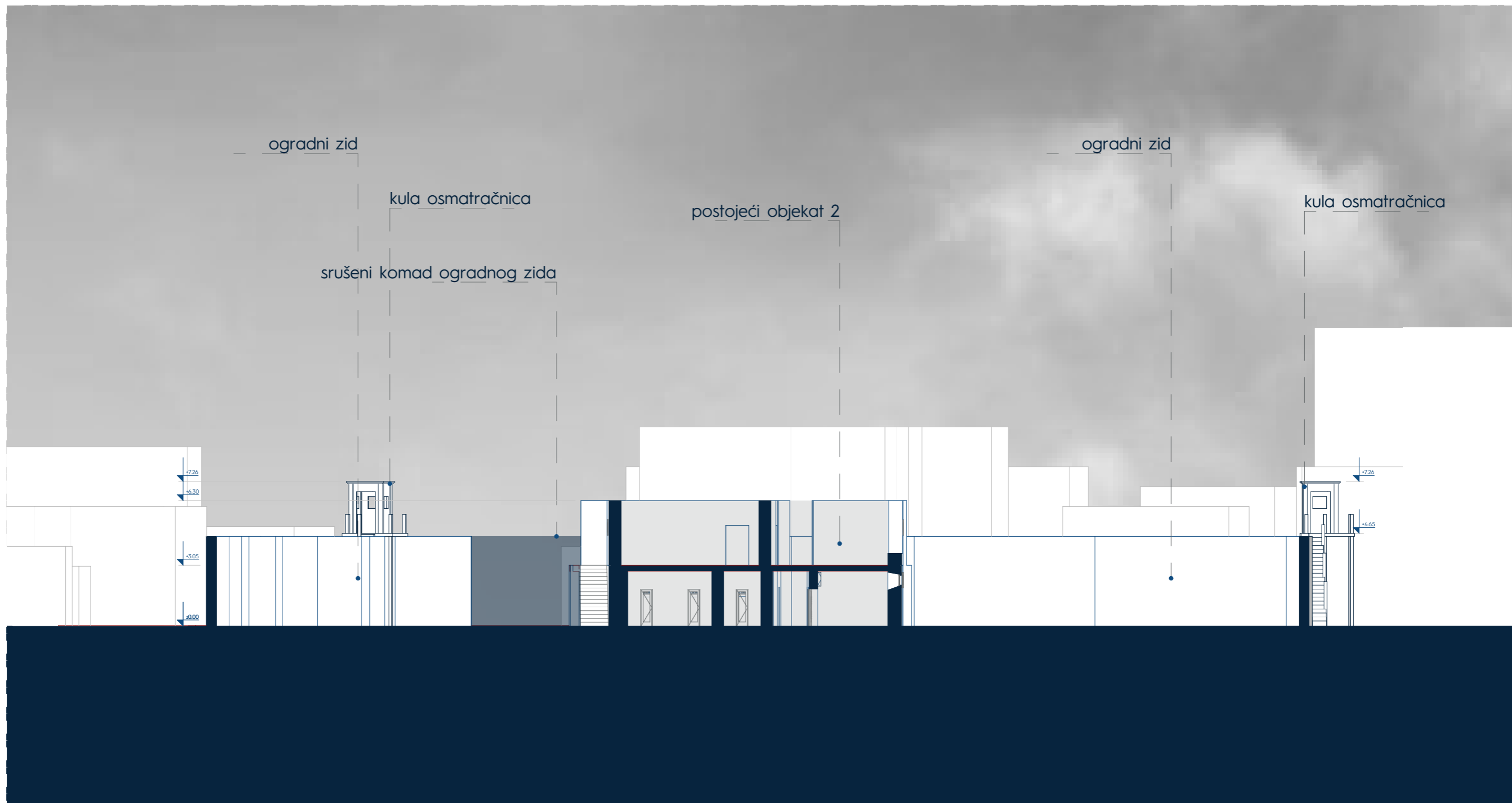

PRESJEK C 1:200
 SVEUČILIŠTE U SPLITU
 FAKULTET GRAĐEVINARSTVA, ARHITEKTURE I GEODEZIJE
 AUTOR ANĐELA KNEŽEVIĆ
 MENTOR DOC. ART. JAKŠA KALAJŽIĆ, DIPL. ING. ARH.
 KOMENTORICA DOC. DR. SC. SANJA MATIJEVIĆ BARČOT
 KONZULTANTICA ZA KONSTRUKCIJU DOC. DR. SC. MARIJA SMILOVIĆ ZULIM
 SPLIT, 2022/2023 GOD.

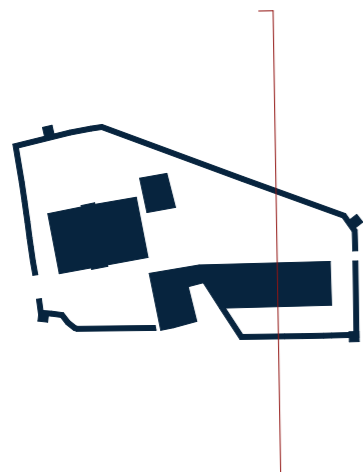
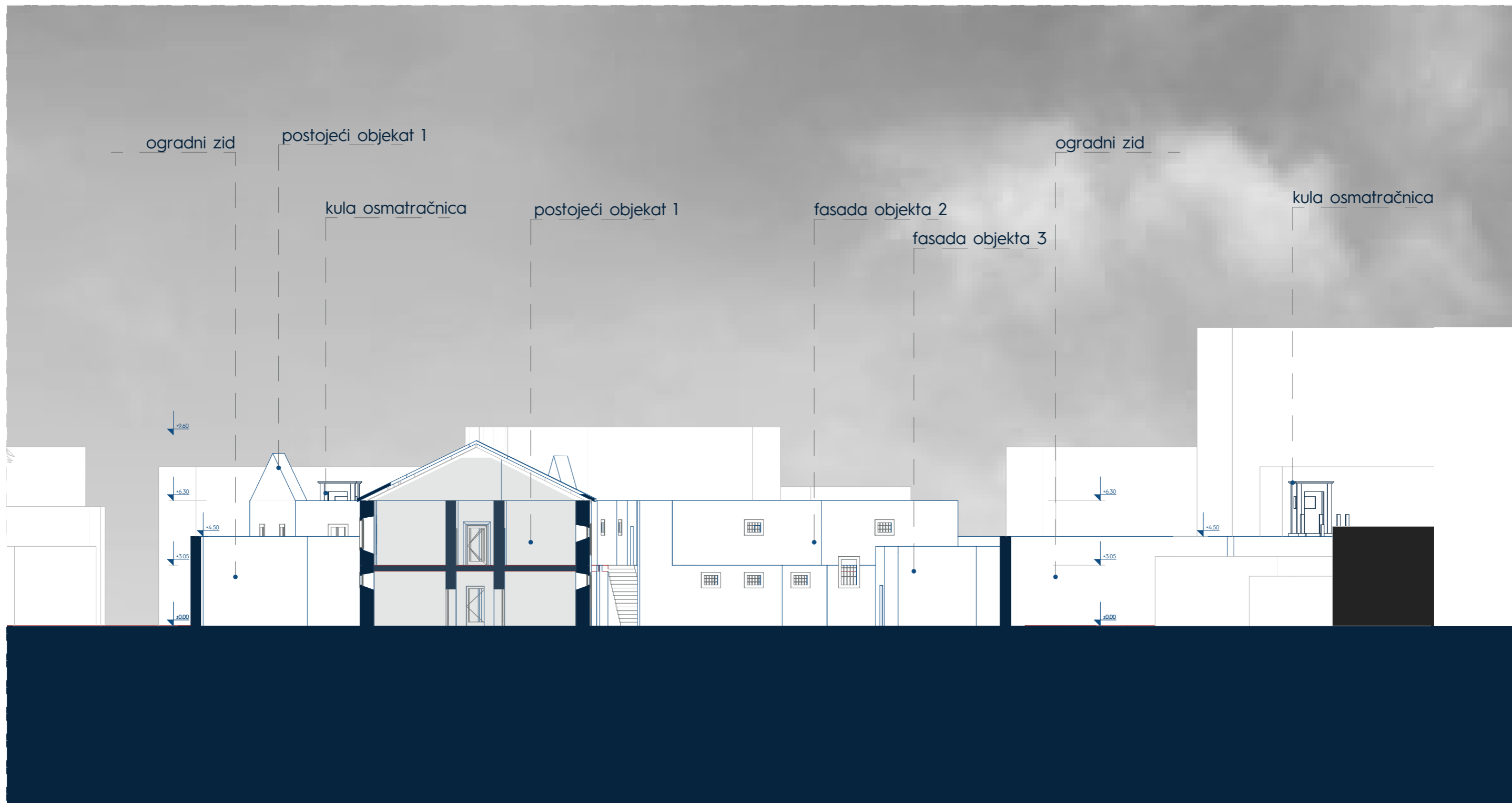

PRESJEK C1 1:200

SVEUČILIŠTE U SPLITU

FAKULTET GRAĐEVINARSTVA, ARHITEKTURE I GEODEZIJE

AUTOR ANĐELA KNEŽEVIĆ

MENTOR DOC. ART. JAKŠA KALAJŽIĆ, DIPL. ING. ARH.

KOMENTORICA DOC. DR. SC. SANJA MATIJEVIĆ BARČOT

KONZULTANTICA ZA KONSTRUKCIJU DOC. DR. SC. MARIJA SMILOVIĆ ZULIM

SPLIT, 2022/2023 GOD.

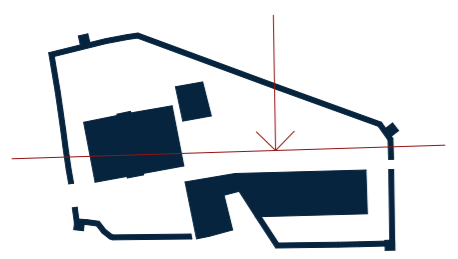

FAŠADA F1 ----- 1:200
 ----- SVEUČILIŠTE U SPLITU
 ----- FAKULTET GRAĐEVINARSTVA, ARHITEKTURE I GEODEZIJE
 AUTOR ----- ANĐELA KNEŽEVIĆ
 MENTOR ----- DOC. ART. JAKŠA KALAJŽIĆ, DIPL. ING. ARH.
 KOMENTORICA ----- DOC. DR. SC. SANJA MATIJEVIĆ BARČOT
 KONZULTANTICA ZA KONSTRUKCIJU ----- DOC. DR. SC. MARIJA SMILOVIĆ ZULIM
 ----- SPLIT, 2022/2023 GOD.

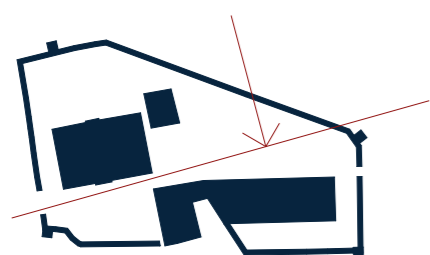
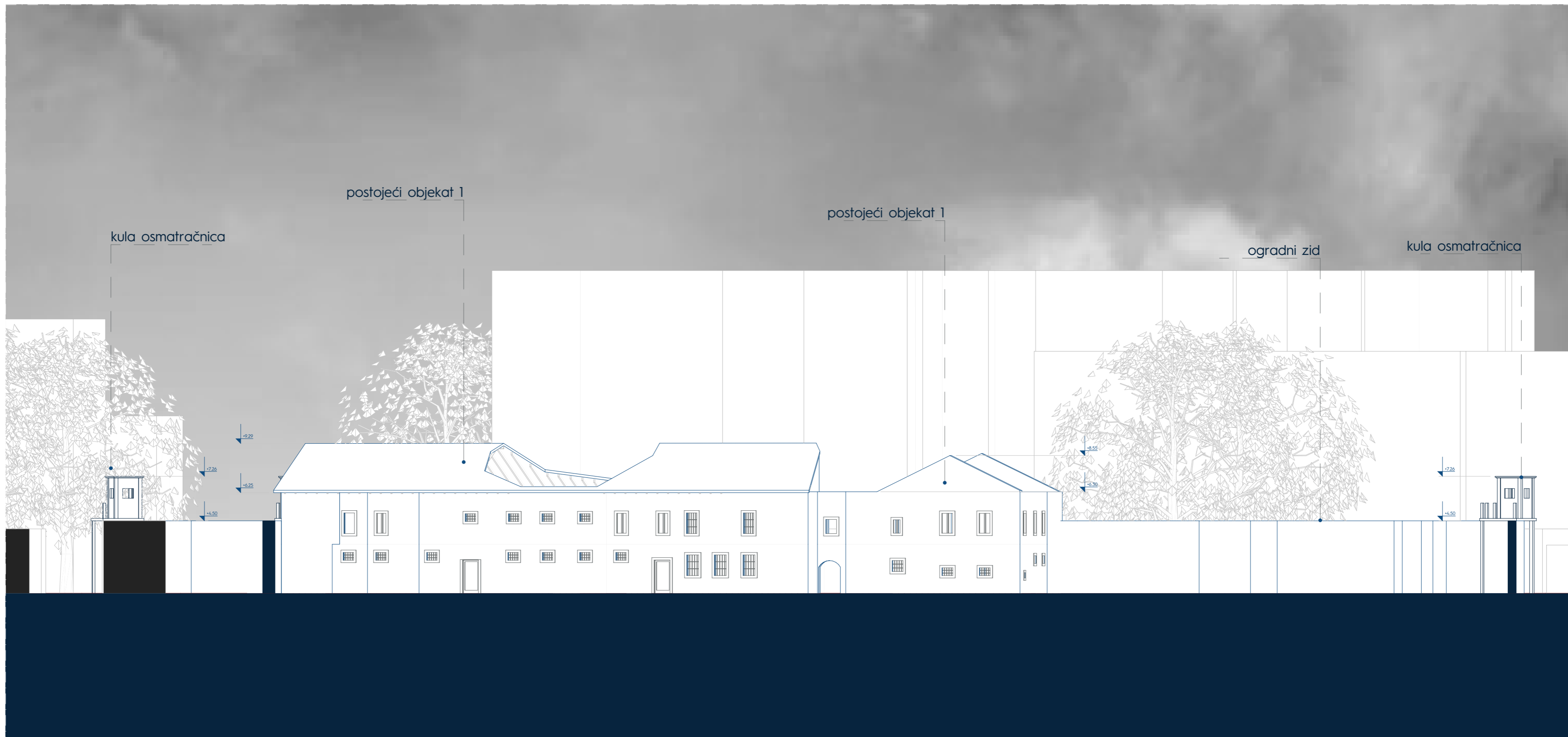

FAŠADA F2 1:200

SVEUČILIŠTE U SPLITU

FAKULTET GRAĐEVINARSTVA, ARHITEKTURE I GEODEZIJE

AUTOR ANDELA KNEŽEVIĆ

MENTOR DOC. ART. JAKŠA KALAJŽIĆ, DIPL. ING. ARH.

KOMENTORICA DOC. DR. SC. SANJA MATIJEVIĆ BARČOT

KONZULTANTICA ZA KONSTRUKCIJU DOC. DR. SC. MARIJA SMILOVIĆ ZULIM

SPLIT, 2022/2023 GOD.

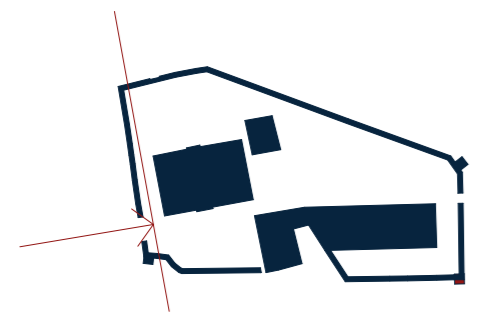

FAŠADA F3 1:200

SVEUČILIŠTE U SPLITU

FAKULTET GRAĐEVINARSTVA, ARHITEKTURE I GEODEZIJE

AUTOR ANDELA KNEŽEVIĆ

MENTOR DOC. ART. JAKŠA KALAJŽIĆ, DIPL. ING. ARH.

KOMENTORICA DOC. DR. SC. SANJA MATIJEVIĆ BARČOT

KONZULTANTICA ZA KONSTRUKCIJU DOC. DR. SC. MARIJA SMILOVIĆ ZULIM

SPLIT, 2022/2023 GOD.

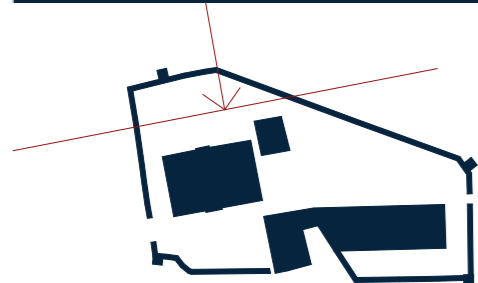
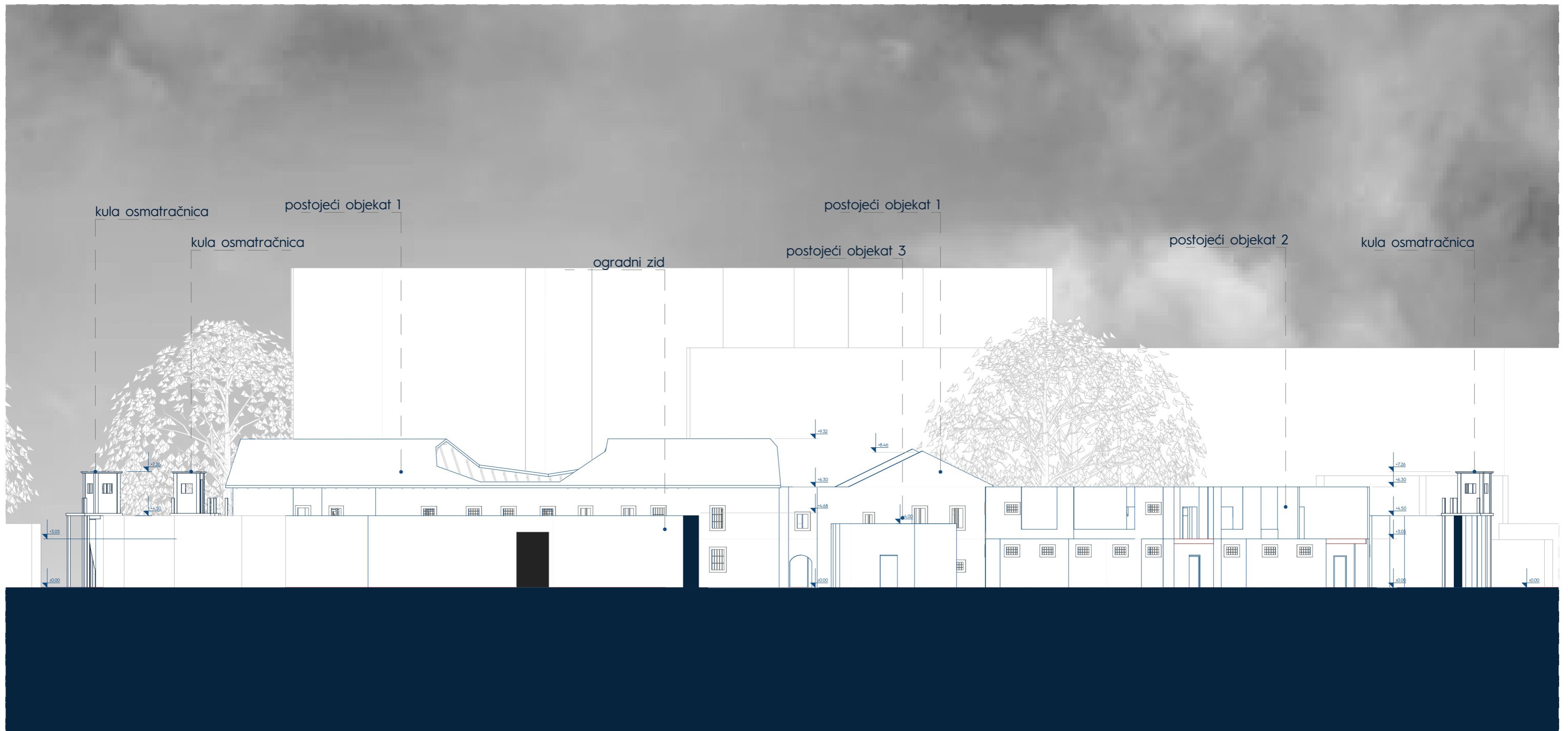

FAŠADA F4 1:200

SVEUČILIŠTE U SPLITU

FAKULTET GRAĐEVINARSTVA, ARHITEKTURE I GEODEZIJE

AUTOR ANDELA KNEŽEVIĆ

MENTOR DOC. ART. JAKŠA KALAJŽIĆ, DIPL. ING. ARH.

KOMENTORICA DOC. DR. SC. SANJA MATIJEVIĆ BARČOT

KONZULTANTICA ZA KONSTRUKCIJU DOC. DR. SC. MARIJA SMILOVIĆ ZULIM

SPLIT, 2022/2023 GOD.

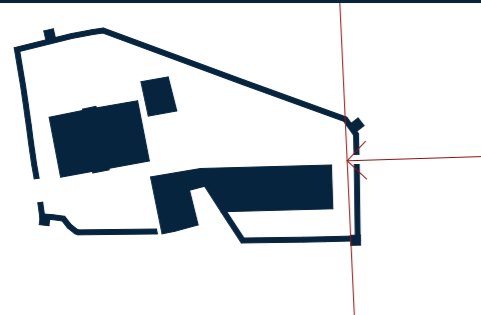

FAŠADA F5 1:200

SVEUČILIŠTE U SPLITU

FAKULTET GRAĐEVINARSTVA, ARHITEKTURE I GEODEZIJE

AUTOR ANDELA KNEŽEVIĆ

MENTOR DOC. ART. JAKŠA KALAJŽIĆ, DIPL. ING. ARH.

KOMENTORICA DOC. DR. SC. SANJA MATIJEVIĆ BARČOT

KONZULTANTICA ZA KONSTRUKCIJU DOC. DR. SC. MARIJA SMILOVIĆ ZULIM

SPLIT, 2022/2023 GOD.

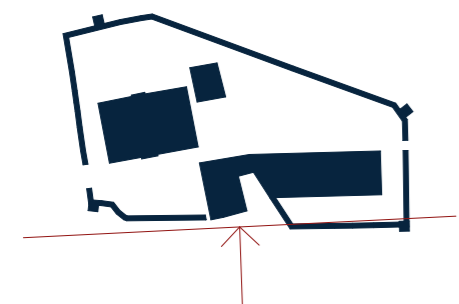
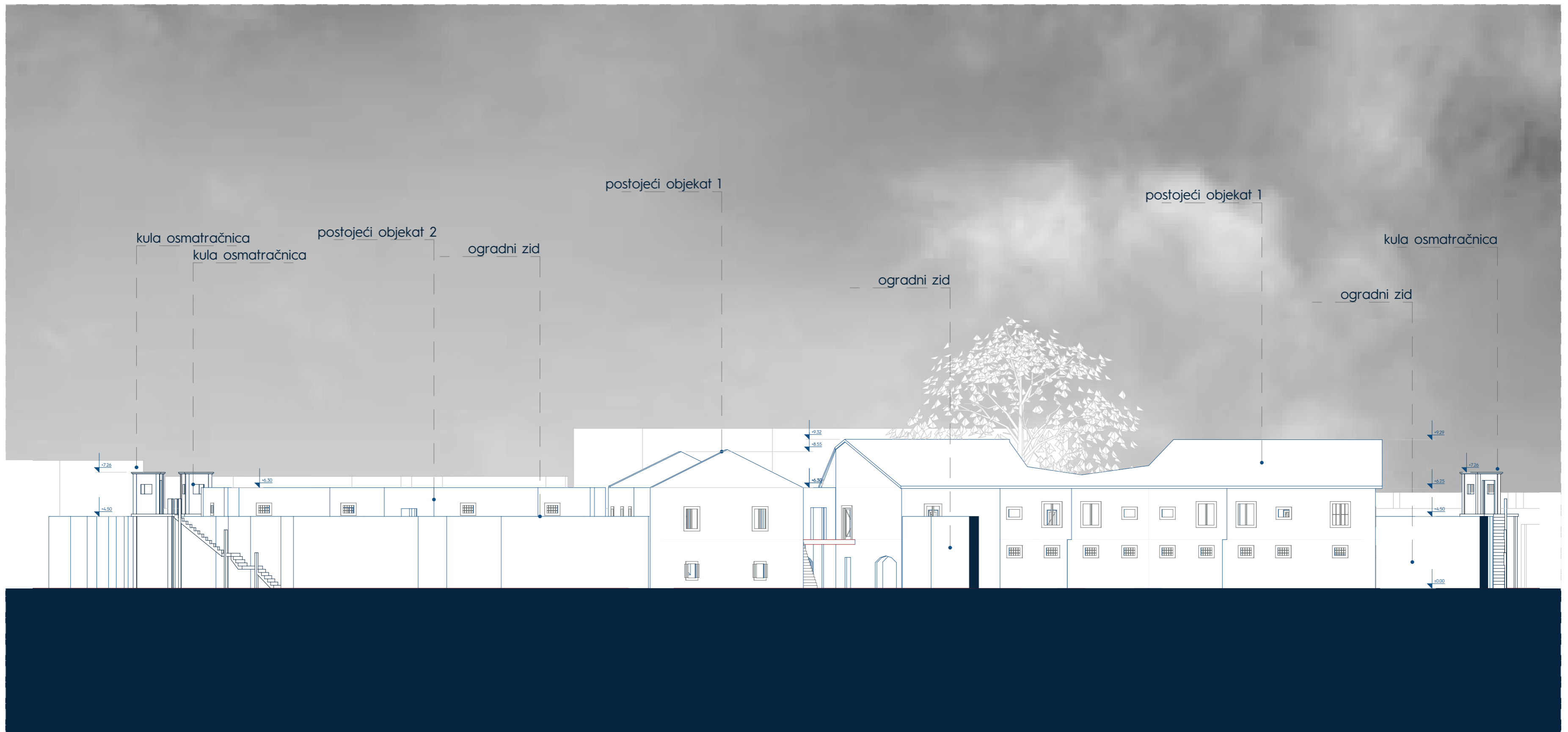

FAŠADA F6 1:200

SVEUČILIŠTE U SPLITU

FAKULTET GRAĐEVINARSTVA, ARHITEKTURE I GEODEZIJE

AUTOR ANDELA KNEŽEVIĆ

MENTOR DOC. ART. JAKŠA KALAJŽIĆ, DIPL. ING. ARH.

KOMENTORICA DOC. DR. SC. SANJA MATIJEVIĆ BARČOT

KONZULTANTICA ZA KONSTRUKCIJU DOC. DR. SC. MARIJA SMILOVIĆ ZULIM

SPLIT, 2022/2023 GOD.

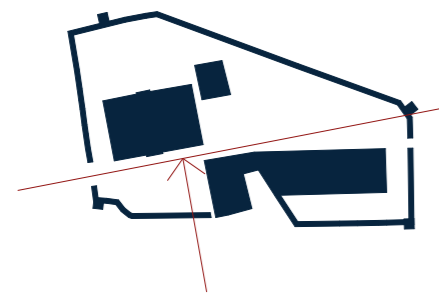

FAŠADA F7 ----- 1:200
 ----- SVEUČILIŠTE U SPLITU
 ----- FAKULTET GRAĐEVINARSTVA, ARHITEKTURE I GEODEZIJE
 AUTOR ----- ANĐELA KNEŽEVIĆ
 MENTOR ----- DOC. ART. JAKŠA KALAJŽIĆ, DIPL. ING. ARH.
 KOMENTORICA ----- DOC. DR. SC. SANJA MATIJEVIĆ BARČOT
 KONZULTANTICA ZA KONSTRUKCIJU ----- DOC. DR. SC. MARIJA SMILOVIĆ ZULIM
 ----- SPLIT, 2022/2023 GOD.

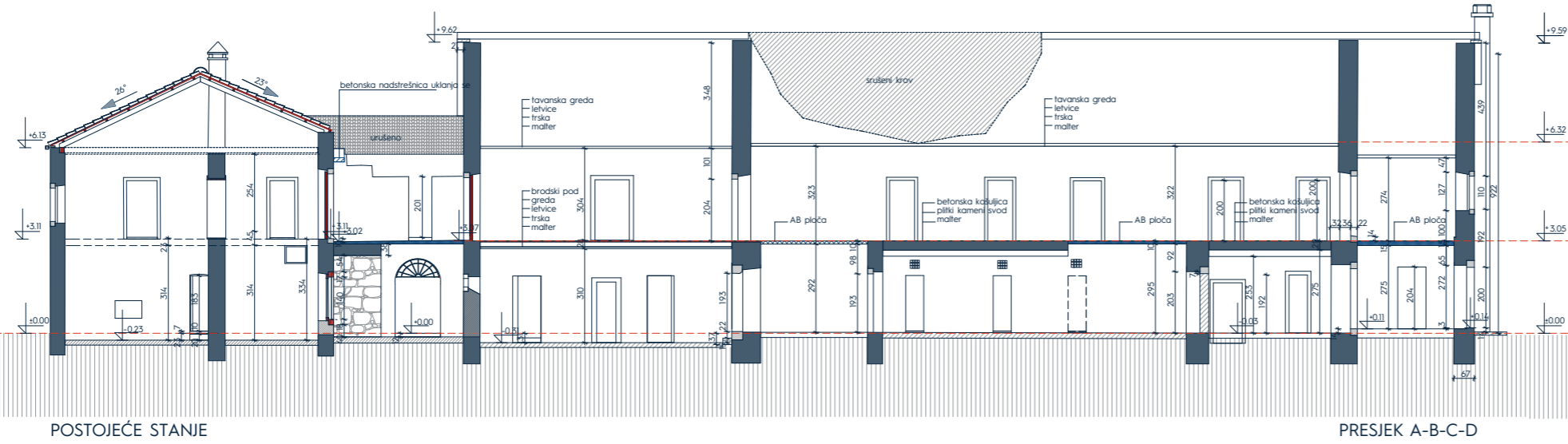

POSTOJEĆE STANJE

PRESJEK A-B-C-D

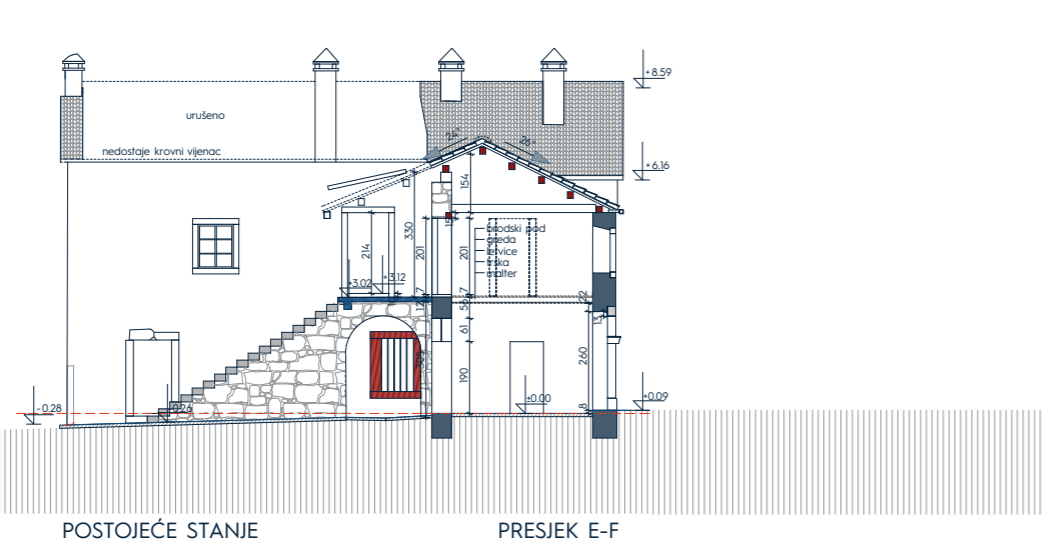

POSTOJEĆE STANJE

PRESJEK E-F

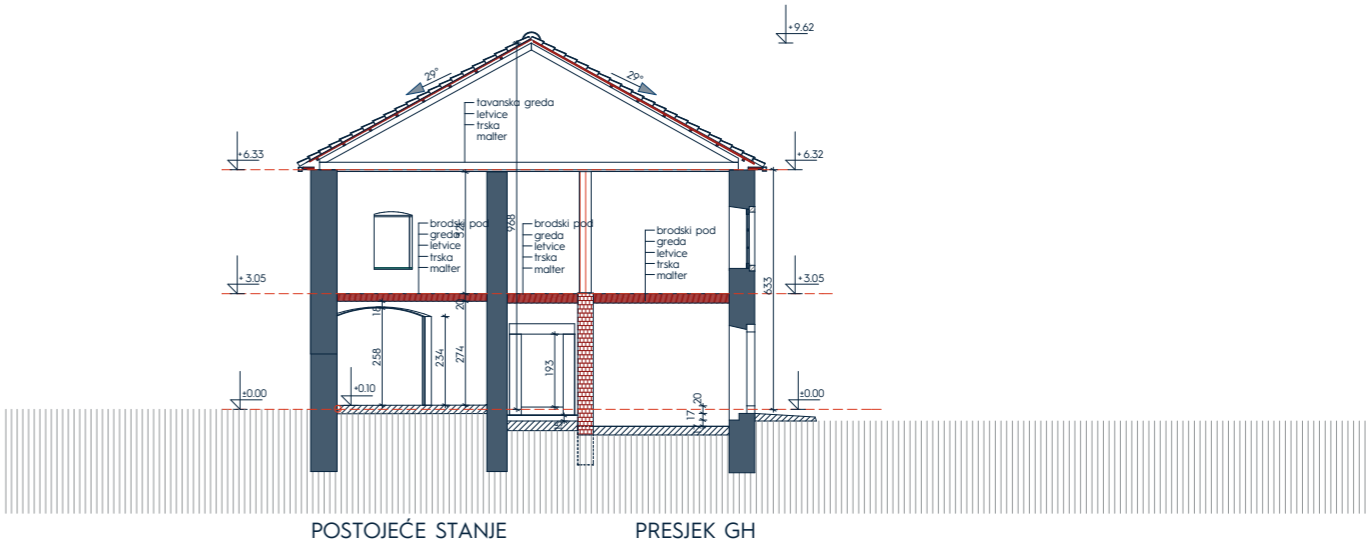

POSTOJEĆE STANJE

PRESJEK GH

PRESJEKI OBJEKTA 1 - konzervatorski elaborat 1:200
 SVEUČILIŠTE U SPLITU
 FAKULTET GRAĐEVINARSTVA, ARHITEKTURE I GEODEZIJE
 AUTOR ANDELA KNEŽEVIĆ
 MENTOR DOC. ART. JAKŠA KALAJIČIĆ, DIPL. ING. ARH.
 KOMENTORICA DOC. DR. SC. SANJA MATIJEVIĆ BARČOT
 KONZULTANTICA ZA KONSTRUKCIJU DOC. DR. SC. MARIJA SMILOVIĆ ZULIM
 SPLIT, 2022/2023 GOD.



POSTOJEĆE STANJE JUŽNA FASADA



POSTOJEĆE STANJE ISTOČNA FASADA



POSTOJEĆE STANJE SIEVERNA FASADA

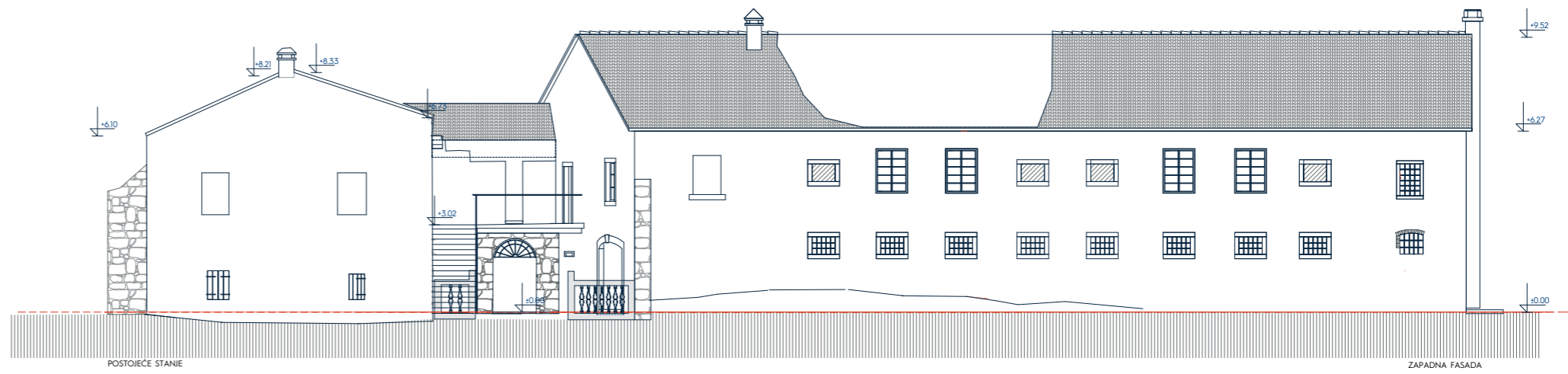

POSTOJEĆE STANJE ZAPADNA FASADA

FASADE OBJEKTA 1 - konzervatorski elaborat 1:200

SVEUČILIŠTE U SPLITU

FAKULTET GRAĐEVINARSTVA, ARHITEKTURE I GEODEZIJE

AUTOR ANĐELA KNEŽEVIĆ

MENTOR DOC. ART. JAKŠA KALAJIČIĆ, DIPL. ING. ARH.

KOMENTORICA DOC. DR. SC. SANJA MATIJEVIĆ BARČOT

KONZULTANTICA ZA KONSTRUKCIJU DOC. DR. SC. MARIJA SMILOVIĆ ŽULIM

SPLIT, 2022/2023 GOD.

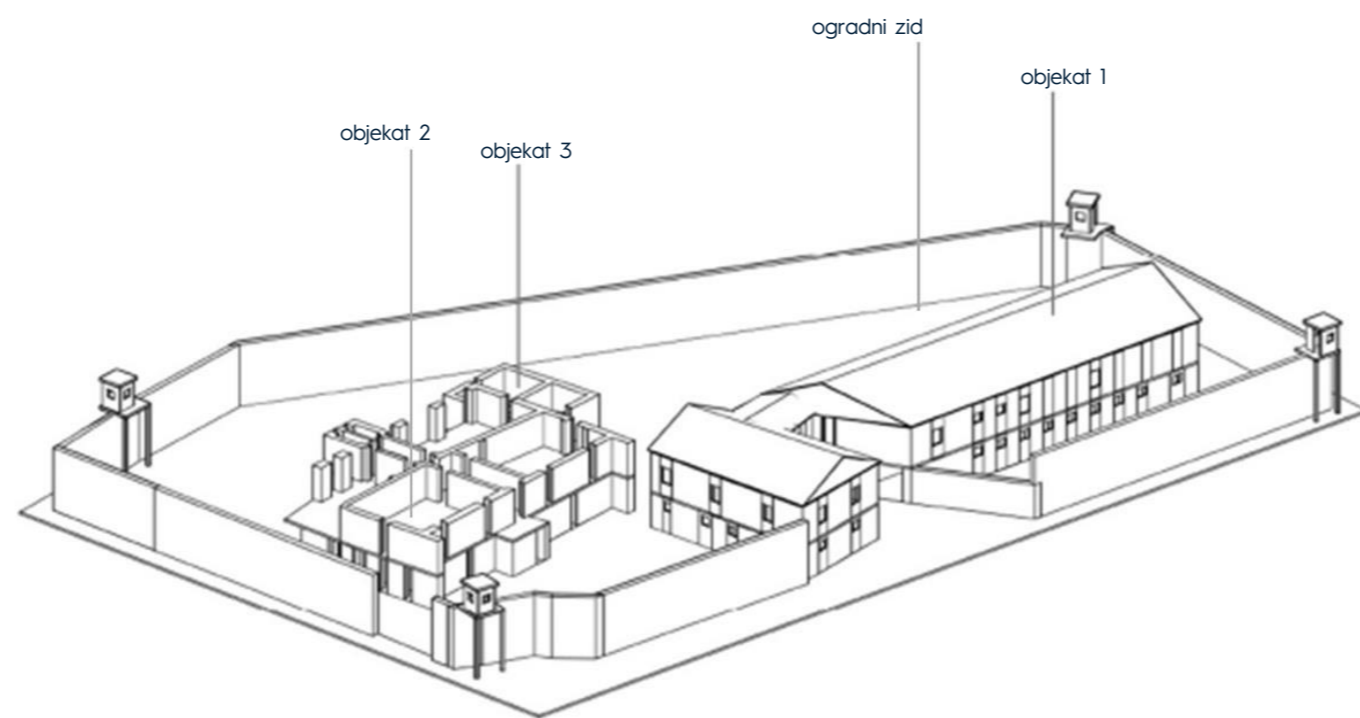
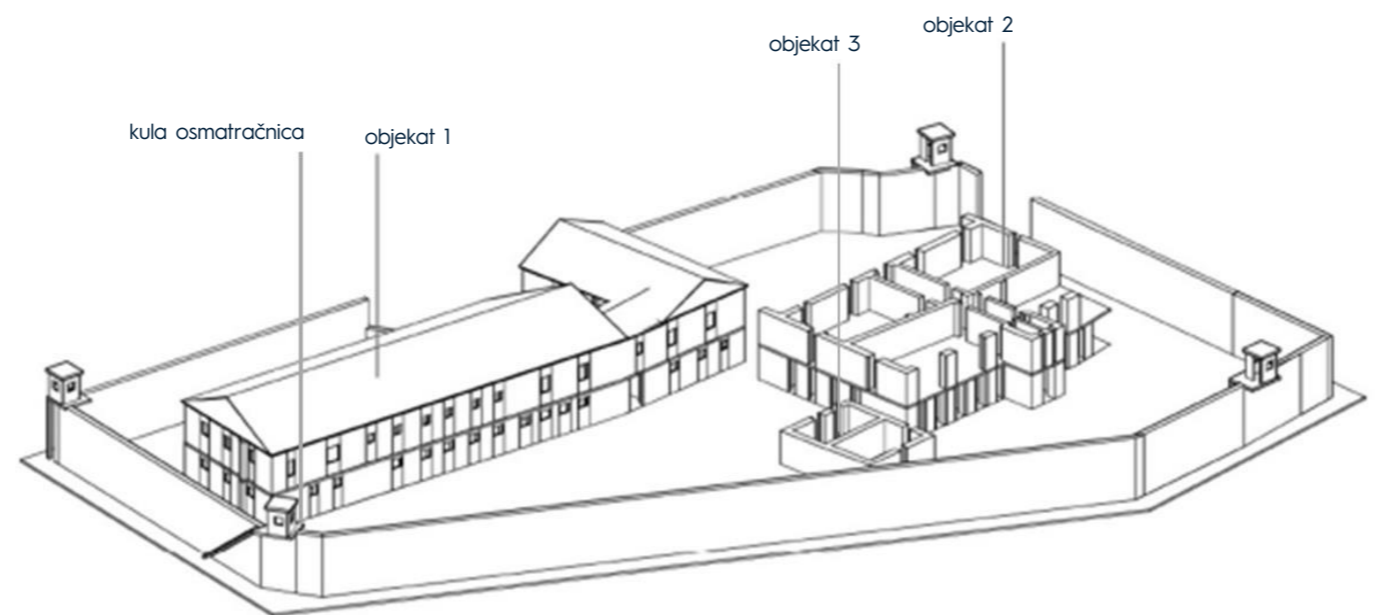

AKSONOMETRIJA POSTOJEĆEG STANJA

SVEUČILIŠTE U SPLITU

FAKULTET GRAĐEVINARSTVA, ARHITEKTURE I GEODEZIJE

AUTOR ANĐELA KNEŽEVIĆ

MENTOR DOC. ART. JAKŠA KALAJŽIĆ, DIPL. ING. ARH.

KOMENTORICA DOC. DR. SC. SANJA MATIJEVIĆ BARČOT

KONZULTANTICA ZA KONSTRUKCIJU DOC. DR. SC. MARIJA SMILOVIĆ ZULIM

SPLIT, 2022/2023 GOD.

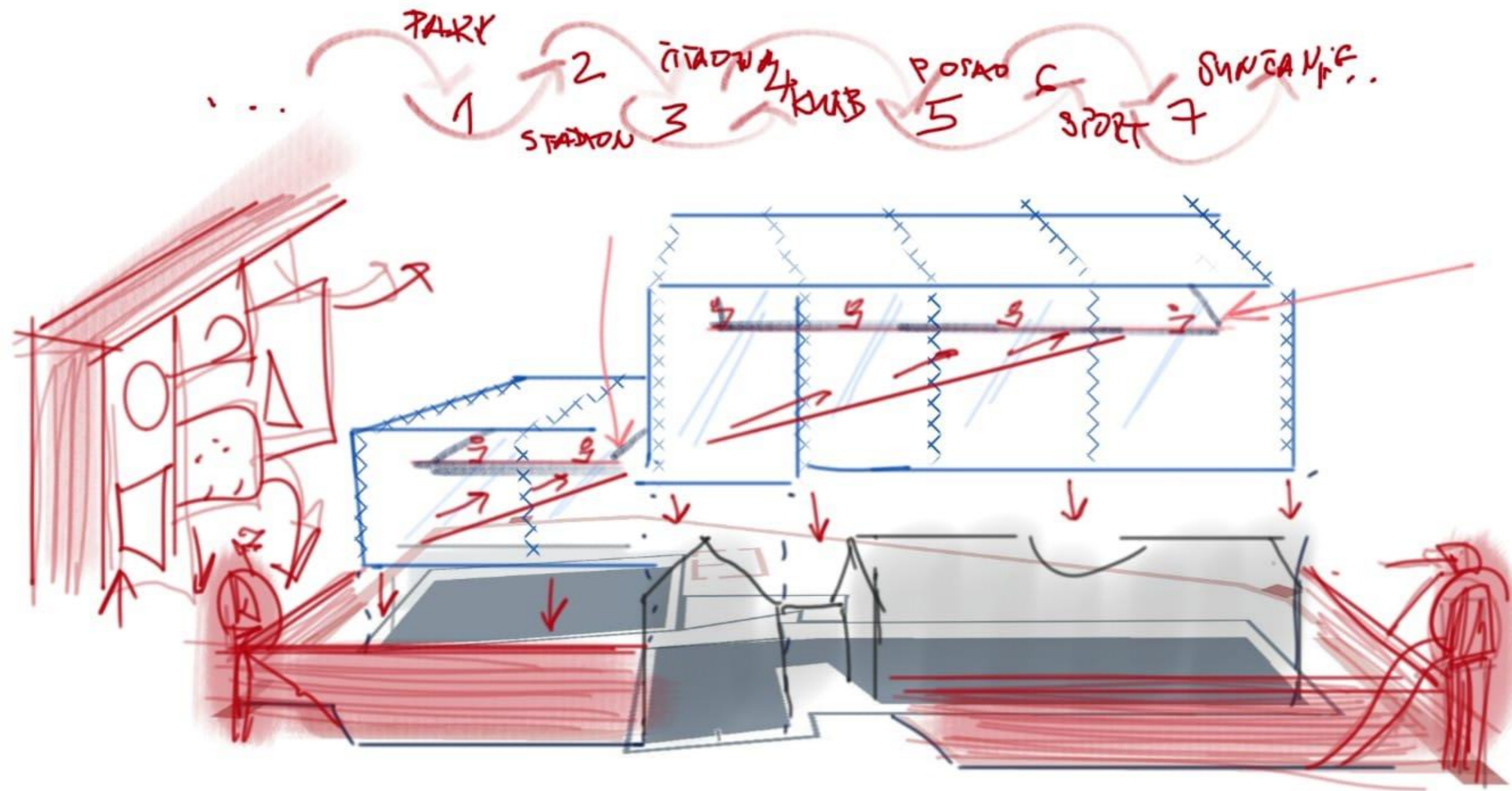

KONCEPT

SVEUČILIŠTE U SPLITU

FAKULTET GRAĐEVINARSTVA, ARHITEKTURE I GEODEZIJE

AUTOR ANĐELA KNEŽEVIĆ

MENTOR DOC. ART. JAKŠA KALAJŽIĆ, DIPL. ING. ARH.

KOMENTORICA DOC. DR. SC. SANJA MATIJEVIĆ BARČOT

KONZULTANTICA ZA KONSTRUKCIJU DOC. DR. SC. MARIJA SMILOVIĆ ŽULIM

SPLIT, 2022/2023 GOD.

ZATVORENA STRUKTURA



OTVORENA STRUKTURA
novo posmatranje objekata i odnosa među njima
prostorna polja i sintaksa

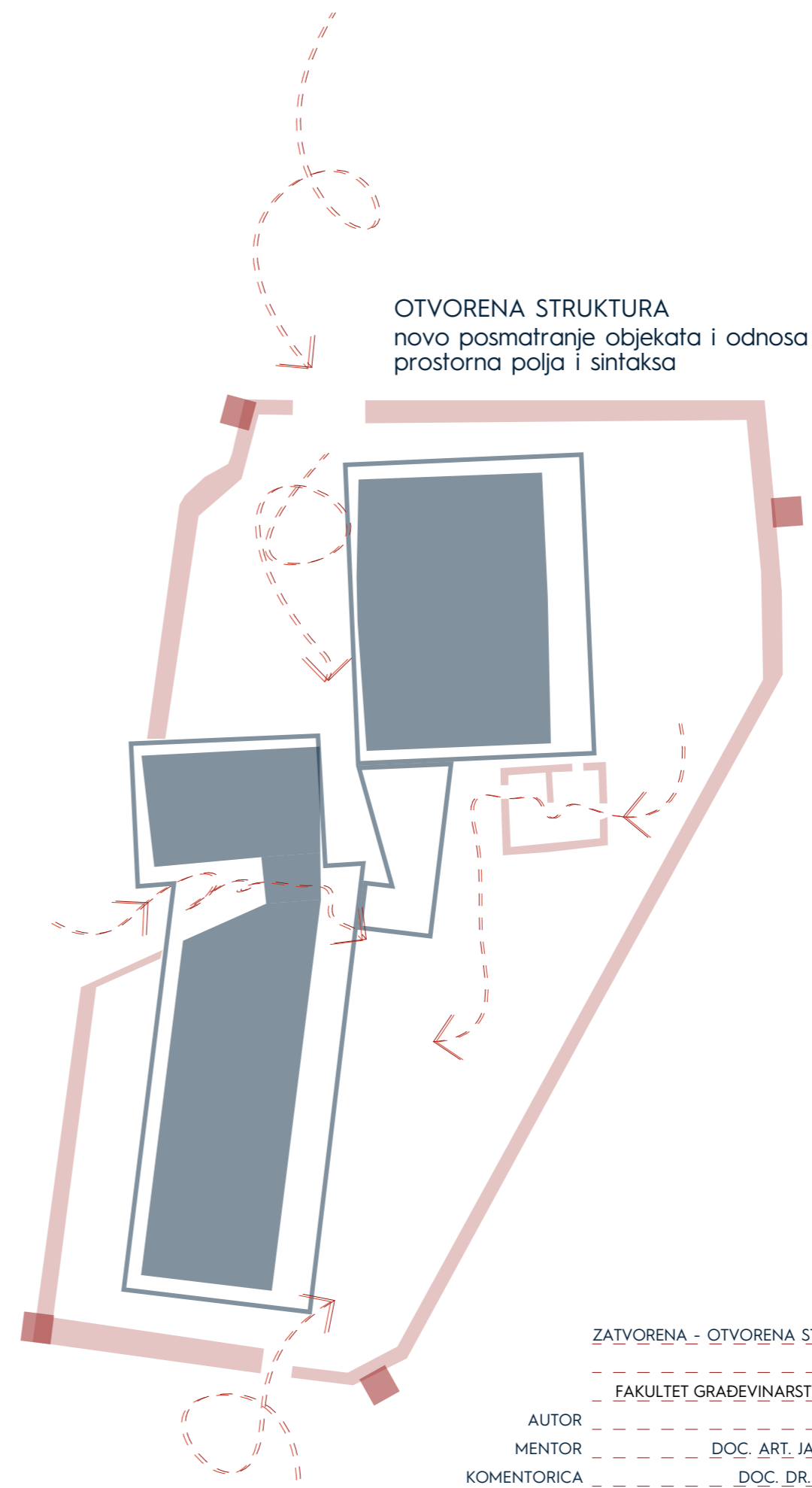

ZATVORENA - OTVORENA STRUKTURA

SVEUČILIŠTE U SPLITU

FAKULTET GRAĐEVINARSTVA, ARHITEKTURE I GEODEZIJE

AUTOR ANĐELA KNEŽEVIĆ

MENTOR DOC. ART. JAKŠA KALAJŽIĆ, DIPL. ING. ARH.

KOMENTORICA DOC. DR. SC. SANJA MATIJEVIĆ BARČOT

KONZULTANTICA ZA KONSTRUKCIJU DOC. DR. SC. MARIJA SMILOVIĆ ZULIM

SPLIT, 2022/2023 GOD.

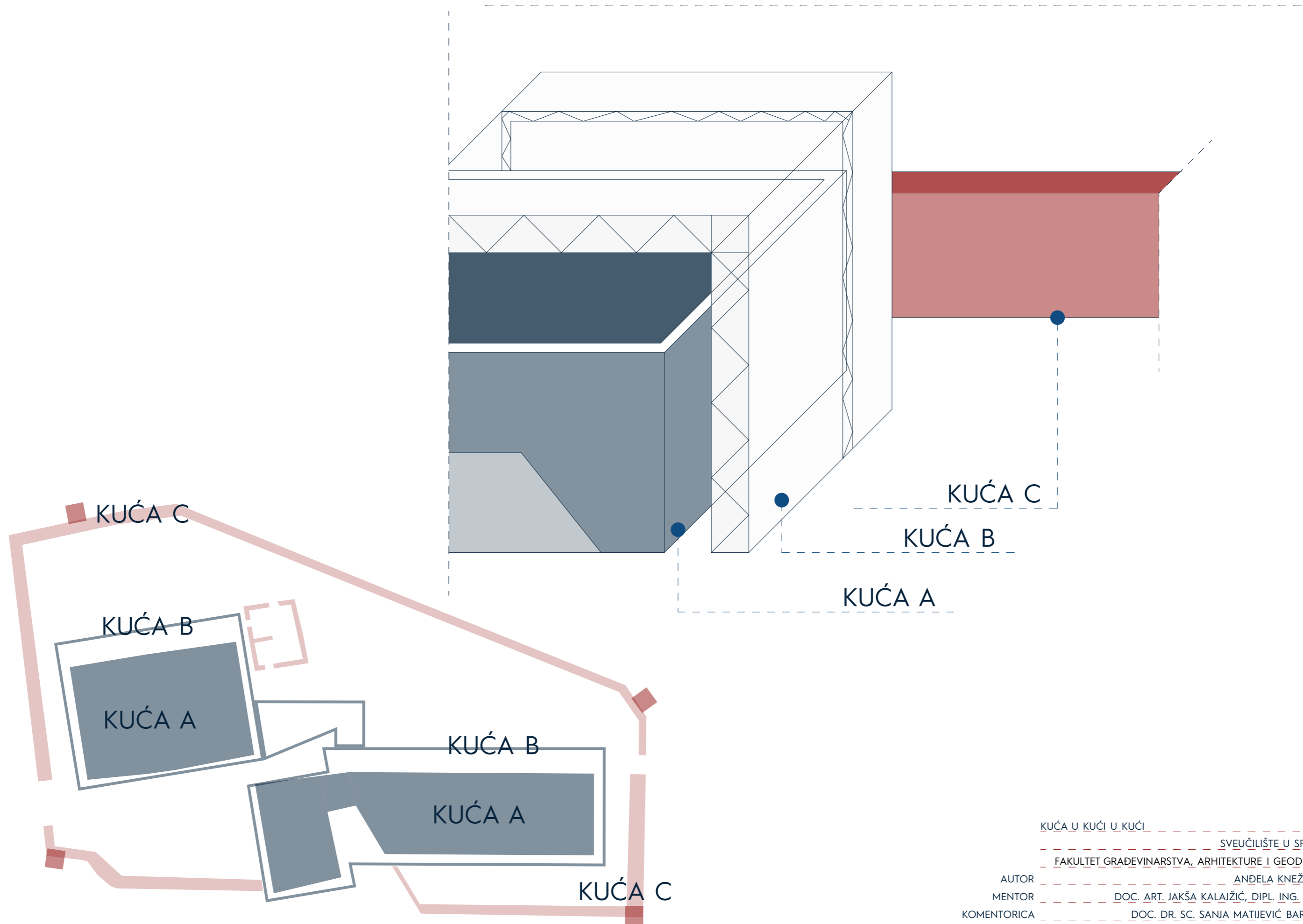

KUĆA U KUĆI U KUĆI

SVEUČILIŠTE U SPLITU

FAKULTET GRAĐEVINARSTVA, ARHITEKTURE I GEODEZIJE

AUTOR ANĐELA KNEŽEVIĆ

MENTOR DOC. ART. JAKŠA KALAJŽIĆ, DIPL. ING. ARH.

KOMENTORICA DOC. DR. SC. SANJA MATIJEVIĆ BARČOT

KONZULTANTICA ZA KONSTRUKCIJU DOC. DR. SC. MARIJA SMILOVIĆ ZULIM

SPLIT, 2022/2023 GOD.

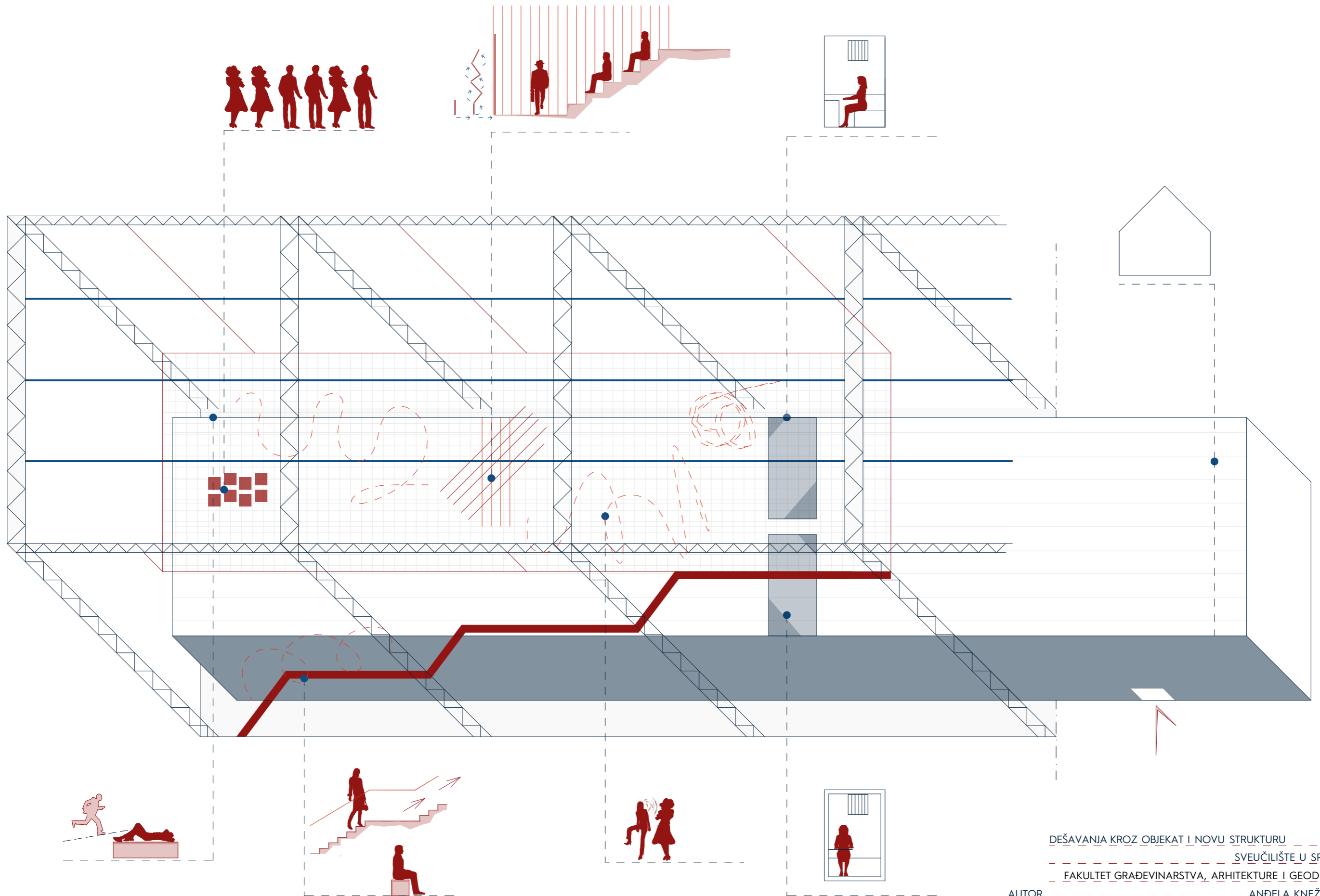

DEŠAVANJA KROZ OBJEKAT I NOVU STRUKTURU

SVEUČILIŠTE U SPLITU

FAKULTET GRAĐEVINARSTVA, ARHITEKTURE I GEODEZIJE

AUTOR ANĐELA KNEŽEVIĆ

MENTOR DOC. ART. JAKŠA KALAJIČIĆ, DIPL. ING. ARH.

KOMENTORICA DOC. DR. SC. SANJA MATIJEVIĆ BARČOT

KONZULTANTICA ZA KONSTRUKCIJU DOC. DR. SC. MARIJA SMILOVIĆ ZULIM

SPLIT, 2022/2023 GOD.

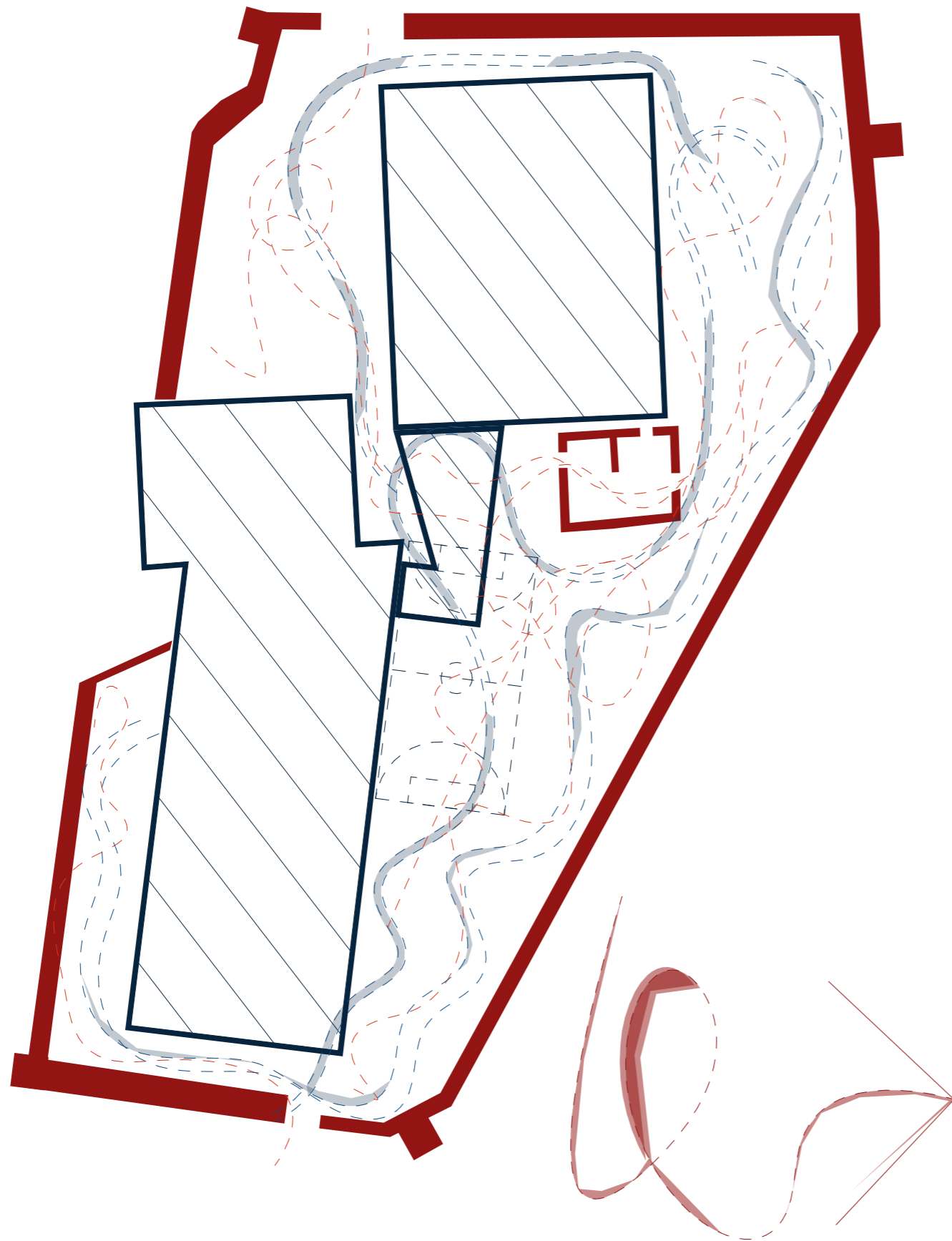

DISPROGRAMATSKI PARK

SVEUČILIŠTE U SPLITU

FAKULTET GRAĐEVINARSTVA, ARHITEKTURE I GEODEZIJE

AUTOR ANĐELA KNEŽEVIĆ

MENTOR DOC. ART. JAKŠA KALAJŽIĆ, DIPL. ING. ARH.

KOMENTORICA DOC. DR. SC. SANJA MATIJEVIĆ BARČOT

KONZULTANTICA ZA KONSTRUKCIJU DOC. DR. SC. MARIJA SMILOVIĆ ZULIM

SPLIT, 2022/2023 GOD.

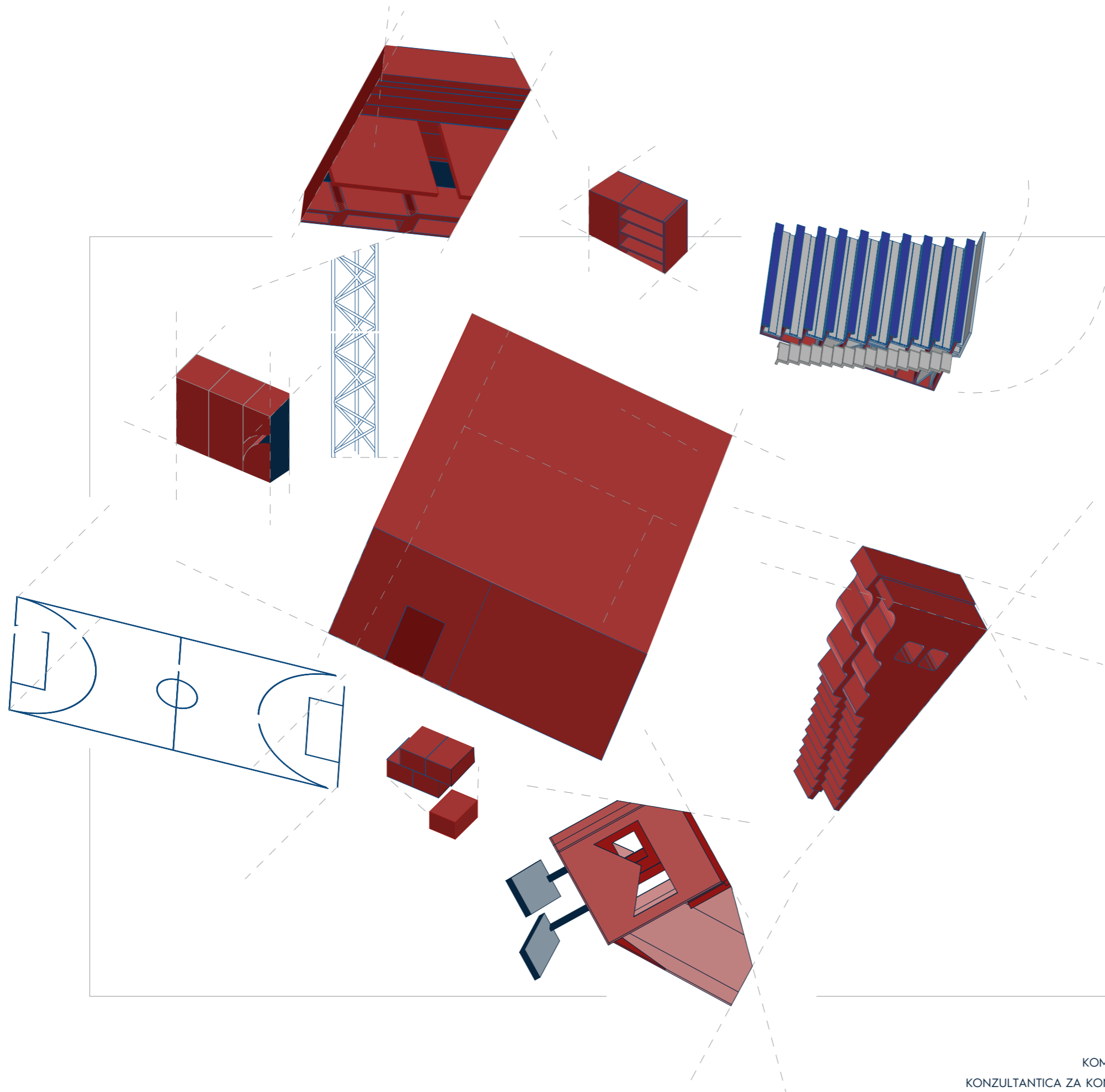

EKSPLODIRANA AKSONOMETRIJA

SVEUČILIŠTE U SPLITU

FAKULTET GRAĐEVINARSTVA, ARHITEKTURE I GEODEZIJE

AUTOR ANĐELA KNEŽEVIĆ

MENTOR DOC. ART. JAKŠA KALAJŽIĆ, DIPL. ING. ARH.

KOMENTORICA DOC. DR. SC. SANJA MATIJEVIĆ BARČOT

KONZULTANTICA ZA KONSTRUKCIJU DOC. DR. SC. MARIJA SMILOVIĆ ZULIM

SPLIT, 2022/2023 GOD.



SITUACIJA 1:500
 SVEUČILIŠTE U SPLITU
 FAKULTET GRAĐEVINARSTVA, ARHITEKTURE I GEODEZIJE
 AUTOR ANĐELA KNEŽEVIĆ
 MENTOR DOC. ART. JAKŠA KALAJIČIĆ, DIPL. ING. ARH.
 KOMENTORICA DOC. DR. SC. SANJA MATIJEVIĆ BARČOT
 KONZULTANTICA ZA KONSTRUKCIJU DOC. DR. SC. MARIJA SMILOVIĆ ZULIM
 SPLIT, 2022/2023 GOD.

kula osmatračnica
tribine
ploča-sto, tabla
manje tribine
nadstrešnica
plakar -
oprema za
sport

pregrade
ploča-sto, tabla
sjedjenje u zidu + nadstrešnica
lokero
sjedjenje u zidu + nadstrešnica
kutije za sjedjenje
manje tribine
tribine

manje tribine
pregrade
kutije za sjedjenje
oprema za događaje
oprema za događaje
tribine
oprema za događaje

pregrade, vrata
teren, koncert, performans,
plato, trg, ulica...
pregrade
kula osmatračnica

B1
B1
A1
A2
A

kutije za
sjedjenje
pregrada
kutija sa
instalacijama
za potrebe
objekta 2
bicikla, skejt, roleri
ploča-sto, tabla
nadstrešnica
sjedjenje u zidu + nadstrešnica
klupe + sto
kutije za sjedjenje
pregrade

sjedjenje u zidu + nadstrešnica
kutije za sjedjenje
lokero
plakar -oprema za sport

kutija sa instalacijama za
potrebe objekta 1

Popis površina prizemlja		
naziv	h [m]	P [m ²]
01 ulaz	2.75	80.93
02 hodnik	2.75	15.65
03 komunikacije	2.75	26.41
04 grupni rad	2.75	34.03
05 hodnik	2.75	37.12
06 individualni rad	2.75	6.72
07 individualni rad	2.75	6.74
08 individualni rad	2.75	6.95
09 individualni rad	2.75	7.01
10 komunikacije	2.75	16.56
11 kuhinja+trpezarija	2.75	18.14
12 soba	2.75	6.76
13 soba	2.75	6.63
14 soba	2.75	6.98
15 soba	2.75	6.90
16 soba	2.75	6.79
17 soba	2.75	6.79
18 soba	2.75	6.67
19 soba	2.75	6.30
20 hodnik	2.75	6.49
21 kupatilo	2.75	10.12
22 kupatilo	2.75	11.13
23 pantomima soba	2.75	14.32
24 kreativna predavaona/druženje	2.75	40.72
25 kardiološka soba	2.75	22.53
26 ostava	2.75	16.37
27 ostava	2.75	14.28
28 između fasada	10.50	226.94
29 ulaz	2.75	77.91
30 hodnik	2.75	39.12
31 komunikacije	2.75	17.16
32 soba	2.75	7.79
33 soba	2.75	7.68
34 soba	2.75	8.08
35 individualni rad	2.75	7.36
36 individualni rad	2.75	6.96
37 grupni rad	2.75	6.98
38 grupni rad	2.75	6.40
39 individualni rad	2.75	6.64
40 individualni rad	2.75	6.50
41 soba	2.75	7.01
42 soba	2.75	7.22
43 soba	2.75	6.89
44 soba za muzičare	2.75	5.57
45 soba za muzičare	2.75	6.33
46 soba za muzičare	2.75	6.97
47 soba za muzičare	2.75	6.75
48 soba za muzičare	2.75	6.85
49 izlaz	2.75	7.21
50 toalet	2.75	6.74
51 kupatilo	2.75	7.07
52 toalet	2.75	6.89
53 između fasada	14.60	144.37
54 objekat 3	2.75	49.81
55 disprogramat ski park	4.50	2,137.85
		3,285.09 m²

TLOCRT PRIZEMLJA 1:200
SVEUČILIŠTE U SPLITU
FAKULTET GRAĐEVINARSTVA, ARHITEKTURE I GEODEZIJE
AUTOR ANĐELA KNEŽEVIĆ
MENTOR DOC. ART. JAKŠA KALAJIČIĆ, DIPL. ING. ARH.
KOMENTORICA DOC. DR. SC. SANJA MATIJEVIĆ BARČOT
KONZULTANTICA ZA KONSTRUKCIJU DOC. DR. SC. MARIJA ŠMILOVIĆ ŽULIM
SPLIT, 2022/2023 GOD.

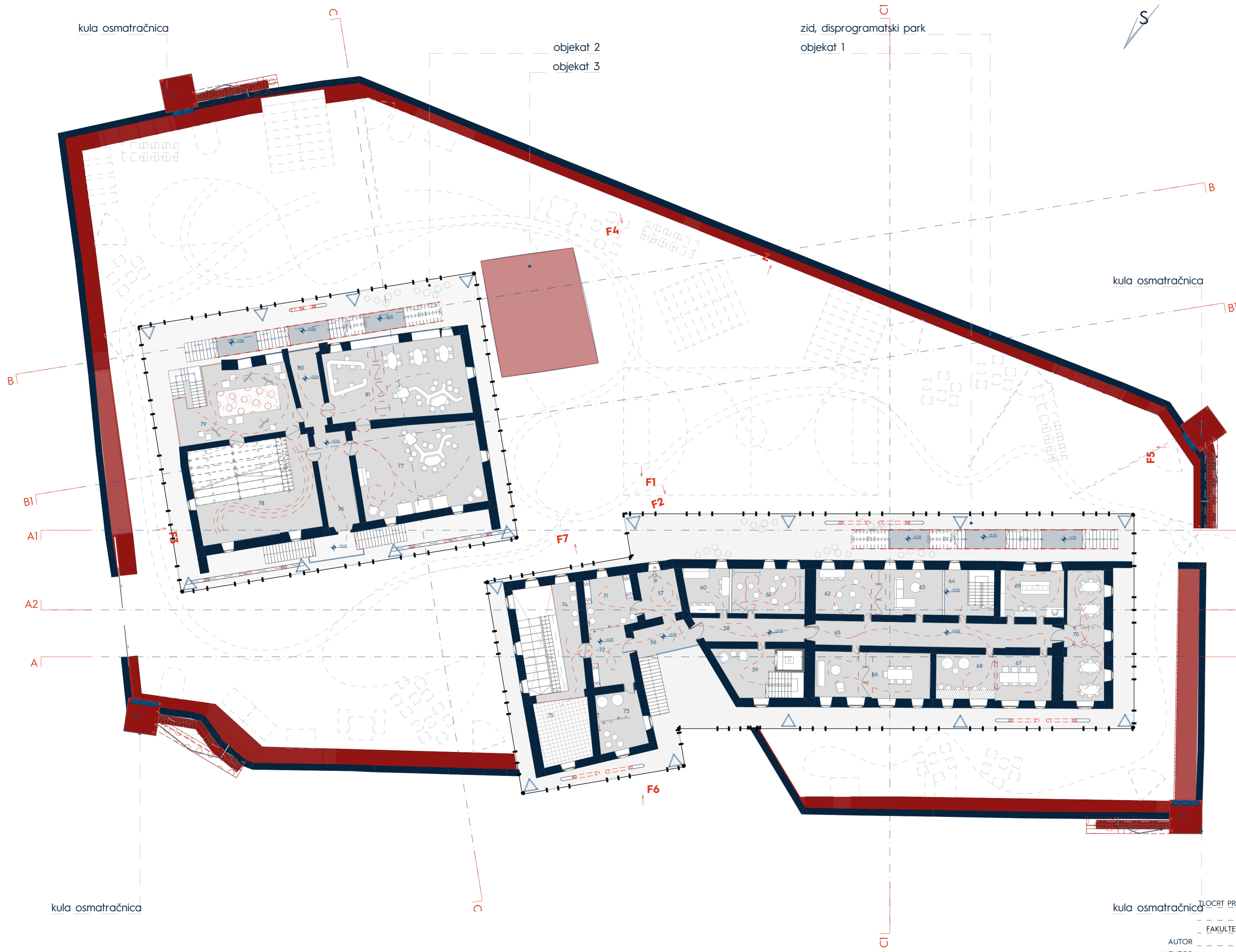

Popis površina prvog kata

naziv	h [m]	P [m ²]
56 ulaz	2.950	9.95
57 teleskop soba	2.950	11.31
58 hodnik	2.950	15.31
59 komunikacije	2.950	24.39
60 foto lab	2.950	12.12
61 brainstorming soba	2.950	20.47
62 zajednički rad	2.950	17.11
63 soba za film	2.950	17.58
64 komunikacije	2.950	14.33
65 hodnik	2.950	36.13
66 sala za sastanke	2.950	32.39
67 multimedija soba	2.950	15.70
68 zajednički rad	2.950	16.56
69 laboratorija	2.950	18.85
70 studionice	2.950	31.33
71 zajednički rad	2.950	15.37
72 hodnik	2.950	14.20
73 izolovane sobe za rad u timu	2.950	16.50
74 suptilno prisustvo predavanju	2.950	14.85
75 lijena mreža	2.950	21.72
76 ulaz	2.950	24.66
77 kreativna četvrtina	2.950	67.15
78 multimedija umjetnička četvrtina	2.950	71.21
79 umjetnička četvrtina	2.950	46.06
80 hodnik	2.950	12.98
81 radna četvrtina	2.950	65.16
85 kula osmatračnica	2.950	6.84
86 kula osmatračnica	2.950	6.84
87 kula osmatračnica	2.950	6.80
88 kula osmatračnica	2.950	6.71
690.58 m²		

TLOCRT PRVOG KATA 1:200
 SVEUČILIŠTE U SPLITU
 FAKULTET GRAĐEVINARSTVA, ARHITEKTURE I GEODEZIJE
 AUTOR ANĐELA KNEŽEVIĆ
 MENTOR DOC. ART. JAKŠA KALAJIČIĆ, DIPL. ING. ARH.
 KOMENTORICA DOC. DR. SC. SANJA MATIJEVIĆ BARČOT
 KONZULTANTICA ZA KONSTRUKCIJU DOC. DR. SC. MARIJA ŠMILOVIĆ ŽULIM
 SPLIT, 2022/2023 GOD.

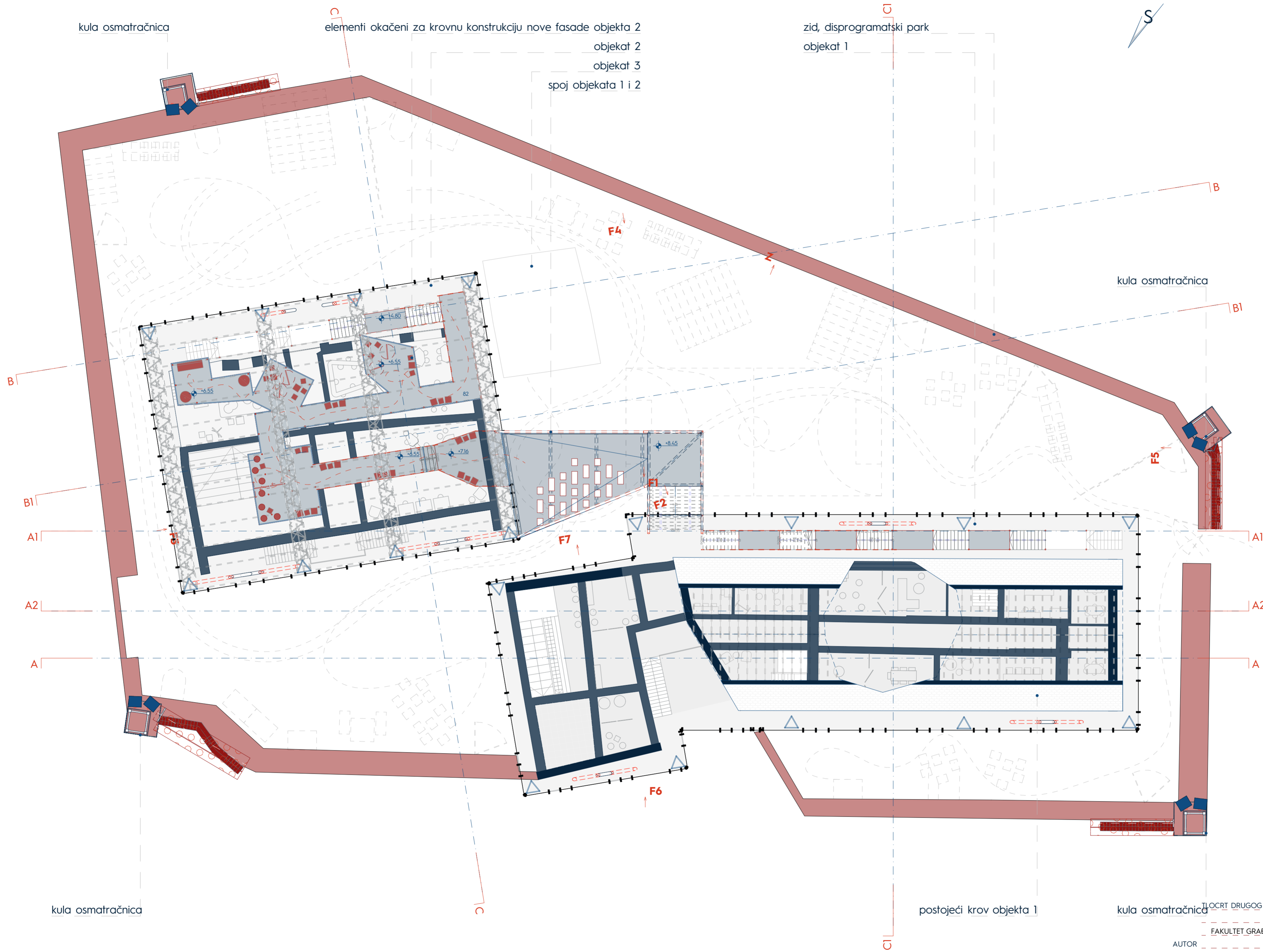

kula osmatračnica

elementi okačeni za krovnu konstrukciju nove fasade objekta 2
objekat 2
objekat 3
spoj objekata 1 i 2

zid, disprogramatski park
objekat 1



kula osmatračnica

kula osmatračnica

postojeći krov objekta 1

kula osmatračnica

Popis površina drugog kata		
naziv	h [m]	P [m ²]
82 viseći element	3.000	152.90
		152.90 m²

TLOCRT DRUGOG KATA 1:200
SVEUČILIŠTE U SPLITU
FAKULTET GRAĐEVINARSTVA, ARHITEKTURE I GEODEZIJE
AUTOR ANDELA KNEŽEVIĆ
MENTOR DOC. ART. JAKŠA KALAJŽIĆ, DIPL. ING. ARH.
KOMENTORICA DOC. DR. SC. SANJA MATIJEVIĆ BARČOT
KONZULTANTICA ZA KONSTRUKCIJU DOC. DR. SC. MARIJA ŠMILOVIĆ ŽULIM
SPLIT, 2022/2023 GOD.

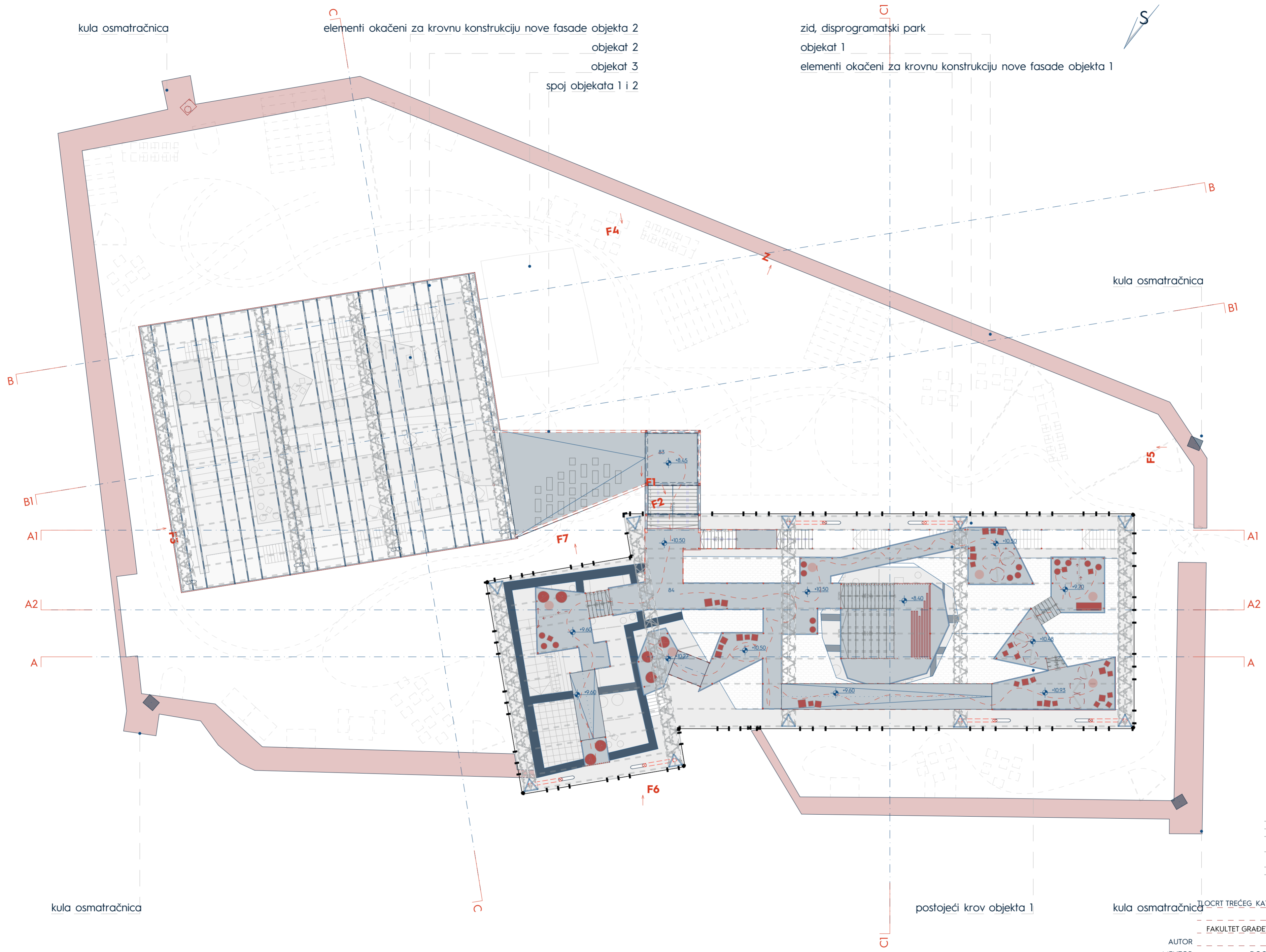

kula osmatračnica

elementi okačeni za krovnu konstrukciju nove fasade objekta 2
objekat 2
objekat 3
spoj objekata 1 i 2

zid, disprogramatski park
objekat 1
elementi okačeni za krovnu konstrukciju nove fasade objekta 1



kula osmatračnica

A1

A2

A

kula osmatračnica

postojeći krov objekta 1

kula osmatračnica

Popis površina trećeg kata		
naziv	h [m]	P [m ²]
83 spoj među objektima	4,700	81,00
84 viseći elementi	4,700	331,75
		412,75 m²

TLOCRT TREĆEG KATA 1:200
SVEUČILIŠTE U SPLITU
FAKULTET GRAĐEVINARSTVA, ARHITEKTURE I GEODEZIJE
AUTOR ANDELA KNEŽEVIĆ
MENTOR DOC. ART. JAKŠA KALAJŽIĆ, DIPL. ING. ARH.
KOMENTORICA DOC. DR. SC. SANJA MATIJEVIĆ BARČOT
KONZULTANTICA ZA KONSTRUKCIJU DOC. DR. SC. MARIJA ŠMILOVIĆ ŽULIM
SPLIT, 2022/2023 GOD.

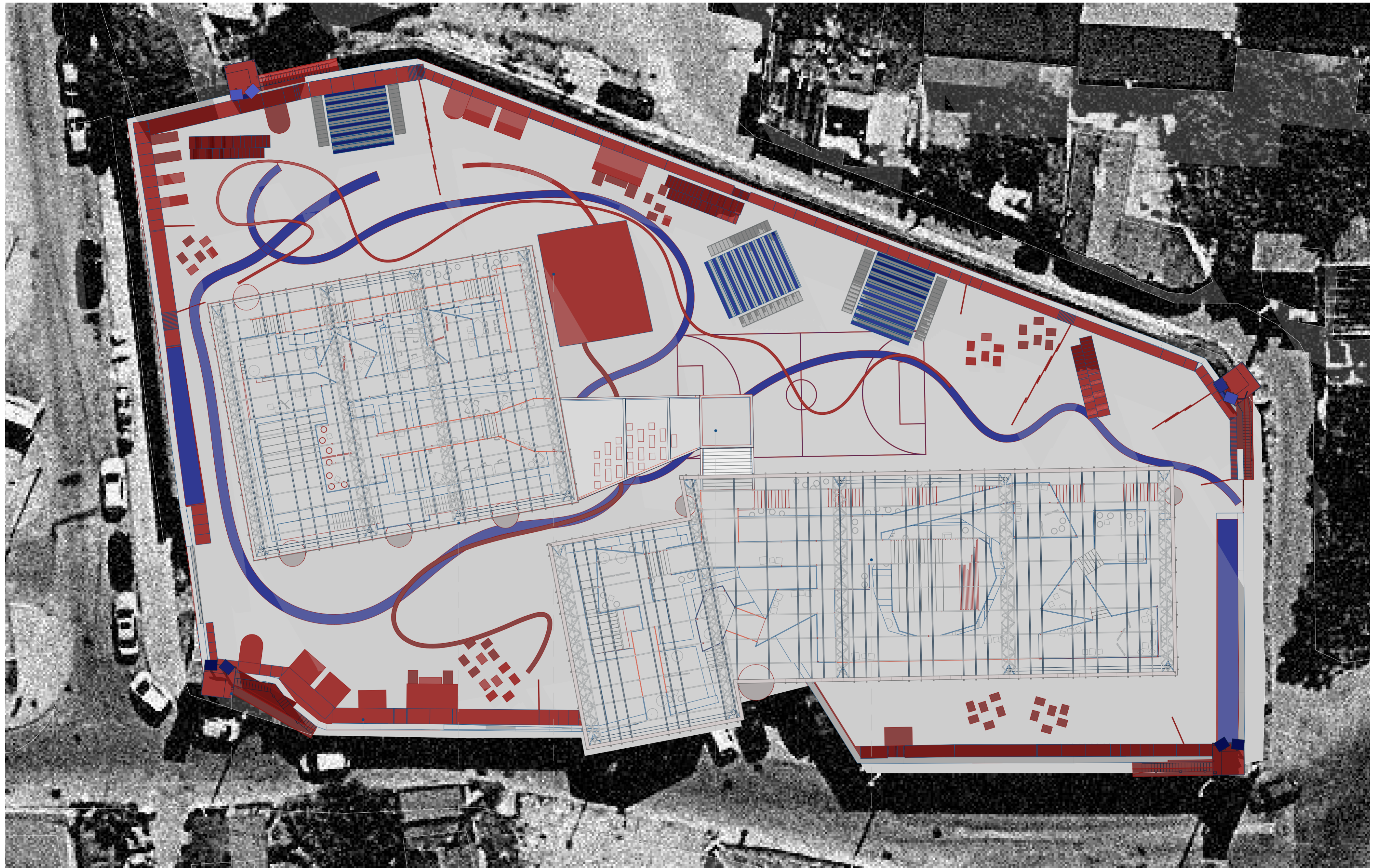

kula osmatračnica
zid disprogramatskog parka

objekat 3
objekat 2

spoj objekata 1 i 2
objekat 1

TLOCRT KROVNIH RAVNI 1:200
SVEUČILIŠTE U SPLITU
FAKULTET GRAĐEVINARSTVA, ARHITEKTURE I GEODEZIJE
AUTOR ANDELA KNEŽEVIĆ
MENTOR DOC. ART. JAKŠA KALAJIČIĆ, DIPL. ING. ARH.
KOMENTORICA DOC. DR. SC. SANJA MATIJEVIĆ BARČOT
KONZULTANTICA ZA KONSTRUKCIJU DOC. DR. SC. MARIJA SMILOVIĆ ZULIM
SPLIT, 2022/2023 GOD.

Popis površina svih etaža			
etaža	naziv	h [m]	P [m ²]
PRIZEMLJE	01 ulaz	2.750	80.93
PRIZEMLJE	02 hodnik	2.750	15.65
PRIZEMLJE	03 komunikacije	2.750	26.41
PRIZEMLJE	04 grupni rad	2.750	34.03
PRIZEMLJE	05 hodnik	2.750	37.12
PRIZEMLJE	06 individualni rad	2.750	6.72
PRIZEMLJE	07 individualni rad	2.750	6.74
PRIZEMLJE	08 individualni rad	2.750	6.95
PRIZEMLJE	09 individualni rad	2.750	7.01
PRIZEMLJE	10 komunikacije	2.750	16.56
PRIZEMLJE	11 kuhinja+trpezarija	2.750	18.14
PRIZEMLJE	12 soba	2.750	6.76
PRIZEMLJE	13 soba	2.750	6.63
PRIZEMLJE	14 soba	2.750	6.98
PRIZEMLJE	15 soba	2.750	6.90
PRIZEMLJE	16 soba	2.750	6.79
PRIZEMLJE	17 soba	2.750	6.79
PRIZEMLJE	18 soba	2.750	6.67
PRIZEMLJE	19 soba	2.750	6.30
PRIZEMLJE	20 hodnik	2.750	6.49
PRIZEMLJE	21 kupatilo	2.750	10.12
PRIZEMLJE	22 kupatilo	2.750	11.13
PRIZEMLJE	23 pantomima soba	2.750	14.32
PRIZEMLJE	24 kreativna predavaona/druženje	2.750	40.72
PRIZEMLJE	25 kardio soba	2.750	22.53
PRIZEMLJE	26 ostava	2.750	16.37
PRIZEMLJE	27 ostava	2.750	14.28
PRIZEMLJE	28 između fasada	10.500	226.94
PRIZEMLJE	29 ulaz	2.750	77.91
PRIZEMLJE	30 hodnik	2.750	39.12
PRIZEMLJE	31 kominukacije	2.750	17.16
PRIZEMLJE	32 soba	2.750	7.79
PRIZEMLJE	33 soba	2.750	7.68
PRIZEMLJE	34 soba	2.750	8.08
PRIZEMLJE	35 individualni rad	2.750	7.36
PRIZEMLJE	36 individualni rad	2.750	6.96
PRIZEMLJE	37 grupni rad	2.750	6.98
PRIZEMLJE	38 grupni rad	2.750	6.40
PRIZEMLJE	39 individualni rad	2.750	6.64
PRIZEMLJE	40 individualni rad	2.750	6.50
PRIZEMLJE	41 soba	2.750	7.01
PRIZEMLJE	42 soba	2.750	7.22
PRIZEMLJE	43 soba	2.750	6.89
PRIZEMLJE	44 soba za muzičare	2.750	5.57
PRIZEMLJE	45 soba za muzičare	2.750	6.33
PRIZEMLJE	46 soba za muzičare	2.750	6.97
PRIZEMLJE	47 soba za muzičare	2.750	6.75
PRIZEMLJE	48 soba za muzičare	2.750	6.85
PRIZEMLJE	49 izlaz	2.750	7.21
PRIZEMLJE	50 toalet	2.750	6.74
PRIZEMLJE	51 kupatilo	2.750	7.07

PRIZEMLJE	52 toalet	2.750	6.89
PRIZEMLJE	53 između fasada	14.600	144.37
PRIZEMLJE	54 objekat 3	2.750	49.81
PRIZEMLJE	55 disprogramatski park	4.500	2,137.85
3,285.09 m²			
PRVI KAT	56 ulaz	2.950	9.95
PRVI KAT	57 teleskop soba	2.950	11.31
PRVI KAT	58 hodnik	2.950	15.31
PRVI KAT	59 komunikacije	2.950	24.39
PRVI KAT	60 foto lab	2.950	12.12
PRVI KAT	61 brainstorming soba	2.950	20.47
PRVI KAT	62 zajednički rad	2.950	17.11
PRVI KAT	63 soba za film	2.950	17.58
PRVI KAT	64 komunikacije	2.950	14.33
PRVI KAT	65 hodnik	2.950	36.13
PRVI KAT	66 sala za sastanke	2.950	32.39
PRVI KAT	67 multimedija soba	2.950	15.70
PRVI KAT	68 zajednički rad	2.950	16.56
PRVI KAT	69 laboratorija	2.950	18.85
PRVI KAT	70 studionice	2.950	31.33
PRVI KAT	71 zajednički rad	2.950	15.37
PRVI KAT	72 hodnik	2.950	14.20
PRVI KAT	73 izolovane sobe za rad u timu	2.950	16.50
PRVI KAT	74 suptilno prisustvo predavanju	2.950	14.85
PRVI KAT	75 lijena mreža	2.950	21.72
PRVI KAT	76 ulaz	2.950	24.66
PRVI KAT	77 kreativna četvrtina	2.950	67.15
PRVI KAT	78 multimedija	2.950	71.21
PRVI KAT	79 umjetnička četvrtina	2.950	46.06
PRVI KAT	80 hodnik	2.950	12.98
PRVI KAT	81 radna četvrtina	2.950	65.16
PRVI KAT	85 kula osmatračnica	2.950	6.84
PRVI KAT	86 kula osmatračnica	2.950	6.84
PRVI KAT	87 kula osmatračnica	2.950	6.80
PRVI KAT	88 kula osmatračnica	2.950	6.71
690.58 m²			
DRUGI KAT	82 viseći element	3.000	152.90
152.90 m²			
TREĆI KAT	83 spoj među objektima	4.700	81.00
TREĆI KAT	84 viseći elementi	4.700	331.75
412.75 m²			
4,541.32 m²			

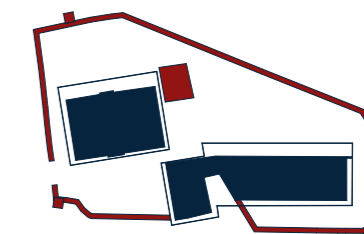

Popis površina svih etaža

SVEUČILIŠTE U SPLITU
 FAKULTET GRAĐEVINARSTVA, ARHITEKTURE I GEODEZIJE
 AUTOR ANĐELA KNEŽEVIĆ
 MENTOR DOC. ART. JAKŠA KALAJIĆ, DIPL. ING. ARH.
 KOMENTORICA DOC. DR. SC. SANJA MATIJEVIĆ BARČOT
 KONZULTANTICA ZA KONSTRUKCIJU DOC. DR. SC. MARIJA SMILOVIĆ ZULIM
 SPLIT, 2022/2023 GOD.

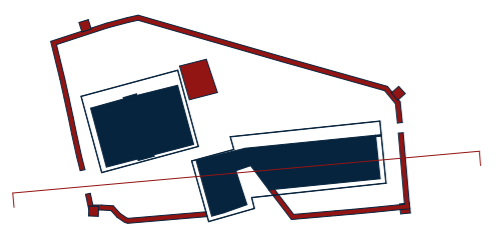

PRESJEK A 1:200

SVEUČILIŠTE U SPLITU

FAKULTET GRAĐEVINARSTVA, ARHITEKTURE I GEODEZIJE

AUTOR ANDELA KNEŽEVIĆ

MENTOR DOC. ART. JAKŠA KALAJIĆ, DIPL. ING. ARH.

KOMENTORICA DOC. DR. SC. SANJA MATIJEVIĆ BARČOT

KONZULTANTICA ZA KONSTRUKCIJU DOC. DR. SC. MARIJA SMILOVIĆ ZULIM

SPLIT, 2022/2023 GOD.

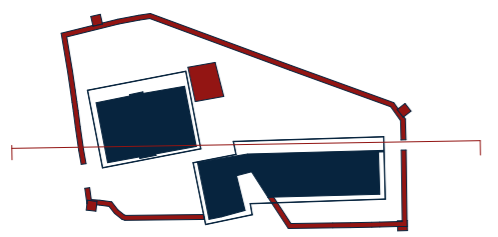
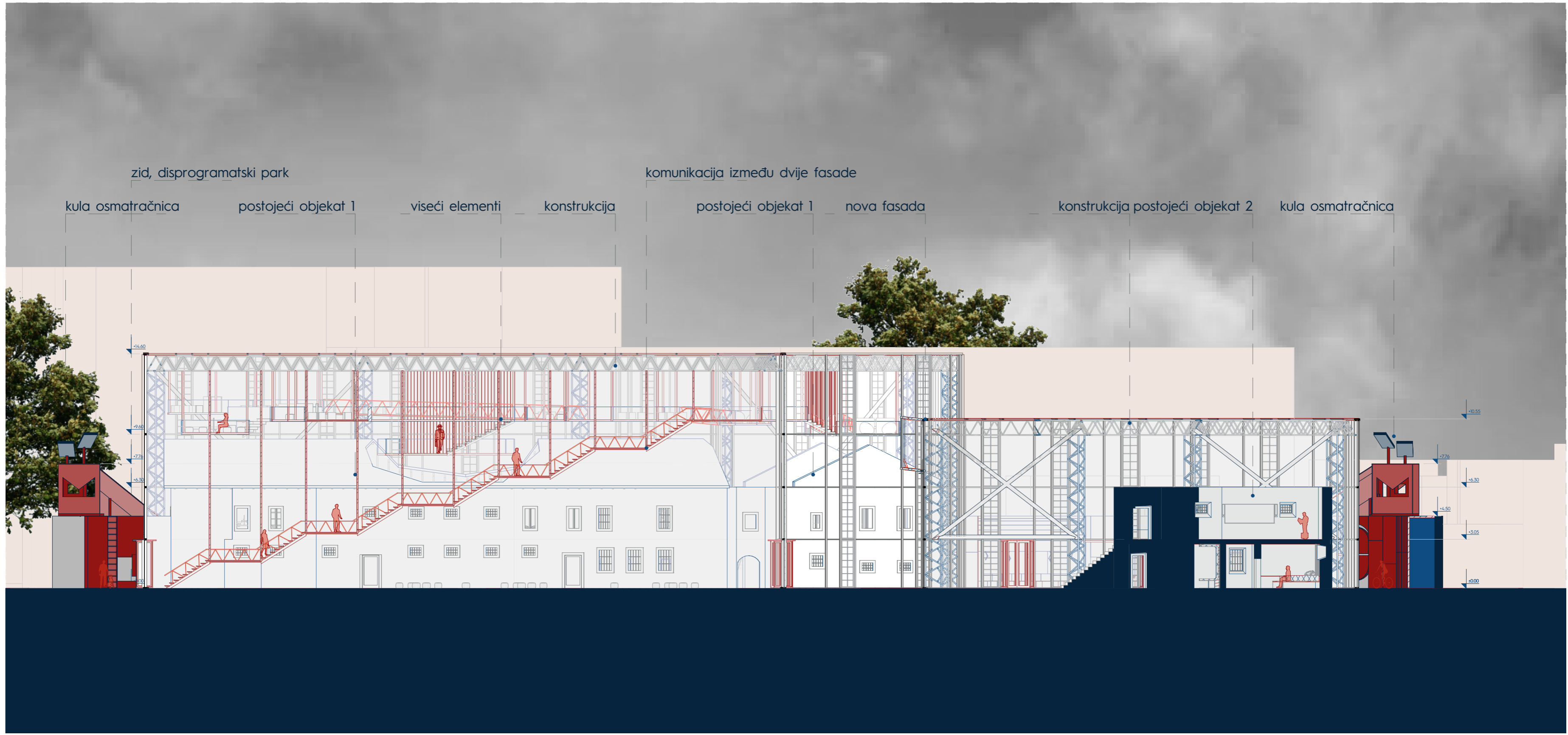

PRESJEK A1 1:200
 SVEUČILIŠTE U SPLITU
 FAKULTET GRAĐEVINARSTVA, ARHITEKTURE I GEODEZIJE
 AUTOR ANDELA KNEŽEVIĆ
 MENTOR DOC. ART. JAKŠA KALAJIĆ, DIPL. ING. ARH.
 KOMENTORICA DOC. DR. SC. SANJA MATIJEVIĆ BARČOT
 KONZULTANTICA ZA KONSTRUKCIJU DOC. DR. SC. MARIJA SMILOVIĆ ZULIM
 SPLIT, 2022/2023 GOD.

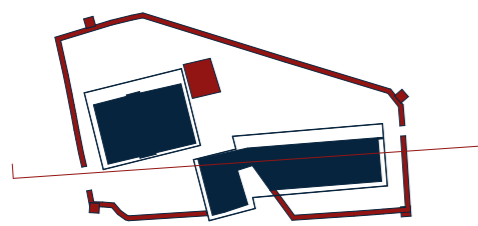

PRESJEK A2 1:200

SVEUČILIŠTE U SPLITU

FAKULTET GRAĐEVINARSTVA, ARHITEKTURE I GEODEZIJE

AUTOR ANDELA KNEŽEVIĆ

MENTOR DOC. ART. JAKŠA KALAJŽIĆ, DIPL. ING. ARH.

KOMENTORICA DOC. DR. SC. SANJA MATIJEVIĆ BARČOT

KONZULTANTICA ZA KONSTRUKCIJU DOC. DR. SC. MARIJA SMILOVIĆ ZULIM

SPLIT, 2022/2023 GOD.

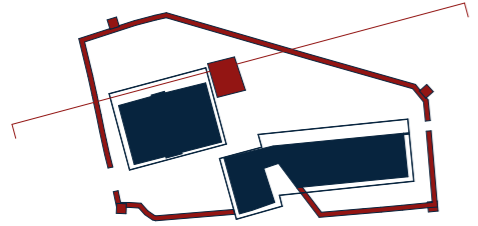
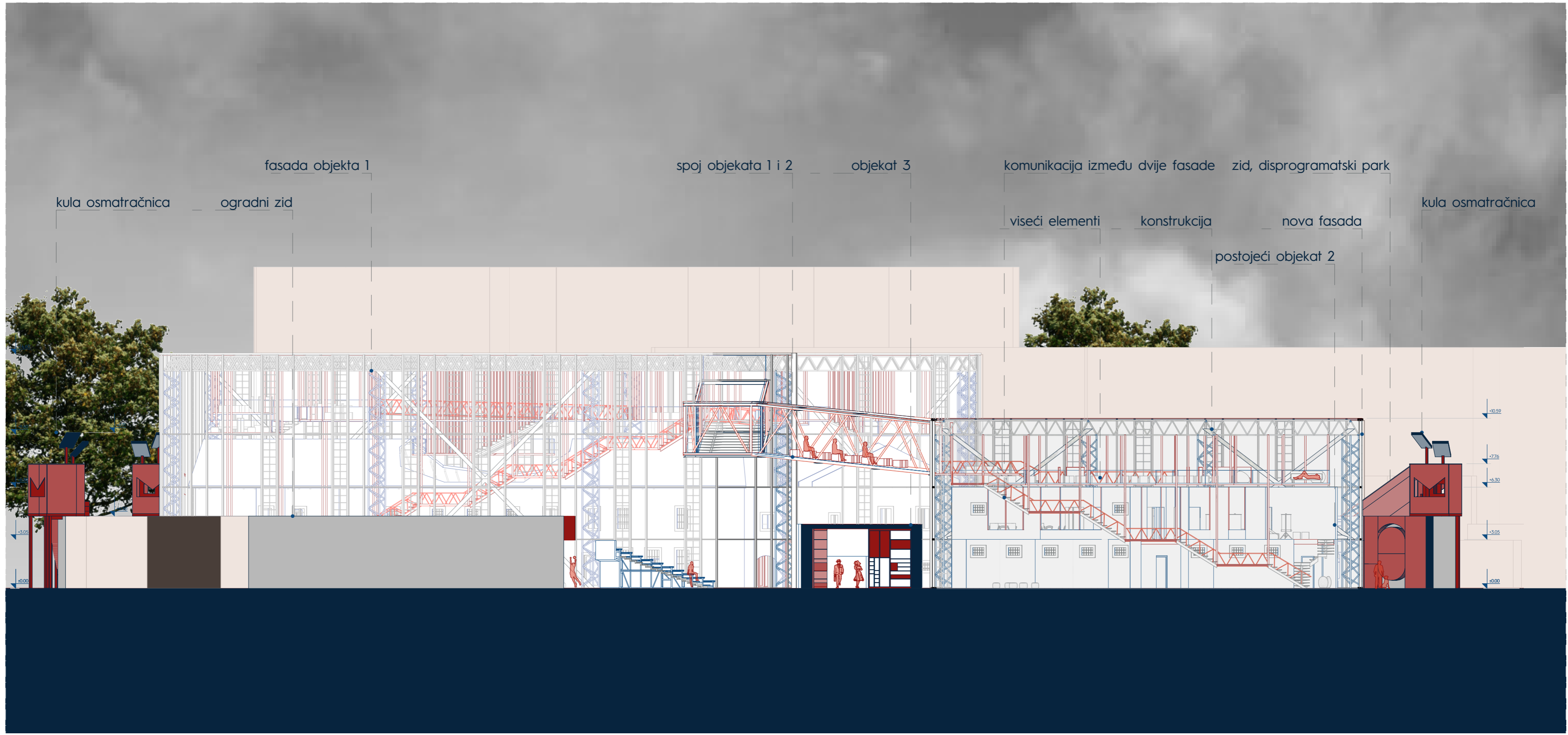

PRESJEK B 1:200
 SVEUČILIŠTE U SPLITU
 FAKULTET GRAĐEVINARSTVA, ARHITEKTURE I GEODEZIJE
 AUTOR ANDELA KNEŽEVIĆ
 MENTOR DOC. ART. JAKŠA KALAJŽIĆ, DIPL. ING. ARH.
 KOMENTORICA DOC. DR. SC. SANJA MATIJEVIĆ BARČOT
 KONZULTANTICA ZA KONSTRUKCIJU DOC. DR. SC. MARIJA SMILOVIĆ ZULIM
 SPLIT, 2022/2023 GOD.

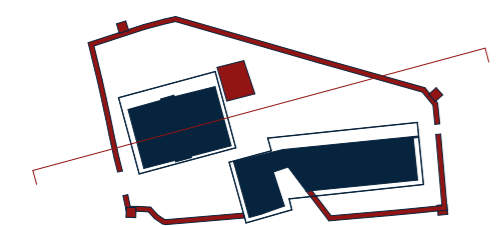

PRESJEK BI 1:200
 SVEUČILIŠTE U SPLITU
 FAKULTET GRAĐEVINARSTVA, ARHITEKTURE I GEODEZIJE
 AUTOR ANDELA KNEŽEVIĆ
 MENTOR DOC. ART. JAKŠA KALAJŽIĆ, DIPL. ING. ARH.
 KOMENTORICA DOC. DR. SC. SANJA MATIJEVIĆ BARČOT
 KONZULTANTICA ZA KONSTRUKCIJU DOC. DR. SC. MARIJA SMILOVIĆ ZULIM
 SPLIT, 2022/2023 GOD.

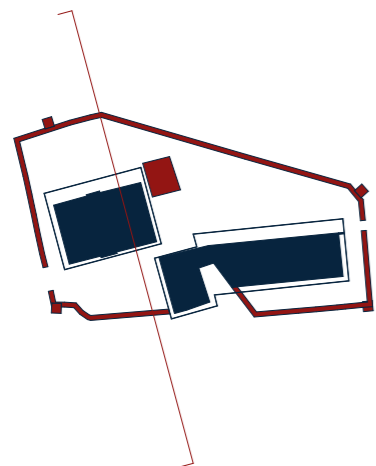

PRESJEK C 1:200

SVEUČILIŠTE U SPLITU

FAKULTET GRAĐEVINARSTVA, ARHITEKTURE I GEODEZIJE

AUTOR ANĐELA KNEŽEVIĆ

MENTOR DOC. ART. JAKŠA KALAJŽIĆ, DIPL. ING. ARH.

KOMENTORICA DOC. DR. SC. SANJA MATIJEVIĆ BARČOT

KONZULTANTICA ZA KONSTRUKCIJU DOC. DR. SC. MARIJA SMILOVIĆ ZULIM

SPLIT, 2022/2023 GOD.

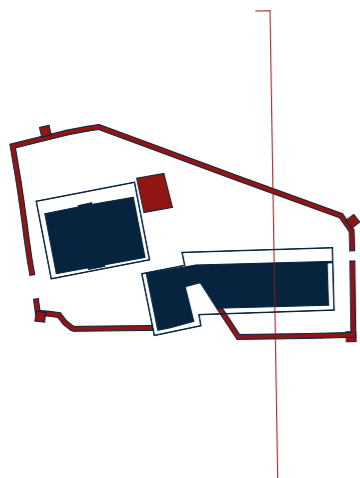
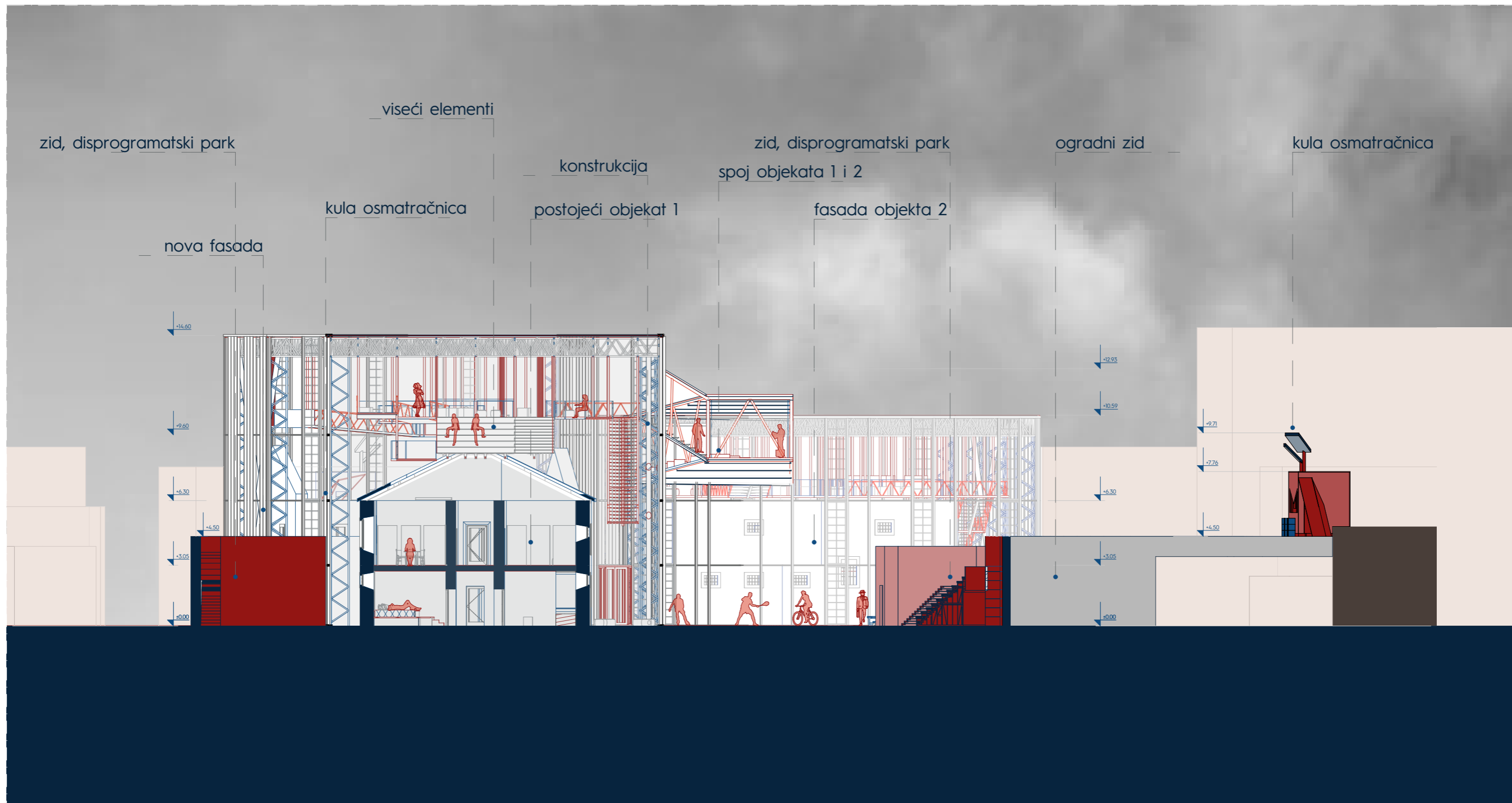

PRESJEK C1 1:200

SVEUČILIŠTE U SPLITU

FAKULTET GRAĐEVINARSTVA, ARHITEKTURE I GEODEZIJE

AUTOR ANĐELA KNEŽEVIĆ

MENTOR DOC. ART. JAKŠA KALAJŽIĆ, DIPL. ING. ARH.

KOMENTORICA DOC. DR. SC. SANJA MATIJEVIĆ BARČOT

KONZULTANTICA ZA KONSTRUKCIJU DOC. DR. SC. MARIJA SMILOVIĆ ZULIM

SPLIT, 2022/2023 GOD.

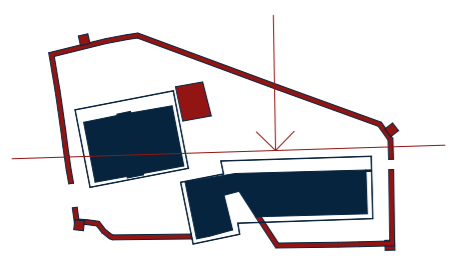
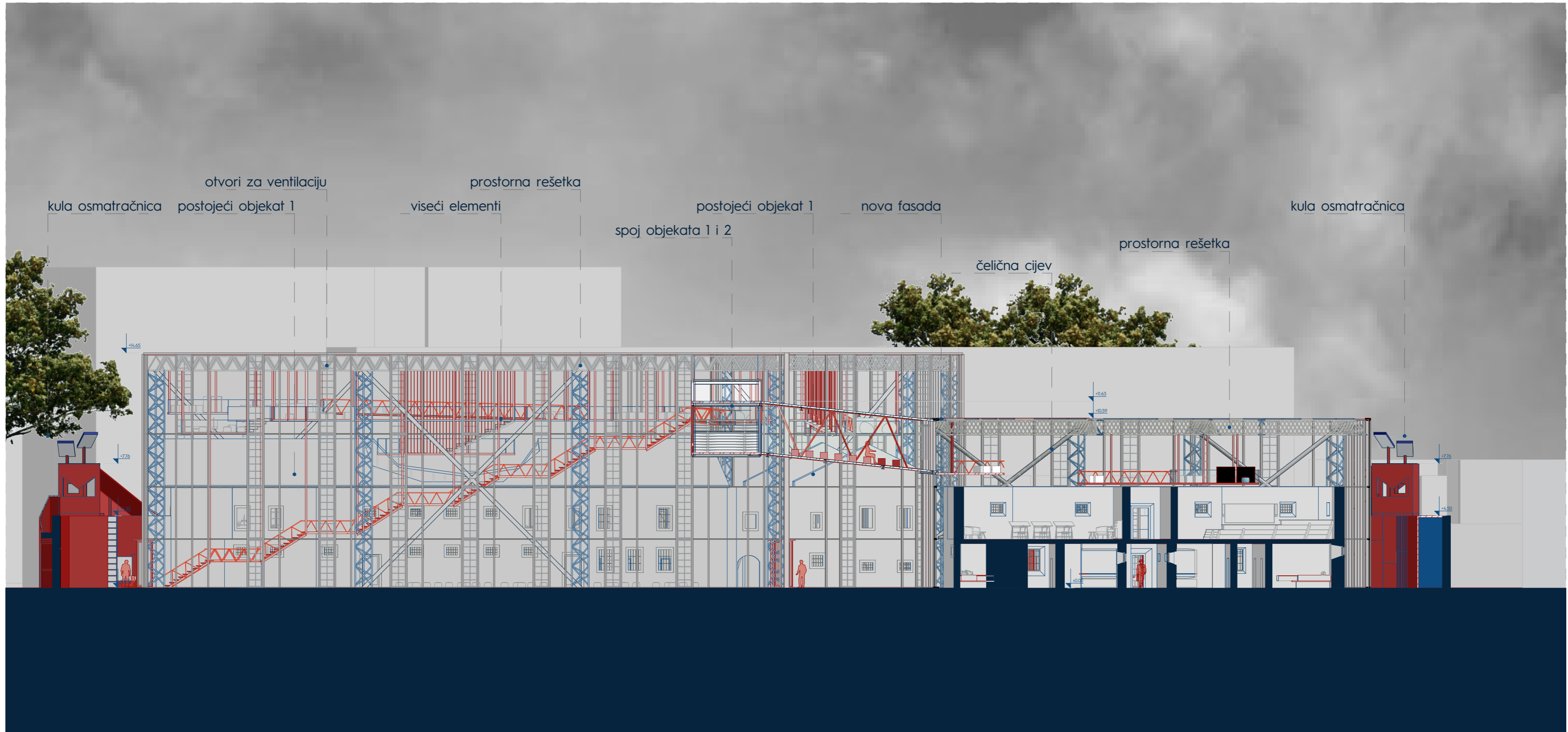

FAŠADA F1 1:200
 SVEUČILIŠTE U SPLITU
 FAKULTET GRAĐEVINARSTVA, ARHITEKTURE I GEODEZIJE
 AUTOR ANDELA KNEŽEVIĆ
 MENTOR DOC. ART. JAKŠA KALAJŽIĆ, DIPL. ING. ARH.
 KOMENTORICA DOC. DR. SC. SANJA MATIJEVIĆ BARČOT
 KONZULTANTICA ZA KONSTRUKCIJU DOC. DR. SC. MARIJA SMILOVIĆ ZULIM
 SPLIT, 2022/2023 GOD.

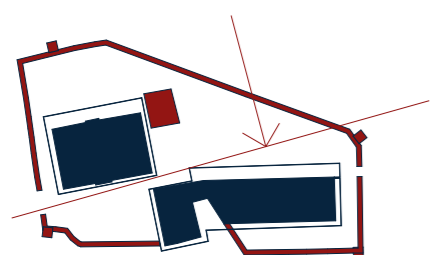
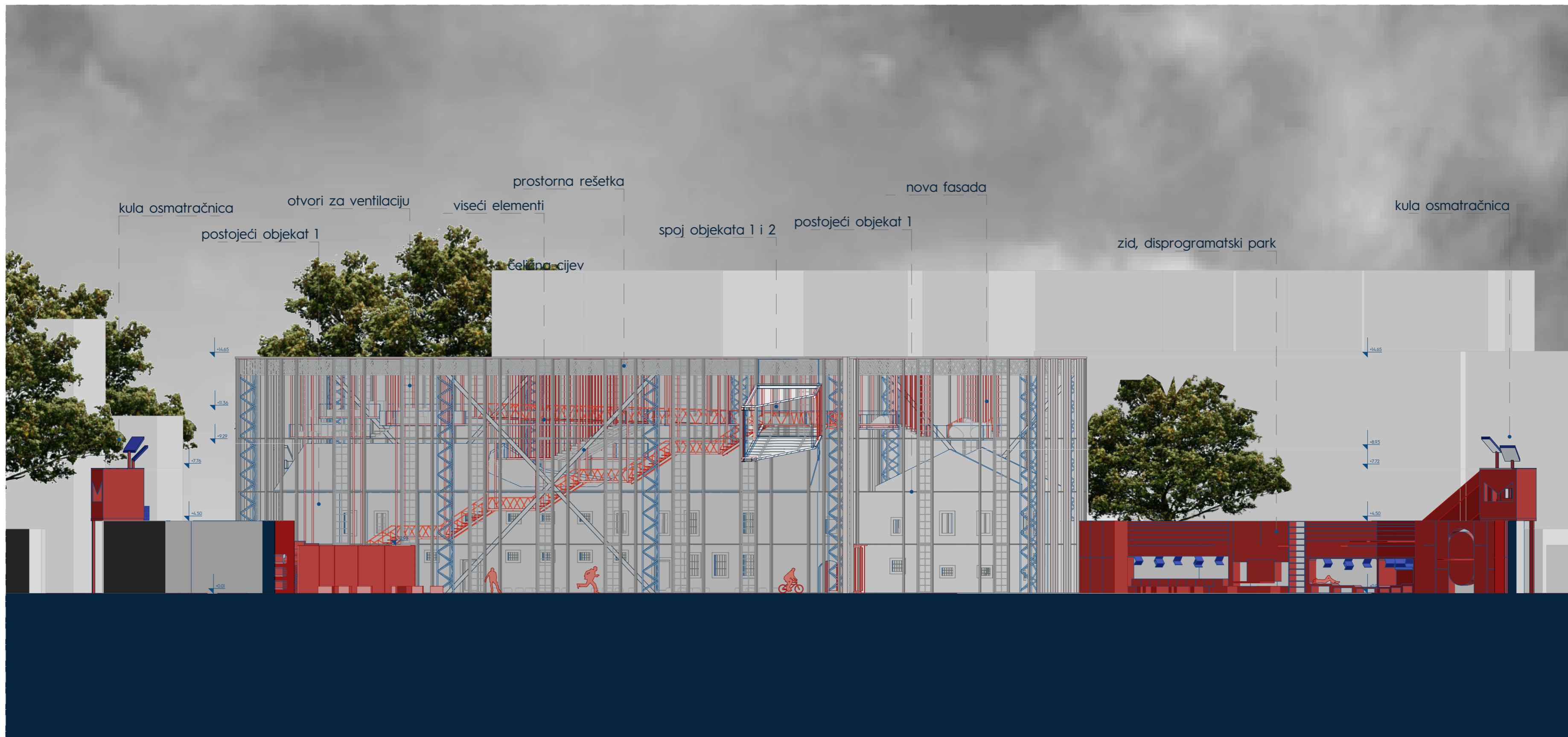

FAŠADA F2 1:200

SVEUČILIŠTE U SPLITU

FAKULTET GRAĐEVINARSTVA, ARHITEKTURE I GEODEZIJE

AUTOR ANDELA KNEŽEVIĆ

MENTOR DOC. ART. JAKŠA KALAJŽIĆ, DIPL. ING. ARH.

KOMENTORICA DOC. DR. SC. SANJA MATIJEVIĆ BARČOT

KONZULTANTICA ZA KONSTRUKCIJU DOC. DR. SC. MARIJA SMILOVIĆ ZULIM

SPLIT, 2022/2023 GOD.

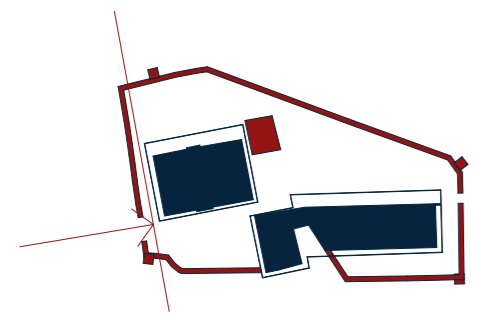
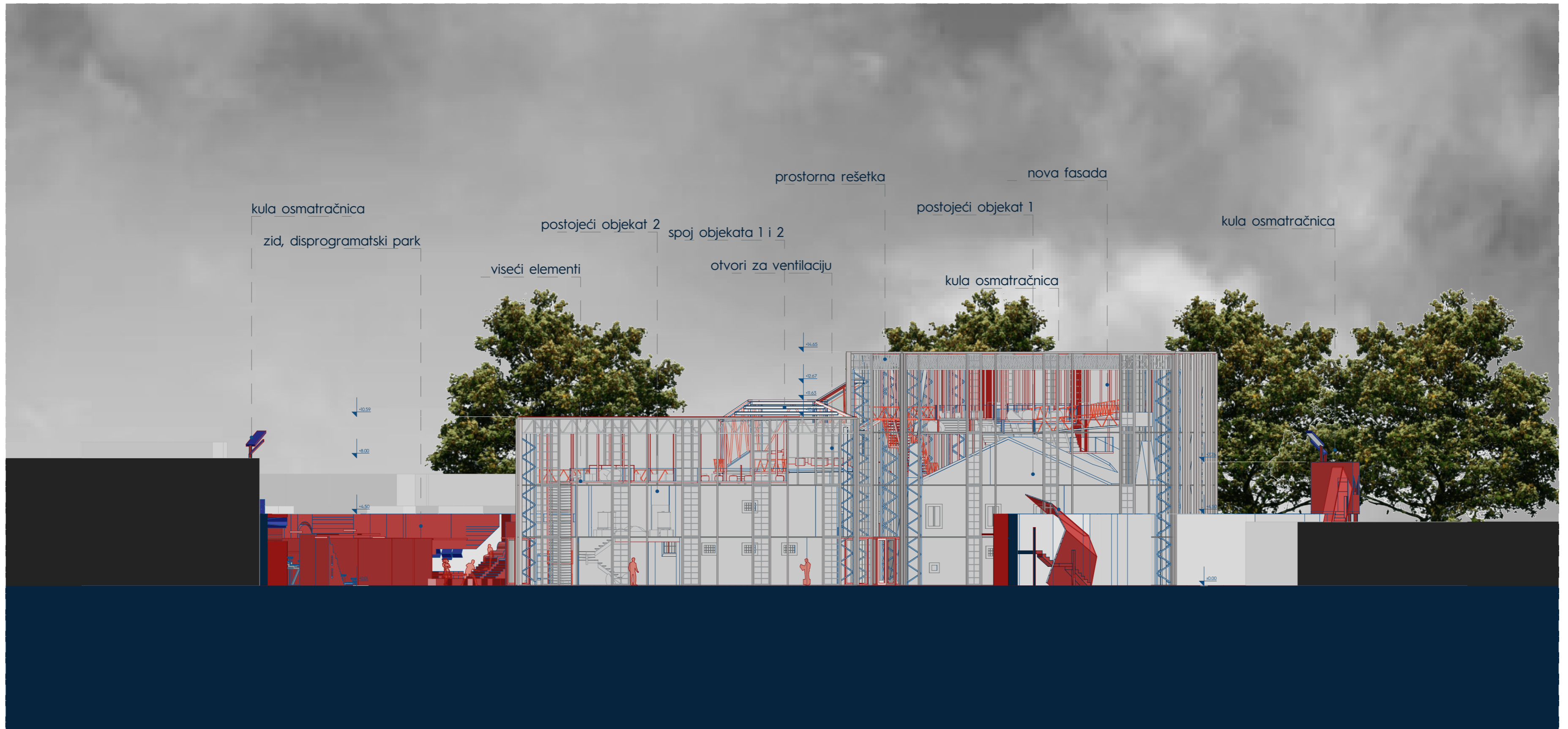

FAŠADA F3 1:200

SVEUČILIŠTE U SPLITU

FAKULTET GRAĐEVINARSTVA, ARHITEKTURE I GEODEZIJE

AUTOR ANDELA KNEŽEVIĆ

MENTOR DOC. ART. JAKŠA KALAJIĆ, DIPL. ING. ARH.

KOMENTORICA DOC. DR. SC. SANJA MATIJEVIĆ BARČOT

KONZULTANTICA ZA KONSTRUKCIJU DOC. DR. SC. MARIJA SMILOVIĆ ZULIM

SPLIT, 2022/2023 GOD.

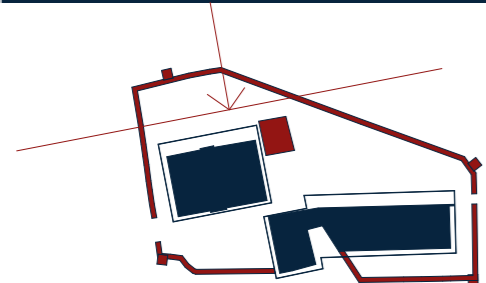
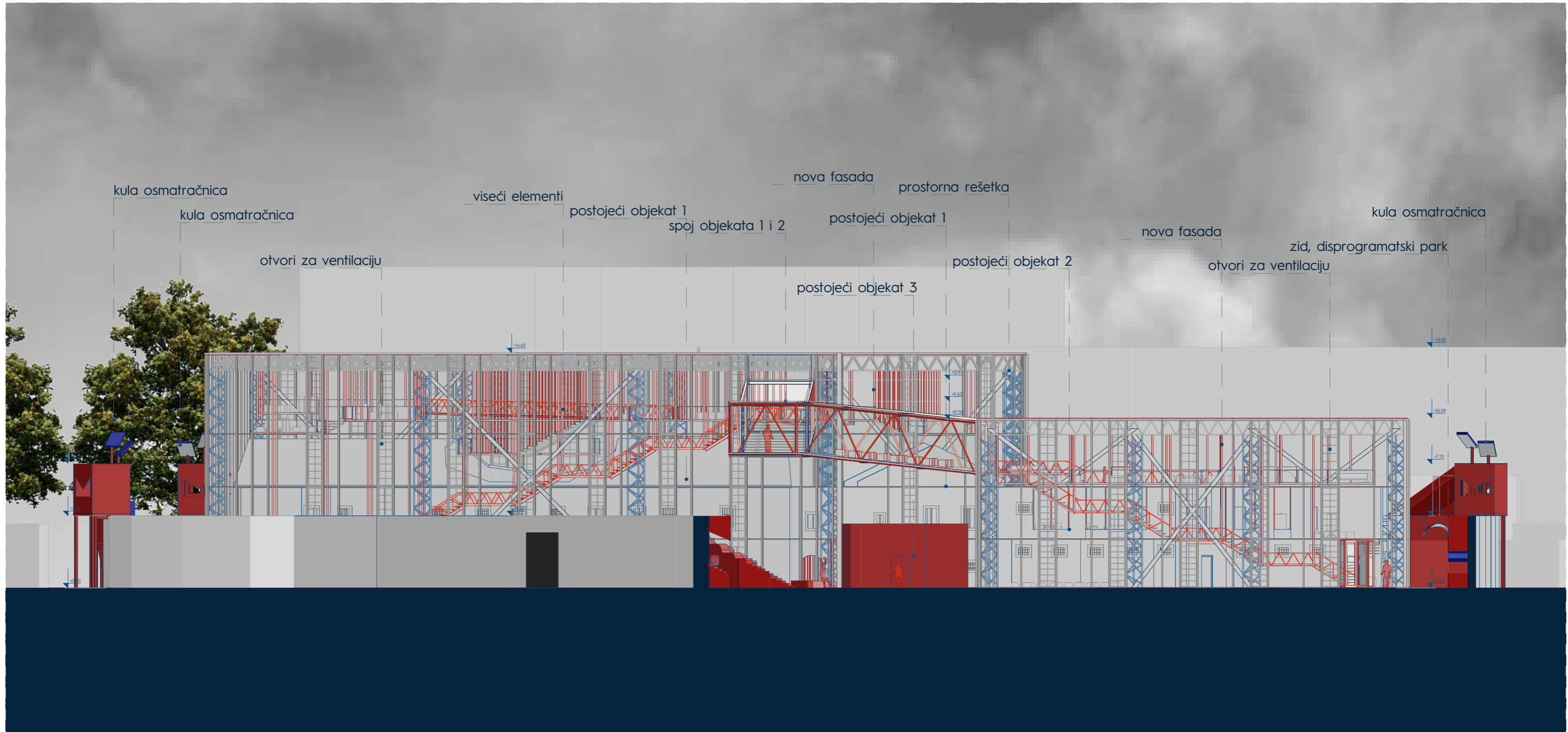

FAŠADA F4 1:200

SVEUČILIŠTE U SPLITU

FAKULTET GRAĐEVINARSTVA, ARHITEKTURE I GEODEZIJE

AUTOR ANDELA KNEŽEVIĆ

MENTOR DOC. ART. JAKŠA KALAJŽIĆ, DIPL. ING. ARH.

KOMENTORICA DOC. DR. SC. SANJA MATIJEVIĆ BARČOT

KONZULTANTICA ZA KONSTRUKCIJU DOC. DR. SC. MARIJA SMILOVIĆ ZULIM

SPLIT, 2022/2023 GOD.

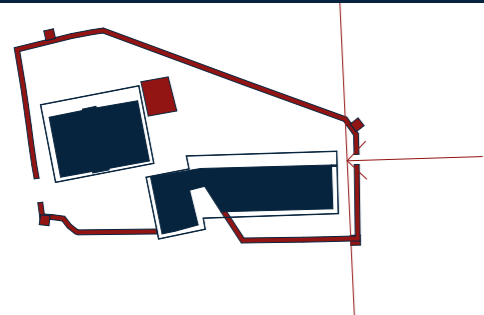
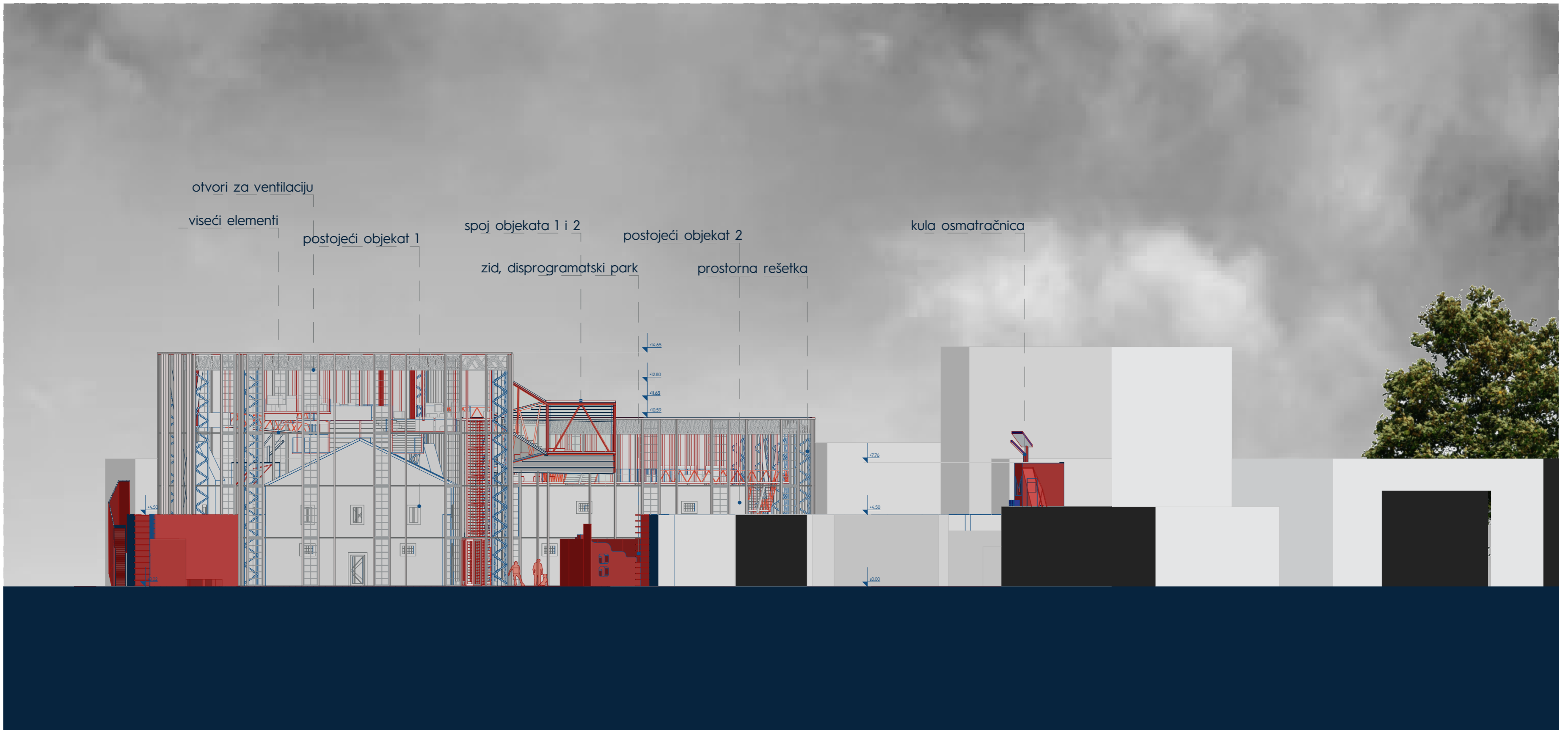

FAŠADA F5 1:200

SVEUČILIŠTE U SPLITU

FAKULTET GRAĐEVINARSTVA, ARHITEKTURE I GEODEZIJE

AUTOR ANDELA KNEŽEVIĆ

MENTOR DOC. ART. JAKŠA KALAJŽIĆ, DIPL. ING. ARH.

KOMENTORICA DOC. DR. SC. SANJA MATIJEVIĆ BARČOT

KONZULTANTICA ZA KONSTRUKCIJU DOC. DR. SC. MARIJA SMILOVIĆ ZULIM

SPLIT, 2022/2023 GOD.

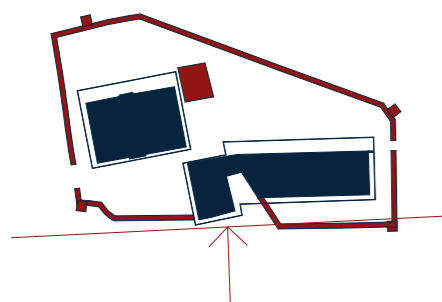
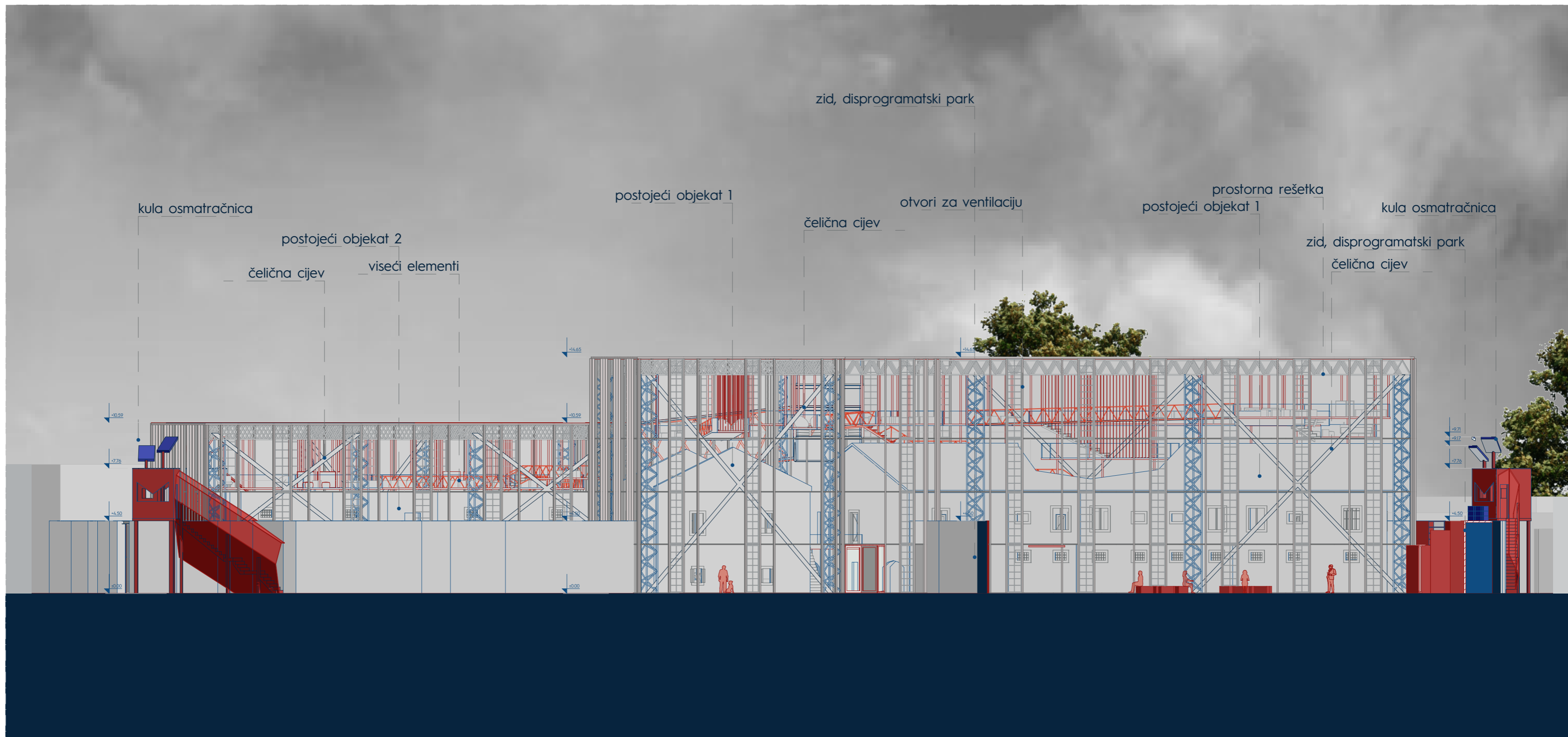

FAŠADA F6 1:200

SVEUČILIŠTE U SPLITU

FAKULTET GRAĐEVINARSTVA, ARHITEKTURE I GEODEZIJE

AUTOR ANDELA KNEŽEVIĆ

MENTOR DOC. ART. JAKŠA KALAJIĆ, DIPL. ING. ARH.

KOMENTORICA DOC. DR. SC. SANJA MATIJEVIĆ BARČOT

KONZULTANTICA ZA KONSTRUKCIJU DOC. DR. SC. MARIJA SMILOVIĆ ZULIM

SPLIT, 2022/2023 GOD.

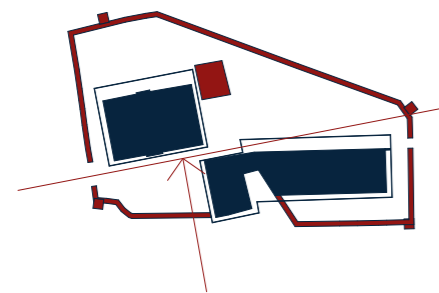
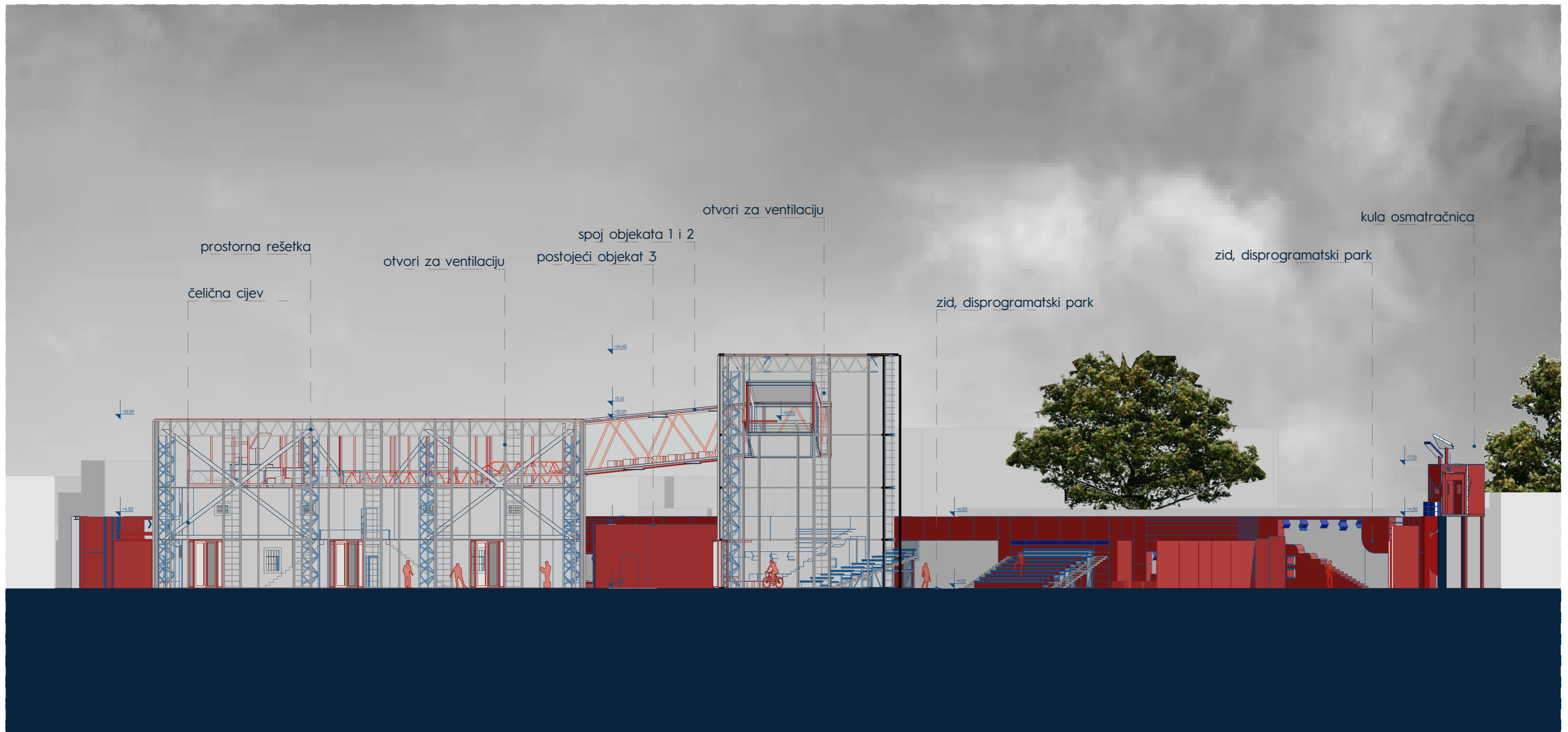

FAŠADA F7 1:200

SVEUČILIŠTE U SPLITU

FAKULTET GRAĐEVINARSTVA, ARHITEKTURE I GEODEZIJE

AUTOR ANDELA KNEŽEVIĆ

MENTOR DOC. ART. JAKŠA KALAJŽIĆ, DIPL. ING. ARH.

KOMENTORICA DOC. DR. SC. SANJA MATIJEVIĆ BARČOT

KONZULTANTICA ZA KONSTRUKCIJU DOC. DR. SC. MARIJA SMILOVIĆ ZULIM

SPLIT, 2022/2023 GOD.

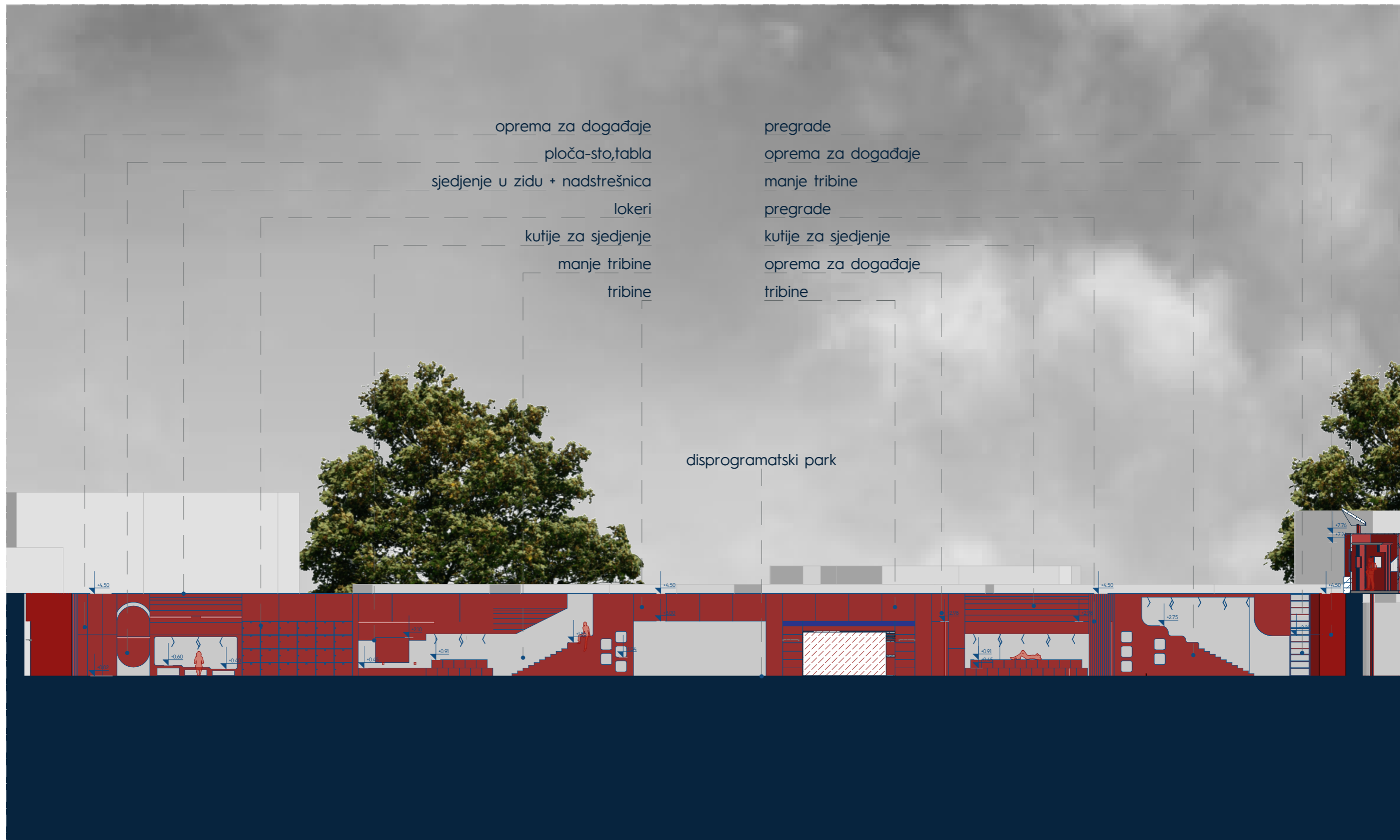

oprema za događaje
 ploča-sto, tabla
 sjedjenje u zidu + nadstrešnica
 lokeri
 kutije za sjedjenje
 manje tribine
 tribine

pregrade
 oprema za događaje
 manje tribine
 pregrade
 kutije za sjedjenje
 oprema za događaje
 tribine

disprogramatski park

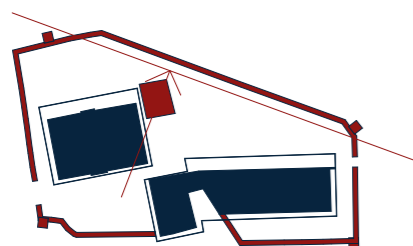

FASADA Z 1:200

SVEUČILIŠTE U SPLITU

FAKULTET GRAĐEVINARSTVA, ARHITEKTURE I GEODEZIJE

AUTOR ANĐELA KNEŽEVIĆ

MENTOR DOC. ART. JAKŠA KALAJŽIĆ, DIPL. ING. ARH.

KOMENTORICA DOC. DR. SC. SANJA MATIJEVIĆ BARČOT

KONZULTANTICA ZA KONSTRUKCIJU DOC. DR. SC. MARIJA SMILOVIĆ ZULIM

SPLIT, 2022/2023 GOD.

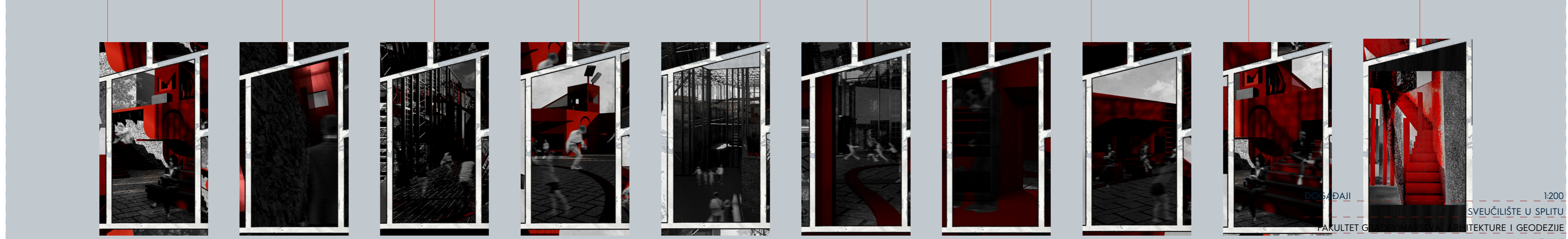
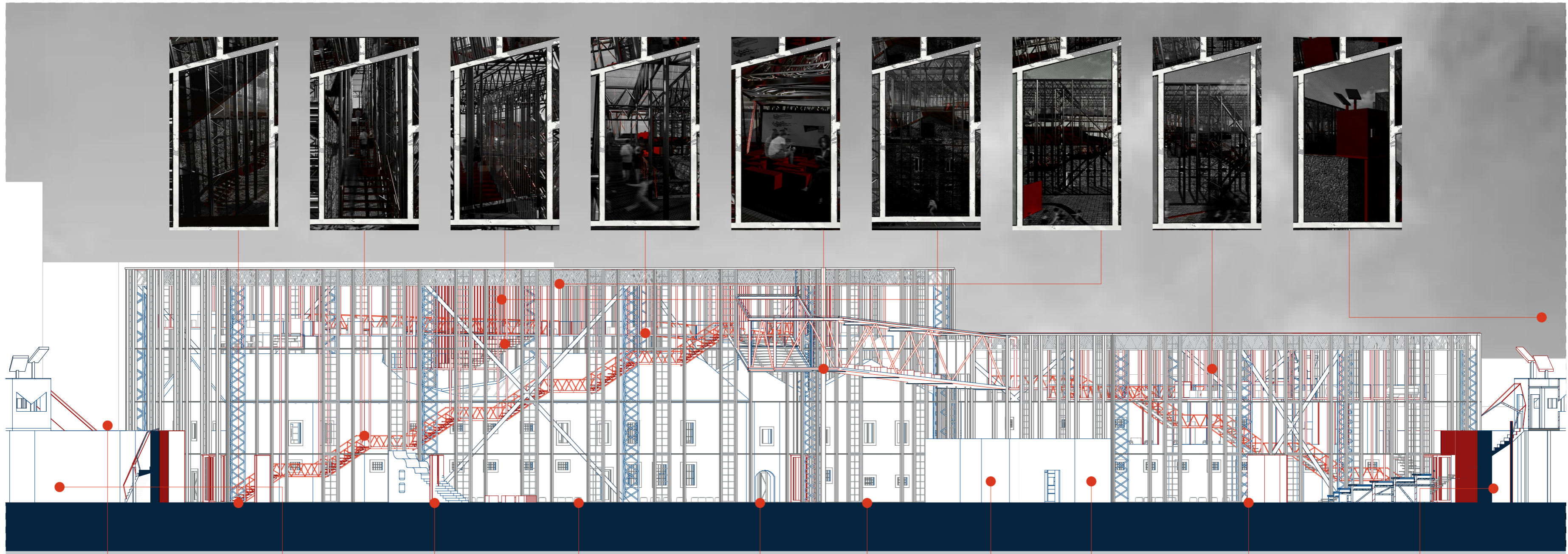

1:200
 SVEUČILIŠTE U SPLITU
 FAKULTET GRAĐEVINARSTVA, ARHITEKTURE I GEODEZIJE
 DOK. DR. SC. SANJA MATIJEVIĆ BARČOT
 DOK. DR. SC. MARIJA SMILOVIĆ ZULIM
 SPLIT, 2022/2023 GOD.

AUTOR ANDELA KNEŽEVIĆ
 MENTOR DOC. ART. JAKŠA KALAJŽIĆ, DIPL. ING. ARH.
 KOMENTORICA DOC. DR. SC. SANJA MATIJEVIĆ BARČOT
 KONZULTANTICA ZA KONSTRUKCIJU DOC. DR. SC. MARIJA SMILOVIĆ ZULIM

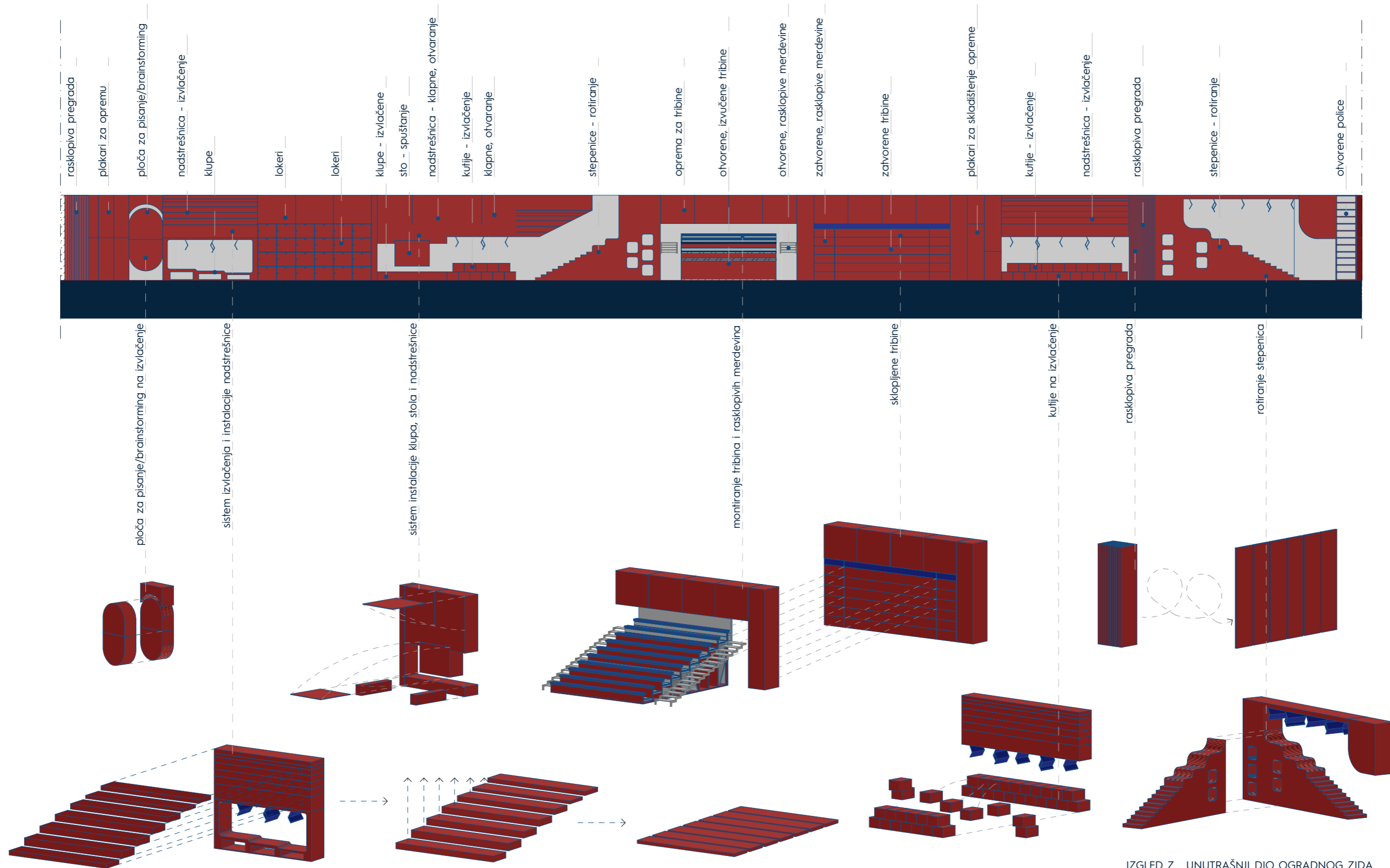

IZGLED Z UNUTRAŠNJI DIO OGRADNOG ZIDA 1:200

SVEUČILIŠTE U SPLITU

FAKULTET GRAĐEVINARSTVA, ARHITEKTURE I GEODEZIJE

AUTOR ANĐELA KNEŽEVIĆ

MENTOR DOC. ART. JAKŠA KALAJIČIĆ, DIPL. ING. ARH.

KOMENTORICA DOC. DR. SC. SANJA MATIJEVIĆ BARČOT

KONZULTANTICA ZA KONSTRUKCIJU DOC. DR. SC. MARIJA SMILOVIĆ ZULIM

SPLIT, 2022/2023 GOD.

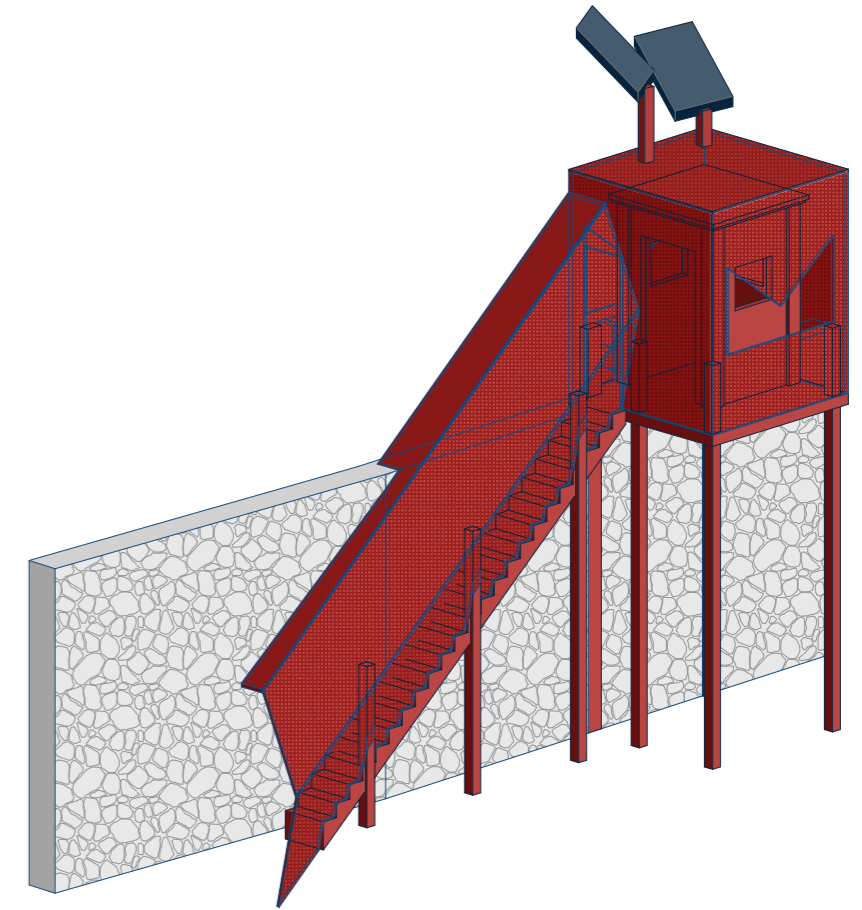
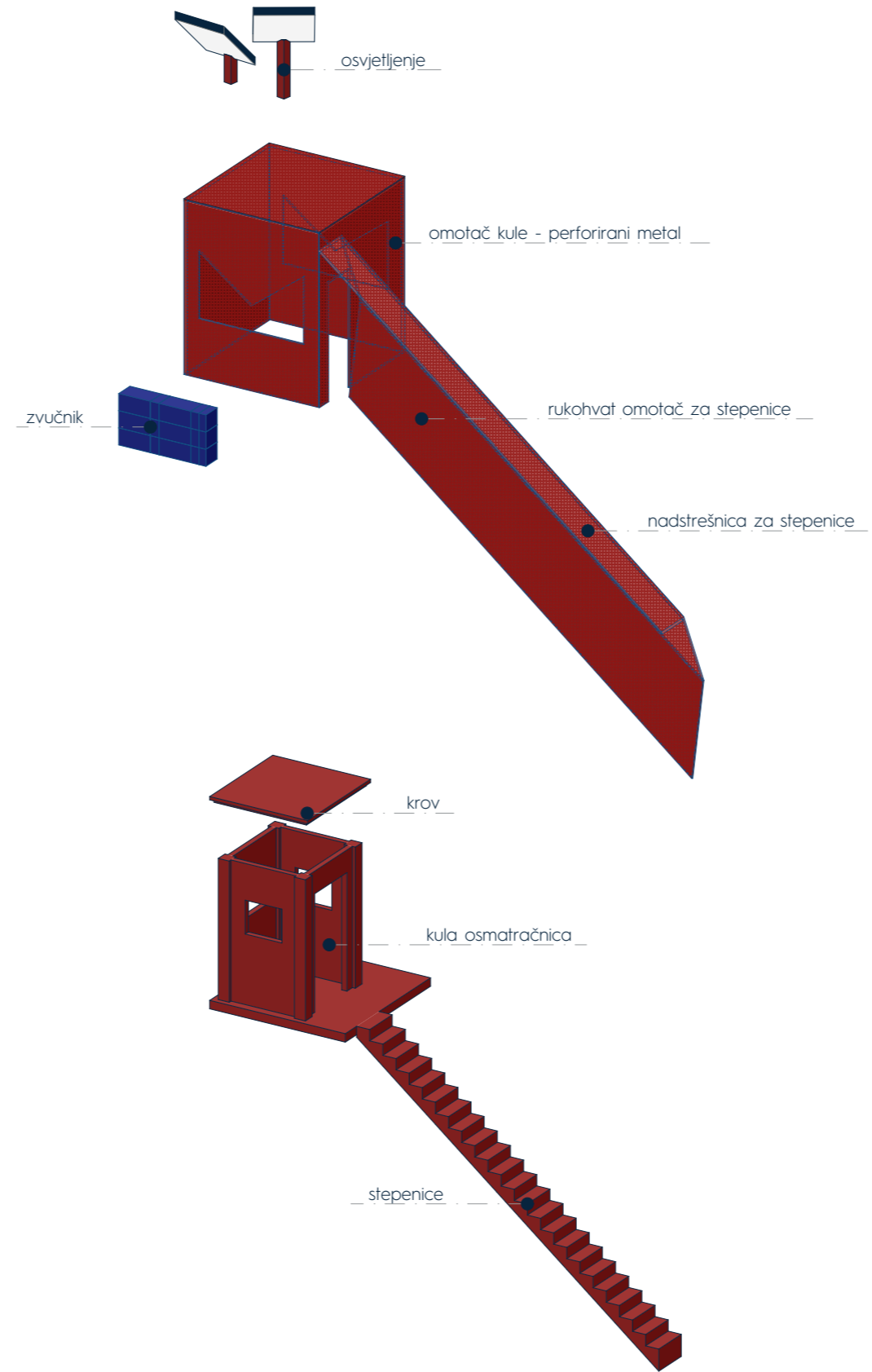
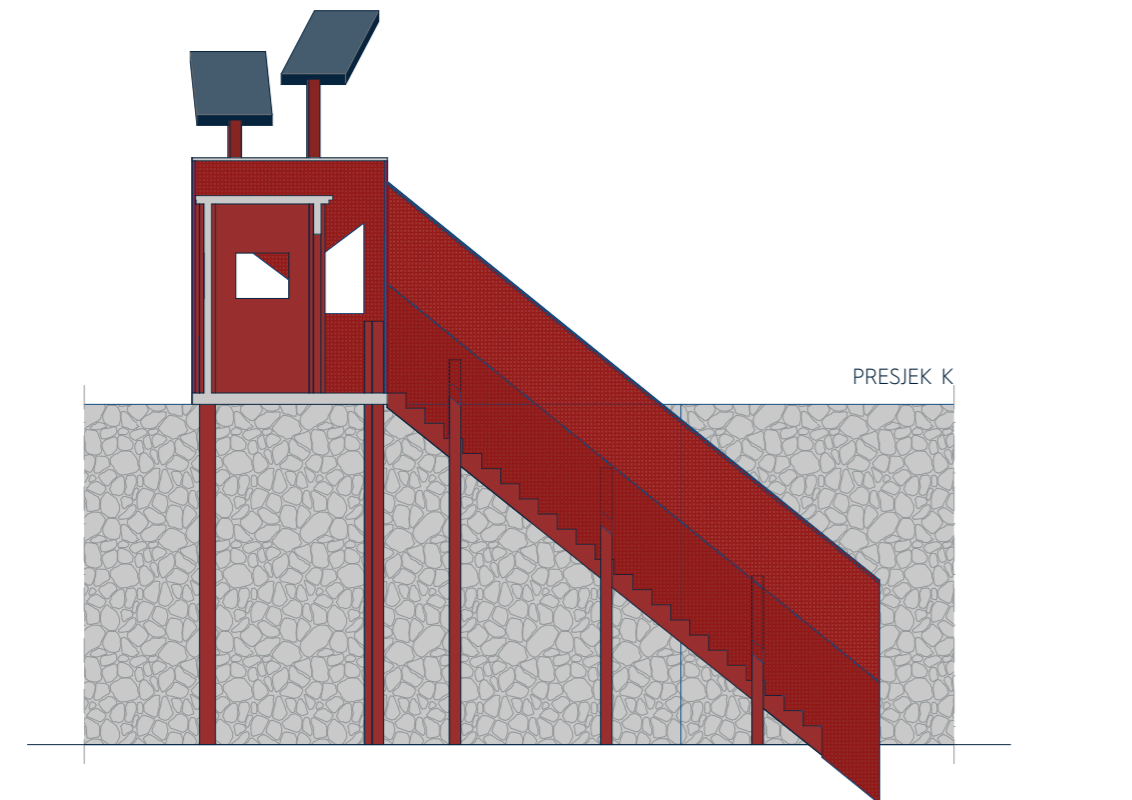
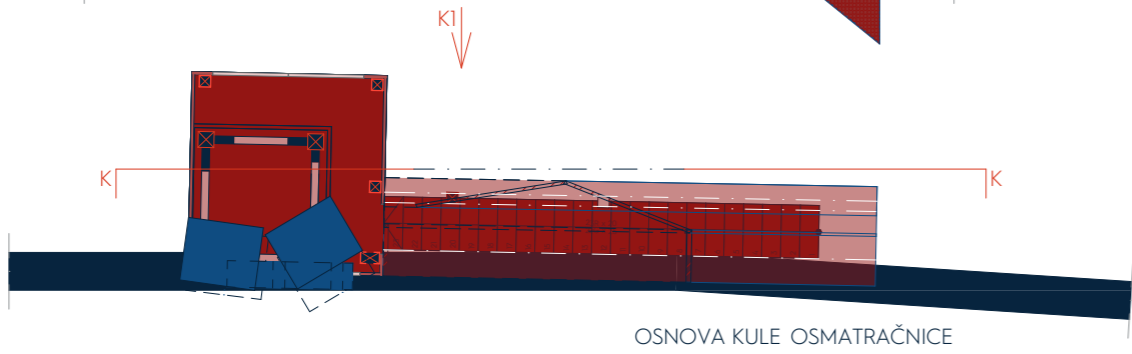
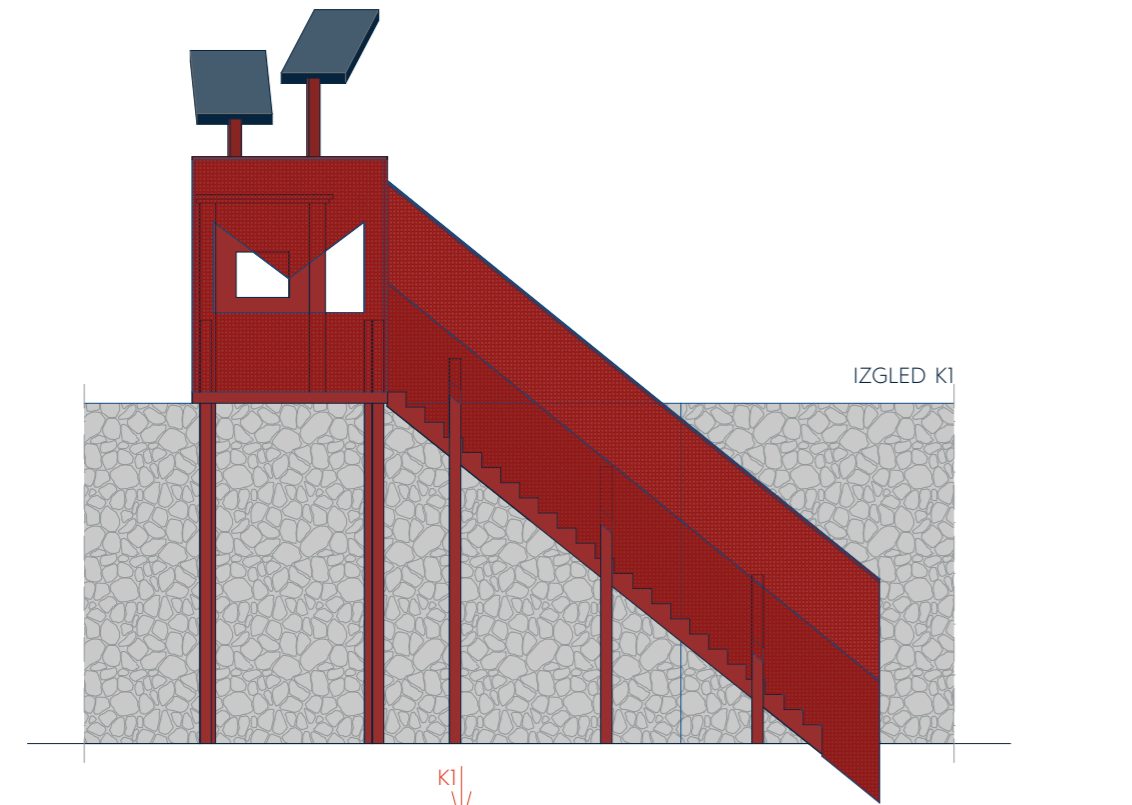

AKSONOMETRIJA KULE OSMATRAČNICE 1:100
 SVEUČILIŠTE U SPLITU
 FAKULTET GRAĐEVINARSTVA, ARHITEKTURE I GEODEZIJE
 AUTOR ANDELA KNEŽEVIĆ
 MENTOR DOC. ART. JAKŠA KALAJIČ, DIPL. ING. ARH.
 KOMENTORICA DOC. DR. SC. SANJA MATIJEVIĆ BARČOT
 KONZULTANTICA ZA KONSTRUKCIJU DOC. DR. SC. MARIJA SMILOVIĆ ŽULIM
 SPLIT, 2022/2023 GOD.

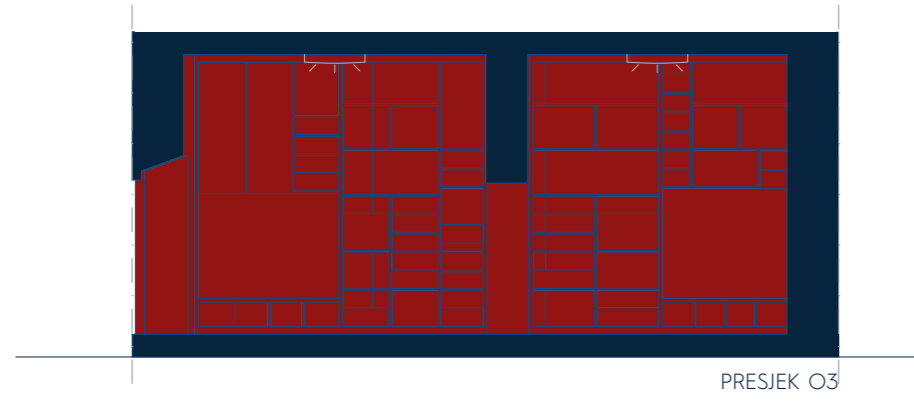

PRESJEK O3

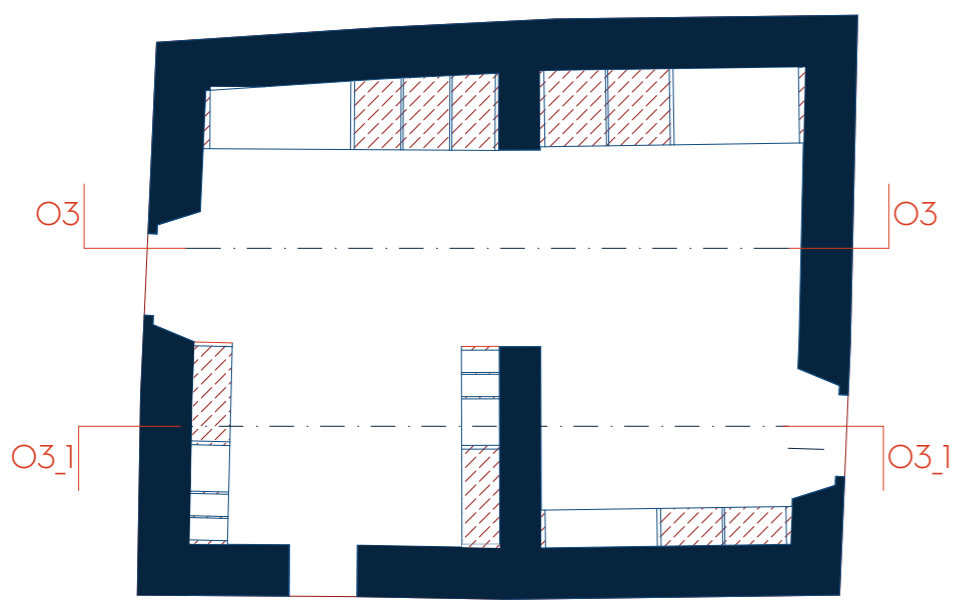

OSNOVA OBJEKTA 3

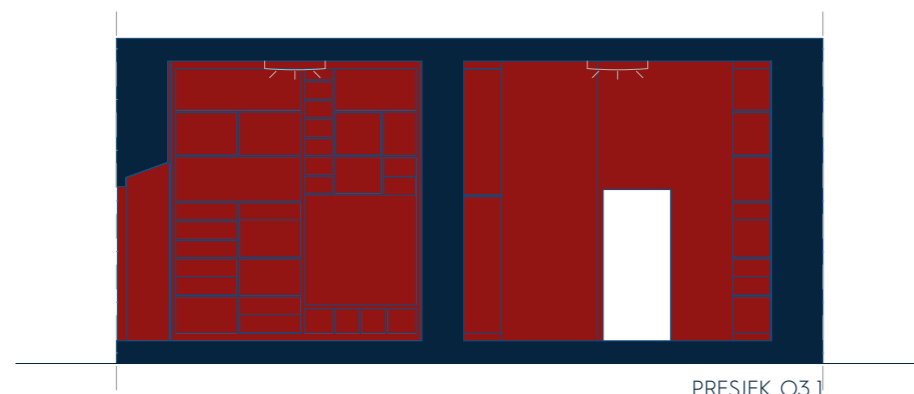

PRESJEK O3_1

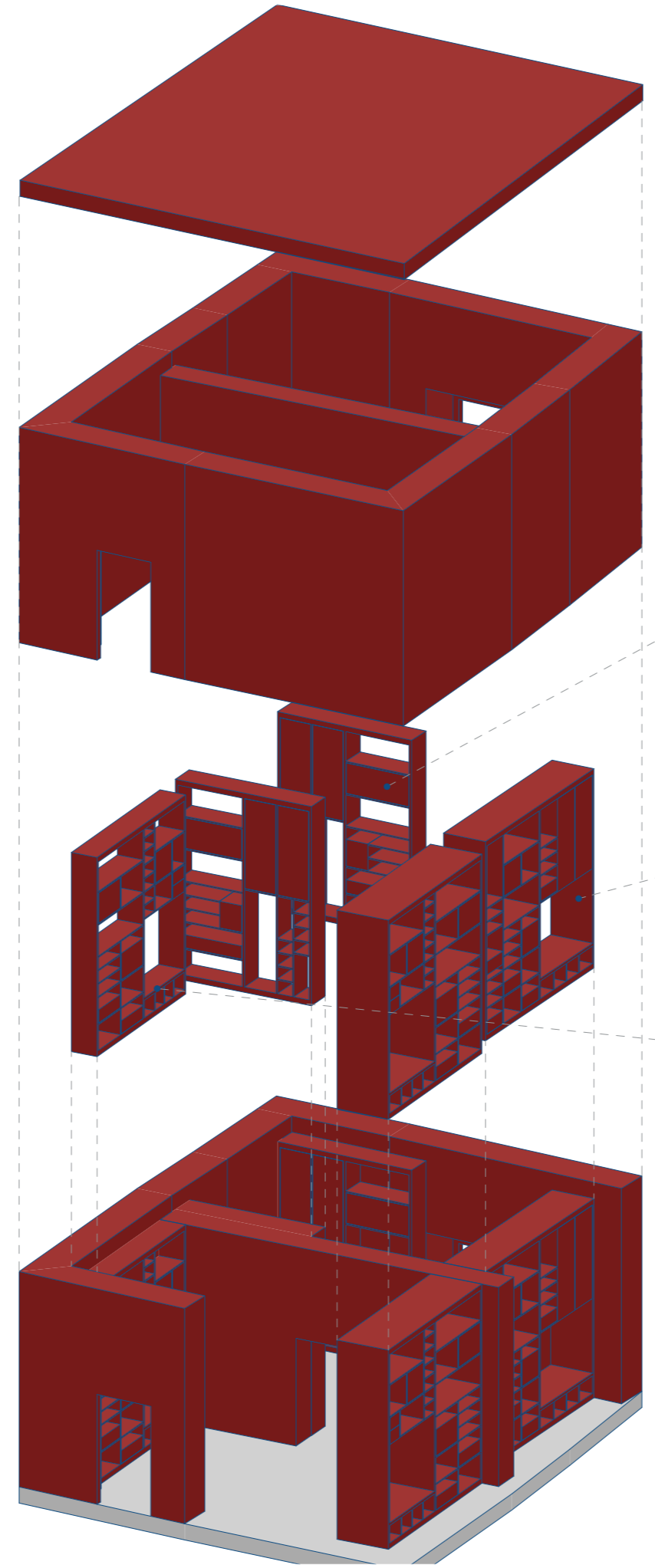

POLICE ZA ODLAGANJE

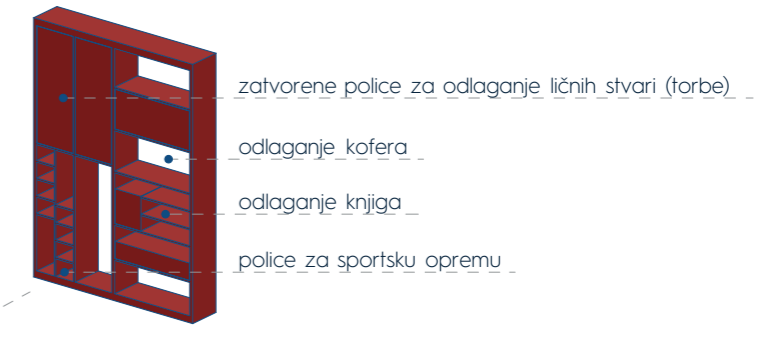

- zatvorene police za odlaganje ličnih stvari (torbe)
- odlaganje kofera
- odlaganje knjiga
- police za sportsku opremu

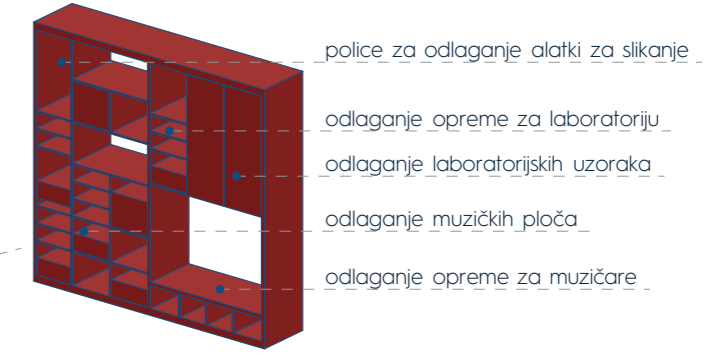

- police za odlaganje alatki za slikanje
- odlaganje opreme za laboratoriju
- odlaganje laboratorijskih uzoraka
- odlaganje muzičkih ploča
- odlaganje opreme za muzičare

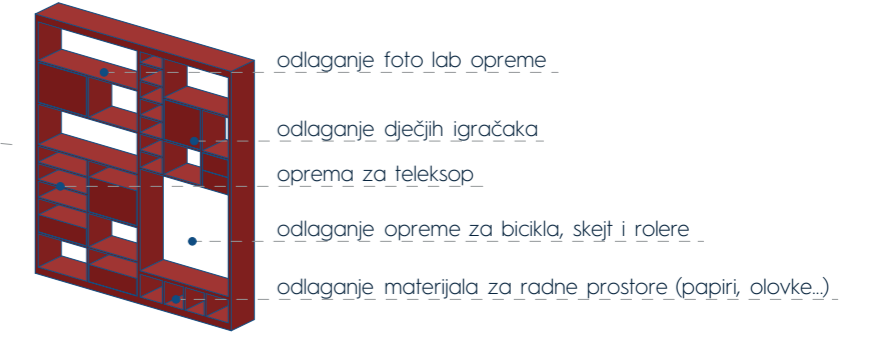

- odlaganje foto lab opreme
- odlaganje dječjih igraćaka
- oprema za teleksop
- odlaganje opreme za bicikla, skejt i rolere
- odlaganje materijala za radne prostore (papiri, olovke...)

AKSONOMETRIJA OBJEKTA 3 1:100
 SVEUČILIŠTE U SPLITU
 FAKULTET GRAĐEVINARSTVA, ARHITEKTURE I GEODEZIJE
 AUTOR ANDELA KNEŽEVIĆ
 MENTOR DOC. ART. JAKŠA KALAJŽIĆ, DIPL. ING. ARH.
 KOMENTORICA DOC. DR. SC. SANJA MATIJEVIĆ BARČOT
 KONZULTANTICA ZA KONSTRUKCIJU DOC. DR. SC. MARIJA SMILOVIĆ ZULIM
 SPLIT, 2022/2023 GOD.

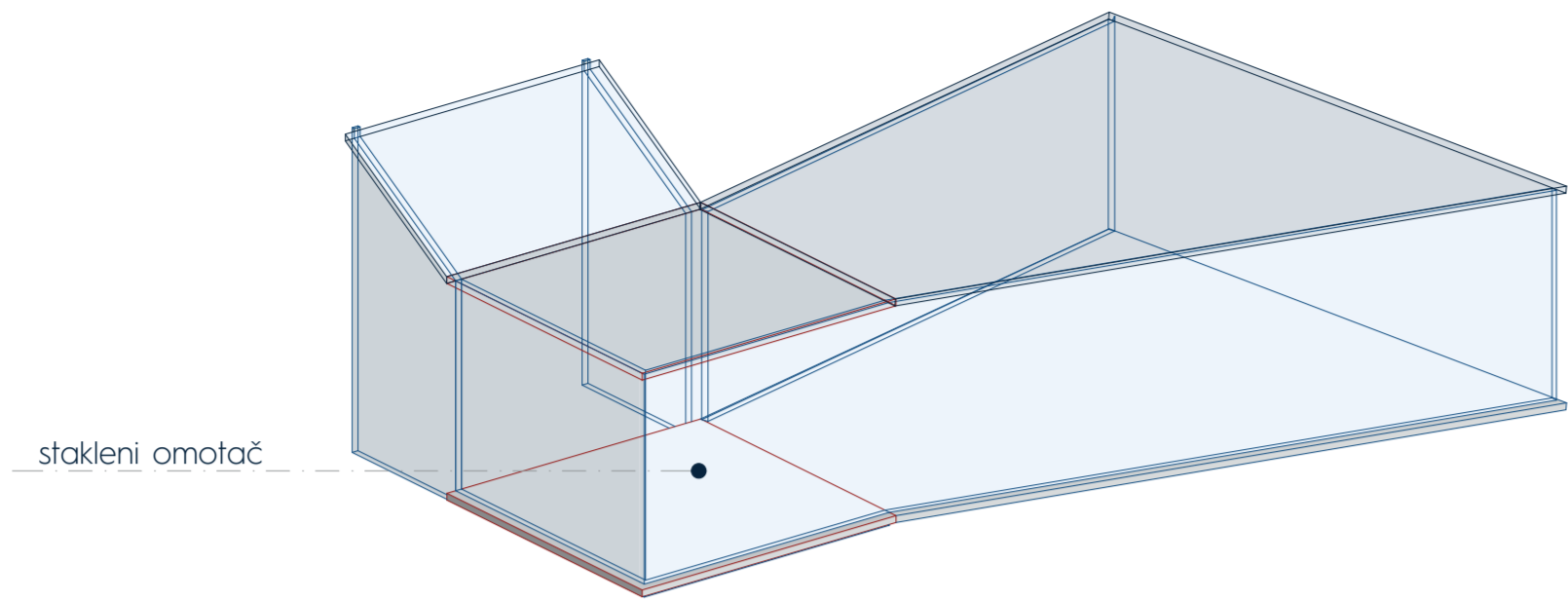

stakleni omotač

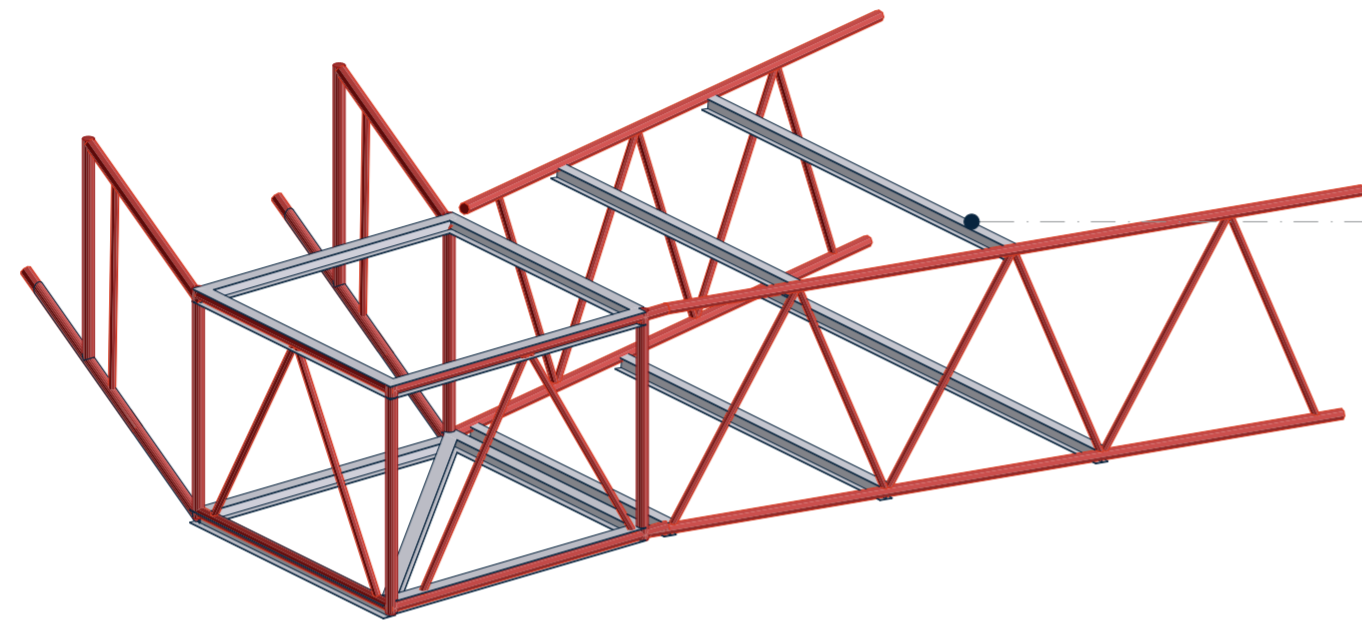

konstrukcija spoja

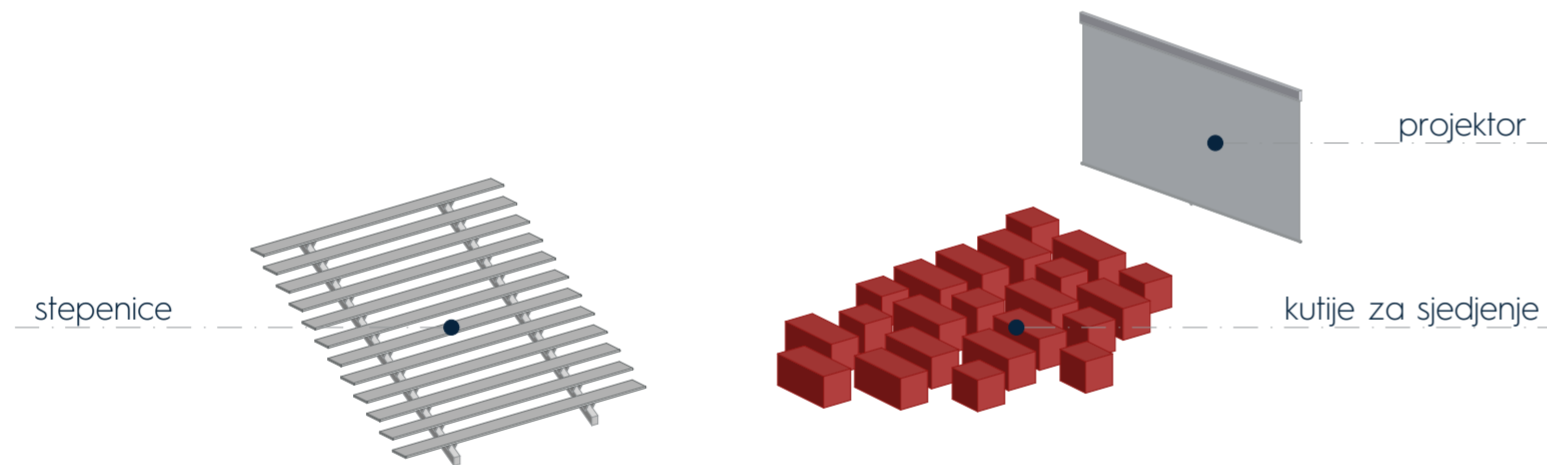

stepenice

projektor

kutije za sjedjenje

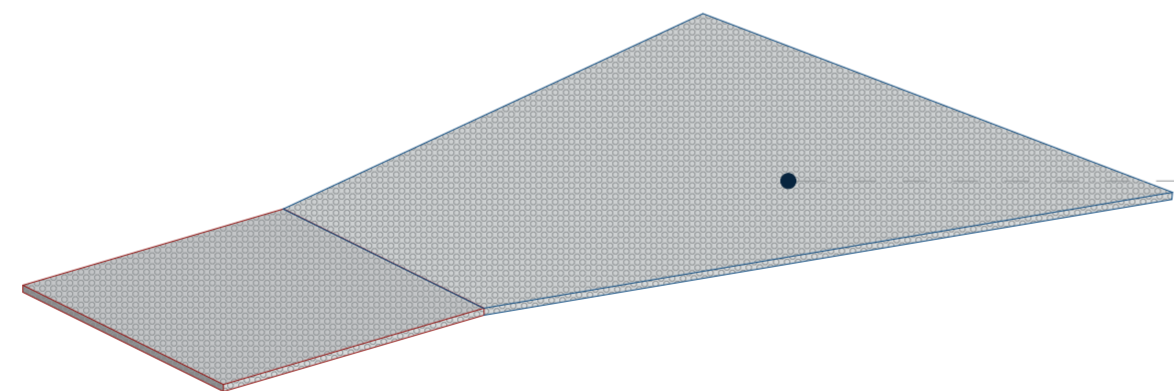

pod - perforirani metal

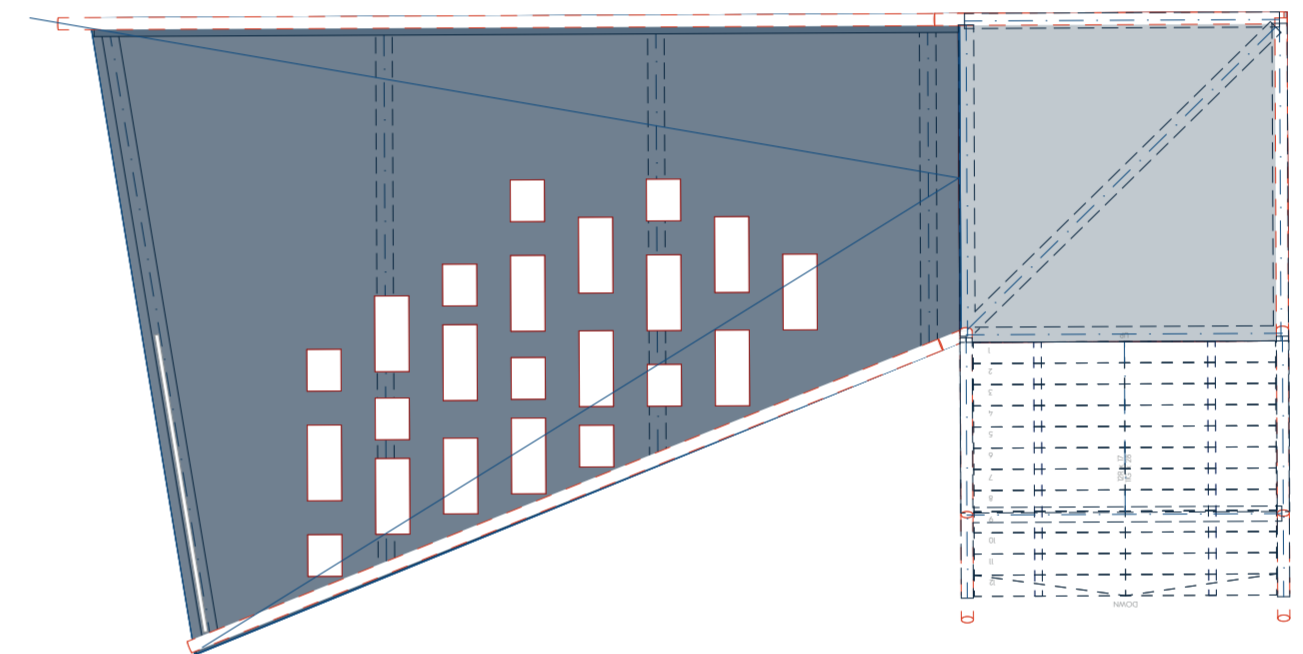
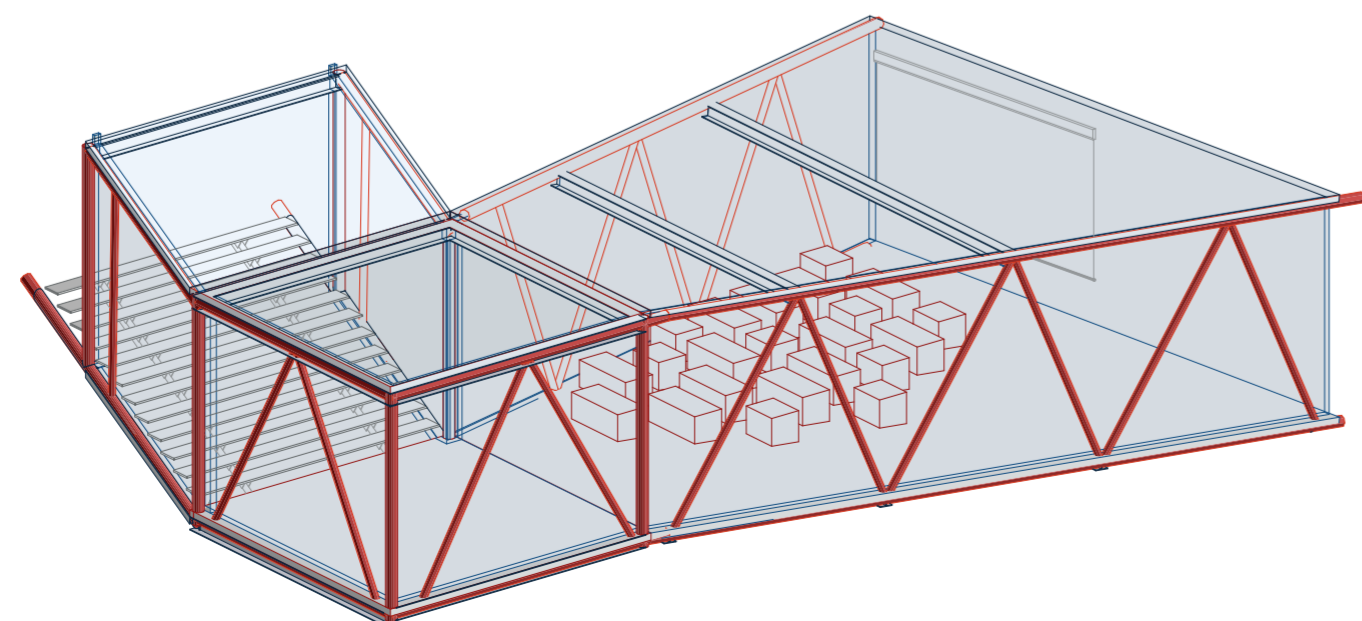

OSNOVA SPOJA

AKSONOMETRIJA SPOJA 1:100
 SVEUČILIŠTE U SPLITU
 FAKULTET GRAĐEVINARSTVA, ARHITEKTURE I GEODEZIJE
 AUTOR ANĐELA KNEŽEVIĆ
 MENTOR DOC. ART. JAKŠA KALAJŽIĆ, DIPL. ING. ARH.
 KOMENTORICA DOC. DR. SC. SANJA MATIJEVIĆ BARČOT
 KONZULTANTICA ZA KONSTRUKCIJU DOC. DR. SC. MARIJA SMILOVIĆ ŽULIM
 SPLIT, 2022/2023 GOD.

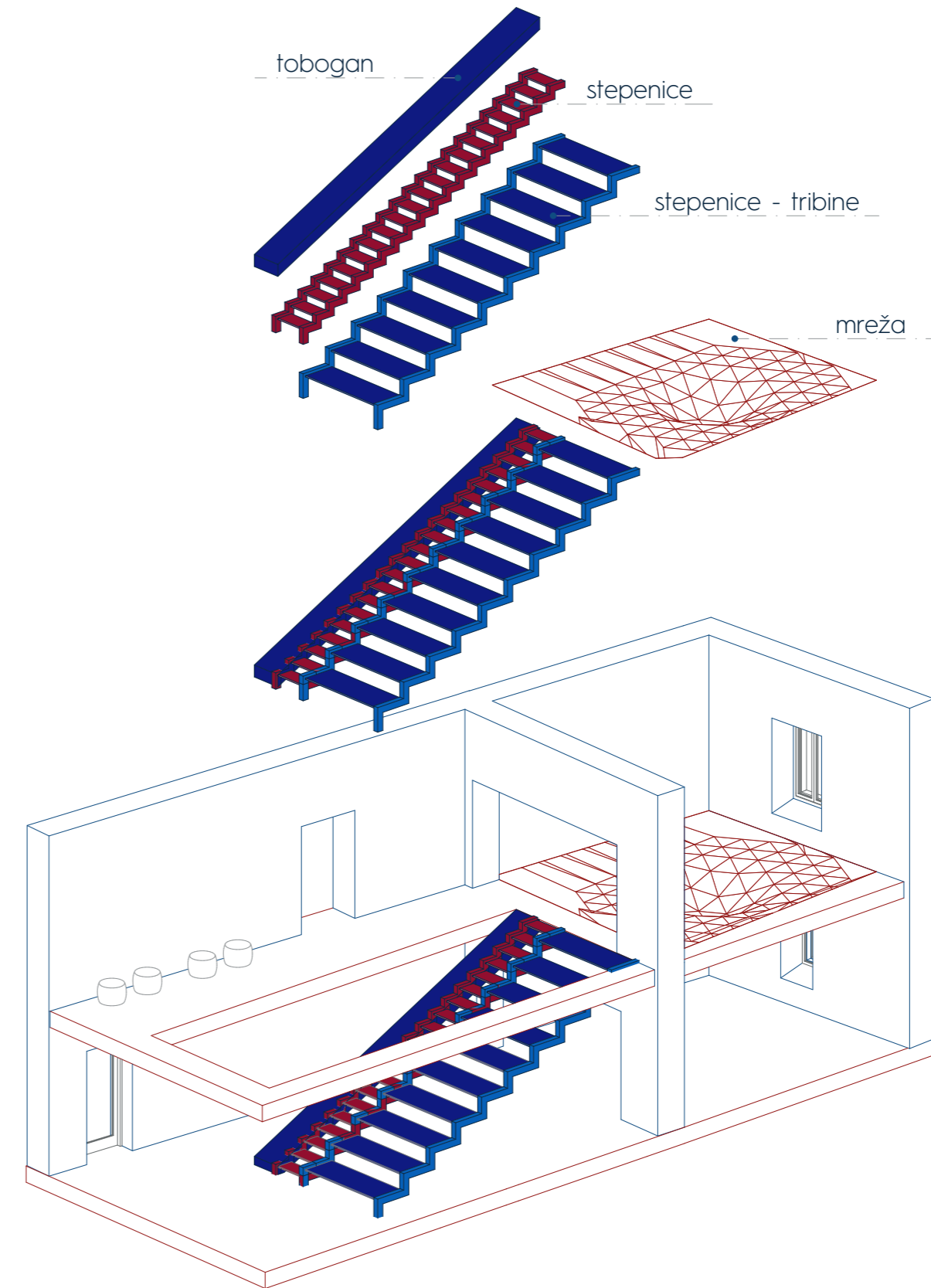
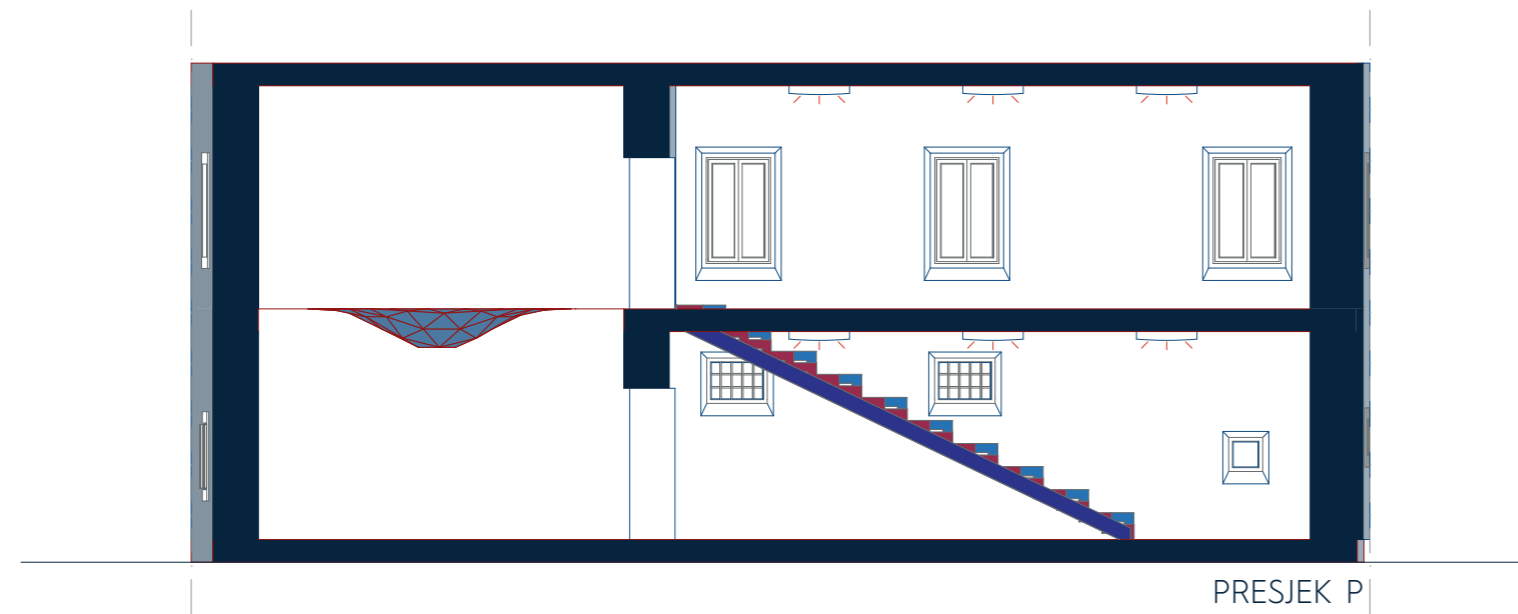
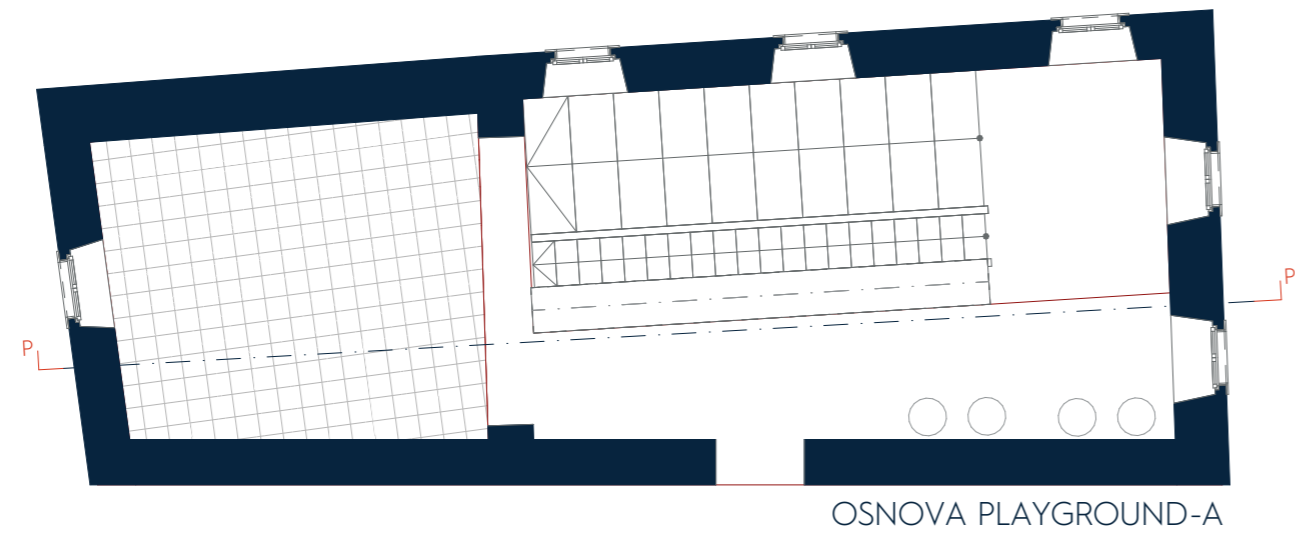

AKSONOMETRIJA PLAYGROUND-A 1:100
 SVEUČILIŠTE U SPLITU
 FAKULTET GRAĐEVINARSTVA, ARHITEKTURE I GEODEZIJE
 AUTOR ANDELA KNEŽEVIĆ
 MENTOR DOC. ART. JAKŠA KALAJŽIĆ, DIPL. ING. ARH.
 KOMENTORICA DOC. DR. SC. SANJA MATIJEVIĆ BARČOT
 KONZULTANTICA ZA KONSTRUKCIJU DOC. DR. SC. MARIJA SMILOVIĆ ŽULIM
 SPLIT, 2022/2023 GOD.

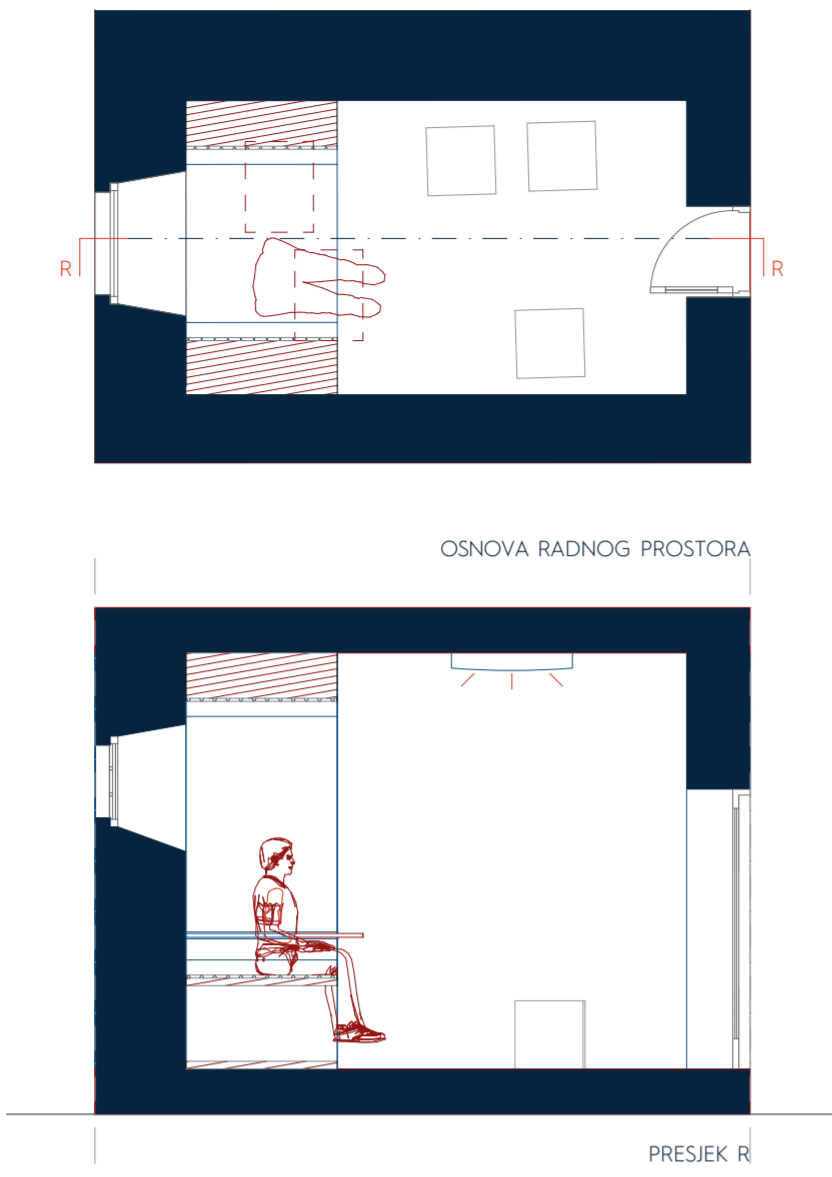

OSNOVA RADNOG PROSTORA

PRESJEK R

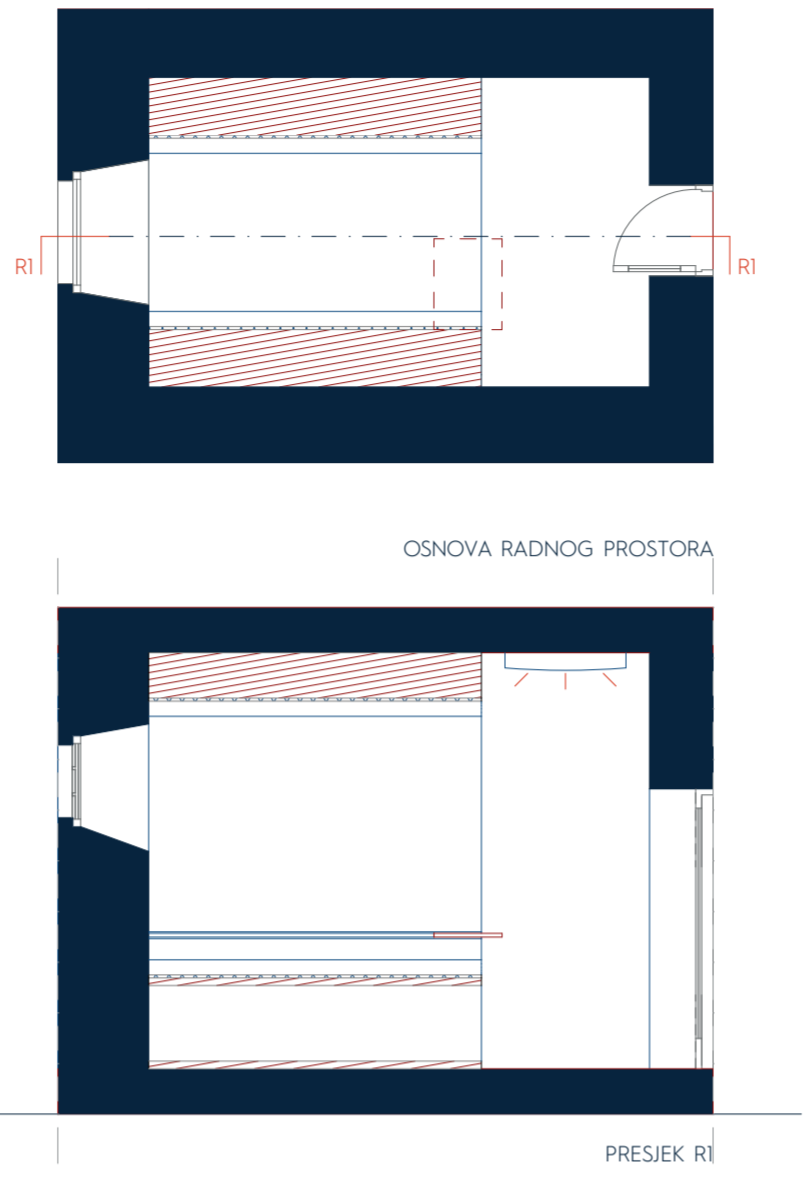

OSNOVA RADNOG PROSTORA

PRESJEK R1

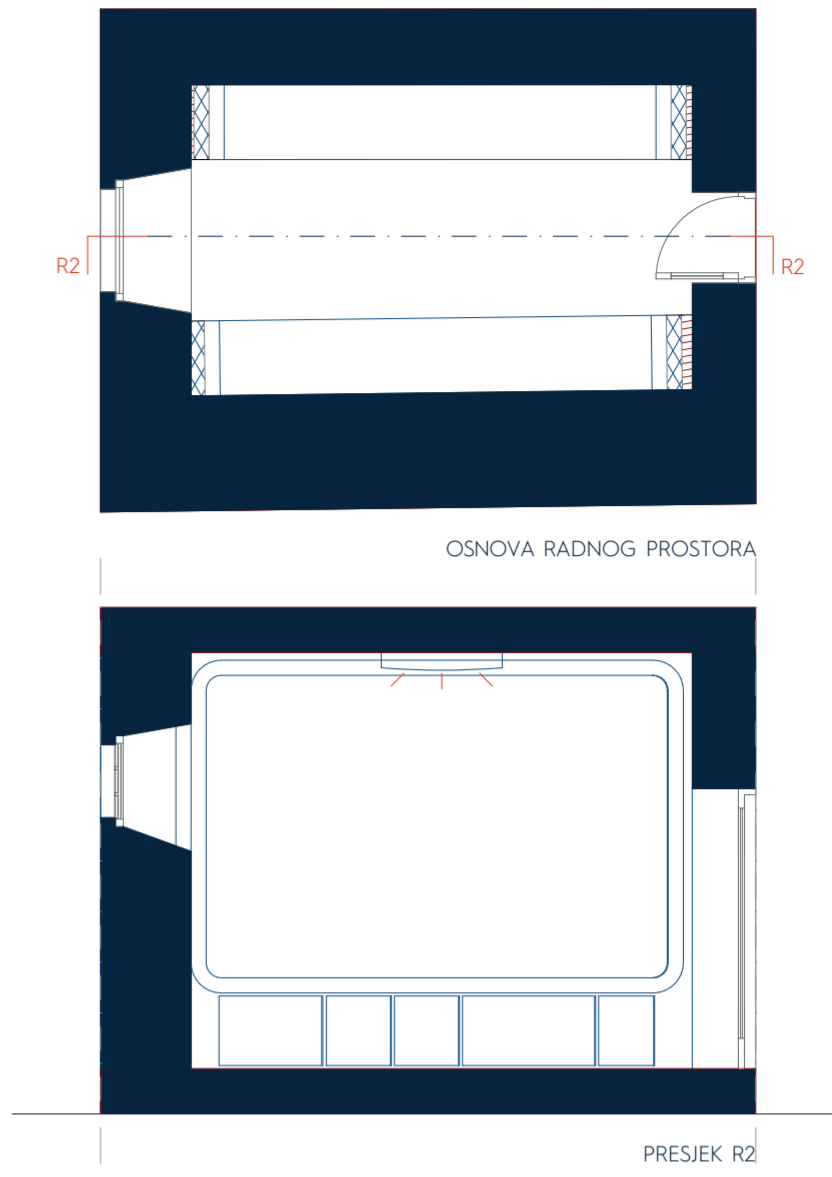

OSNOVA RADNOG PROSTORA

PRESJEK R2

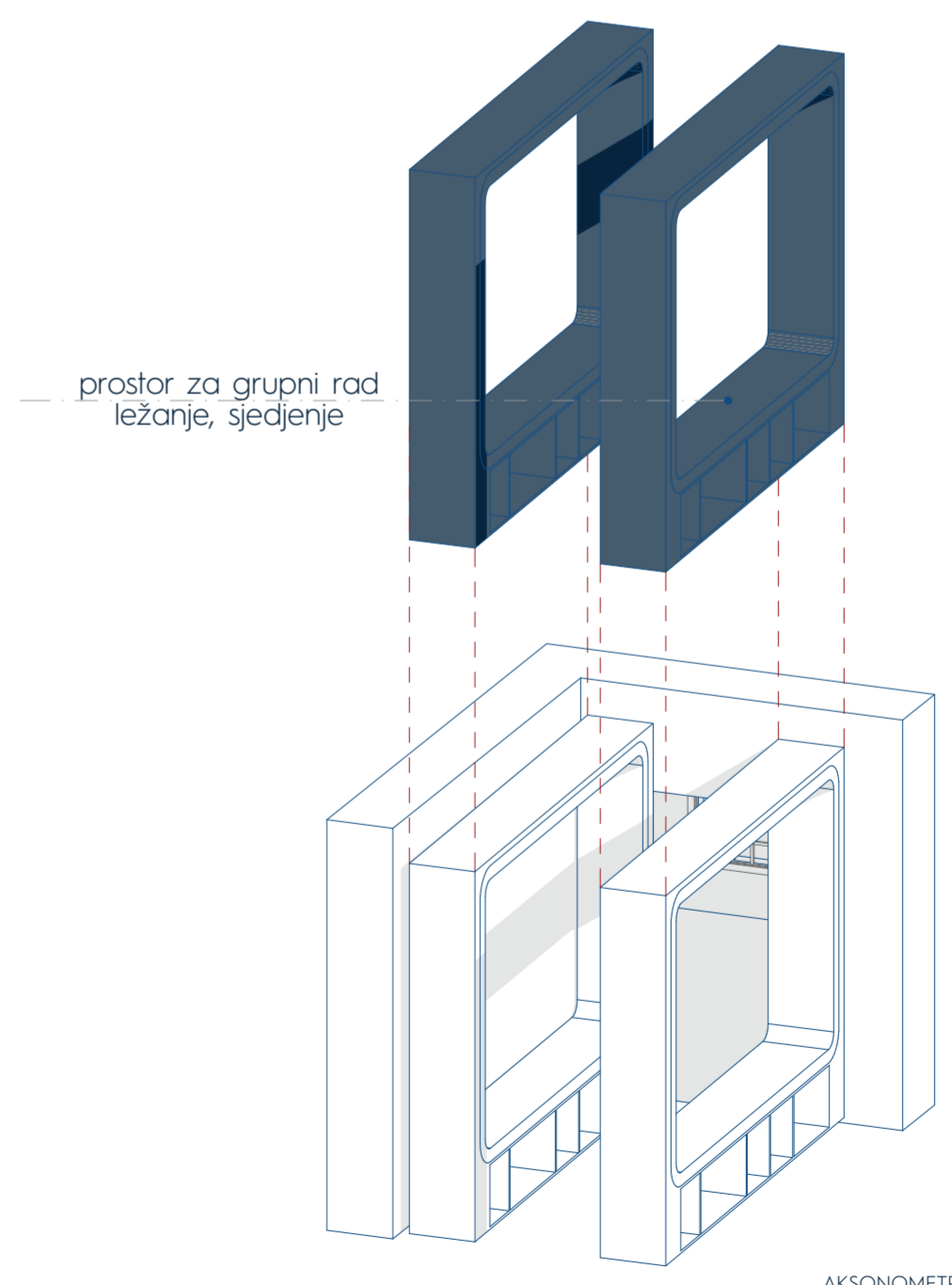
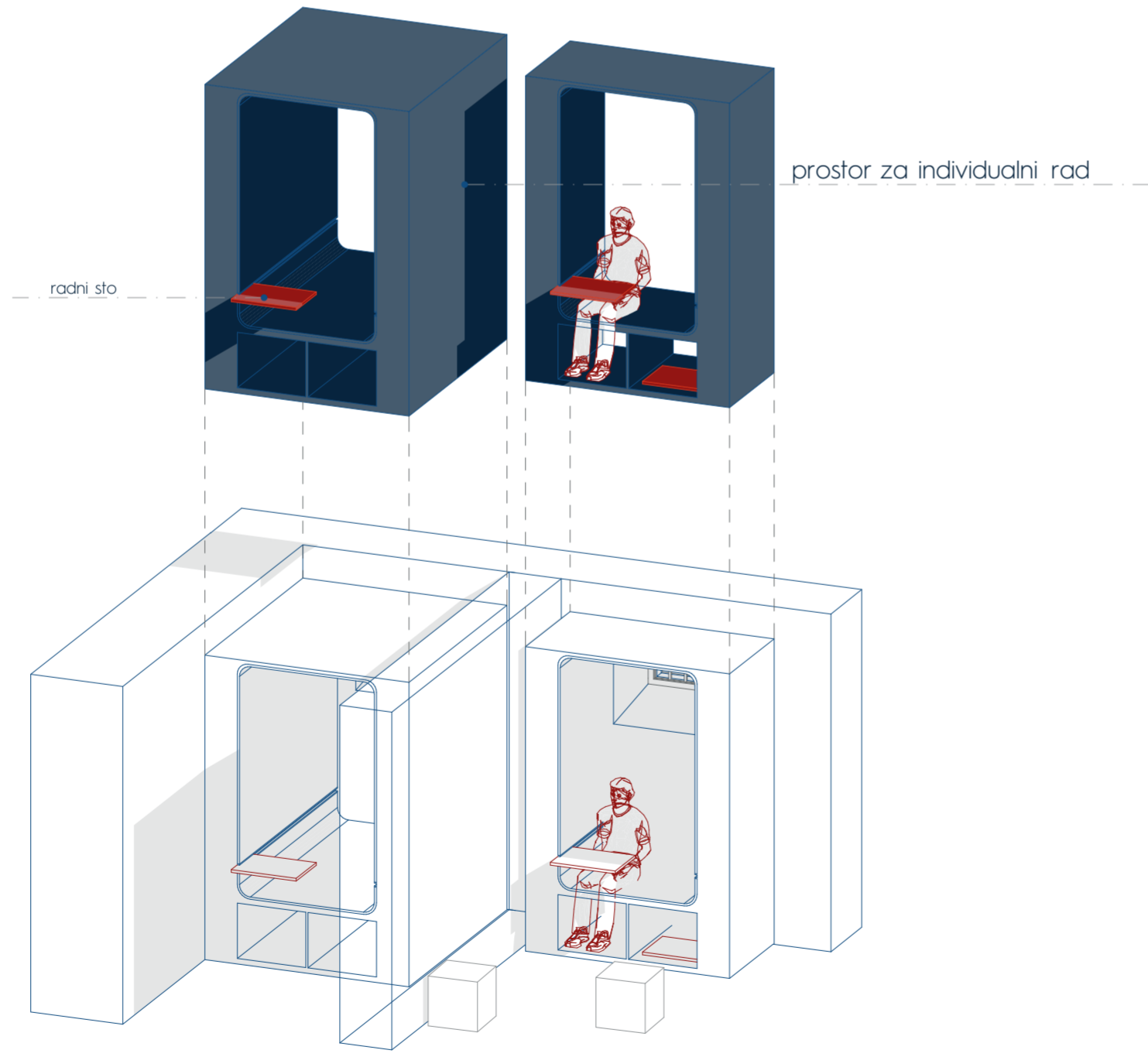

AKSONOMETRIJE RADNIH PROSTORA 1:50
 SVEUČILIŠTE U SPLITU
 FAKULTET GRAĐEVINARSTVA, ARHITEKTURE I GEODEZIJE
 AUTOR ANĐELA KNEŽEVIĆ
 MENTOR DOC. ART. JAKŠA KALAIŽIĆ, DIPL. ING. ARH.
 KOMENTORICA DOC. DR. SC. SANJA MATIJEVIĆ BARČOT
 KONZULTANTICA ZA KONSTRUKCIJU DOC. DR. SC. MARIJA SMILOVIĆ ZUJIM
 SPLIT, 2022/2023 GOD.

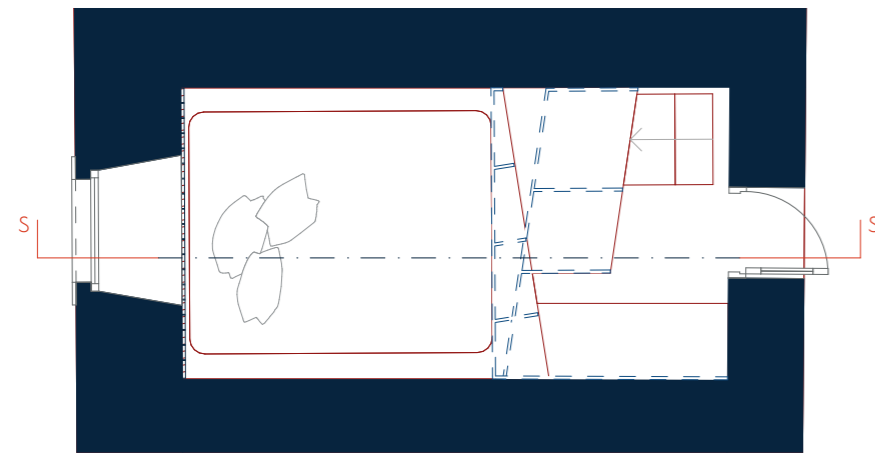

OSNOVA SOBE

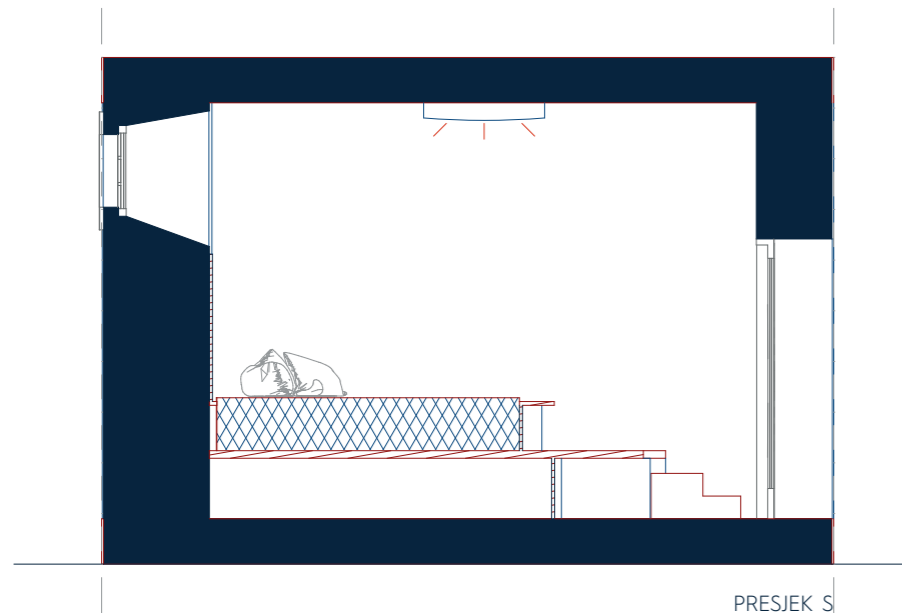

PRESJEK S

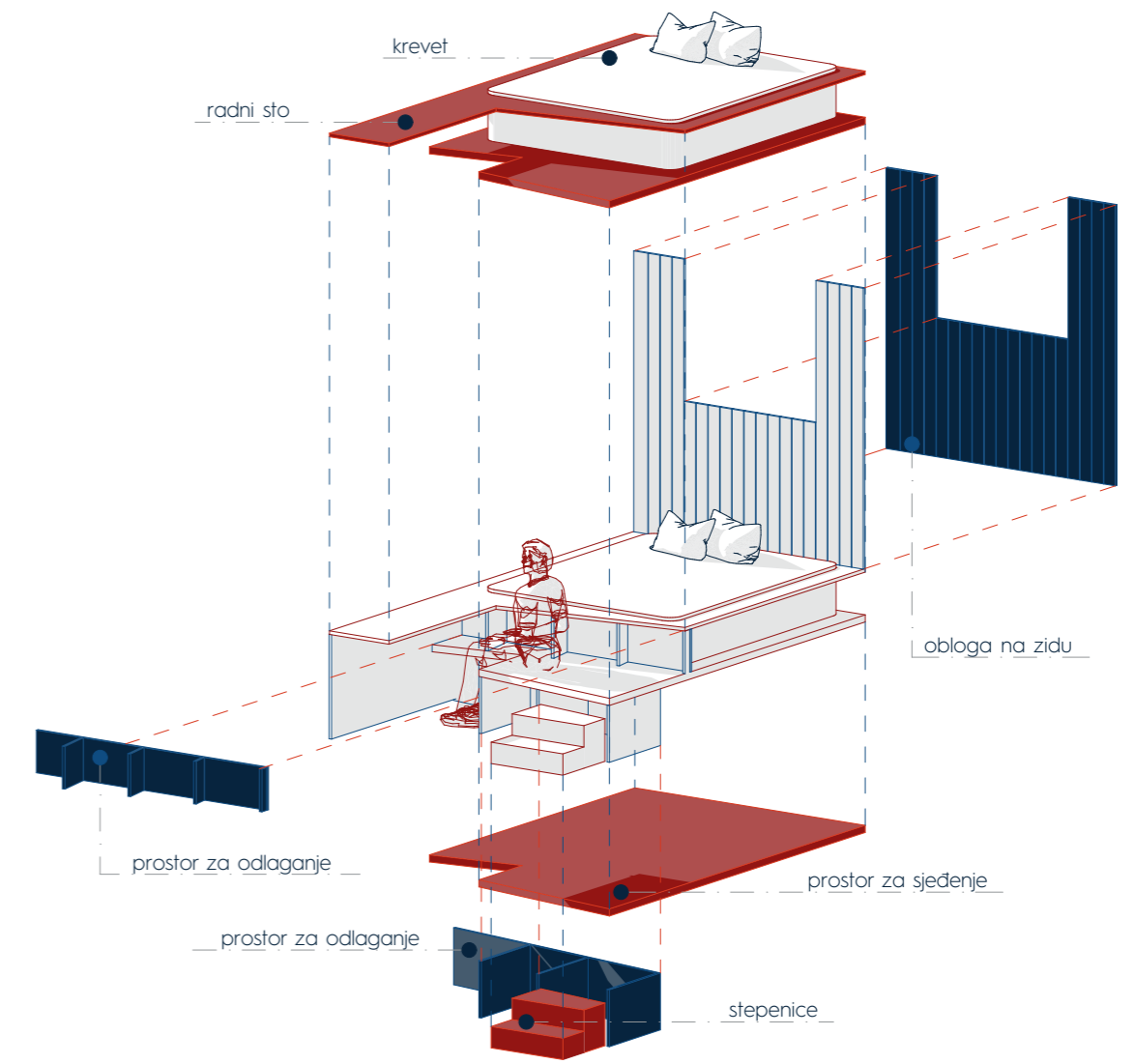
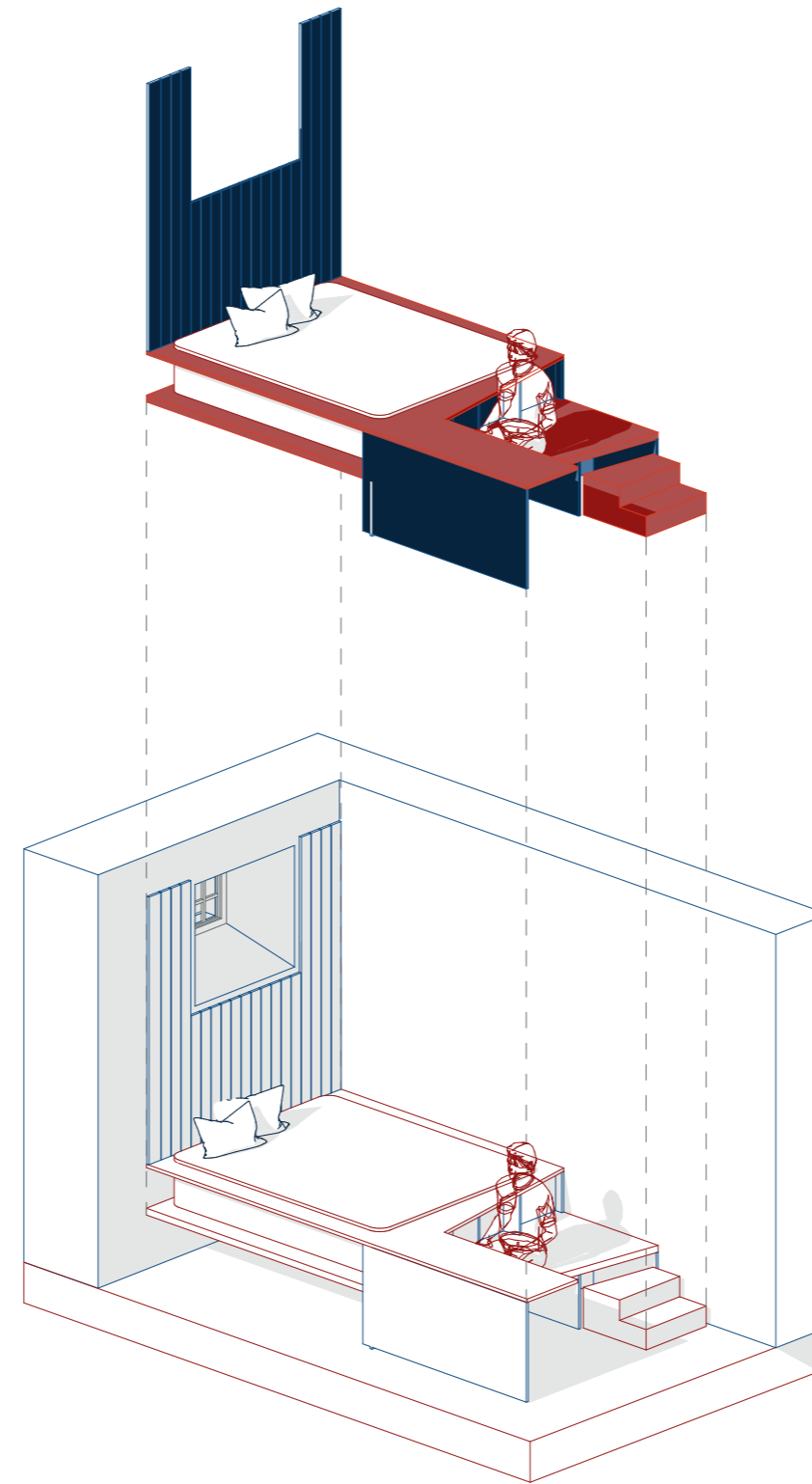

AKSONOMETRIJA SOBE 1:50

SVEUČILIŠTE U SPLITU

FAKULTET GRAĐEVINARSTVA, ARHITEKTURE I GEODEZIJE

AUTOR ANĐELA KNEŽEVIĆ

MENTOR DOC. ART. JAKŠA KALAJŽIĆ, DIPL. ING. ARH.

KOMENTORICA DOC. DR. SC. SANJA MATIJEVIĆ BARČOT

KONZULTANTICA ZA KONSTRUKCIJU DOC. DR. SC. MARIJA SMILOVIĆ ZULIM

SPLIT, 2022/2023 GOD.

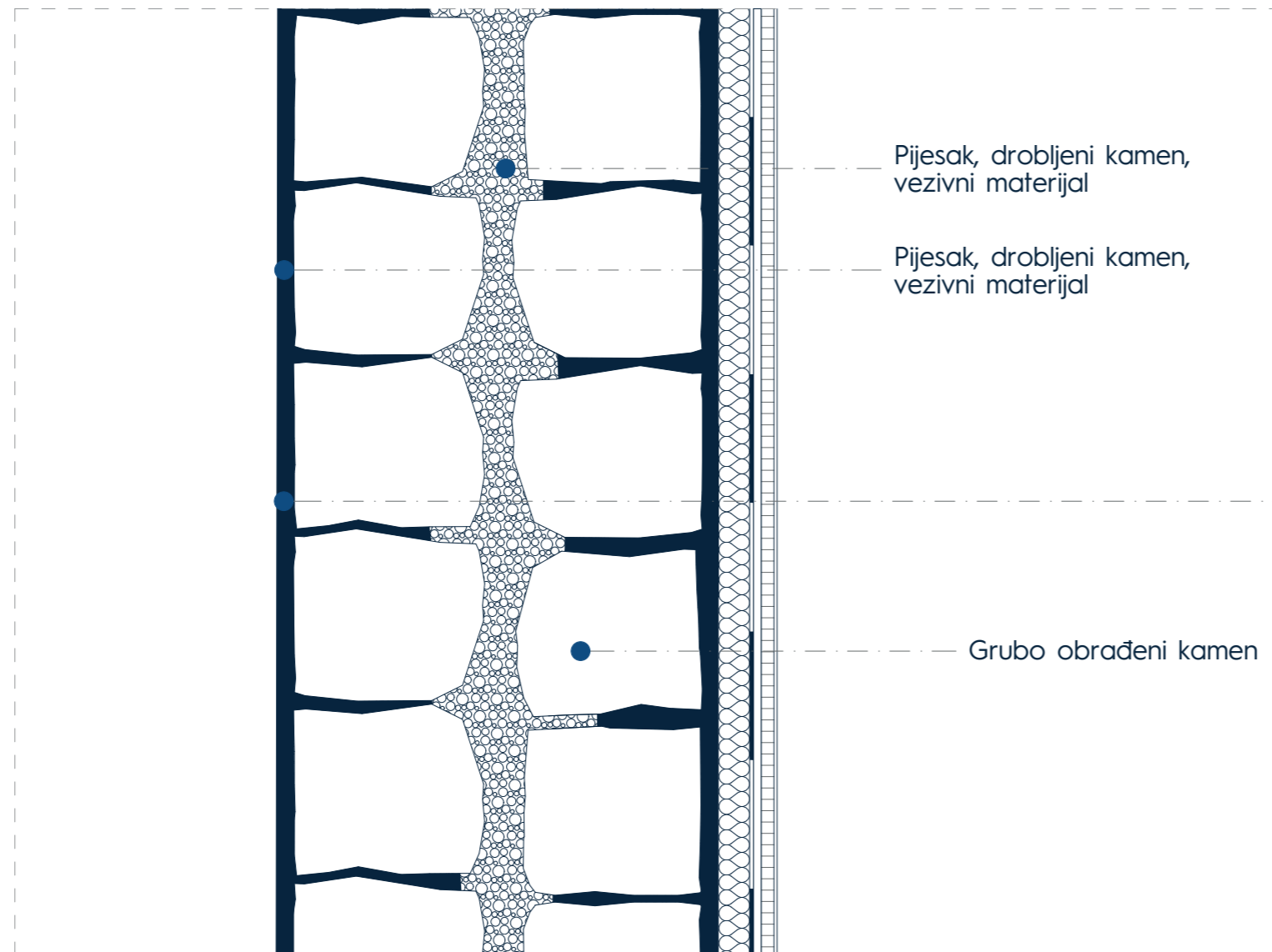

Pijesak, drobljeni kamen,
vezivni materijal

Pijesak, drobljeni kamen,
vezivni materijal

Grubo obrađeni kamen

- Postojeći kameni zid - debljina varira 50,0 - 75,0 cm
- Termoizolacija *KNAUF NaturBoard FIT* 5,0 cm
- Parna brana *HS LDS 35*
- Gips kartonska ploča 1,25 cm
- Produžni malter
- Završna molerska tehnika/disperzivna boja

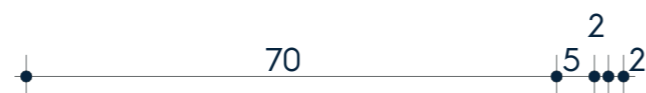

DETALJ FASADNOG ZIDA 1:10

SVEUČILIŠTE U SPLITU

FAKULTET GRAĐEVINARSTVA, ARHITEKTURE I GEODEZIJE

AUTOR ANĐELA KNEŽEVIĆ

MENTOR DOC. ART. JAKŠA KALAJŽIĆ, DIPL. ING. ARH.

KOMENTORICA DOC. DR. SC. SANJA MATIJEVIĆ BARČOT

KONZULTANTICA ZA KONSTRUKCIJU DOC. DR. SC. MARIJA SMILOVIĆ ZULIM

SPLIT, 2022/2023 GOD.

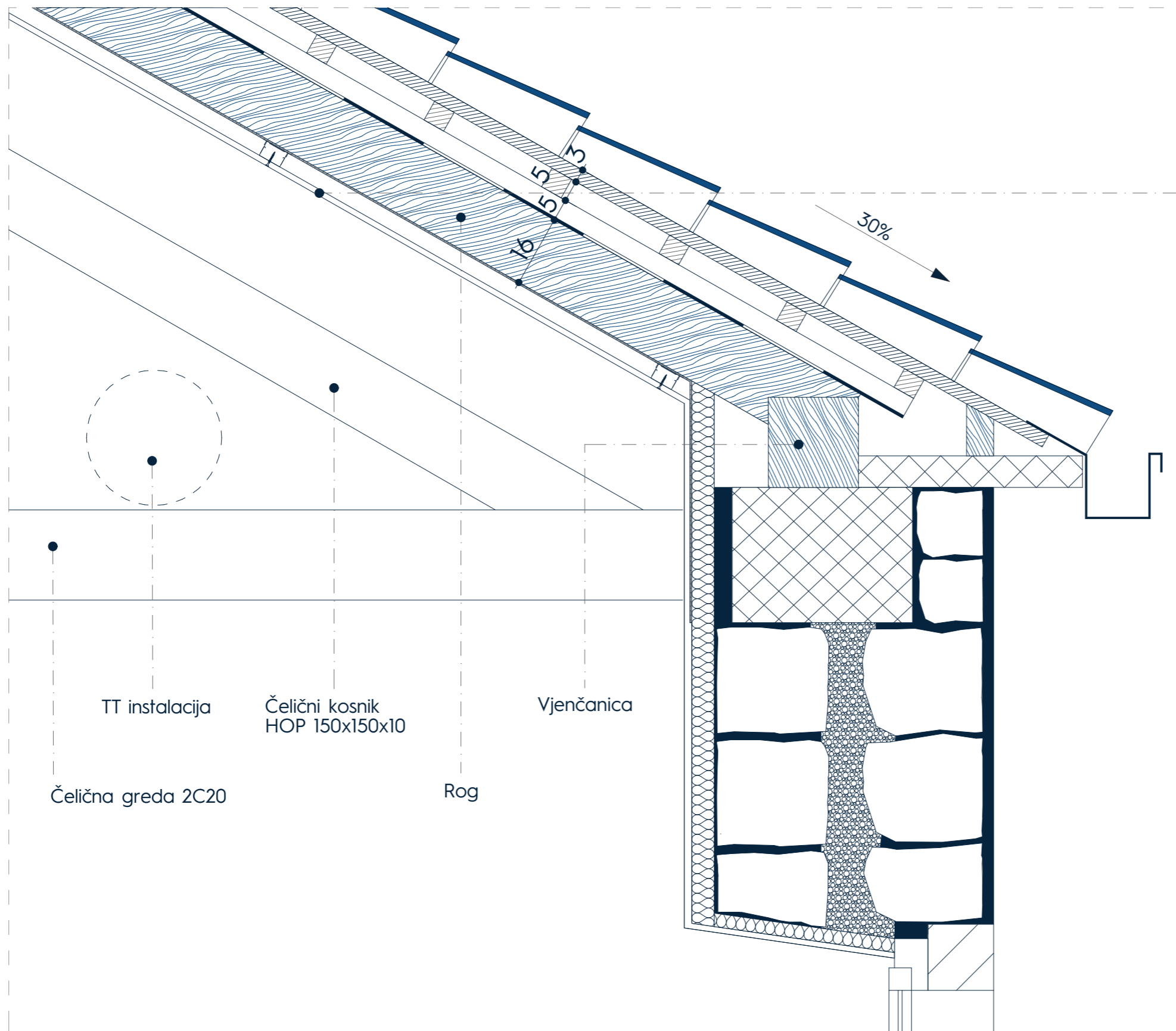

- Krovni pokrivač - kanalice
- Letva
- Kontra-letva
- Paropropusna krovna folija
- Hidroizolacija
- HDF ploča/daska
- Rog
- Termoizolacija - kamena vuna u visini roga
- Parna brana
- Podkonstrukcija
- Gips kartonska ploča
- Glet masa
- Disperzija

3,0 cm
5,0 cm

0,5 cm
5,0 cm

16,0 cm

1,25 cm

TT instalacija

Čelični kosnik
HOP 150x150x10

Vjenčanica

Čelična greda 2C20

Rog

DETALJ STREHE 1:10

SVEUČILIŠTE U SPLITU

FAKULTET GRAĐEVINARSTVA, ARHITEKTURE I GEODEZIJE

AUTOR ANĐELA KNEŽEVIĆ

MENTOR DOC. ART. JAKŠA KALAJŽIĆ, DIPL. ING. ARH.

KOMENTORICA DOC. DR. SC. SANJA MATIJEVIĆ BARČOT

KONZULTANTICA ZA KONSTRUKCIJU DOC. DR. SC. MARIJA SMILOVIĆ ZULIM

SPLIT, 2022/2023 GOD.

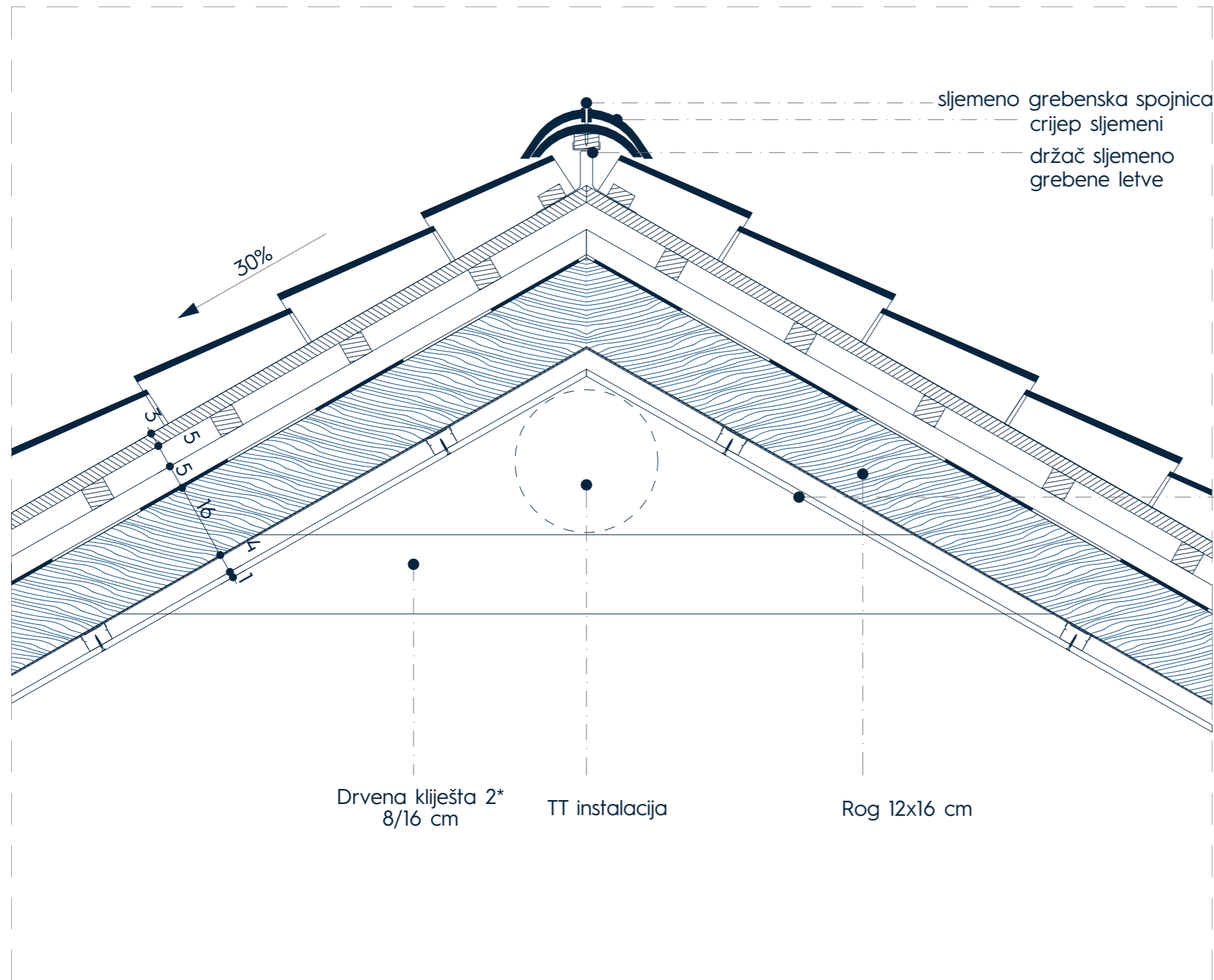

sljemeno grebena spojnica
crijep sljemeni
držač sljemeno grebene letve

- Krovni pokrivač - kanalica
- Letva 3,0 cm
- Kontra-letva 5,0 cm
- Para propusna krovna folija
- Hidroizolacija 0,5 cm
- HDF ploča/daska 5,0 cm
- Rog 16,0 cm
- Termoizolacija - kamena vuna u visini roga
- Parna brana
- Podkonstrukcija
- Gips kartonska ploča 1,25 cm
- Glet masa
- Disperzija

Drvena klijesta 2*
8/16 cm

TT instalacija

Rog 12x16 cm

DETALJ SLJEMENA 1:10

SVEUČILIŠTE U SPLITU

FAKULTET GRAĐEVINARSTVA, ARHITEKTURE I GEODEZIJE

AUTOR ANĐELA KNEŽEVIĆ

MENTOR DOC. ART. JAKŠA KALAJŽIĆ, DIPL. ING. ARH.

KOMENTORICA DOC. DR. SC. SANJA MATIJEVIĆ BARČOT

KONZULTANTICA ZA KONSTRUKCIJU DOC. DR. SC. MARIJA SMILOVIĆ ZULIM

SPLIT, 2022/2023 GOD.

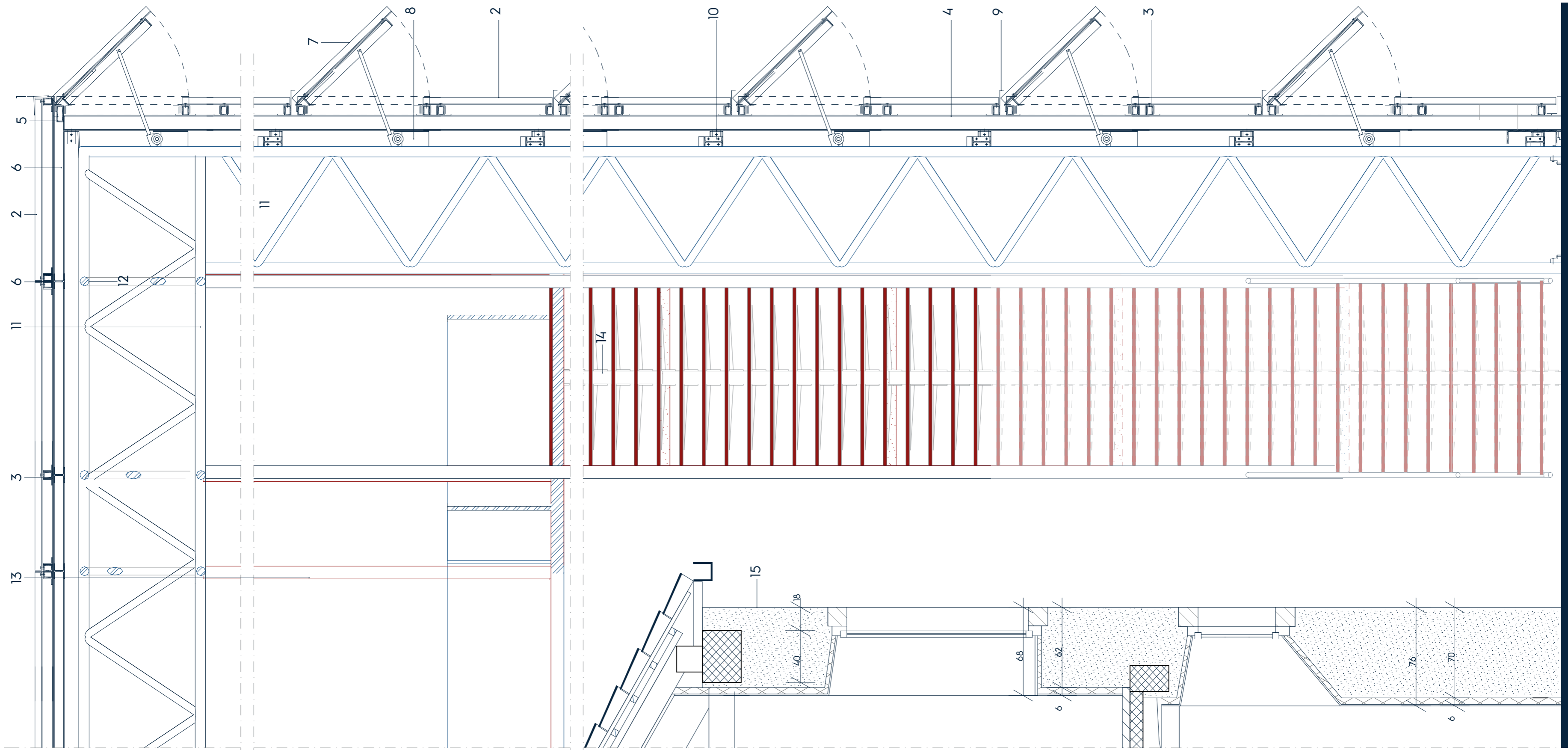

- 1 Ivični limeni opšav, transparentni polikarbonat UV otporan
- 2 Transparentni polikarbonat UV otporan 3 mm
- 3 Potporna konstrukcija, čelična kutija 70 x 50 x 4 mm, galvanizovana
- 4 Čelični stub, HEA 120, galvanizovan
- 5 Čelična kutija, 100 x 50 mm
- 6 Čelična greda HEA 120, galvanizovana
- 7 Otvor, polikarbonat stavka 2, na čeličnom pokretnom ramu 50 x 50 x 5 mm, sa potporom- čelična kutija 20 x 20 x 3 mm
- 8 Električni motor za stavku 7

- 9 Limeni opšav
- 10 Čelična greda IPE 140, galvanizovana
- 11 Čelična prostorna rešetka, galvanizovana
- 12 Ravninska čelična rešetka, galvanizovana
- 13 Čelični kabel
- 14 Čelične stepenice, oslonjene na centralnu gredu sa podloškama za gazišta, ravninska rešetka nosač i rukohvat
- 15 Fasadni zid postojećeg objekta 1

DETALI FASADE 1:25
 SVEUČILIŠTE U SPLITU
 FAKULTET GRAĐEVINARSTVA, ARHITEKTURE I GEODEZIJE
 AUTOR ANDELA KNEŽEVIĆ
 MENTOR DOC. ART. JAKŠA KALAJIĆ, DIPL. ING. ARH.
 KOMENTORICA DOC. DR. SC. SANJA MATIJEVIĆ BARČOT
 KONZULTANTICA ZA KONSTRUKCIJU DOC. DR. SC. MARIJA SMILOVIĆ ZULIM
 SPLIT, 2022/2023 GOD.

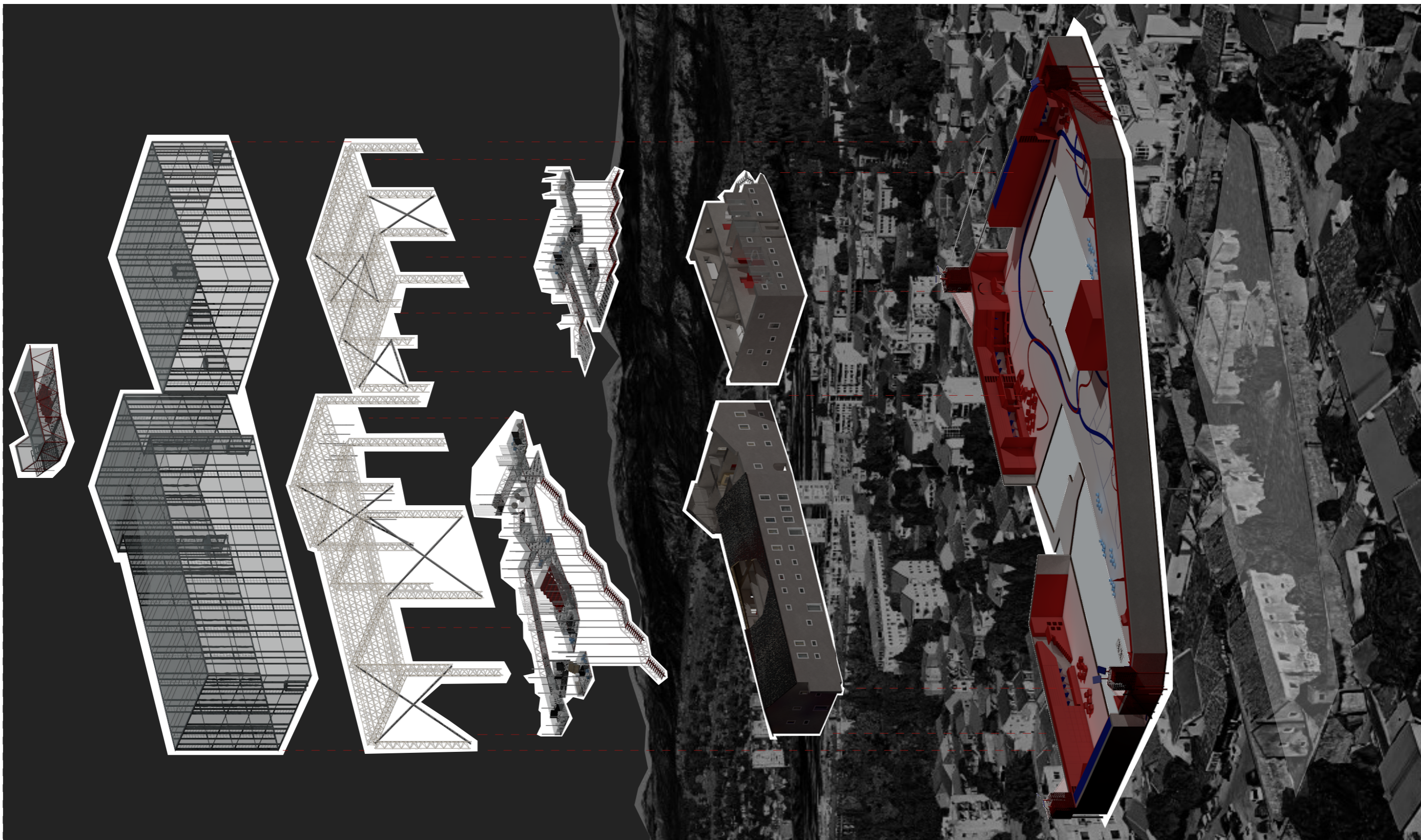

EKSPLODIRANA AKSONOMETRIJA

SVEUČILIŠTE U SPLITU

FAKULTET GRAĐEVINARSTVA, ARHITEKTURE I GEODEZIJE

AUTOR ANĐELA KNEŽEVIĆ

MENTOR DOC. ART. JAKŠA KALAJIČIĆ, DIPL. ING. ARH.

KOMENTORICA DOC. DR. SC. SANJA MATIJEVIĆ BARČOT

KONZULTANTICA ZA KONSTRUKCIJU DOC. DR. SC. MARIJA SMILOVIĆ ZULIM

SPLIT, 2022/2023 GOD.



VIZUALIZACIJA

SVEUČILIŠTE U SPLITU

FAKULTET GRAĐEVINARSTVA, ARHITEKTURE I GEODEZIJE

AUTOR ANĐELA KNEŽEVIĆ

MENTOR DOC. ART. JAKŠA KALAJŽIĆ, DIPL. ING. ARH.

KOMENTORICA DOC. DR. SC. SANJA MATIJEVIĆ BARČOT

KONZULTANTICA ZA KONSTRUKCIJU DOC. DR. SC. MARIJA SMILOVIĆ ZULIM

SPLIT, 2022/2023 GOD.



VIZUALIZACIJA

SVEUČILIŠTE U SPLITU

FAKULTET GRAĐEVINARSTVA, ARHITEKTURE I GEODEZIJE

AUTOR ANĐELA KNEŽEVIĆ

MENTOR DOC. ART. JAKŠA KALAJŽIĆ, DIPL. ING. ARH.

KOMENTORICA DOC. DR. SC. SANJA MATIJEVIĆ BARČOT

KONZULTANTICA ZA KONSTRUKCIJU DOC. DR. SC. MARIJA SMILOVIĆ ZULIM

SPLIT, 2022/2023 GOD.

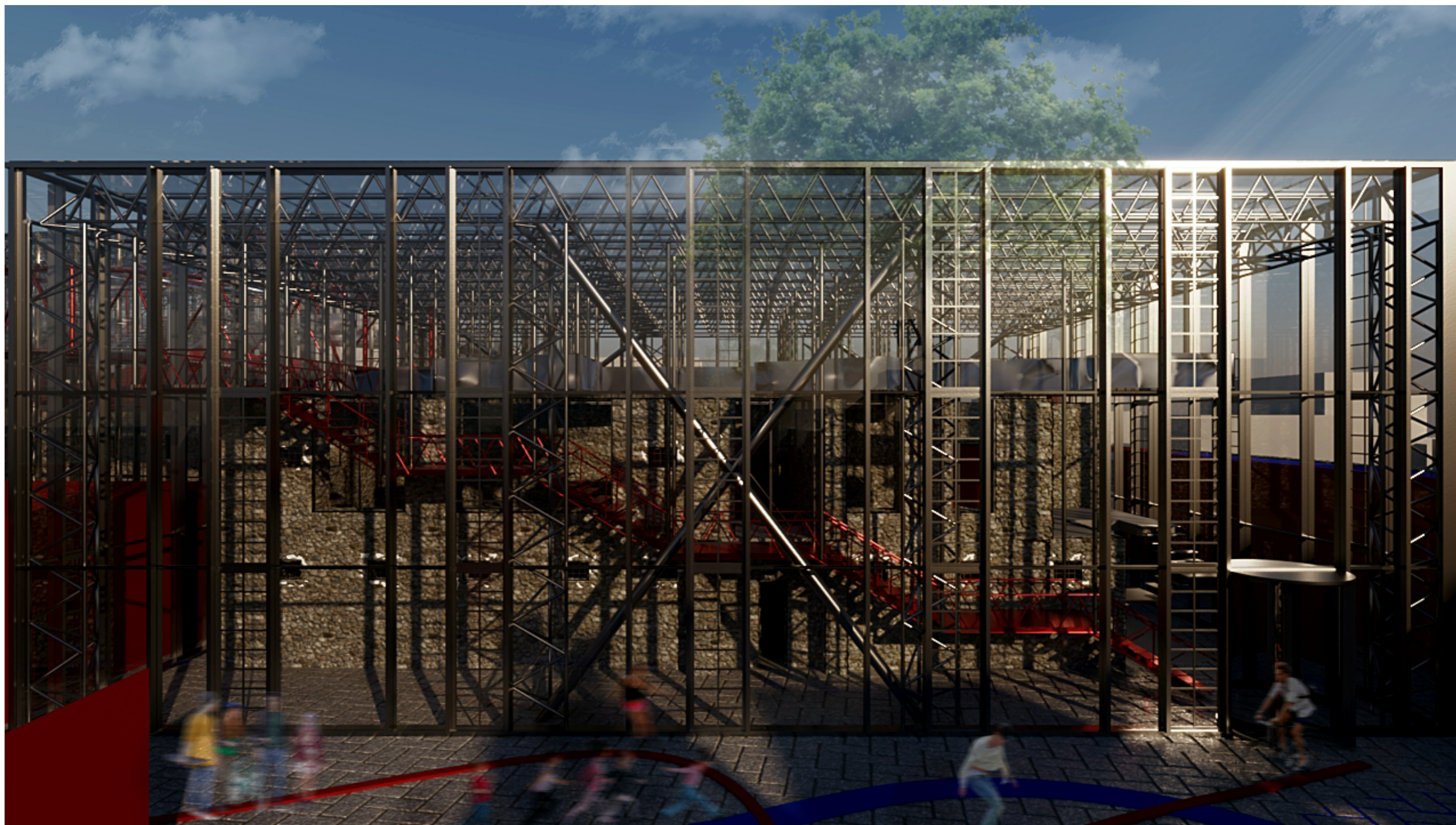

VIZUALIZACIJA

SVEUČILIŠTE U SPLITU

FAKULTET GRAĐEVINARSTVA, ARHITEKTURE I GEODEZIJE

AUTOR ANĐELA KNEŽEVIĆ

MENTOR DOC. ART. JAKŠA KALAJŽIĆ, DIPL. ING. ARH.

KOMENTORICA DOC. DR. SC. SANJA MATIJEVIĆ BARČOT

KONZULTANTICA ZA KONSTRUKCIJU DOC. DR. SC. MARIJA SMILOVIĆ ZULIM

SPLIT, 2022/2023 GOD.

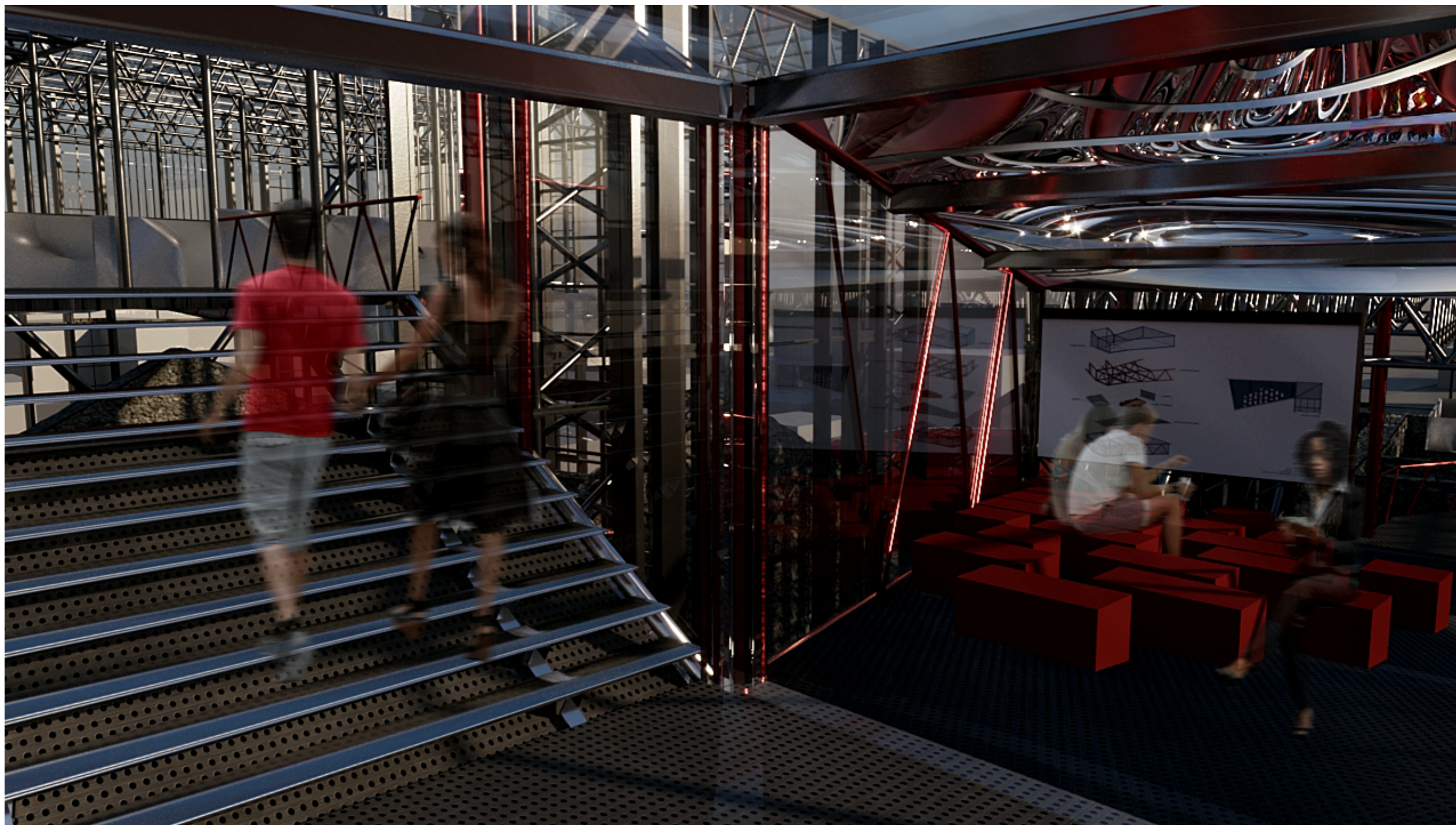

VIZUALIZACIJA

SVEUČILIŠTE U SPLITU

FAKULTET GRAĐEVINARSTVA, ARHITEKTURE I GEODEZIJE

AUTOR ANĐELA KNEŽEVIĆ

MENTOR DOC. ART. JAKŠA KALAJIĆ, DIPL. ING. ARH.

KOMENTORICA DOC. DR. SC. SANJA MATIJEVIĆ BARČOT

KONZULTANTICA ZA KONSTRUKCIJU DOC. DR. SC. MARIJA SMILOVIĆ ZULIM

SPLIT, 2022/2023 GOD.

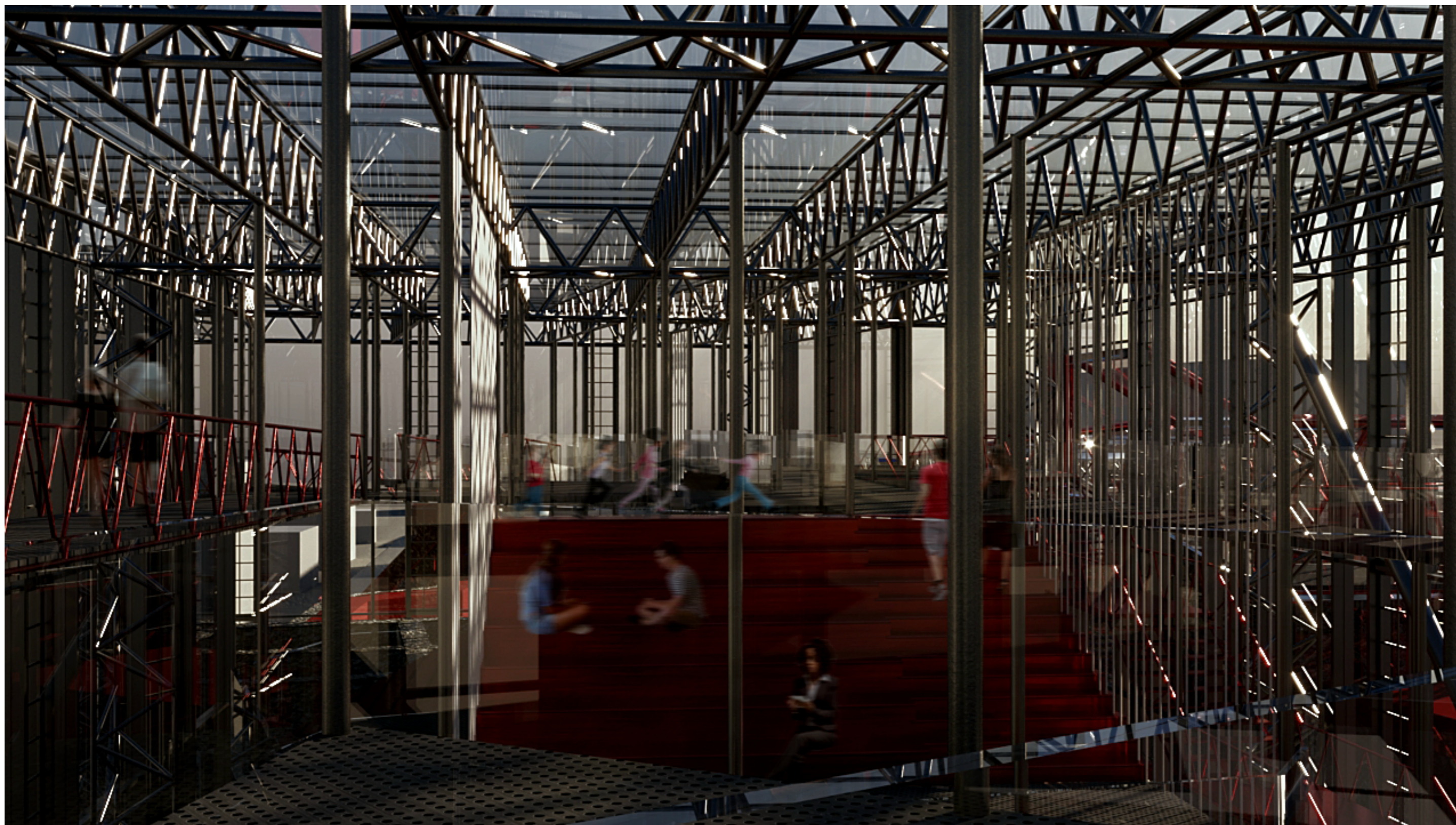

VIZUALIZACIJA

SVEUČILIŠTE U SPLITU

FAKULTET GRAĐEVINARSTVA, ARHITEKTURE I GEODEZIJE

AUTOR ANĐELA KNEŽEVIĆ

MENTOR DOC. ART. JAKŠA KALAJŽIĆ, DIPL. ING. ARH.

KOMENTORICA DOC. DR. SC. SANJA MATIJEVIĆ BARČOT

KONZULTANTICA ZA KONSTRUKCIJU DOC. DR. SC. MARIJA SMILOVIĆ ZULIM

SPLIT, 2022/2023 GOD.



VIZUALIZACIJA

SVEUČILIŠTE U SPLITU

FAKULTET GRAĐEVINARSTVA, ARHITEKTURE I GEODEZIJE

AUTOR ANĐELA KNEŽEVIĆ

MENTOR DOC. ART. JAKŠA KALAJŽIĆ, DIPL. ING. ARH.

KOMENTORICA DOC. DR. SC. SANJA MATIJEVIĆ BARČOT

KONZULTANTICA ZA KONSTRUKCIJU DOC. DR. SC. MARIJA SMILOVIĆ ZULIM

SPLIT, 2022/2023 GOD.



VIZUALIZACIJA

SVEUČILIŠTE U SPLITU

FAKULTET GRAĐEVINARSTVA, ARHITEKTURE I GEODEZIJE

AUTOR ANĐELA KNEŽEVIĆ

MENTOR DOC. ART. JAKŠA KALAJŽIĆ, DIPL. ING. ARH.

KOMENTORICA DOC. DR. SC. SANJA MATIJEVIĆ BARČOT

KONZULTANTICA ZA KONSTRUKCIJU DOC. DR. SC. MARIJA SMILOVIĆ ZULIM

SPLIT, 2022/2023 GOD.

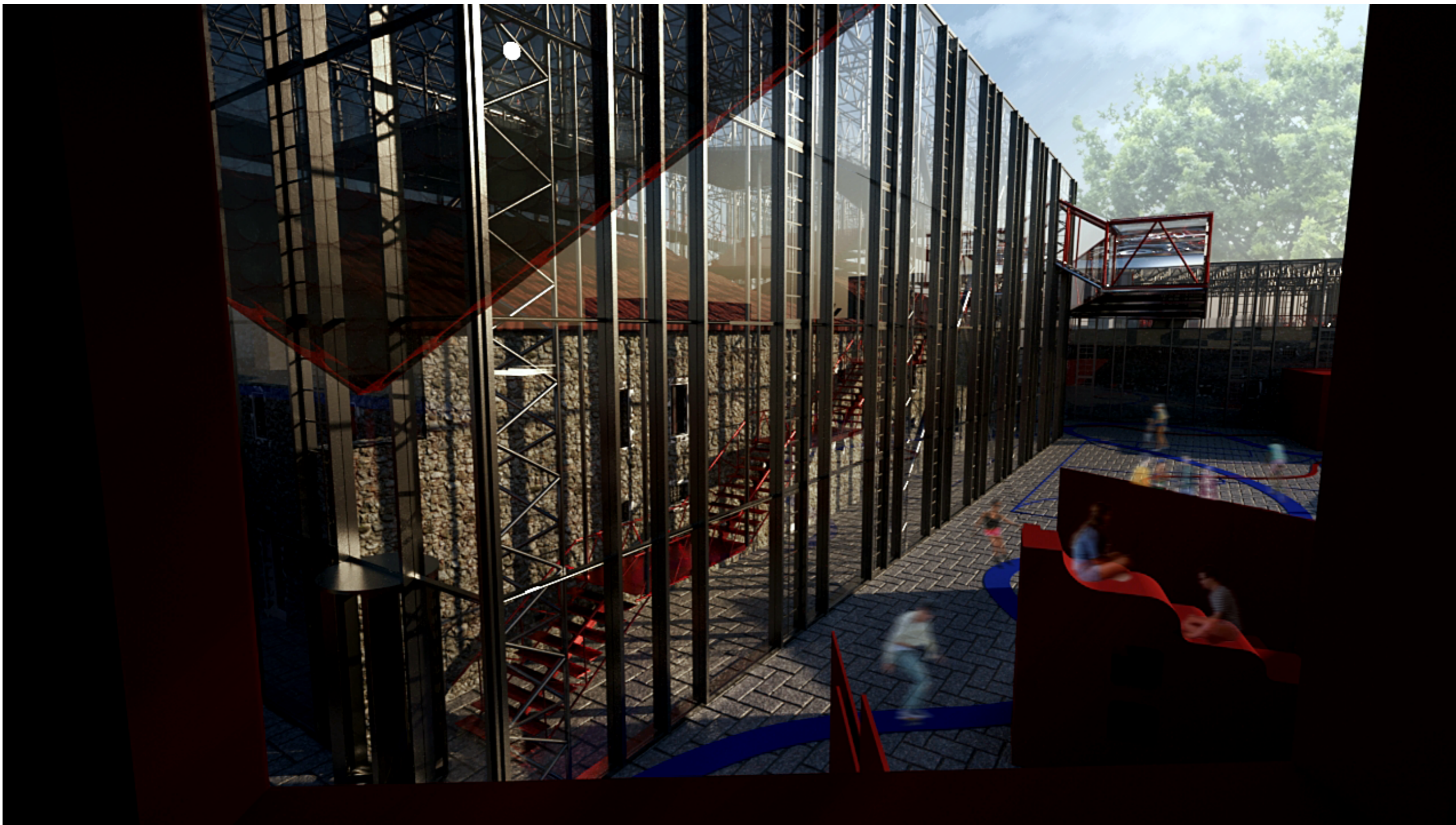

VIZUALIZACIJA

SVEUČILIŠTE U SPLITU

FAKULTET GRAĐEVINARSTVA, ARHITEKTURE I GEODEZIJE

AUTOR ANĐELA KNEŽEVIĆ

MENTOR DOC. ART. JAKŠA KALAJIČ, DIPL. ING. ARH.

KOMENTORICA DOC. DR. SC. SANJA MATIJEVIĆ BARČOT

KONZULTANTICA ZA KONSTRUKCIJU DOC. DR. SC. MARIJA SMILOVIĆ ZULIM

SPLIT, 2022/2023 GOD.

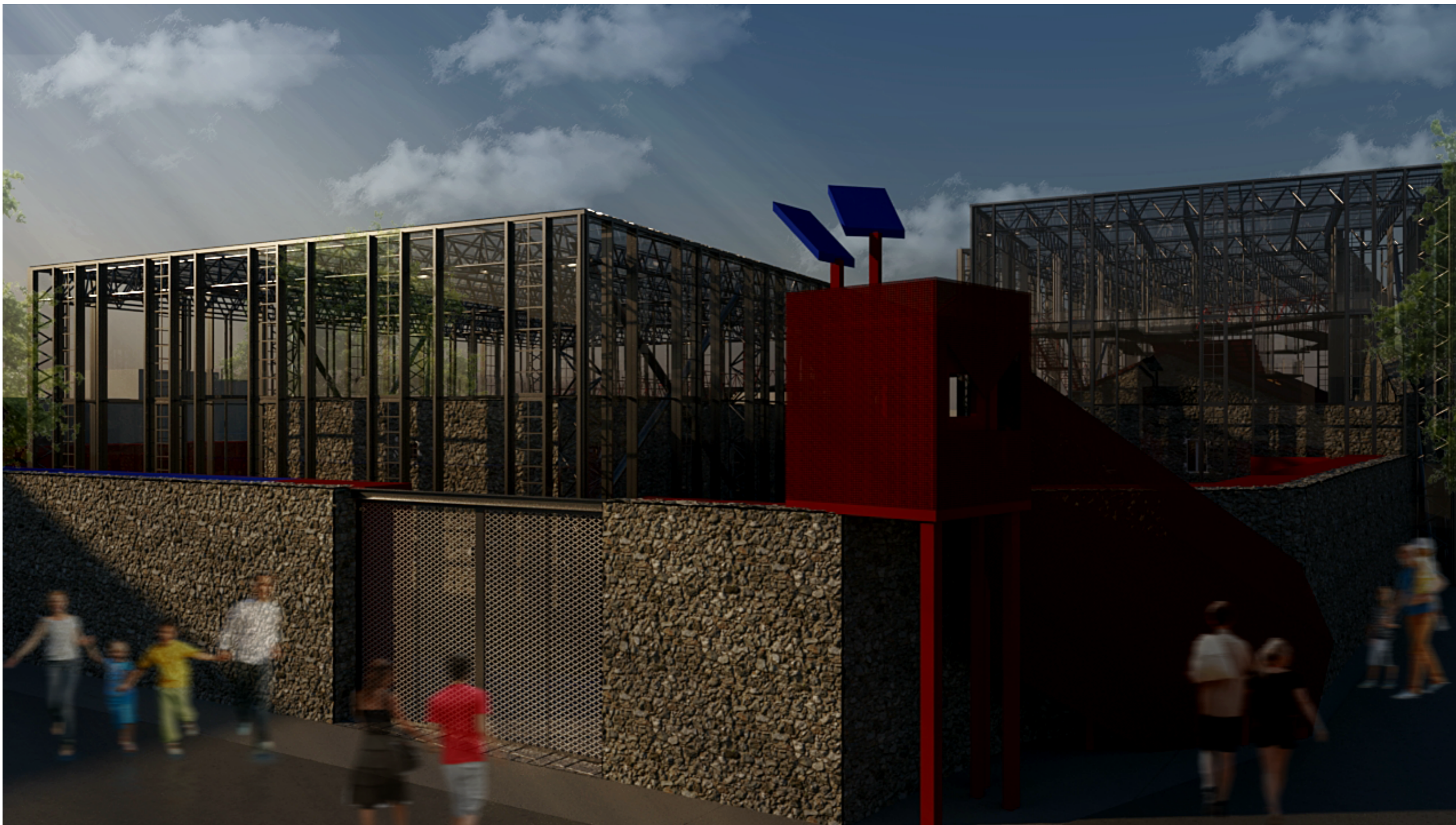

VIZUALIZACIJA

SVEUČILIŠTE U SPLITU

FAKULTET GRAĐEVINARSTVA, ARHITEKTURE I GEODEZIJE

AUTOR ANĐELA KNEŽEVIĆ

MENTOR DOC. ART. JAKŠA KALAJŽIĆ, DIPL. ING. ARH.

KOMENTORICA DOC. DR. SC. SANJA MATIJEVIĆ BARČOT

KONZULTANTICA ZA KONSTRUKCIJU DOC. DR. SC. MARIJA SMILOVIĆ ZULIM

SPLIT, 2022/2023 GOD.

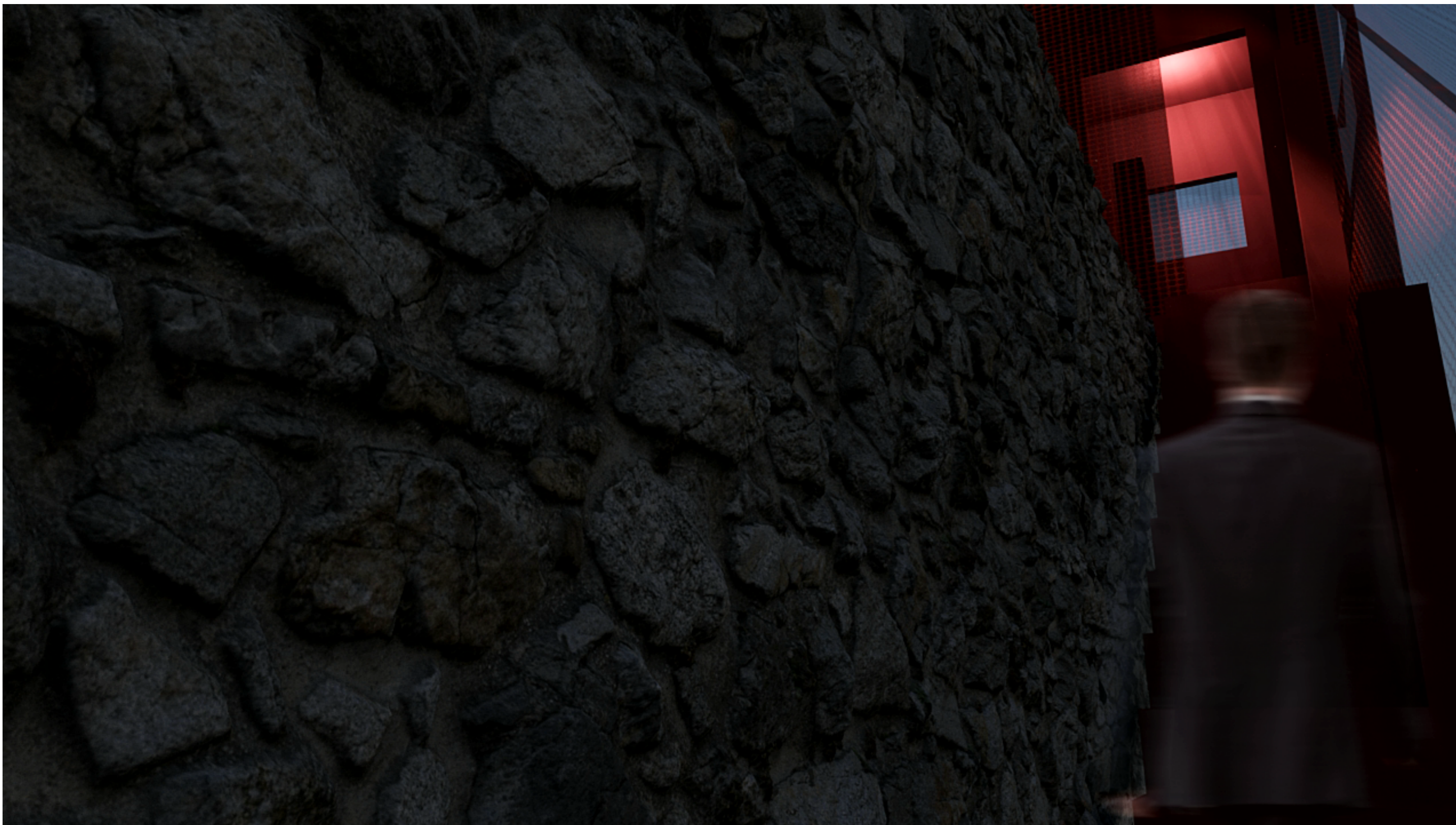

VIZUALIZACIJA

SVEUČILIŠTE U SPLITU

FAKULTET GRAĐEVINARSTVA, ARHITEKTURE I GEODEZIJE

AUTOR ANĐELA KNEŽEVIĆ

MENTOR DOC. ART. JAKŠA KALAJŽIĆ, DIPL. ING. ARH.

KOMENTORICA DOC. DR. SC. SANJA MATIJEVIĆ BARČOT

KONZULTANTICA ZA KONSTRUKCIJU DOC. DR. SC. MARIJA SMILOVIĆ ZULIM

SPLIT, 2022/2023 GOD.

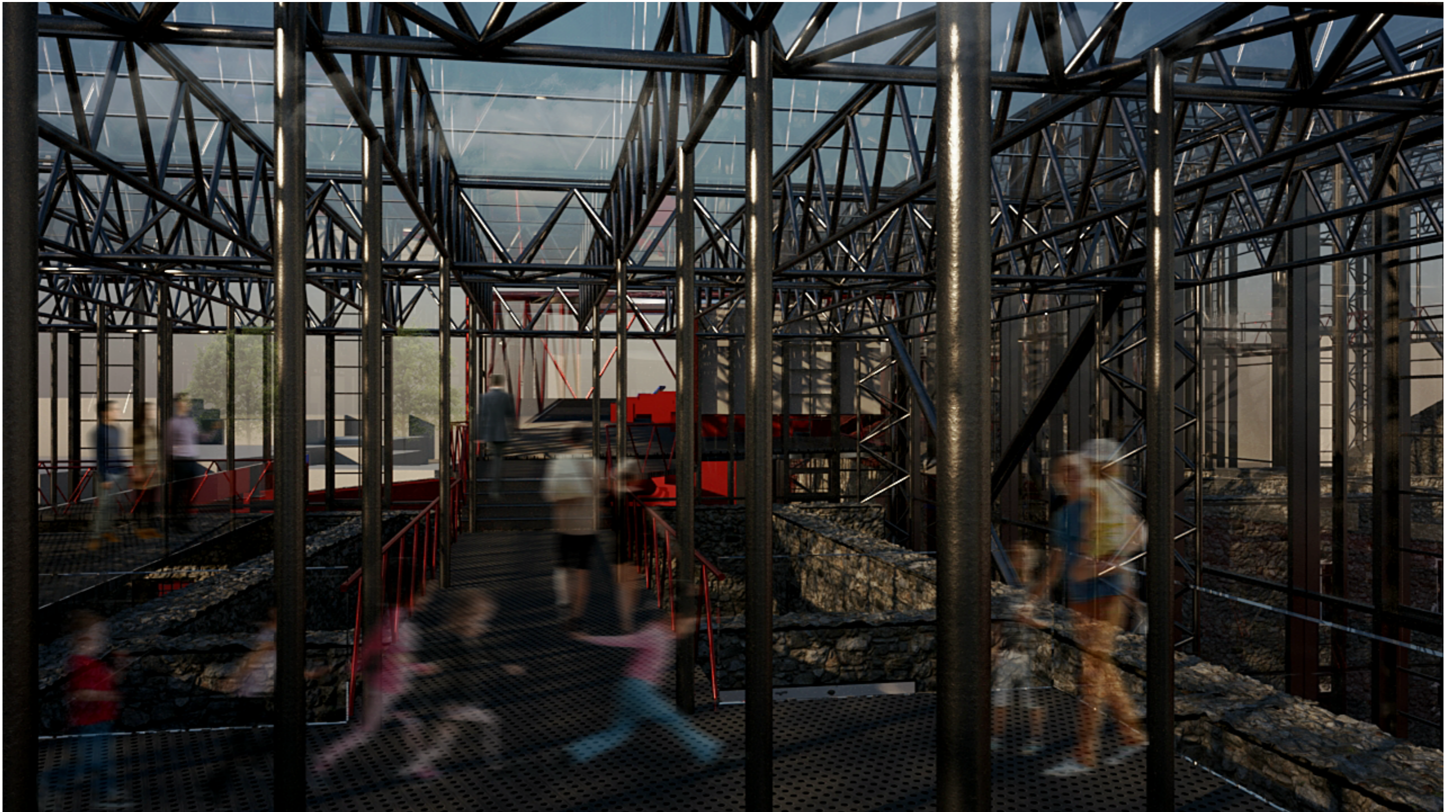

VIZUALIZACIJA

SVEUČILIŠTE U SPLITU

FAKULTET GRAĐEVINARSTVA, ARHITEKTURE I GEODEZIJE

AUTOR ANĐELA KNEŽEVIĆ

MENTOR DOC. ART. JAKŠA KALAJŽIĆ, DIPL. ING. ARH.

KOMENTORICA DOC. DR. SC. SANJA MATIJEVIĆ BARČOT

KONZULTANTICA ZA KONSTRUKCIJU DOC. DR. SC. MARIJA SMILOVIĆ ZULIM

SPLIT, 2022/2023 GOD.

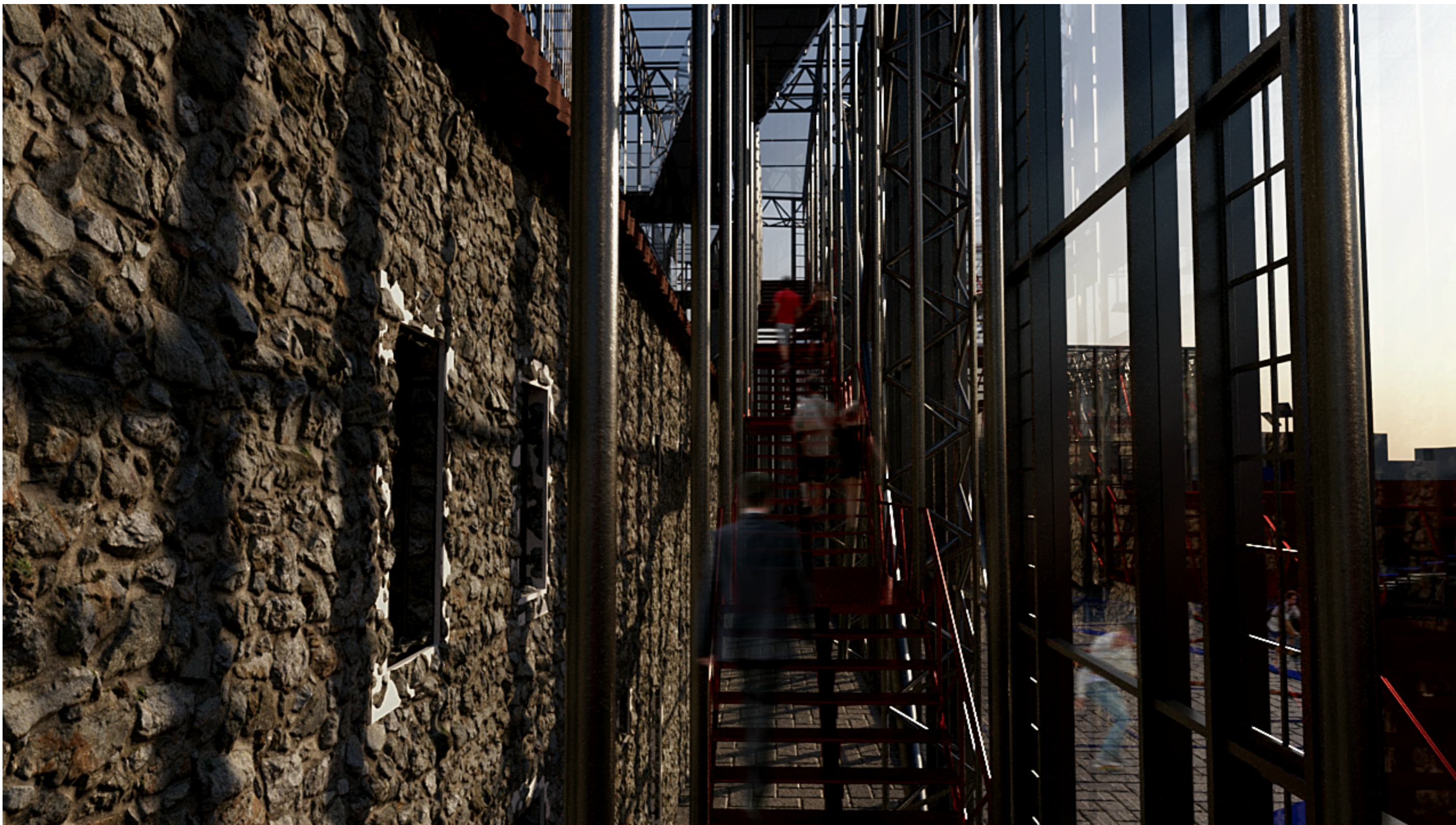

VIZUALIZACIJA

SVEUČILIŠTE U SPLITU

FAKULTET GRAĐEVINARSTVA, ARHITEKTURE I GEODEZIJE

AUTOR ANĐELA KNEŽEVIĆ

MENTOR DOC. ART. JAKŠA KALAJŽIĆ, DIPL. ING. ARH.

KOMENTORICA DOC. DR. SC. SANJA MATIJEVIĆ BARČOT

KONZULTANTICA ZA KONSTRUKCIJU DOC. DR. SC. MARIJA SMILOVIĆ ZULIM

SPLIT, 2022/2023 GOD.



VIZUALIZACIJA

SVEUČILIŠTE U SPLITU

FAKULTET GRAĐEVINARSTVA, ARHITEKTURE I GEODEZIJE

AUTOR ANĐELA KNEŽEVIĆ

MENTOR DOC. ART. JAKŠA KALAJŽIĆ, DIPL. ING. ARH.

KOMENTORICA DOC. DR. SC. SANJA MATIJEVIĆ BARČOT

KONZULTANTICA ZA KONSTRUKCIJU DOC. DR. SC. MARIJA SMILOVIĆ ZULIM

SPLIT, 2022/2023 GOD.

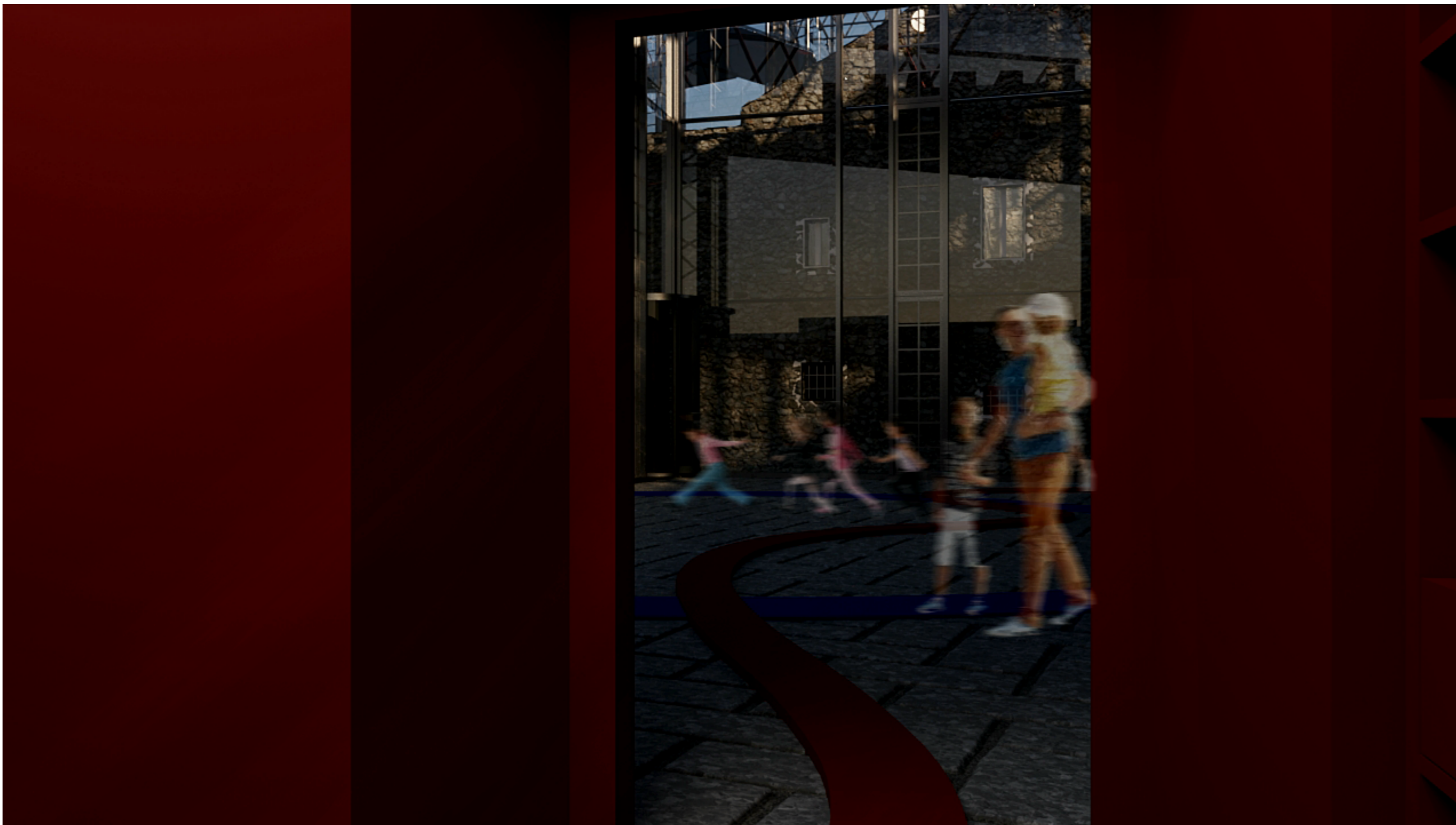

VIZUALIZACIJA

SVEUČILIŠTE U SPLITU

FAKULTET GRAĐEVINARSTVA, ARHITEKTURE I GEODEZIJE

AUTOR ANĐELA KNEŽEVIĆ

MENTOR DOC. ART. JAKŠA KALAJŽIĆ, DIPL. ING. ARH.

KOMENTORICA DOC. DR. SC. SANJA MATIJEVIĆ BARČOT

KONZULTANTICA ZA KONSTRUKCIJU DOC. DR. SC. MARIJA SMILOVIĆ ZULIM

SPLIT, 2022/2023 GOD.

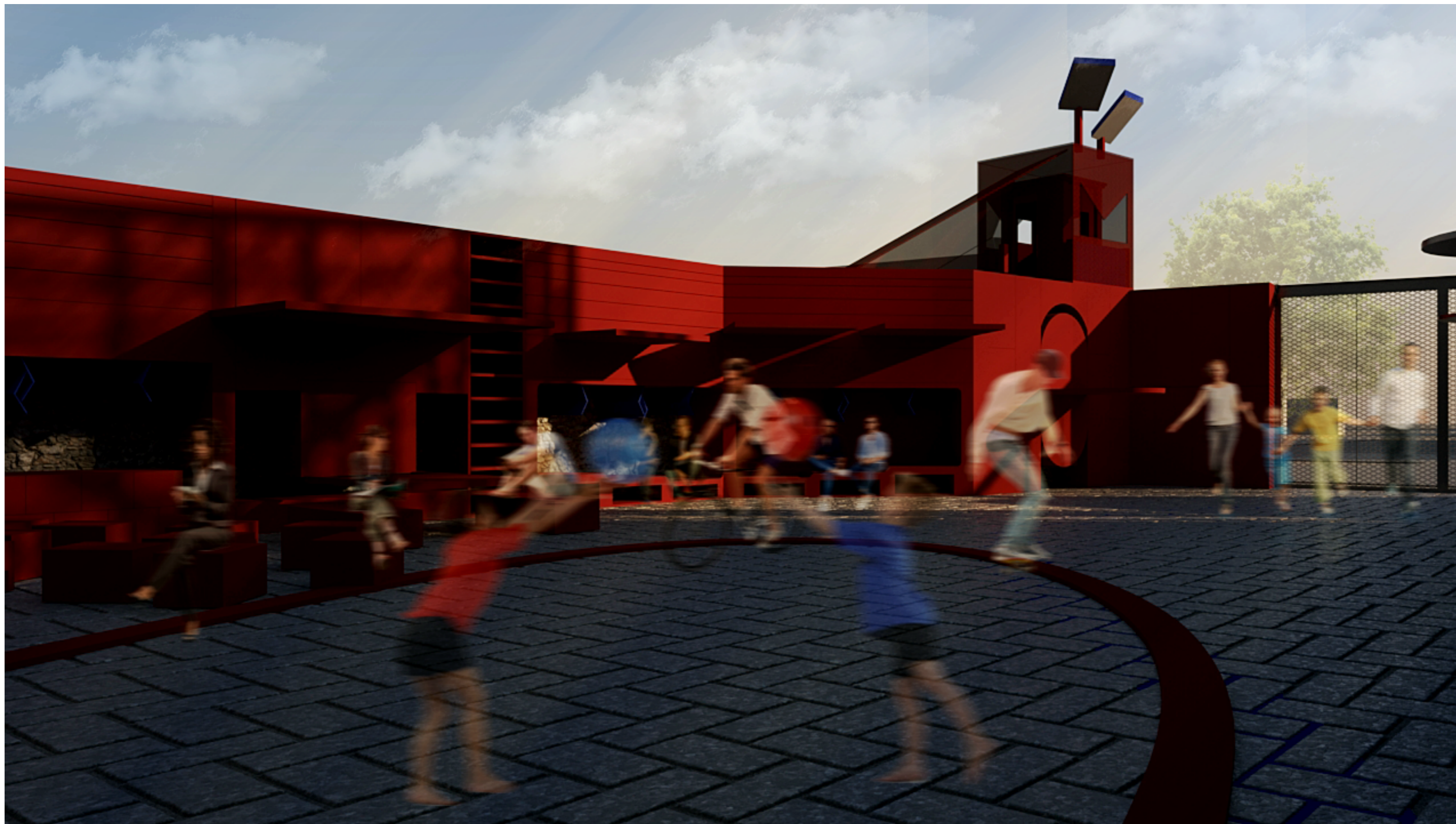

VIZUALIZACIJA

SVEUČILIŠTE U SPLITU

FAKULTET GRAĐEVINARSTVA, ARHITEKTURE I GEODEZIJE

AUTOR ANĐELA KNEŽEVIĆ

MENTOR DOC. ART. JAKŠA KALAJŽIĆ, DIPL. ING. ARH.

KOMENTORICA DOC. DR. SC. SANJA MATIJEVIĆ BARČOT

KONZULTANTICA ZA KONSTRUKCIJU DOC. DR. SC. MARIJA SMILOVIĆ ZULIM

SPLIT, 2022/2023 GOD.



VIZUALIZACIJA

SVEUČILIŠTE U SPLITU

FAKULTET GRAĐEVINARSTVA, ARHITEKTURE I GEODEZIJE

AUTOR ANĐELA KNEŽEVIĆ

MENTOR DOC. ART. JAKŠA KALAJŽIĆ, DIPL. ING. ARH.

KOMENTORICA DOC. DR. SC. SANJA MATIJEVIĆ BARČOT

KONZULTANTICA ZA KONSTRUKCIJU DOC. DR. SC. MARIJA SMILOVIĆ ZULIM

SPLIT, 2022/2023 GOD.



A. On je trčao, ona je čekala.
Šutirao je loptu. Zato je kasnio.

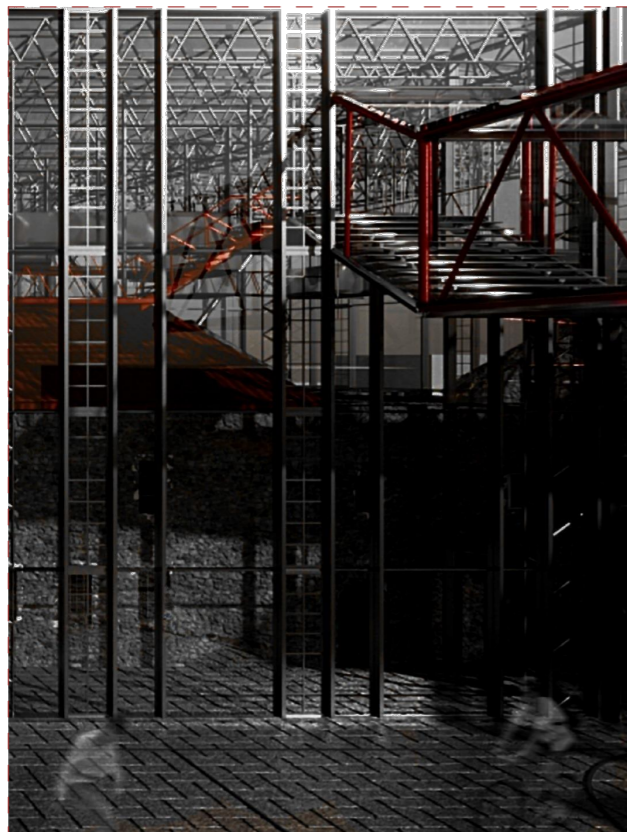

B. Pažnju joj je odvuкао odsjaj
sunca sa fasade. Zazvonio je
telefon.



C. III-j je recitovalo poeziju.
Profesorica filozofije se divila.



D. Đole se nakon napornog dana
sakrio u kuli. *Do not disturb* je
aktiviran.

PODGORIČKI TRANSKRIPTI

SVEUČILIŠTE U SPLITU

FAKULTET GRAĐEVINARSTVA, ARHITEKTURE I GEODEZIJE

AUTOR ANĐELA KNEŽEVIĆ

MENTOR DOC. ART. JAKŠA KALAJŽIĆ, DIPL. ING. ARH.

KOMENTORICA DOC. DR. SC. SANJA MATIJEVIĆ BARČOT

KONZULTANTICA ZA KONSTRUKCIJU DOC. DR. SC. MARIJA SMILOVIĆ ZULIM

SPLIT, 2022/2023 GOD.

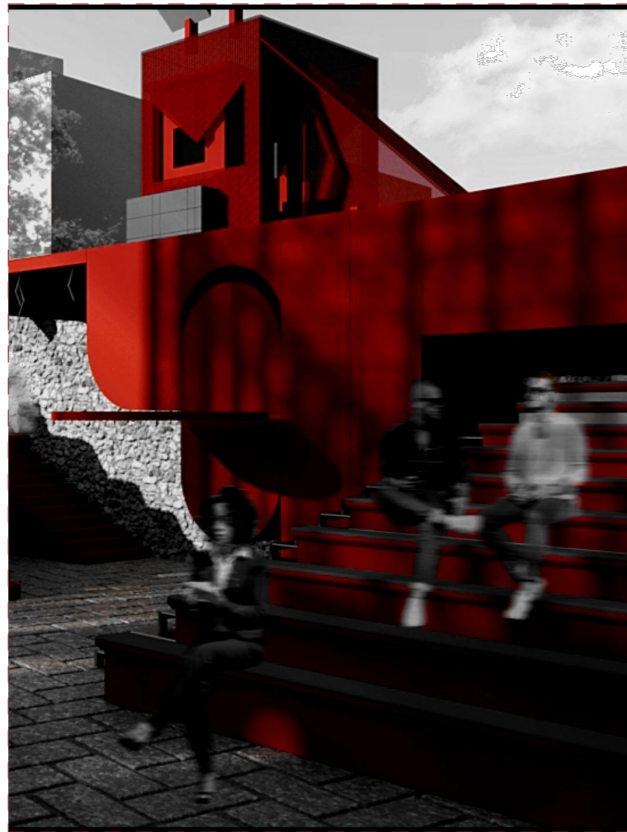

Performans. Kritika. Rasprava.
Mali ili veliki događaj.

E.

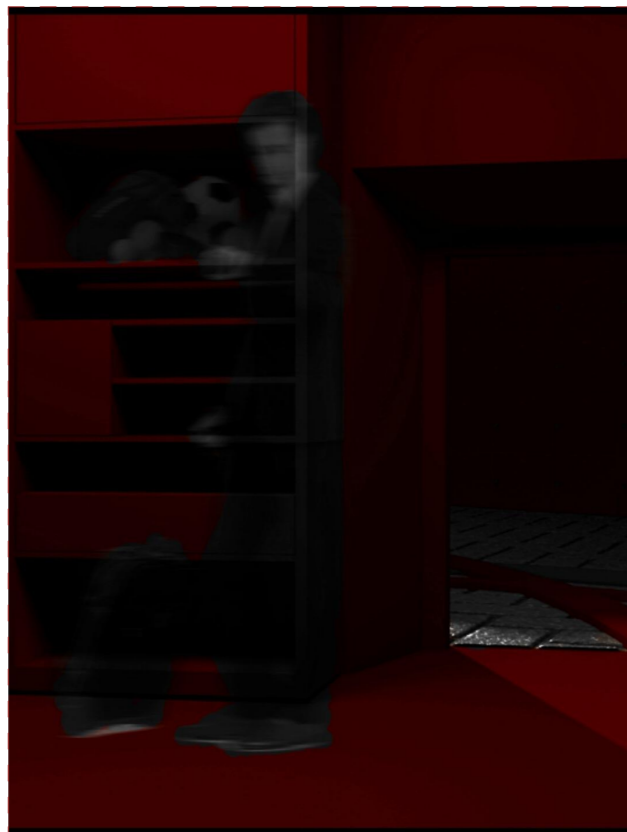

Šetao je psa. Pas je lajao. Bio je
gladan. Ukucao je kod i uzeo
hranu.

F.

G.

U prolazu je načuo da se
botoks dobija od bakterije.

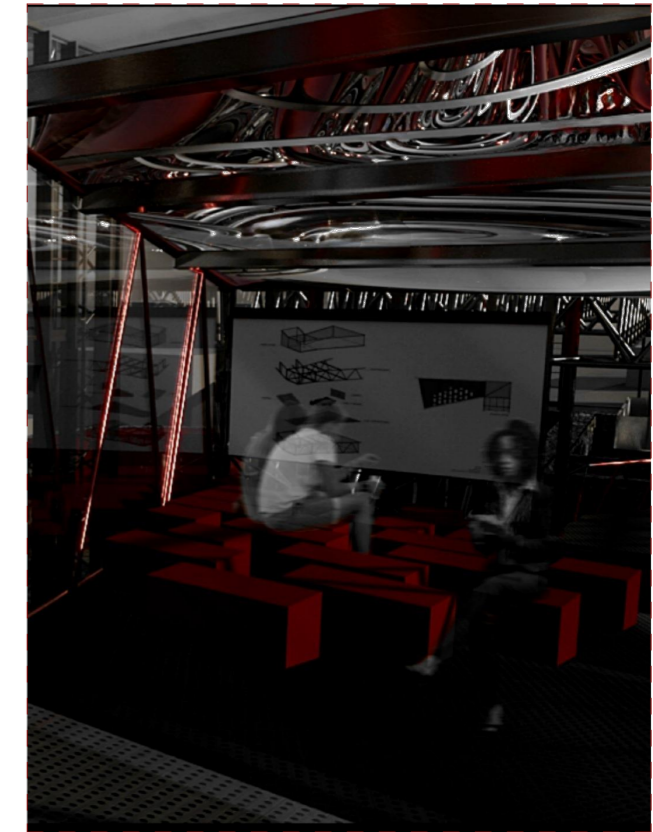

Takmičili su se. Roleri su
pobjedili. Bili su brži od skejta i
bicikla u krugu oko objekta.

H.

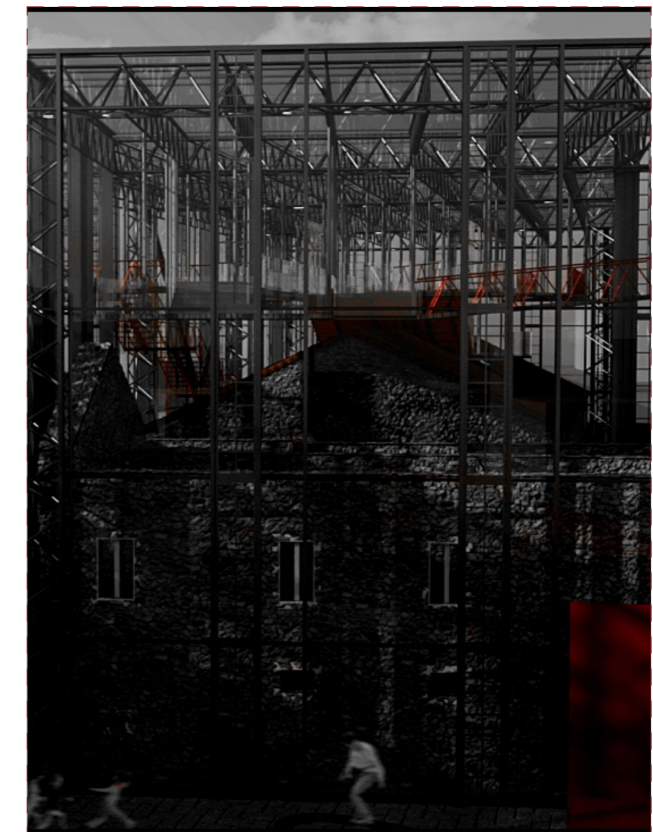

PODGORIČKI TRANSKRIPTI

SVEUČILIŠTE U SPLITU

FAKULTET GRAĐEVINARSTVA, ARHITEKTURE I GEODEZIJE

AUTOR ANĐELA KNEŽEVIĆ

MENTOR DOC. ART. JAKŠA KALAJŽIĆ, DIPL. ING. ARH.

KOMENTORICA DOC. DR. SC. SANJA MATIJEVIĆ BARČOT

KONZULTANTICA ZA KONSTRUKCIJU DOC. DR. SC. MARIJA SMILOVIĆ ZULIM

SPLIT, 2022/2023 GOD.

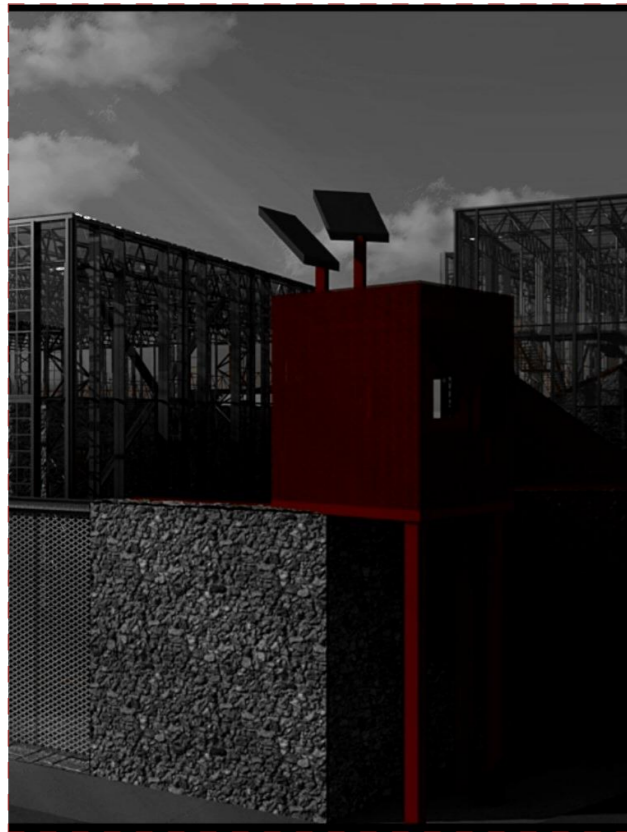

7 izjutra. Sve se budi. Marta je pošla po hleb.

I.

K.

A ako dovoljno ljudi dotakne isti kamen puno puta?



-Predavanje je u rupi krova.
-Hm, zar su ga stvarno tako nazvali?

J.

L.

Slavlje je. Falilo je mjesto, zvuk i rasvjeta. Sve je našao. Kula serviser.

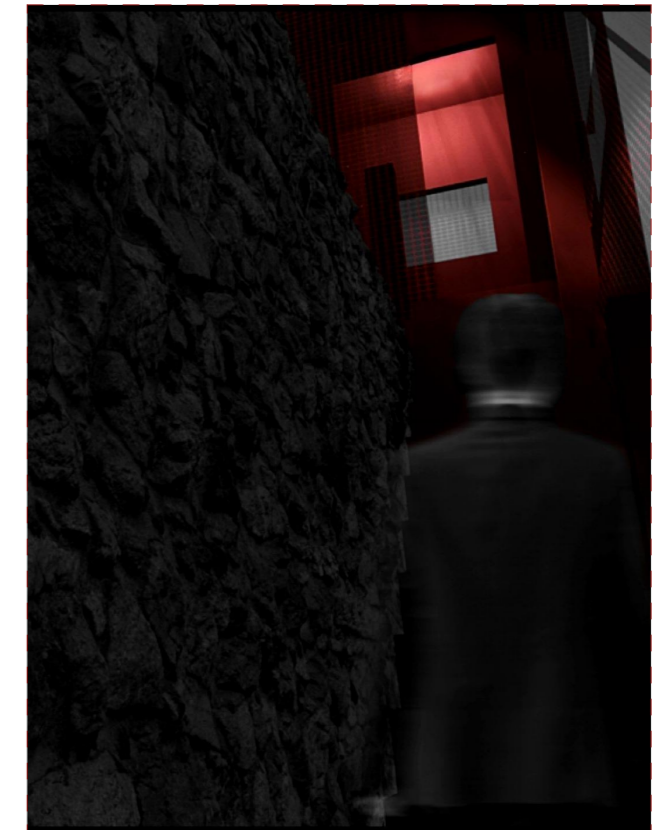

PODGORIČKI TRANSKRIPTI

SVEUČILIŠTE U SPLITU

FAKULTET GRAĐEVINARSTVA, ARHITEKTURE I GEODEZIJE

AUTOR ANĐELA KNEŽEVIĆ

MENTOR DOC. ART. JAKŠA KALAJŽIĆ, DIPL. ING. ARH.

KOMENTORICA DOC. DR. SC. SANJA MATIJEVIĆ BARČOT

KONZULTANTICA ZA KONSTRUKCIJU DOC. DR. SC. MARIJA SMILOVIĆ ZULIM

SPLIT, 2022/2023 GOD.

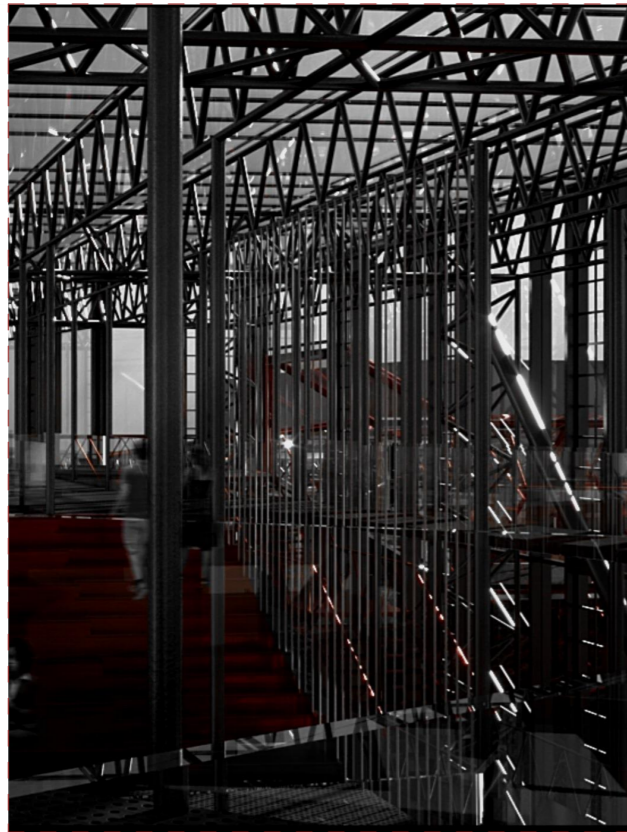

M. On je trčao, ona je čekala.
Šutirao je loptu. Zato je kasnio.

M.

O.

O. Izložba. Koktel pauza. Izlaže
Ogi. Povukao je na tatu.

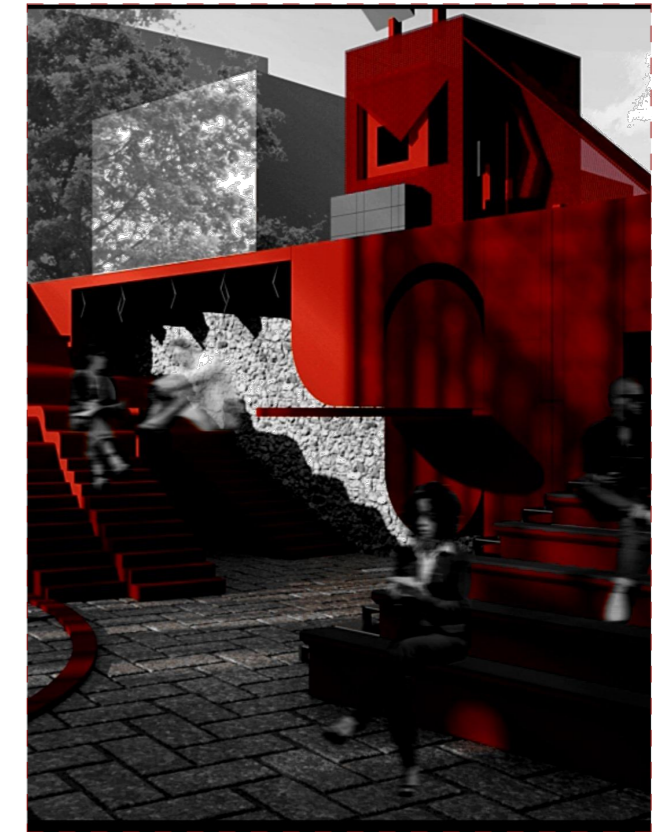

N. Ljetnje je popodne. Raspust.
Žmurke, žandara i lopova,
malog fudbala...

N.

P.

P. A zašto da ne bude fasada
najljepše gradsko filmsko platno?

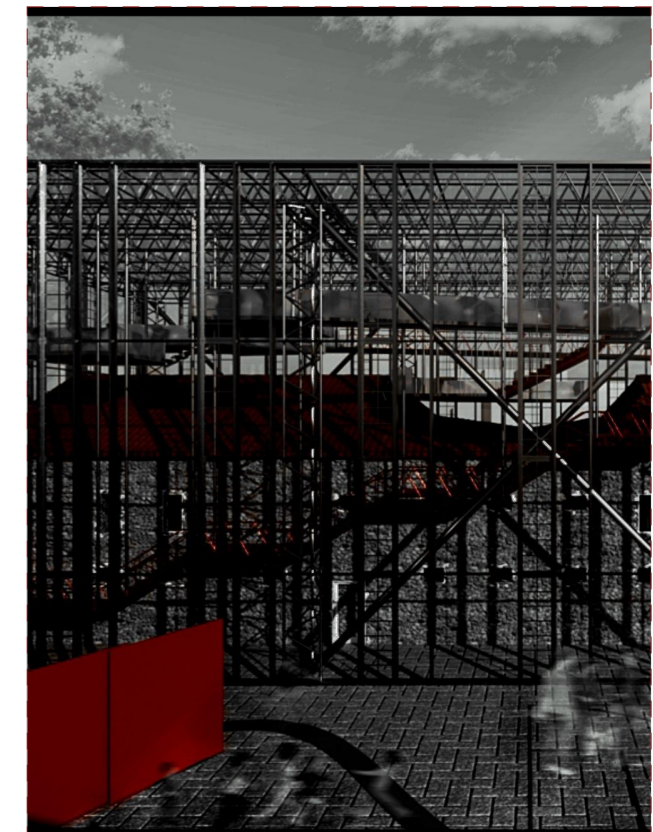

PODGORIČKI TRANSKRIPTI

SVEUČILIŠTE U SPLITU

FAKULTET GRAĐEVINARSTVA, ARHITEKTURE I GEODEZIJE

AUTOR ANĐELA KNEŽEVIĆ

MENTOR DOC. ART. JAKŠA KALAJŽIĆ, DIPL. ING. ARH.

KOMENTORICA DOC. DR. SC. SANJA MATIJEVIĆ BARČOT

KONZULTANTICA ZA KONSTRUKCIJU DOC. DR. SC. MARIJA SMILOVIĆ ZULIM

SPLIT, 2022/2023 GOD.



Q. U susretu. Tu na ulazu. Saznala je mama za 1 iz fizike.

Q.



S. Da vrvi. Da ima dešavanja. Najgore je kad ih nema.

S.

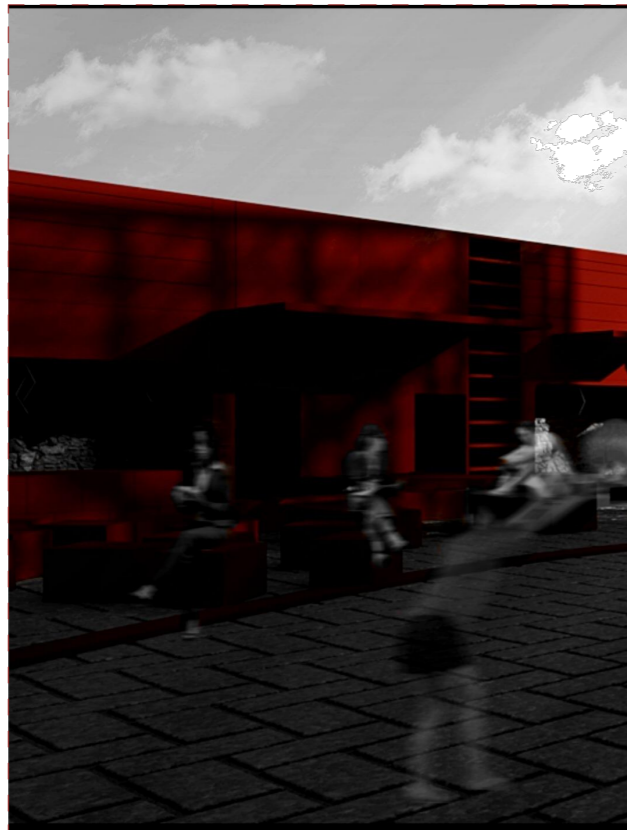

R. - Će si brate? Što činiš?
- E'o ništa. A ti?
- Ja bezveze.

R.

T. I šta sad?
Biće nešto.
Nadoće...

T.



PODGORIČKI TRANSKRIPTI

SVEUČILIŠTE U SPLITU

FAKULTET GRAĐEVINARSTVA, ARHITEKTURE I GEODEZIJE

AUTOR ANĐELA KNEŽEVIĆ

MENTOR DOC. ART. JAKŠA KALAJŽIĆ, DIPL. ING. ARH.

KOMENTORICA DOC. DR. SC. SANJA MATIJEVIĆ BARČOT

KONZULTANTICA ZA KONSTRUKCIJU DOC. DR. SC. MARIJA SMILOVIĆ ZULIM

SPLIT, 2022/2023 GOD.

Popis ilustracija

- 1) Peristil, situacija; crtež autorke rada
- 2) Njegoševa ulica, situacija; crtež autorke rada
- 3) Dijagrami uslova polja
izvor: Allen, Stan. *From Object to Field, Architectural Design* 127 (1997)
- 4) Primarni model prostorne sintakse
izvor: Dovey Kim, *Framing Places, Mediating Power in Built form* (Tom & Francis e Library, 2002), 12.
- 5) Fizičko djelovanje u prostoru ohrabruje ili ograničava vizualni i komunikacijski kontakt na najmanje pet načina
izvor: Gehl, Jan. *Life between buildings: using public space*. (Washington: Island Press, 2009), 62.
- 6) Downtown Athletic Club
Izvor: Koolhaas, Rem. *Delirious New York*. (New York: The Monacelli Press, 1994), 154.
- 7) *The Manhattan Transcripts*, MT4, The Block
Izvor: Tschumi, Bernard. *The Manhattan Transcripts* (London: Academy Editions, 1994), Postscript, XIII
- 8) Bilježenje događaja
Izvor: Tschumi, Bernard. *The Manhattan Transcripts* (London: Academy Editions, 1994), Postscript, XXIII
- 9) Parc de la Villette, Bernard Tschumi
Izvor: www.tschumi.com/projects/3/#
- 10) Parc de la Villette, OMA
Izvor: www.oma.com/projects/parc-de-la-villette
- 11) Palais de Tokyo, site de création contemporaine, Lacaton & Vassal
Izvor: www.lacatonvassal.com/index.php?idp=20
- 12) Skica koncepta, stvaranje novih polja, prostorna sintaksa, programski nedefinisan park
Izvor: skica autorke rada
- 13) Zatvorena - otvorena struktura
Izvor: skica autorke rada
- 14) Kuća u kući u kući u gradu
Izvor: skica autorke rada
- 15) Dešavanja kroz objekat i novu strukturu
Izvor: skica autorke rada
- 16) Disprogramatski park
Izvor: skica autorke rada

17) Eksplozirana aksonometrija

Izvor: skica autorke rada

18) Kreiranje mjesta

Izvor: https://www.researchgate.net/figure/What-Makes-A-Great-Place-Project-for-Public-Spaces-2009b-fourth-paragraph-fig2_343230699

19) Nekadašnja tamnica Jusovača, zona grada Drač, Podgorica

Izvor: *Google Earth*

20) Kompleks Jusovača, oznake objekata unutar istog

Izvor: Urbanističko tehnički uslovi za izradu tehničke dokumentacije za projekat za katastarsku parcelu broj 2131 KO: Podgorica III, PUP Podgorica

21) Ogradni zidovi sa kulicama

Izvor: Urbanističko tehnički uslovi za izradu tehničke dokumentacije za projekat za katastarsku parcelu broj 2131 KO: Podgorica III, PUP Podgorica

22) Objekat 1

Izvor: Urbanističko tehnički uslovi za izradu tehničke dokumentacije za projekat za katastarsku parcelu broj 2131 KO: Podgorica III, PUP Podgorica

23) Objekat 2

Izvor: Urbanističko tehnički uslovi za izradu tehničke dokumentacije za projekat za katastarsku parcelu broj 2131 KO: Podgorica III, PUP Podgorica

24) Objekat 3

Izvor: Urbanističko tehnički uslovi za izradu tehničke dokumentacije za projekat za katastarsku parcelu broj 2131 KO: Podgorica III, PUP Podgorica

25) Objekat 4

Izvor: Urbanističko tehnički uslovi za izradu tehničke dokumentacije za projekat za katastarsku parcelu broj 2131 KO: Podgorica III, PUP Podgorica

26) Objekat 5

Izvor: Urbanističko tehnički uslovi za izradu tehničke dokumentacije za projekat za katastarsku parcelu broj 2131 KO: Podgorica III, PUP Podgorica

27) I faza Otomanske vladavine- sredina XIX vijeka

Izvor: Konzervatorski projekat sanacije nepokretnog kulturnog dobra "Tamnica Jusovača", CAU, Centar za arhitekturu i urbanizam, Podgorica, Džordža Vašingtona ¾, Slavica Jurišević, dipl.ing.arh.-konzervator, Podgorica, april 2020., Projekat radjen za potrebe Ministarstva kulture Crne Gore

28) II faza Otomanske vladavine- sedma decenija XIX vijeka

Izvor: Konzervatorski projekat sanacije nepokretnog kulturnog dobra "Tamnica Jusovača", CAU, Centar za arhitekturu i urbanizam, Podgorica, Džordža Vašingtona ¾, Slavica Jurišević, dipl.ing.arh.-konzervator, Podgorica, april 2020., Projekat radjen za potrebe Ministarstva kulture Crne Gore

- 29) III faza- vrijeme crnogorske vladavine do Berlinskog kongresa 1878. godine
Izvor: Konzervatorski projekat sanacije nepokretnog kulturnog dobra "Tamnica Jusovača", CAU, Centar za arhitekturu i urbanizam, Podgorica, Džordža Vašingtona 3/4, Slavica Jurišević, dipl.ing.arh.-konzervator, Podgorica, april 2020., Projekat radjen za potrebe Ministarstva kulture Crne Gore
- 30) IV faza- vrijeme Kraljevine SHS i Jugoslavije od 1918. do 1941. godine- ne postoje pouzdani izvori
V faza- vrijeme italijanske okupacije od 1941. do 1943. godine
Izvor: Konzervatorski projekat sanacije nepokretnog kulturnog dobra "Tamnica Jusovača", CAU, Centar za arhitekturu i urbanizam, Podgorica, Džordža Vašingtona 3/4, Slavica Jurišević, dipl.ing.arh.-konzervator, Podgorica, april 2020., Projekat radjen za potrebe Ministarstva kulture Crne Gore
- 31) VI faza- poslijeratna NR Jugoslavija do 2006. godine- kompleks se ne mijenja
VII faza- Republika Crna Gora do danas
Izvor: Konzervatorski projekat sanacije nepokretnog kulturnog dobra "Tamnica Jusovača", CAU, Centar za arhitekturu i urbanizam, Podgorica, Džordža Vašingtona 3/4, Slavica Jurišević, dipl.ing.arh.-konzervator, Podgorica, april 2020., Projekat radjen za potrebe Ministarstva kulture Crne Gore
- 32) Postojeća situacija
Izvor: crtež autorke rada
- 33) Postojeće stanje
Izvor: Konzervatorski projekat sanacije nepokretnog kulturnog dobra "Tamnica Jusovača", CAU, Centar za arhitekturu i urbanizam, Podgorica, Džordža Vašingtona 3/4
- 34) Postojeće stanje
Izvor: Konzervatorski projekat sanacije nepokretnog kulturnog dobra "Tamnica Jusovača", CAU, Centar za arhitekturu i urbanizam, Podgorica, Džordža Vašingtona 3/4
- 35) Postojeće stanje
Izvor: Konzervatorski projekat sanacije nepokretnog kulturnog dobra "Tamnica Jusovača", CAU, Centar za arhitekturu i urbanizam, Podgorica, Džordža Vašingtona 3/4
- 36) Postojeće stanje
Izvor: Konzervatorski projekat sanacije nepokretnog kulturnog dobra "Tamnica Jusovača", CAU, Centar za arhitekturu i urbanizam, Podgorica, Džordža Vašingtona 3/4
- 37) Postojeće stanje
Izvor: Konzervatorski projekat sanacije nepokretnog kulturnog dobra "Tamnica Jusovača", CAU, Centar za arhitekturu i urbanizam, Podgorica, Džordža Vašingtona 3/4
- 38) Postojeće stanje
Izvor: Konzervatorski projekat sanacije nepokretnog kulturnog dobra "Tamnica Jusovača", CAU, Centar za arhitekturu i urbanizam, Podgorica, Džordža Vašingtona 3/4

39) Zapadni izgled

Izvor: Konzervatorski projekat sanacije nepokretnog kulturnog dobra "Tamnica Jusovača", CAU, Centar za arhitekturu i urbanizam, Podgorica, Džordža Vašingtona ¾

40) Istočni izgled

Izvor: Konzervatorski projekat sanacije nepokretnog kulturnog dobra "Tamnica Jusovača", CAU, Centar za arhitekturu i urbanizam, Podgorica, Džordža Vašingtona ¾

41) Detalj svoda

Izvor: Konzervatorski projekat sanacije nepokretnog kulturnog dobra "Tamnica Jusovača", CAU, Centar za arhitekturu i urbanizam, Podgorica, Džordža Vašingtona ¾

42) Detalj sjeverne fasade

Izvor: Konzervatorski projekat sanacije nepokretnog kulturnog dobra "Tamnica Jusovača", CAU, Centar za arhitekturu i urbanizam, Podgorica, Džordža Vašingtona ¾

43) Detalj otvora ispod podesta

Izvor: Konzervatorski projekat sanacije nepokretnog kulturnog dobra "Tamnica Jusovača", CAU, Centar za arhitekturu i urbanizam, Podgorica, Džordža Vašingtona ¾

44) Istočna fasada

Izvor: Konzervatorski projekat sanacije nepokretnog kulturnog dobra "Tamnica Jusovača", CAU, Centar za arhitekturu i urbanizam, Podgorica, Džordža Vašingtona ¾

45) Sjeverna fasada

Izvor: Konzervatorski projekat sanacije nepokretnog kulturnog dobra "Tamnica Jusovača", CAU, Centar za arhitekturu i urbanizam, Podgorica, Džordža Vašingtona ¾

46) Sjeverno krilo - zapadna fasada

Izvor: Konzervatorski projekat sanacije nepokretnog kulturnog dobra "Tamnica Jusovača", CAU, Centar za arhitekturu i urbanizam, Podgorica, Džordža Vašingtona ¾

47) Južno krilo-sjeverna fasada sa ulazom

Izvor: Konzervatorski projekat sanacije nepokretnog kulturnog dobra "Tamnica Jusovača", CAU, Centar za arhitekturu i urbanizam, Podgorica, Džordža Vašingtona ¾

48) Južno krilo-jugozapadni izgled

Izvor: Konzervatorski projekat sanacije nepokretnog kulturnog dobra "Tamnica Jusovača", CAU, Centar za arhitekturu i urbanizam, Podgorica, Džordža Vašingtona ¾

49) Jugoistočni izgled

Izvor: Konzervatorski projekat sanacije nepokretnog kulturnog dobra "Tamnica Jusovača", CAU, Centar za arhitekturu i urbanizam, Podgorica, Džordža Vašingtona ¾

50) Zapadni izgled

Izvor: Konzervatorski projekat sanacije nepokretnog kulturnog dobra "Tamnica Jusovača", CAU, Centar za arhitekturu i urbanizam, Podgorica, Džordža Vašingtona ¾

51) Jugoistočni izgled sa kulicom

Izvor: Konzervatorski projekat sanacije nepokretnog kulturnog dobra "Tamnica Jusovača", CAU, Centar za arhitekturu i urbanizam, Podgorica, Džordža Vašingtona ¾

52) Sjeverni izgled

Izvor: Konzervatorski projekat sanacije nepokretnog kulturnog dobra "Tamnica Jusovača", CAU, Centar za arhitekturu i urbanizam, Podgorica, Džordža Vašingtona ¾

53) Južni izgled

Izvor: Konzervatorski projekat sanacije nepokretnog kulturnog dobra "Tamnica Jusovača", CAU, Centar za arhitekturu i urbanizam, Podgorica, Džordža Vašingtona ¾

54) Zapadni izgled-ogradni zid kompleksa

Izvor: Konzervatorski projekat sanacije nepokretnog kulturnog dobra "Tamnica Jusovača", CAU, Centar za arhitekturu i urbanizam, Podgorica, Džordža Vašingtona ¾

55) Orto foto

Izvor: Konzervatorski projekat sanacije nepokretnog kulturnog dobra "Tamnica Jusovača", CAU, Centar za arhitekturu i urbanizam, Podgorica, Džordža Vašingtona ¾

56) Izvod iz GUR-a Podgorice, Detaljni urbanistički plan „Drač – putnički terminal“

57) Karta objekata sa statusom zaštite, Detaljni urbanistički plan „Drač – putnički terminal“

58) Plan pejzažnog uređenja, Detaljni urbanistički plan „Drač – putnički terminal“

59) Geodetsko – katartarska podloga, Detaljni urbanistički plan „Drač – putnički terminal“

60) Skica koncepta

Izvor: skica autorke rada

61) 3D vizualizacija materijalizacije

Izvor: prikaz autorke rada

62) 3D vizualizacija materijalizacije

Izvor: prikaz autorke rada

63) 3D vizualizacija konstrukcije

Izvor: prikaz autorke rada

64) 3D vizualizacija konstrukcije

Izvor: prikaz autorke rada

Literatura

- Allen, Stan. *Field Conditions Revisited*
- Allen, Stan. *From Object to Field, Architectural Design* 127 (1997)
- Baumberger, Christoph. *Ambiguity in architecture* (De Gruyter 2009)
- Bourdieu, Pierre. *Outline of a Theory of Practice* (London: Cambridge University Press, 1977)
- Chapman, Michael et Ostwald, Michael. *Prosthesis, technology and trauma in the machinist fetishes of oma's villa at bordeaux*, Association of Architecture Schools in Australasia (2007)
- Dovey, Kim. *Framing places, Mediating power in built form* (Taylor & Francis e-Library, 2002)
- G. Deleuze et F. Guattari. *A Thousand Plateaus* (London: Athlone, 1987)
- Gehl, Jan. *Life between buildings: using public space*. (Washington: Island Press, 2009)
- Hillier, Bill. et Hanson, Julienne. *The social logic of space* (Cambridge University Press, 1984)
- Hillier, Bill. *Space Is the Machine* (Space Syntax, United Kingdom, 2007)
- Koolhaas, Rem et Mau, Bruce. *S,M,L,XL* (Monacelli Press, 1997)
- Koolhaas, Rem. *Delirious New York*. (New York: The Monacelli Press, 1994)
- Leach, Neil. *Rethinking architecture* (Taylor & Francis e-Library, 2005)
- Martin, Louis. *ARCHITECTURAL THEORY AFTER 1968: Analysis of the Works of Rem Koolhaas and Bernard Tschumi* (B. Arch., Universite de Montreal, Montreal, Canada, 1983)
- Rossi, Aldo. *The Architecture of the City* (Padova, 1966)
- Rowe, Colin et Koetter, Fred. *Collage City* (the MIT press, Cambridge Massachusetts and London England, 1978)
- Tschumi, Bernard. *Architecture and disjunction* (The MIT Press, 1996)
- Tschumi, Bernard. *The Manhattan Transcripts* (London: Academy Editions, 1994)
- Vasiljević Tomić, Dragana, Jerković-Babović, Bojana et Zorić, Ana. *Redefining space of the contemporary context of the city: movement and perception as aspects of accessibility* (Architecture and Civil Engineering Vol. 15, No 2, 2017, pp. 199-209, University of Belgrade, Faculty of Architecture, Belgrade, Serbia)

Web izvori

www.tschumi.com/projects/3/#

www.oma.com/projects/parc-de-la-villette

www.lacatonvassal.com/index.php?idp=20