

# Projekt tipskog nadvožnjaka

---

Ramljak, Matea

Undergraduate thesis / Završni rad

2023

*Degree Grantor / Ustanova koja je dodijelila akademski / stručni stupanj:*

**University of Split, Faculty of Civil Engineering, Architecture and Geodesy / Sveučilište u Splitu, Fakultet građevinarstva, arhitekture i geodezije**

*Permanent link / Trajna poveznica:* <https://um.nsk.hr/um:nbn:hr:123:748182>

*Rights / Prava:* [In copyright](#)/[Zaštićeno autorskim pravom.](#)

*Download date / Datum preuzimanja:* **2025-02-22**



*Repository / Repozitorij:*

[FCEAG Repository - Repository of the Faculty of Civil Engineering, Architecture and Geodesy, University of Split](#)



UNIVERSITY OF SPLIT



**SVEUČILIŠTE U SPLITU  
FAKULTET GRAĐEVINARSTVA, ARHITEKTURE I GEODEZIJE**

# **ZAVRŠNI RAD**

**Matea Ramljak**

**Split, 2023.**

**SVEUČILIŠTE U SPLITU  
FAKULTET GRAĐEVINARSTVA, ARHITEKTURE I GEODEZIJE**

## **Projekt tipskog nadvožnjaka**

**Završni rad**

**Split, 2023.**

## ***Projekt tipskog nadvožnjaka***

### ***Sažetak:***

U radu je prikazan glavni projekt nadvožnjaka preko autoceste. Nadvožnjak se sastoji od dva jednaka raspona (20 m) i polumontažne je izvedbe. Stup između dva polja projektiran je kao "V" stup. Niveleta nadvožnjaka je oko 8 m iznad nivelete autoceste tako da ima dosta prostora za slobodan profil ispod nadvožnjaka. Projekt sadrži proračun uzdužnog, poprečnog nosača i stupa, te karakteristične građevinske nacрте i tehnički opis.

### ***Ključne riječi:***

Nadvožnjak, građevinski projekt, numerički model, proračun nosive konstrukcije

## **Design of the overpass above highway**

### ***Abstract:***

This paper presents the main design of the overpass above highway. The structure is semi prefabricated and it consist of two equal span (20 m). Middle pier is V- shapped. Elevationof the overpass is cca. 8 m above highway elevation and therefore leaves enough space for traffic beneath the overpass. The work includes the calculation of the longitudinally, transversely spam griders and column, and characteristic construction plans as well as tehcnical description of the construction.

### ***Keywords:***

Overpass, structural design, numerical model, design of bearing structure

**SVEUČILIŠTE U SPLITU  
FAKULTET GRAĐEVINARSTVA, ARHITEKTURE I GEODEZIJE**

STUDIJ: **PREDDIPLOMSKI SVEUČILIŠNI STUDIJ GRAĐEVINARSTVA**  
KANDIDAT: **Matea Ramljak**  
JMBAG: **0083225703**  
KATEDRA: **Katedra za betonske konstrukcije i mostove**  
PREDMET: **Mostovi**

**ZADATAK ZA ZAVRŠNI RAD**

Tema: Projekt tipskog nadvožnjaka

Opis zadatka: Potrebno je izraditi projekt s proračunom nadvožnjaka iznad autoceste. Nadvožnjak je armiranobetonski. Za rasponsku konstrukciju predviđeni su predgotovljeni, klasično armirani nosači T presjeka. Proračun provesti prema EC.

U Splitu, ožujak 2023.

Voditelj Završnog rada:

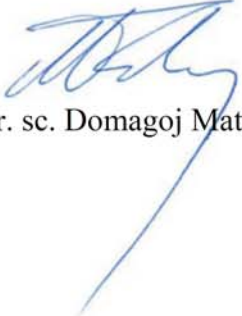
  
Prof. dr. sc. Domagoj Matešan

## SADRŽAJ

|   |    |
|---|----|
| 1. TEHNIČKI OPIS  | 1  |
| 1.1.OPĆENITO  | 1  |
| 1.2.NOSIVA KONSTRUKCIJA   | 1  |
| 1.3.OPREMA I JOŠ NEKA RJEŠENJA  | 3  |
| 2. PRORAČUN KARAKTERISTIČNOG UZDUŽNOG RASPONSKOG NOSAČA                       | 6  |
| 2.1.PREDGOVOR   | 6  |
| 2.2.PRORAČUN UZDUŽNIH RASPONSKIH NOSAČA PRIJE SPREZANJA S<br>KOLNIČKOM PLOČOM | 7  |
| 2.3.NUMERIČKI MODEL   | 12 |
| 2.4.OPTEREĆENJE I REZULTATI PRORAČUNA   | 17 |
| 2.5.PRORAČUN KARAKTERISTIČNOG UZDUŽNOG NOSAČA NAKON<br>SPREZANJA S PLOČOM     | 30 |
| 2.6.ARMATURA ZA SPREZANJE NOSAČA I PLOČE                                      | 35 |
| 2.7.SKICA ARMATURE SREDNJEG NOSAČA  | 36 |
| 3. PREDMJER RADOVA  | 37 |
| 3.1.DONJI USTROJ  | 37 |
| 3.2.GORNJI USTROJ   | 38 |
| 4. TROŠKOVNIK   | 40 |
| 5. GRAFIČKI PRIKAZI   | 45 |
| 6. LITERATURA   | 46 |

# 1. TEHNIČKI OPIS

## 1.1 Općenito

Nadvožnjak "Os 214,97" omogućava prijelaz lokalne ceste preko autoceste. Os lokalne ceste, odnosno os nadvožnjaka, siječe os autoceste pod kutom  $90^\circ$ . Na mjestu prijelaza autocesta je u usjeku  $\sim 8.00$  m. Nadvožnjak ima dva raspona veličine  $20 + 20 = 40$  m, sa stupom lociranim u osi autoceste. U odnosu na os lokalne ceste, početak objekta je na ST 0+200.00 i završetak na ST 0+250,40, pa ukupna duljina nadvožnjaka iznosi 50.40 m.

U poprečnoj dispoziciji objekt ima dvije prometne trake širine po 3.00 m, te dvije uzdignute pješačke staze širine po 1.4 m i prostore širine od po 0.25 m za smještaj ograde. Širina kolnika na objektu iznosi 6.00 m, širina objekta između ograda iznosi 8.8 m, dok ukupna širina nadvožnjaka iznosi 9.3 m. Kolnik ima jednostrešni poprečni nagib od 2.5 %, dok nagibi pješačkih staza, uzdignutih za 0.20 m iznad razine kolnika, iznose po 2.0 % prema kolniku.

## 1.2 Nosiva konstrukcija

### 1.2.1 Rasponski sklop

Predviđeni su predgotovljeni, klasično armirani nosači **T** presjeka. Usvojeno je 7 nosača u poprečnoj dispoziciji nadvožnjaka. Unutrašnji nosači u poprečnoj dispoziciji su montažne visine 0.80 m. S monolitnom pločom iznad njih debljine 0.20 m, ukupna visina ovih nosača iznosi 1.00 m. Rubni nosači u poprečnoj dispoziciji su montažne visine 1.02 m.

Širina gornje pojasnice unutrašnjih nosača iznosi 1.24 m, dok je širina gornje pojasnice rubnih nosača 1.39 m. Širina hrbta iznosi 0.40 m i stalna je po visini i duljini nosača. Nosači su položeni jedan do drugoga, tako da su im pojasnice na razmaku od oko 2.0 cm. Ovakvo rješenje nosača omogućava izvedbu monolitnog dijela kolničke ploče bez ikakve potrebne oplata.

Nakon montaže uzdužnih nosača, vrši se betoniranje poprečnih nosača i kolničke ploče.

Nakon sprezanja s kolničkom pločom debljine 0.20 m, ukupna visina rasponskog sklopa iznosi 1.00 m. Kolnička ploča je formirana od monolitnog dijela debljine 0.20 m i gornjeg pojasa T nosača, koji su međusobno spregnuti.

Iznad upornjaka i stupova uzdužne grede su povezane i ukružene poprečnim nosačima. Poprečni nosači iznad stupova su širine 1.40 m i visine 1.18 m, dok su nosači iznad upornjaka širine 0.70 m i visine 1.18 m. Radi prolaza cijevi za odvodnju, u poprečnim nosačima treba ostaviti otvore prema detaljima iz projekta. U poprečnim nosačima iznad upornjaka treba ostaviti niše za ugradnju prijelazne naprave, također prema detaljima iz projekta.

### *1.2.2 Stup*

Predviđen je relativno jednostavan i racionalan stup, s naglaskom na njegovo oblikovanje. Visine stupa u osi iznosi 7.50 m, a širina stupa uzduž osi mosta je konstanta i iznosi 0.70 m. Ostale profilacije stupa vidljive su u projektu. Vrh stupa je kruto vezan s rasponskom konstrukcijom. Ovo omogućava prilično dobra kvaliteta temeljnog tla. Uzdužni i poprečni nagibi gornje plohe stupa prate ogovarajuće nagibe kolnika ceste na tom mjestu.

Stup je temeljen na temelju samcu, tlocrtnih dimenzija  $6.00 \times 5.00$  m i visine 1.00 m. Nakon uređenje podloge izvesti sloj podbetona (C12/15) debljine 0.15 m.

### *1.2.3 Upornjaci*

Predviđeni su klasični puni upornjaci s paralelnim krilima kruto vezanim sa stupom upornjaka. Debljina stupa upornjaka iznosi 0.70 m, a krila 0.70 m. Visina temelja stupa upornjaka iznosi 0.80 m, a visina temelja krila 0.80 m.

Sve plohe upornjaka u dodiru s tlom treba hidroizolirati prema projektu. Iza upornjaka izvesti drenažu i kamenu drenažni "klin" prema priloženim crtežima i pravilima struke.



Prijelazne ploče su duljina 3.80 m i debljine 0.25 m, s uzdužnim padom od 10% prema trupu ceste. Na nasipu ispod prijelazne ploče postići zbijenost  $MS \geq 80$  MPa.

## 1.3 Oprema i još neka rješenja

### 1.3.1 Pješačka staza

Pješačka se staza formira nakon izrade hidroizolacije kolničke ploče. Najprije se izvode tanjurasta sidra za vezu kolničke ploče, vijenca i betona pješačke staze, a u svemu prema predviđenim rješenjima. Nakon toga se ugrađuju kameni rubnjaci u sloj cementnog morta. Potom se montiraju betonski elementi vijenca.

### 1.3.2 Hidroizolacija

Za hidroizolaciju kolničke ploče, predviđena je kvalitetna jednoslojna hidroizolacija iz zavarenih bitumenskih traka debljine 5mm.

Plohe stupa i upornjaka koje su u dodiru s tlom hidroizolirati će se s dva sloja specijalnog bezbojnog vodonepropusnog premaza na bazi polimera, koji penetrira u beton, a u svemu prema projektu betona. Izvedba hidroizolacije po pravilima struke i uputama proizvođača premaza.

### 1.3.3 Zastor

Zastor na kolničkoj ploči rasponske konstrukcije formira zaštitni sloj asfaltbetona AB 8 debljine 3 cm, ugrađen iznad hidroizolacije (kao njena zaštita), te habajući sloj asfaltbetona AB 11s debljine 4 cm. Kakvoća i kontrola asfaltbetona u svemu treba zadovoljavati važeće norme i pravila struke, kao i sama izvedba asfaltnih slojeva.

Na spojevima asfaltbetona s rubnjakom i prijelaznom napravom, u zastoru ostaviti reške dubine sve do hidroizolacije i širine 2 cm, a prema detaljima u projektu. Reške zaliti masom za zalijevanje reški, koja mora biti trajnoelastična i vodonepropusna.

Za trup ceste između krila upornjaka predviđena su rješenja sukladna onima na prilaznim dijelovima ceste.

#### *1.3.4 Prijelazne naprave*

Predviđene su uobičajene vodonepropusne prijelazne naprave, koje udovoljavaju svim tehničkim zahtjevima, s mogućnošću dilatiranja do  $\pm 40$  mm.

#### *1.3.5 Ležajevi*

Nad upornjacima su predviđena po dva klasična elastomerna ležaja, koji također trebaju udovoljavati svim tehničkim zahtjevima.

Ležajevi su oslonjeni na uzdignute betonske klupice, čime je omogućeno umetanje preša ispod rasponskih nosača, njihovo odizanje i izmjena ležajeva.

#### *1.3.6 Odvodnja*

Predviđen je zatvoreni sustav odvodnje. Naime, vode s kolnika prihvaćaju se preko slivnika u sabirnu odvodnu cijev, te iza krila odvede u sabirnu šahtu.

#### *1.3.7 Ograda*

Pješačka ograda objekta predviđena je iz čeličnih cijevi, s rješenjima prema projektu. Ograda je usidrena u monolitni beton pješačke staze, a visine je 1.10 m. Treba imati uzornu geometriju, jer o njenom izgledu umnogome ovisi ukupni estetski dojam objekta.

Na dijelu poprečnog profila autoceste, predviđena je metalna zaštitna ograda prema važećim propisima i uzancama.

#### *1.3.8 Vođenje elektro i TT instalacija*

Elektro i TT instalacije vođene su kroz PVC cijevi  $\phi 160$  mm, koje su ugrađene u pješačke staze s obje strane objekta.

#### *1.3.9 Uređenje pokosa nasipa*

Pokose nasipa izvesti nagiba 1:1.5, uz lagano nabijanje. Pokose treba zatravniti i hortikulturno zasaditi raslinjem iz okoliša, tako da se što bolje uklape u postojeći ambijent. Pokosi trebaju biti stabilni i otporni na djelovanje atmosferilija, uz primjeren izgled i uklapanje u okoliš.

#### *1.3.10 Uređenje okoliša*

Nakon izgradnje predmetne građevine, potrebno je izvršiti sanaciju okoliša gradilišta kako bi se građevina što bolje uklopila u postojeći prirodni ambijent.

#### *1.3.11 Probno opterećenje*

Prije stavljanja objekta u uporabu, potrebno je izvršiti probno ispitivanje glavne rasponske konstrukcije objekta, a sukladno važećim propisima.

#### *1.3.12 Održavanje objekta*

Objekt se treba održavati u stanju projektom predviđene sigurnosti i funkcionalnosti, a sukladno odredbama odgovarajućih zakona, normativa i pravila struke.

## **2. PRORAČUN KARAKTERISTIČNOG UZDUŽNOG RASPONSKOG NOSAČA**

### **2.1. PREDGOVOR**

Svi su proračuni provedeni sukladno važećim normama, propisima i pravilima struke. Ovisno o realnoj potrebi, korišteni su pojednostavljeni inženjerski modeli ili složeniji računski modeli na bazi MKE.

Pri proračunu sila i dimenzioniranju vođeno je računa o utjecajima načina građenja i drugim specifičnostima, a sve u svrhu postizanja dostatne sigurnosti građevine.

Za proračun rasponske konstrukcije na utjecaje prometnog opterećenja, korišten je prostorni štapni model konstrukcije.

Pri dimenzioniranju pojedinih elemenata konstrukcije, dio sila je određen u skladu s teorijom preraspodjele (adaptacije), a sva su dimenzioniranja provedena prema graničnim stanjima.

Za sve armirane elemente korištena je rebrasta armatura B 450C.

## 2.2. PRORAČUN UZDUŽNIH RASPONSKIH NOSAČA

### STANJE PRIJE SPREZANJA NOSAČA S KOLNIČKOM PLOČOM

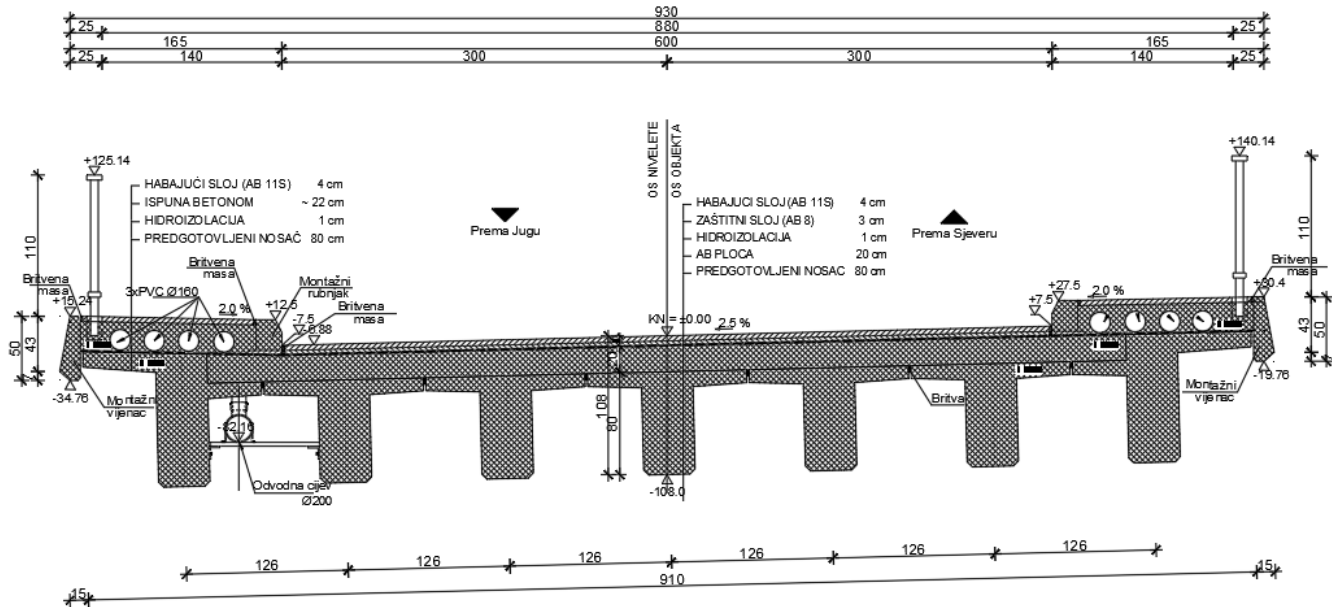

Slika 1. Poprečna dispozicija mosta

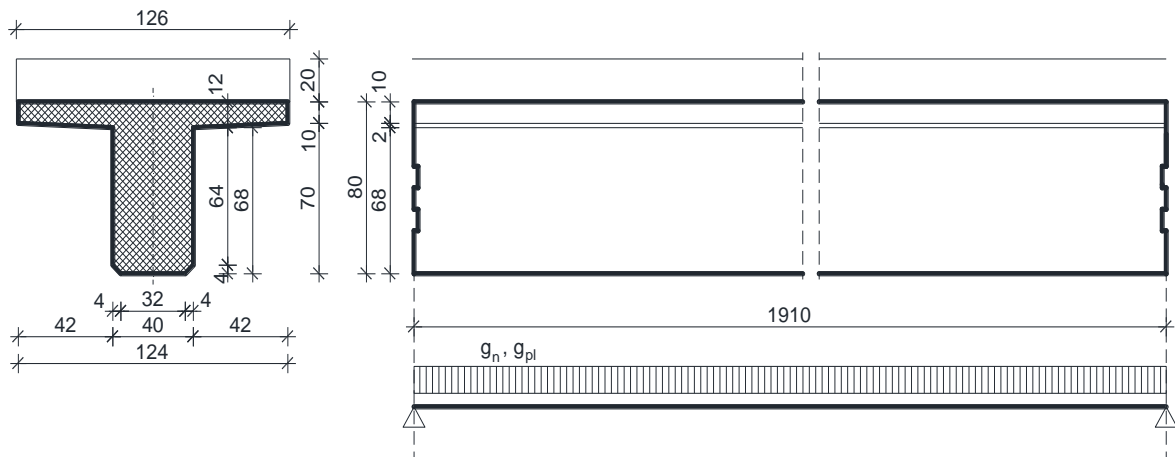

Slika 2. Uzdužna i poprečna dispozicija jednog nosača

$$A_n = 0.412m^2$$

$$\gamma_n = 25.5 kN/m^3$$

| Sile od vlastite težine nosača   | Sile od težine kolničke ploče (jedan nosač)  |
|--|--|
| $g_n = 0.412 \cdot 25.5 = 10.3 \text{ kN/m'}$<br>$R_{g1}^A = R_{g1}^B = \frac{g_n \cdot l}{2} = \frac{10.3 \cdot 19.10}{2} = 98.37 \text{ kN}$<br>$M_{g1}^{l/2} = \frac{g_n \cdot l^2}{8} = \frac{10.3 \cdot 19.10^2}{8} = 469.69 \text{ kNm}$<br>$V_{g1} = R_{g1}^A = 98.37 \text{ kN}$ | $g_{pl} = 0.20 \cdot 1.24 \cdot 25.5 = 6.32 \text{ kN/m'}$<br>$R_{g2}^A = R_{g2}^B = \frac{g_{pl} \cdot l}{2} = \frac{6.32 \cdot 19.10}{2} = 60.37 \text{ kN}$<br>$M_{g2}^{l/2} = \frac{g_{pl} \cdot l^2}{8} = \frac{6.32 \cdot 19.10^2}{8} = 288.2 \text{ kNm}$<br>$V_{g2} = R_{g2}^A = 60.37 \text{ kN}$ |

### Dimenzioniranje za fazu prije spreznjanja nosača i ploče

#### Dimenzioniranje na moment savijanja

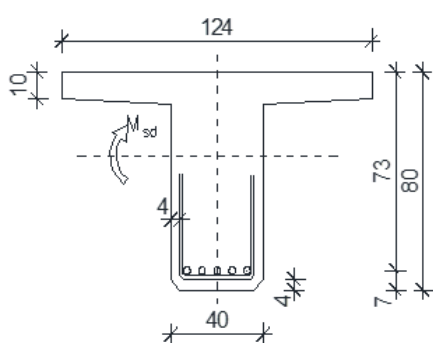

$$C 35/45 \Rightarrow f_{ck} = 35.0 \text{ MPa} \Rightarrow$$

$$f_{cd} = \frac{f_{ck}}{\gamma_c} = \frac{35.0}{1.5} = 23.3 \text{ MPa}$$

$$B450C \Rightarrow f_{yk} = 450.0 \text{ MPa} \Rightarrow$$

$$f_{yd} = \frac{f_{yk}}{\gamma_s} = \frac{450.0}{1.15} = 392.3 \text{ MPa}$$

$$d = 73 \text{ cm}$$

$$b = 124 \text{ cm}$$

$$M_{g1} = 469.69 \text{ kNm}; \quad M_{g2} = 288.2 \text{ kNm}$$

$$M_{sd} = \gamma_g \cdot (M_{g1} + M_{g2}) = 1.35 \cdot (469.69 + 288.2) = 1023.15 \text{ kNm}$$

$$\mu_{sd} = \frac{M_{sd}}{bd^2 f_{cd}} = \frac{1023.15 \cdot 100}{124 \cdot 73^2 \cdot 23.3} = 0.067$$

za  $\varepsilon_{s1} = 10\%$ ;

očitam:  $\varepsilon_{c2} = 1.7\%$ ;  $\xi = 0.145$ ;  $\zeta = 0.947$

$$x = \xi \cdot d = 0.145 \cdot 73 = 10.59 \text{ cm} \approx h_{pl} = 11 \text{ cm}$$

$$A_{s1,1} = \frac{M_{sd}}{\zeta d f_{yd}} = \frac{1023.15 \cdot 100}{0.947 \cdot 73 \cdot 392.3} = 37.76 \text{ cm}^2$$

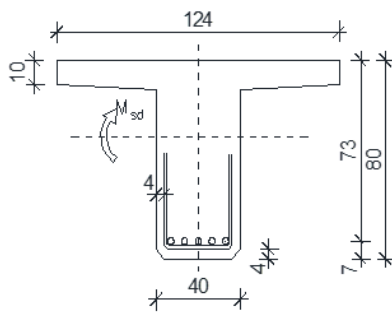

**Dimenzioniranje na poprečnu silu**

$$V_{g1} = 98.37 \text{ kN} \quad V_{g2} = 60.37 \text{ kN}$$

$$V_{sd} = \gamma_g \cdot (V_{g1} + V_{g2}) = 1.35 \cdot (98.37 + 60.37)$$

$$= 214.3 \text{ kN}$$

Dio poprečne sile koju preuzima beton i uzdužna armatura:

$$V_{Rd,c} = \left[ C_{Rdc} * k * (100 * \rho_l * f_{ck})^{1/3} + k_1 * \sigma_{cp} \right]^1 * b_w * d$$

$$k = 1.0 + \sqrt{\frac{200}{d}} = 1.0 + \sqrt{\frac{200}{730}} = 1.52 \leq 2.0 \rightarrow k = 1.52$$

$$k_1 = 0.15$$

$$\sigma_{cp} = \frac{N_{Ed}}{A_c} = 0.0$$

$$C_{Rdc} = 0.18 / \gamma_c = 0.18 / 1.5 = 0.12$$

$$\rho_l = \frac{\sum A_s}{A_c} = \frac{37.76}{40 * 73} = 0.0129$$

$$V_{Rd,c} = \left[ 0.12 * 1.52 * (100 * 0.0129 * 35)^{1/3} + 0.15 * 0 \right] * 400 * 730$$

$$V_{Rd,c} = 189653.24 \text{ N} = 189.65 \text{ kN}$$

$V_{Rd,c}$  mora biti veća:

$$V_{Rd,c} \geq (v_{min} + k_1 * \sigma_{cp}) * b_w * d$$

$$v_{min} = 0.035 * k^{3/2} * f_{ck}^{1/2} = 0.035 * 1.52^{3/2} * 35^{1/2} = 0.39$$

$$\sigma_{cp} = \frac{N_{Ed}}{A_c} = 0.0$$

$$V_{Rd,c} \geq 0.39 * 400 * 730$$

$$V_{Rd,c} \geq 113880 \text{ N} = 113.88 \text{ kN}$$

$$V_{Ed,max} = V_{Ed} = 214.3 \text{ kN}$$

$$V_{Rd,max} = 0.5 * v * b_w * d * f_{cd}$$

$$v = 0.6 * \left[ 1.0 - \frac{f_{ck}}{250} \right] = 0.6 * \left[ 1.0 - \frac{35}{250} \right] = 0.516$$

$$V_{Rd,max} = 0.5 * 0.516 * 400 * 730 * 23.3 = 1755328.8 \text{ N} = 1755.33 \text{ kN} > V_{Ed,max}$$

$$\frac{V_{Ed,max}}{V_{Rd,max}} = \frac{214.3}{1755.33} \approx 0.122 \rightarrow V_{Ed,max} = 0.122 V_{Rd,max}$$

$$s_{max} = \min(0.75 * d, 30 \text{ cm}) = \min(0.75 * 730 = 547.5; 30) \rightarrow s_{max} = 30 \text{ cm}$$



Potrebna računaska poprečna armatura:

$$A_{sw,min} = \frac{\rho_{min} * s_w * b_w}{m} = \frac{0.0011 * 30 * 40}{2} = 0.66 \text{ cm}^2$$

Odabrane minimalne spone:  $\phi 10$  ( $A_{sw} = 0.79 \text{ cm}^2$ )

$$V_{Rd} = V_{Rd,s} = \frac{A_{sw}}{s} * z * f_{ywd} * m * ctg\theta$$

$$V_{Rd,s} = \frac{0.79}{30} * (0.9 * 73) * 39.13 * 2 = 135.4 \text{ kN}$$

$$V_{Ed} > V_{Rd}$$

Na mjestu maksimalne poprečne sile:

$$s_w \leq \frac{m * A_{sw} * f_{ywd} * z}{V_{Ed}} = \frac{2 * 0.79 * 39.13 * (0.9 * 73)}{214.3} = 10.86 \text{ cm}$$

Postaviti spone:  $\phi 10/15$  ( $A_{sw} = 0.79 \text{ cm}^2$ )

Tablice za dimenzioniranje na poprečnu silu:

| Karakteristika betona |                    | C12/15        | C16/20        | C20/25        | C25/30        | C30/37        | C35/45        | C40/50        | C45/55        | C50/60        |
|-----------------------|--------------------|---------------|---------------|---------------|---------------|---------------|---------------|---------------|---------------|---------------|
| $f_{ck}$ (MPa)        | Čvrstoća na valjku | 12            | 16            | 20            | 25            | 30            | 35            | 40            | 45            | 50            |
| $f_{c,cub}$ (MPa)     | Čvrstoća na kocki  | 15<br>(MB 15) | 20<br>(MB 20) | 25<br>(MB 25) | 30<br>(MB 30) | 37<br>(MB 40) | 45<br>(MB 45) | 50<br>(MB 50) | 55<br>(MB 55) | 60<br>(MB 60) |
| $\tau_{Rd}$ (MPa)     | Posmična čvrstoća  | 0.18          | 0.22          | 0.26          | 0.30          | 0.34          | 0.37          | 0.41          | 0.44          | 0.48          |

| Klasa betona | C12/15 | C16/20 | C20/25 | C25/30 | C30/37 | C35/45 | C40/50 | C45/55 | C50/60 |
|--------------|--------|--------|--------|--------|--------|--------|--------|--------|--------|
| $\rho_{min}$ | 0.0007 |        |        | 0.0011 |        |        | 0.0013 |        |        |

| Broj | Računska poprečna sila $V_{sd}$          | Maksimalni razmak spona u smjeru glavne vlačne armature $s_{w,max}$ |
|------|--|---|
| 1    | $V_{sd} \leq 0.2 V_{Rd2}$                | 0.8 d; 30 cm  |
| 2    | $0.2 V_{Rd2} < V_{sd} \leq 0.67 V_{Rd2}$ | 0.6 d; 30 cm  |
| 3    | $V_{sd} > 0.67 V_{Rd2}$                  | 0.3 d; 20 cm  |

| Broj | Računska poprečna sila $V_{sd}$          | Maksimalni razmak vertikalnih krakova spona u poprečnom smjeru |
|------|--|--|
| 1    | $V_{sd} \leq 0.2 V_{Rd2}$                | 1.0 d; 80 cm   |
| 2    | $0.2 V_{Rd2} < V_{sd} \leq 0.67 V_{Rd2}$ | 0.6 d; 30 cm   |
| 3    | $V_{sd} > 0.67 V_{Rd2}$                  | 0.3 d; 20 cm   |

## 2.3. NUMERIČKI MODEL

Za proračun unutarnjih sila uslijed djelovanja opterećenja izrađen je proračunski model konstrukcije.

Proračun nosive konstrukcije građevine provodi se pomoću Scia Engineer softwera. Predmetna nosiva konstrukcija modelirana je štapnim elementima.

Gornji ustroj mosta modeliran je upinjanjem štapova u uzdužnom smjeru (koji predstavljaju uzdužni utjecaj montažnih grednih nosača spregnutih s AB pločom) sa štapovima u poprečnom smjeru (koji predstavljaju utjecaj AB ploče u poprečnom smjeru). Takvim načinom modeliranja postigli smo sustav nosača krutog roštilja.

Ekvivalentnost štapova s elementima mosta ostvarena je preko odgovarajućih duljina štapova te krutostima poprečnih presjeka. Stup mosta modeliran je štapnim elementima čije dimenzije prate os stupa. Krutosti štapova odgovaraju krutostima poprečnih presjeka stupa. Na dno stupa modeliran je upeti ležaj koji predstavlja vezu stupa sa tлом, koja je ostvarena preko temelja stupa.

Modeliranje upornjaka nije potrebno jer je veza rasponske konstrukcije s upornjacima ostvarena preko ležajeva. Shodno tome modelirani su klizni ležajevi na pozicijama koje odgovaraju stvarnim pozicijama ležajeva na upornjacima.

U konačnici mase poprečnih štapova koje simuliraju utjecaj ploče u porečnom smjeru su isključene jer je masa ploče uvrštena u masu uzdužnih štapova.

Osnovni gabariti proračunskog modela, svojstva materijala i poprečnih presjeka prikazani su u nastavku.

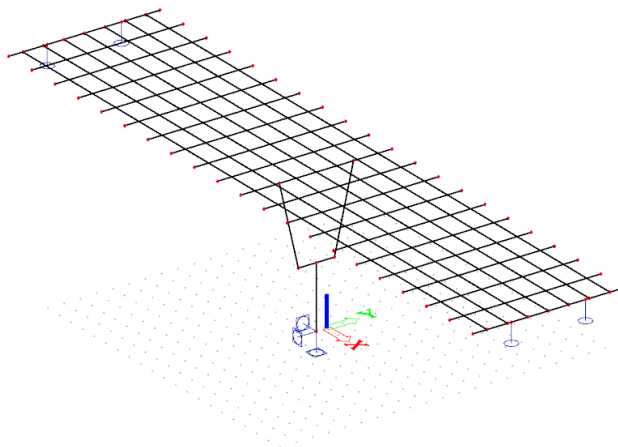

Slika 3. Prikaz numeričkog modela

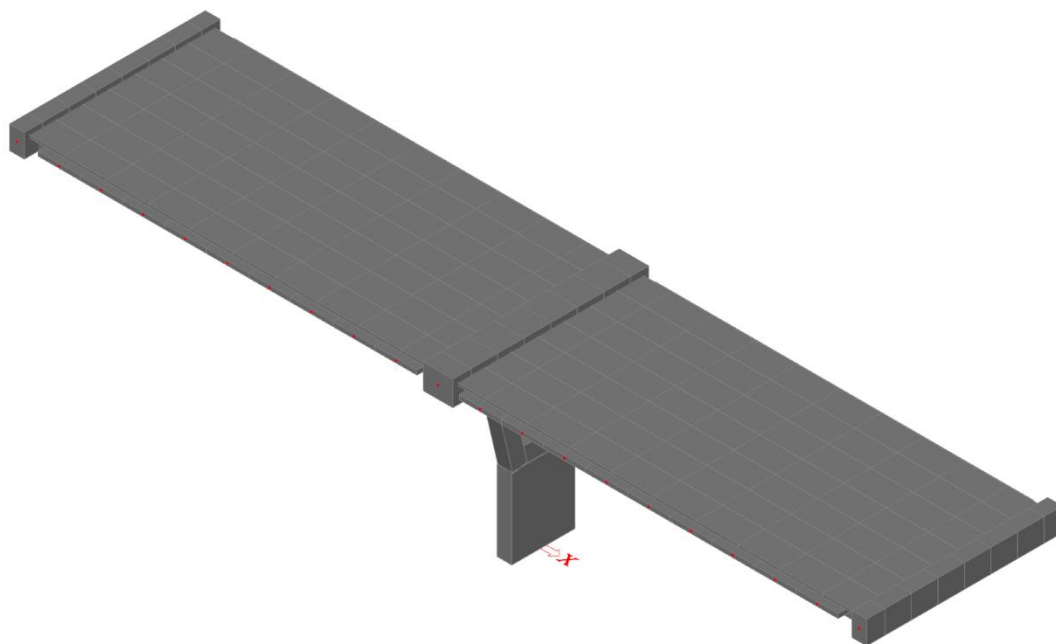

*Slika 4. Prikaz renderiranog numeričkog modela*

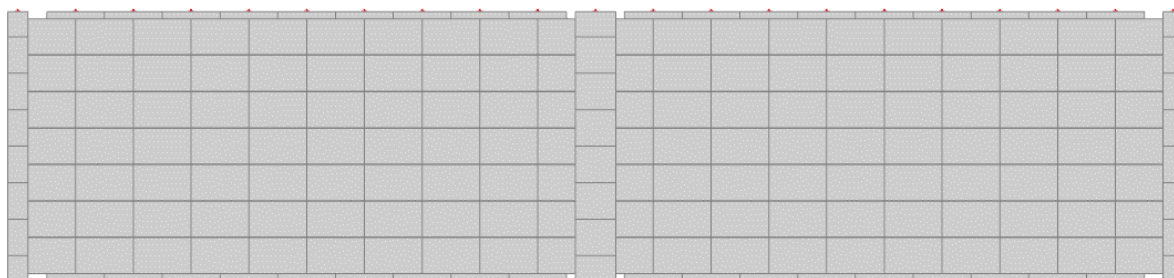

*Slika 5. Tlocrt*

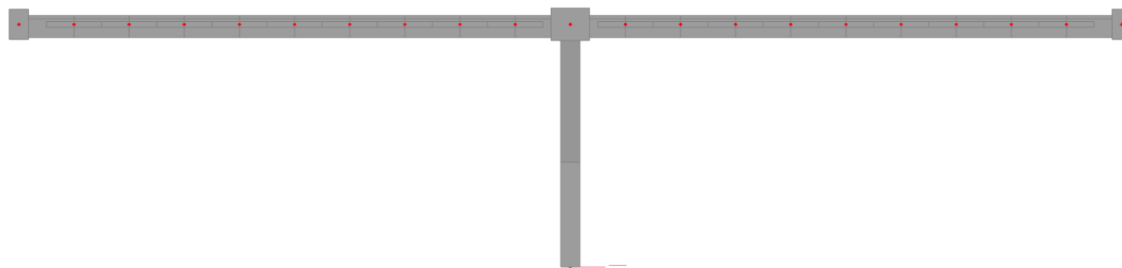

*Slika 6. Pogled na most*

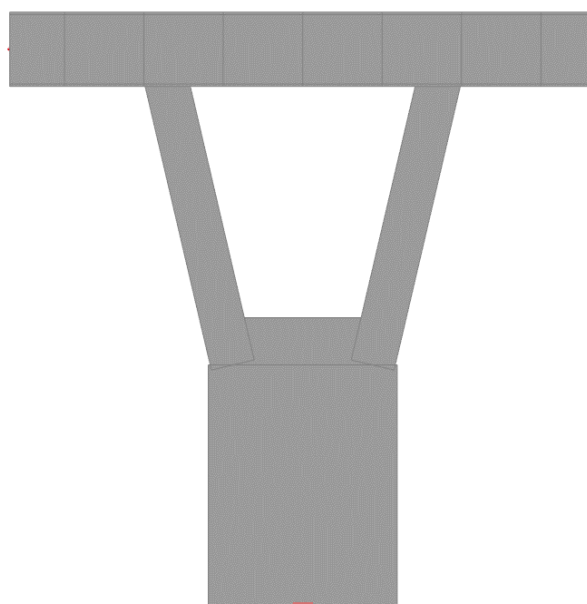

*Slika 7. Pogled na stup*

Za proračun rasponske konstrukcije na utjecaje ostalog stalnog tereta i prometnog opterećenja korišten je prostorni štapni model konstrukcije.

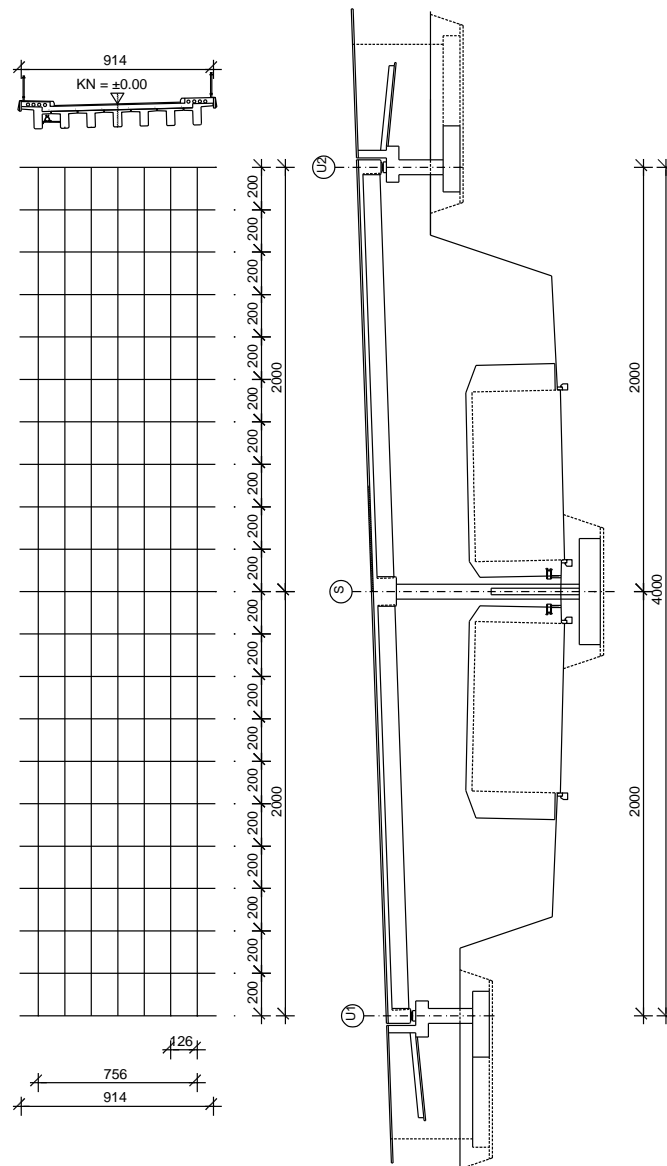

Slika 8. Prikaz proračunskog modela

## Geometrijske karakteristike:

Rasponski nosač:

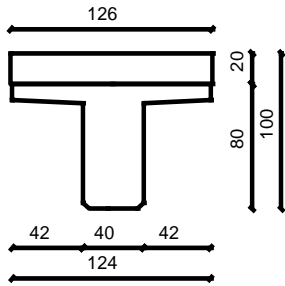

$$A = 0.664 \text{ m}^2$$

$$I_y = 0,325 \text{ m}^4$$

$$I_z = 0.054 \text{ m}^4$$

$$E = 34000 \text{ MPa}$$

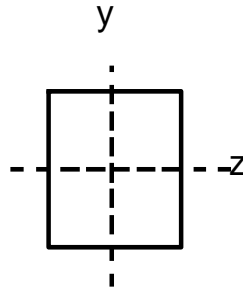

Kolnička ploča:

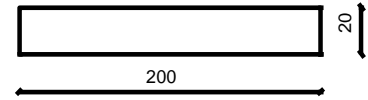

$$A = 0.40 \text{ m}^2$$

$$I_y = 0.0013 \text{ m}^4$$

$$I_z = 0.1333 \text{ m}^4$$

$$E = 34000 \text{ MPa}$$

Poprečni nosač - stup:

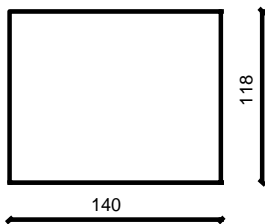

$$A = 1.652 \text{ m}^2$$

$$I_y = 0.192 \text{ m}^4$$

$$I_z = 0.270 \text{ m}^4$$

$$E = 34000 \text{ MPa}$$

Poprečni nosač - upornjak:

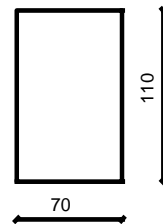

$$A = 0.77 \text{ m}^2$$

$$I_y = 0.078 \text{ m}^4$$

$$I_z = 0.031 \text{ m}^4$$

$$E = 34000 \text{ MPa}$$

## **2.4. OPTEREĆENJE I REZULTATI PRORAČUNA**

U obzir su uzeta sljedeća osnovna opterećenja:

- Vlastita težina
- Dodatno stalno opterećenje
- Pokretno – maksimalni moment u polju
- Pokretno – maksimalni moment pri stupu
- Pokretno – maksimalna poprečna sila pri stupu
- Pokretno – maksimalna poprečna sila pri upornjaku

## DODATNO STALNO OPTEREĆENJE

Sile od dodatnog stalnog opterećenja:

- Kolnički zastor  $0,08 \cdot 22 = 1,76 \text{ kN/m}^2$
- Pješačka staza  $0,3 \cdot 25 = 7,5 \text{ kN/m}^2$
- Ograda  $= 0,65 \text{ kN/m}^2$
- Cijev za odvodnju  $= 0,5 \text{ kN/m}'$
- Vijenac  $= 1,5 \text{ kN/m}'$

Pretpostavlja se da se ukupno opterećenje raspodjeljuje na uzdužne nosače:

- Srednji nosač  $1,76 \cdot 1,26 = 2,22 \text{ kN/m}'$
- Krajnji nosač (lijevo)  $7,5 \cdot (1,26 + 0,79)/2 + 0,5 = 8,49 \text{ kN/m}'$
- Krajnji nosač (desno)  $7,5 \cdot (1,26 + 0,79)/2 = 7,99 \text{ kN/m}'$
- Rubovi  $(1,5 + 0,65) \cdot 2,0 = 4,30 \text{ kN}$

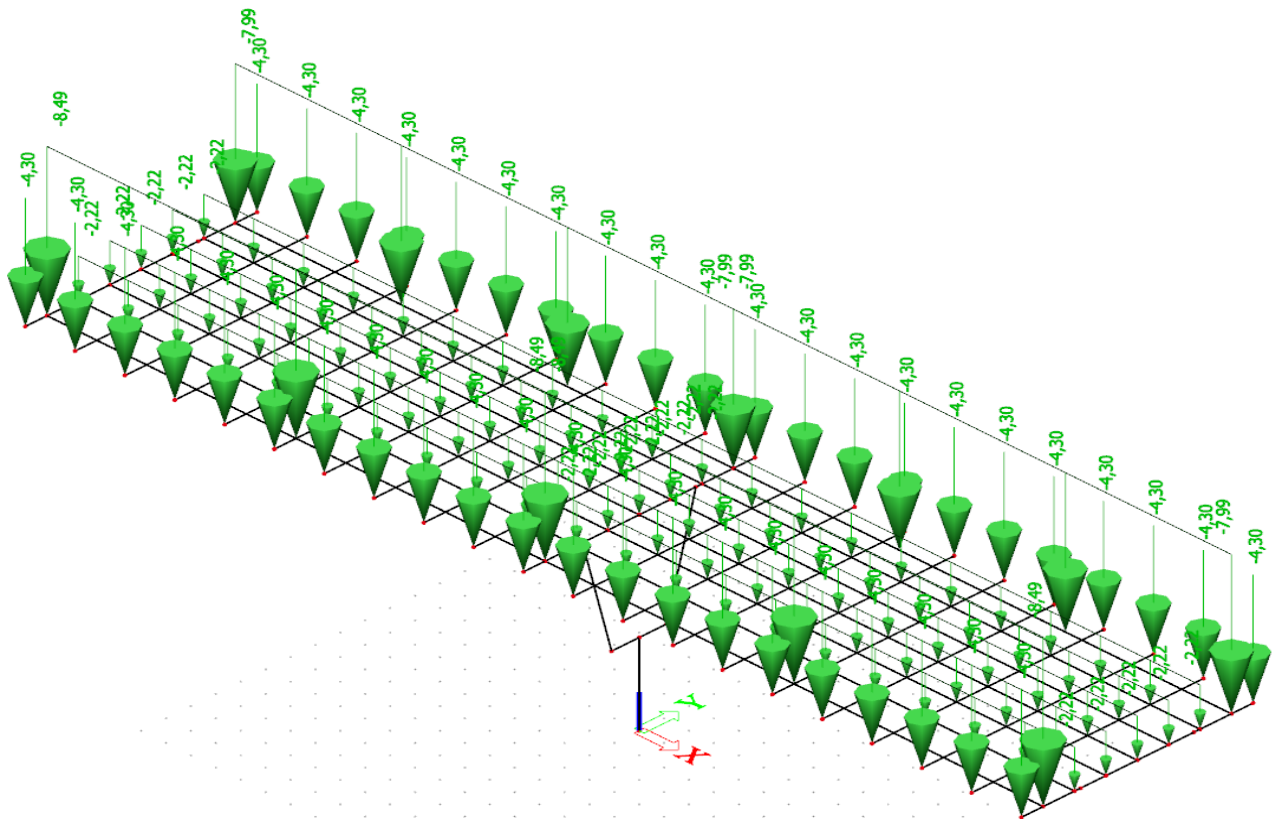

Slika 9. Dodatno stalno opterećenje



**1D internal forces**  
 Values:  $M_y$   
 Linear calculation  
 Load case: G1  
 Coordinate system: Principal  
 Extreme 1D: Member  
 Selection: B422, B428

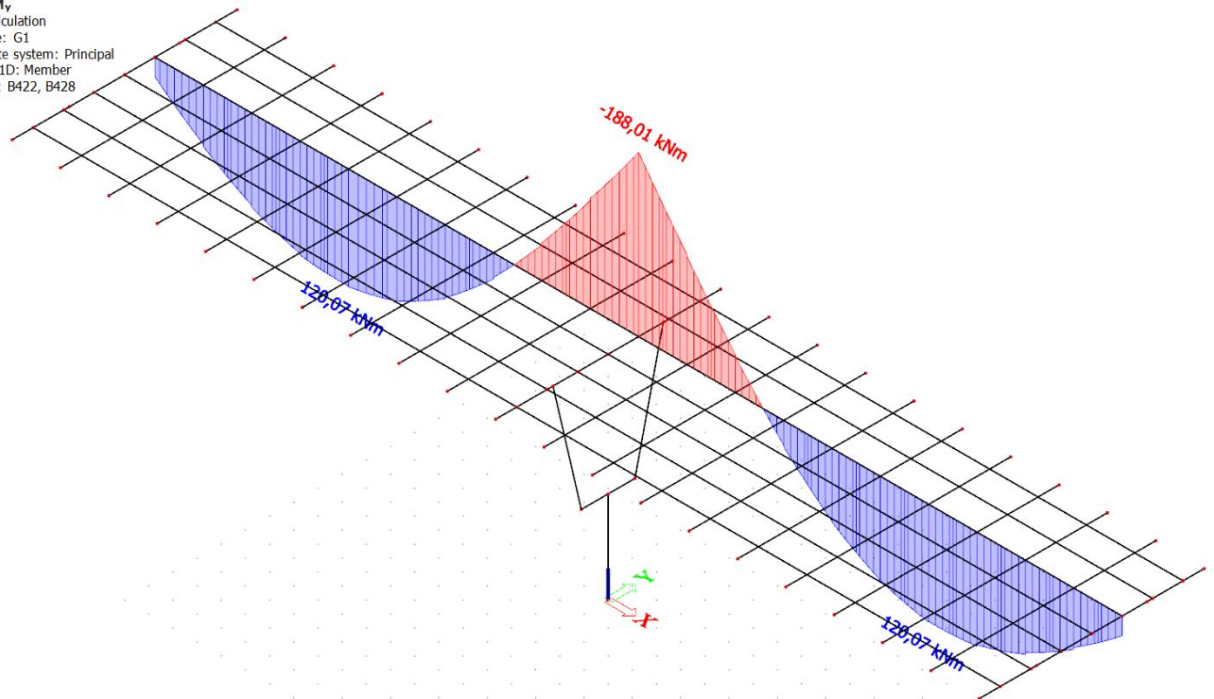

Slika 10. Dodatno stalno opterećenje – momenti ( $M_y$ ) u kNm

**1D internal forces**  
 Values:  $V_z$   
 Linear calculation  
 Load case: G1  
 Coordinate system: Principal  
 Extreme 1D: Member  
 Selection: B422, B428

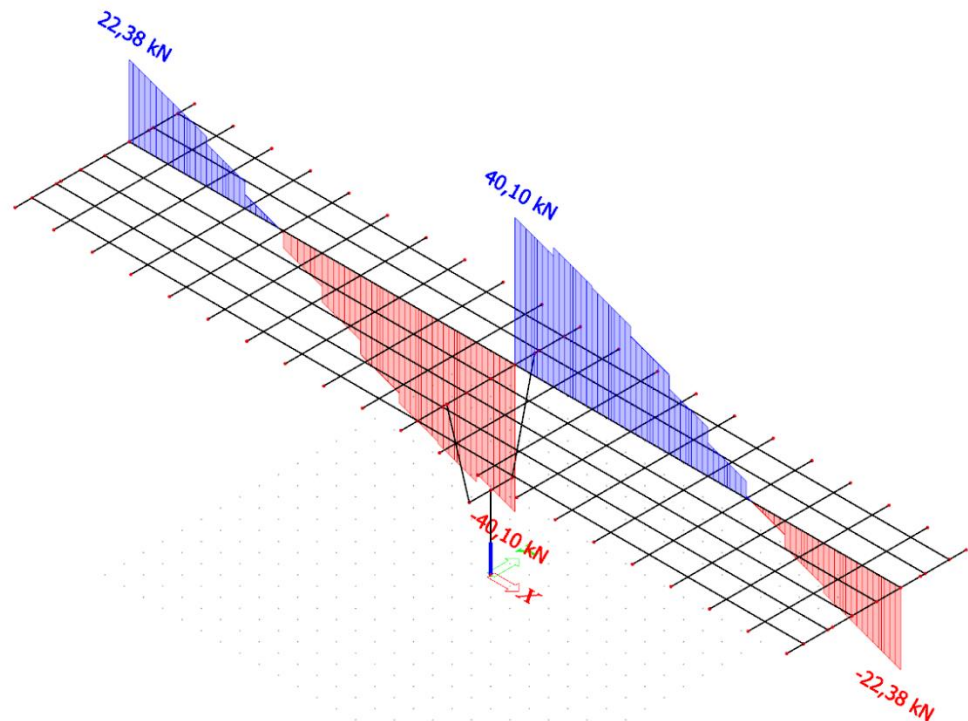

Slika 11. Dodatno stalno opterećenje – poprečne sile ( $V_z$ ) u kN

## POKRETNO OPTEREĆENJE

Pokretna opterećenja na mostu zamjenjuju se tipskim opterećenjima na način propisan EC1. Za cestovne mostove tipska opterećenja predstavljaju tipska vozila čije dimenzije ovise o kategoriji ceste.

Postupak provedbe opterećenja pokretnim opterećenjem predmetnog mosta prikazan je na slici 12 gdje broj 1 predstavlja glavni trak širine 3 m postavljen uz rubnjak. Ostatak mosta opterećen je kao na slici.

Tipiska vozila postavljaju se u odgovarajućim pozicijama za dobivanje maksimalnih reznih sila u polju, pri stupu i pri upornjak.

Proračuni su prikazani u nastavku.

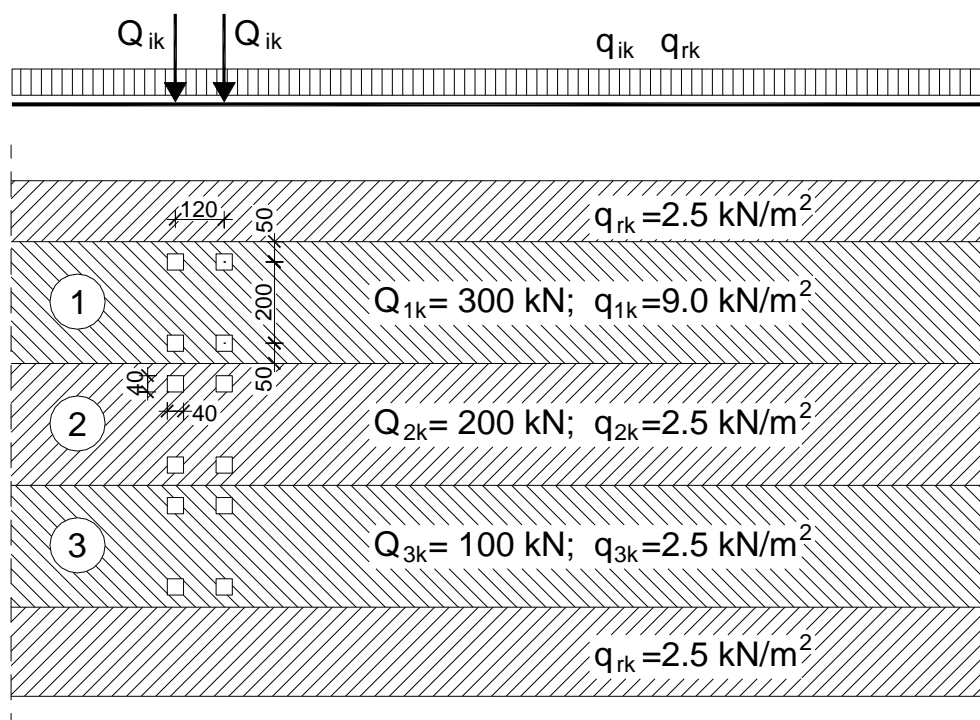

Slika 12. Prikaz načina opterećivanja mosta pokretnim opterećenjem

Kontinuirano opterećenje uzdužnim nosačima (s lijeva na desno):

nosač 1:  $q = 7.00 \text{ kN/m}'$

nosač 2:  $q = 11.34 \text{ kN/m}'$

nosač 3:  $q = 11.21 \text{ kN/m}'$

nosač 4, 5, 6:  $q = 3.15 \text{ kN/m}'$

nosač 7:  $q = 3.75 \text{ kN/m}'$

Koncentrirano sile od tipskog vozila:

$F_1 = 75.00 \text{ kN}$

$F_2 = 75.00 \text{ kN}$

$F_3 = 148.80 \text{ kN}$

$F_4 = 101.20 \text{ kN}$

$F_5 = 53.20 \text{ kN}$

$F_6 = 46.80 \text{ kN}$

$F_7 = 0.00 \text{ kN}$

## POKRETNOST OPTEREĆENJE

(za maksimalni moment u prvom polju)

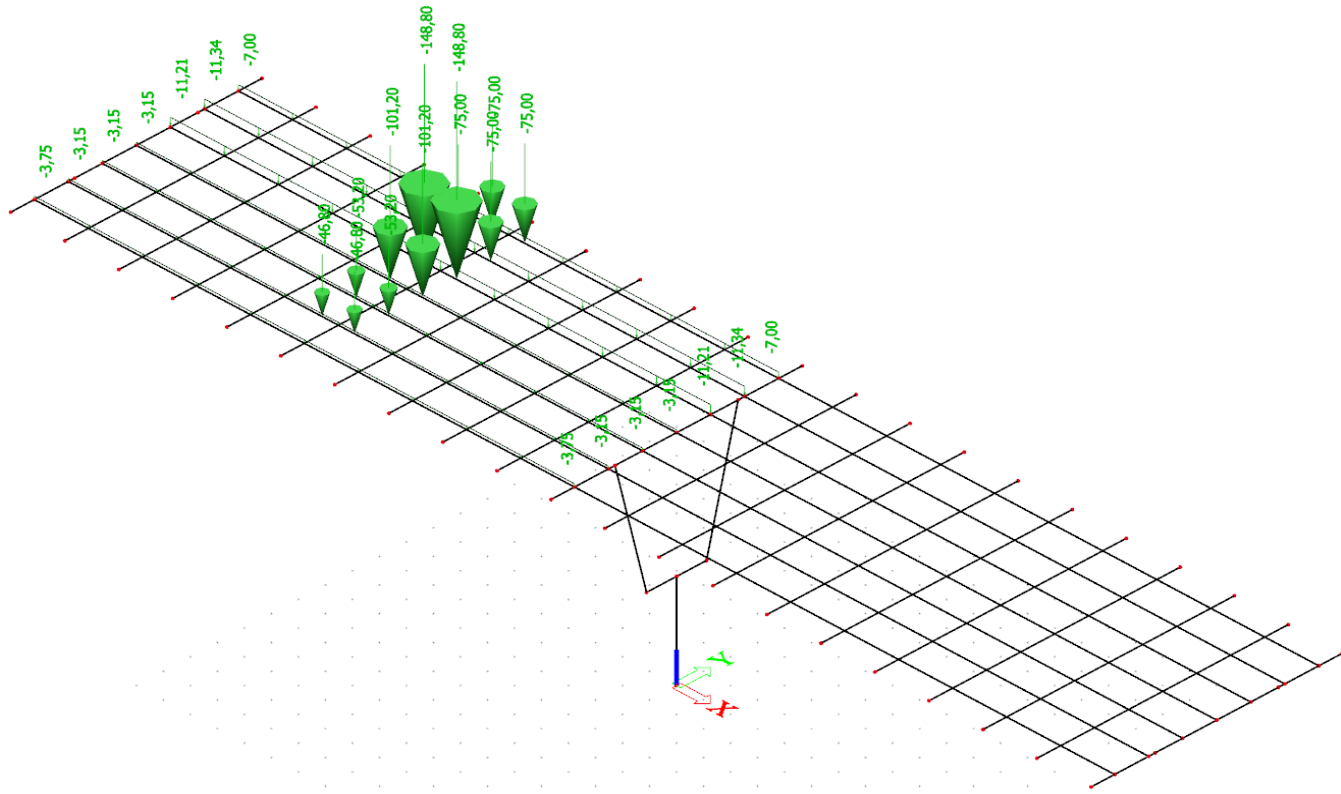

Slika 13. Pokretno opterećenje za maksimalni moment u prvom polju

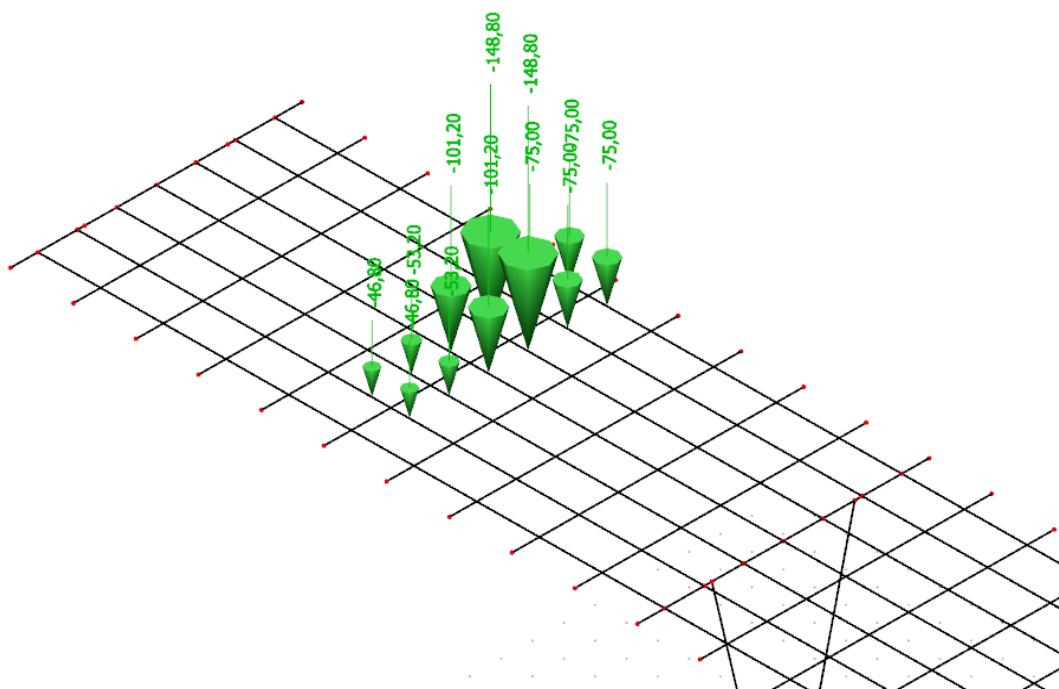

Slika 14. Prikaz tipskog vozila za maksimalni moment u prvom polju

**1D internal forces**

Values:  $M_y$   
 Linear calculation  
 Load case: Max moment u polju  
 Coordinate system: Principal  
 Extreme 1D: Member  
 Selection: B422, B428

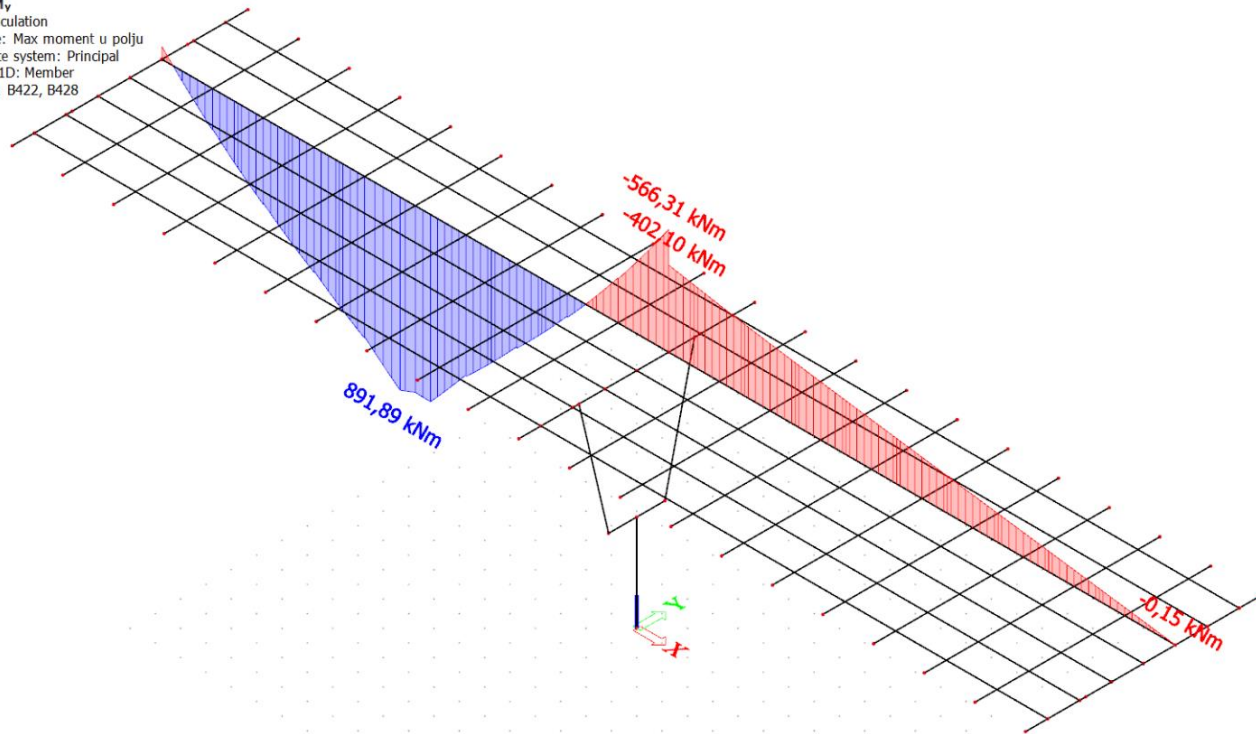

15. Pokretno- maksimalni moment u prvom polju – momenti- ( $M_y$ ) u  $kNm$

**1D internal forces**

Values:  $V_z$   
 Linear calculation  
 Load case: Max moment u polju  
 Coordinate system: Principal  
 Extreme 1D: Member  
 Selection: B422, B428

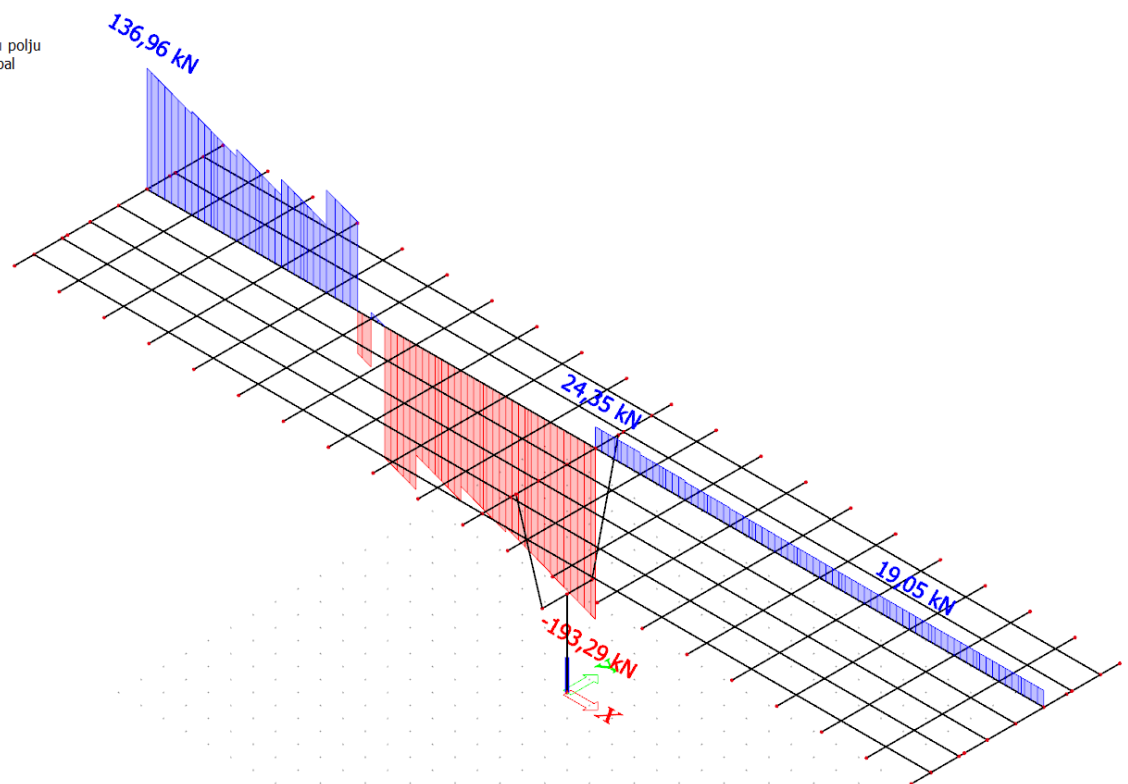

16. Pokretno- maksimalni moment u prvom polju – poprečne sile ( $V_z$ ) u  $kN$

## POKRETNO OPTEREĆENJE

(za maksimalni moment na ležaju – nad stupom)

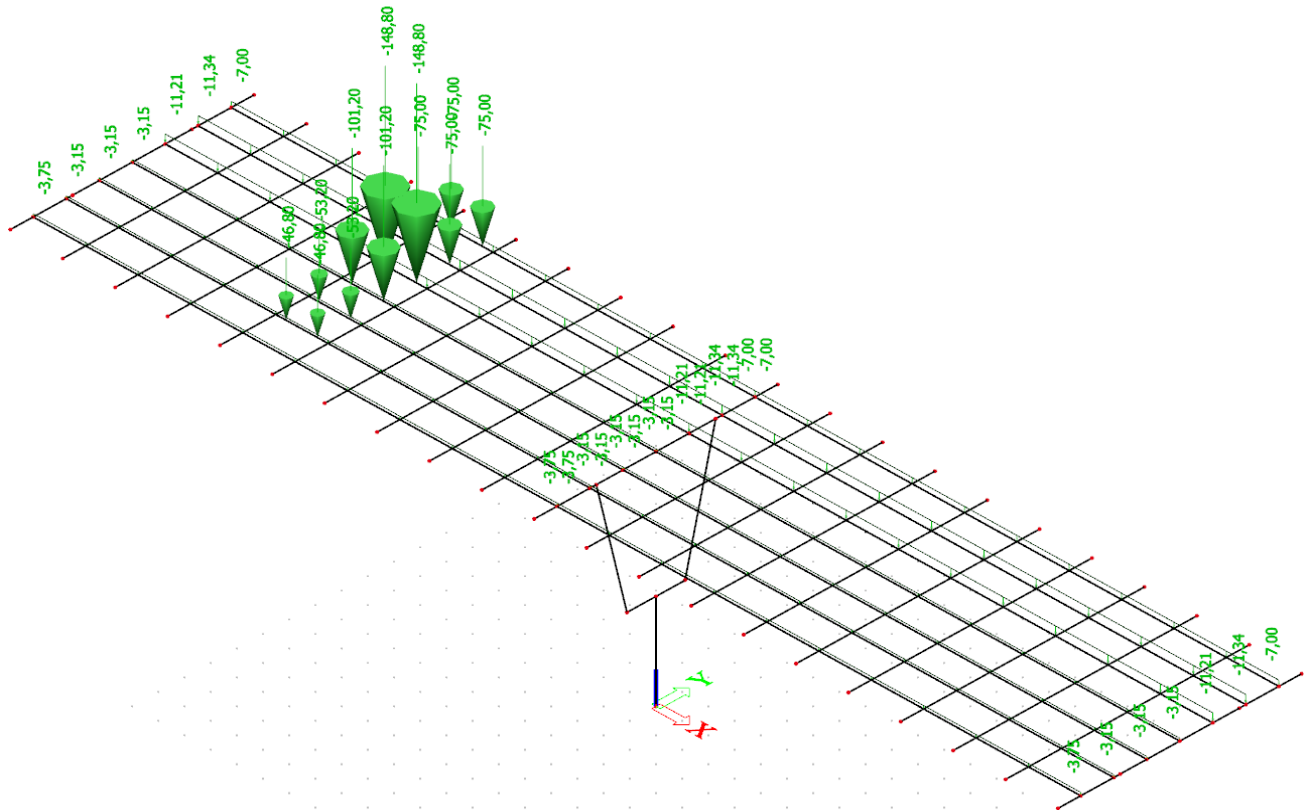

Slika 17. Pokretno opterećenje za maksimalni moment nad stupom

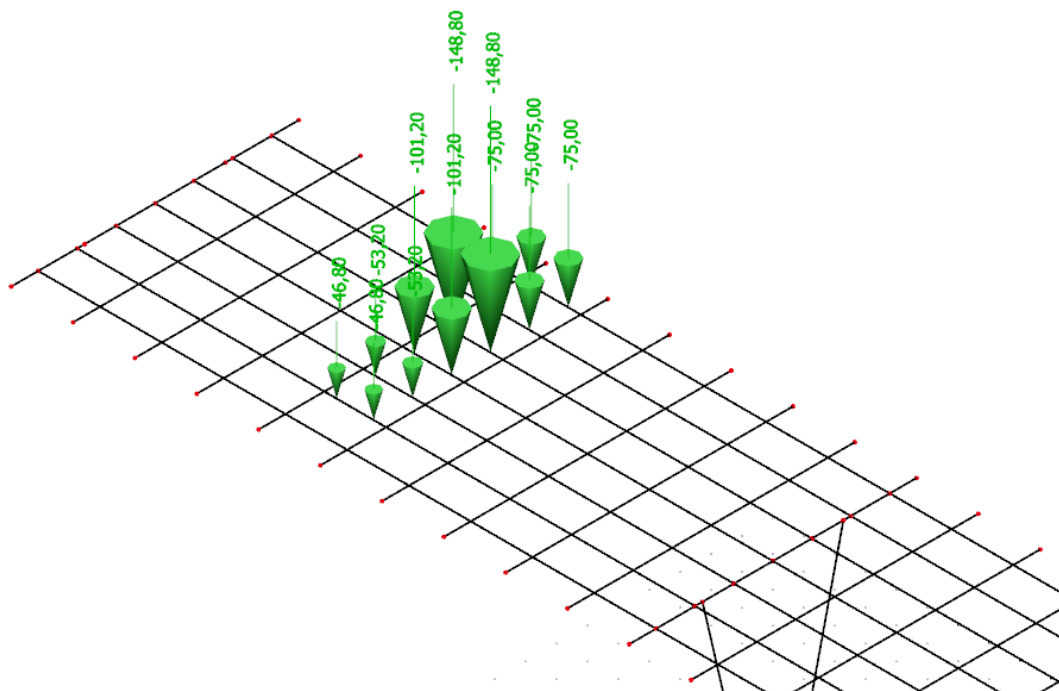

Slika 18. Prikaz opterećenja vozila za maksimalni moment nad stupom

**1D internal forces**  
 Values:  $M_y$   
 Linear calculation  
 Load case: Max moment nad ležajem  
 Coordinate system: Principal  
 Extreme 1D: Member  
 Selection: B422, B428

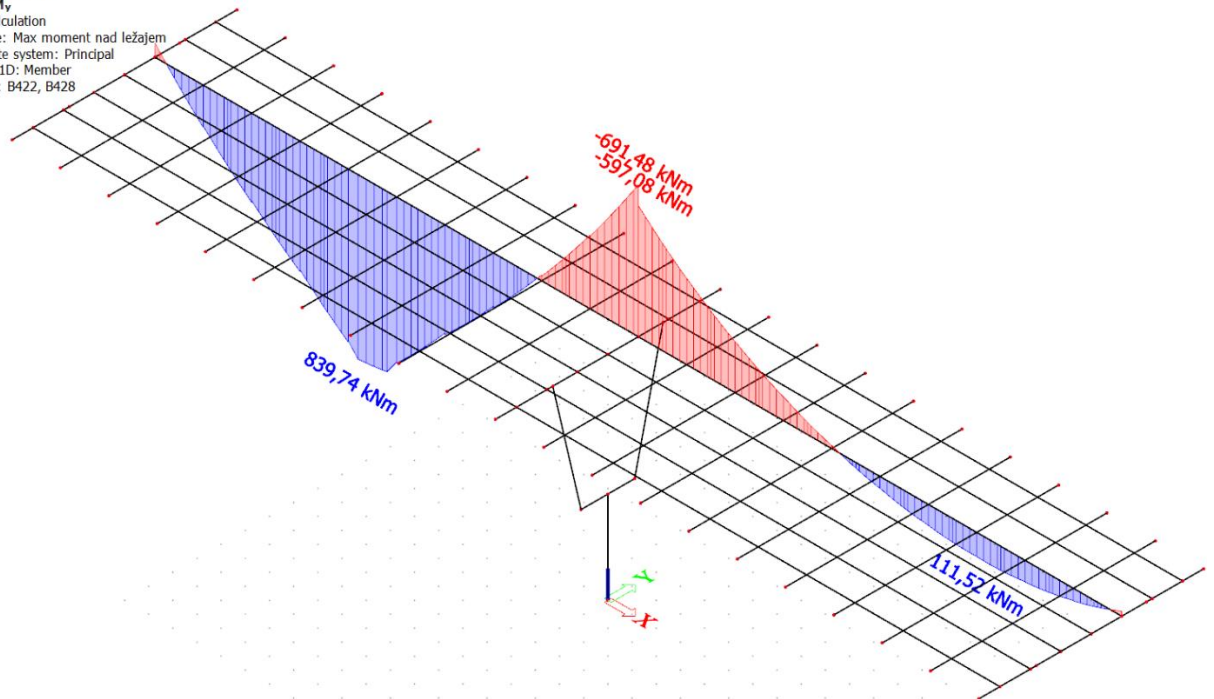

Slika 19. Pokretno – maksimalni moment nad stupom – momenti ( $M_y$ ) u kNm

**1D internal forces**  
 Values:  $V_z$   
 Linear calculation  
 Load case: Max moment nad ležajem  
 Coordinate system: Principal  
 Extreme 1D: Member  
 Selection: B422, B428

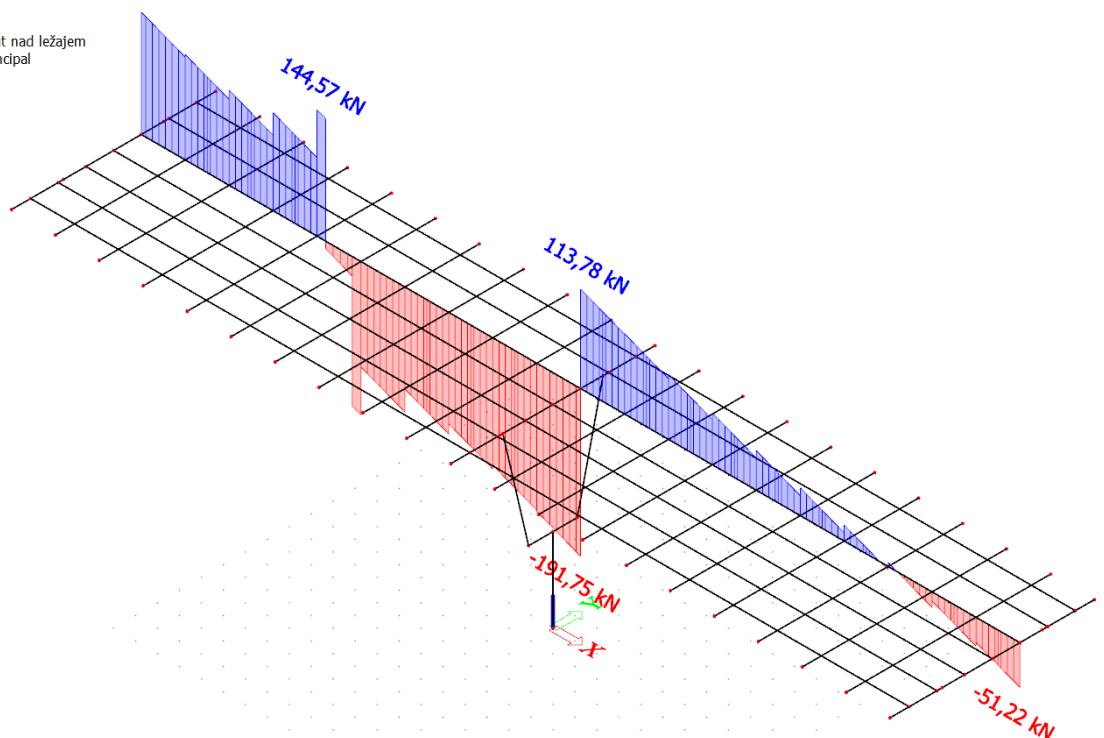

Slika 20. Pokretno – maksimalni moment nad stupom – poprečne sile ( $V_z$ ) u kN

## POKRETNO OPTEREĆENJE

(za maksimalnu poprečnu silu pri upornjaku)

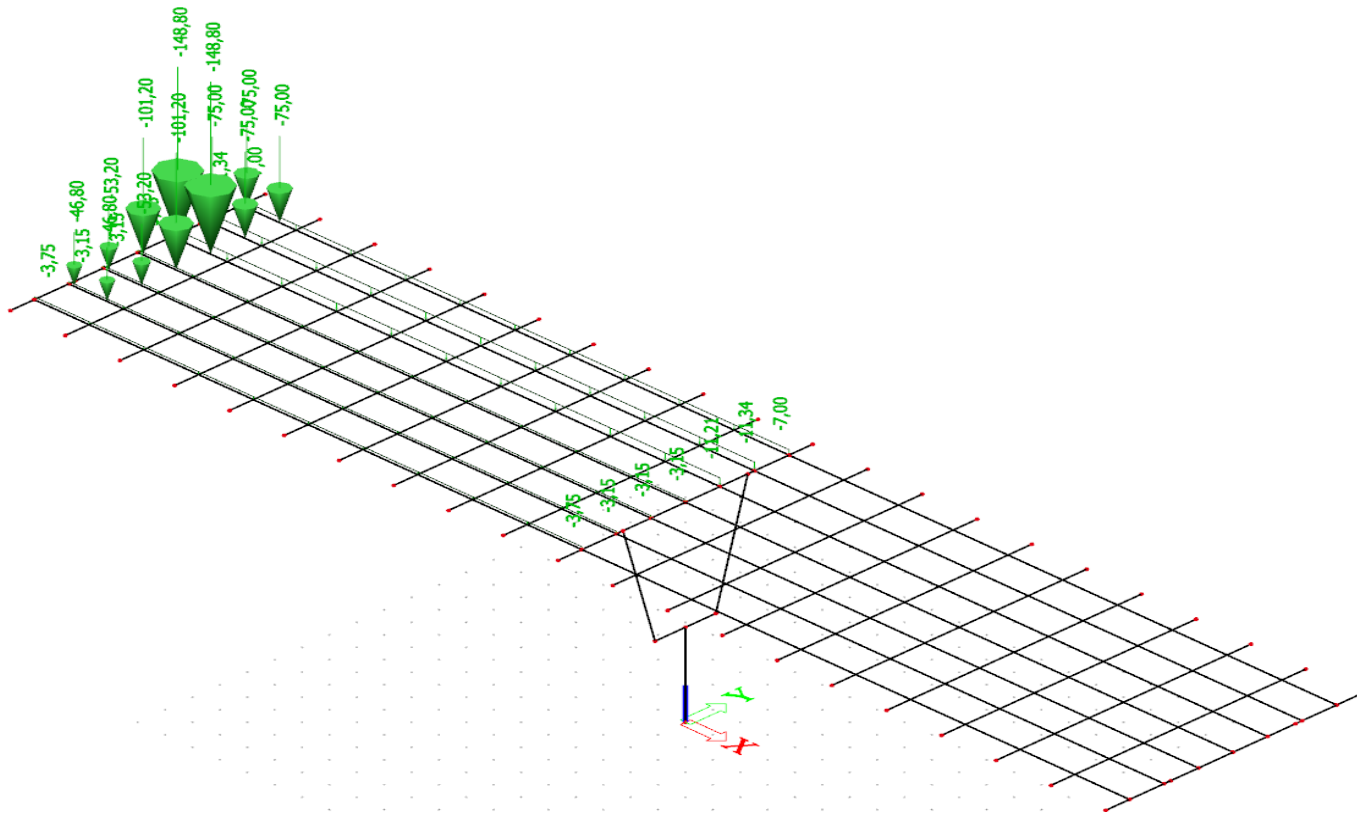

Slika 21. Pokretno opterećenje za maksimalnu poprečnu silu pri upornjaku

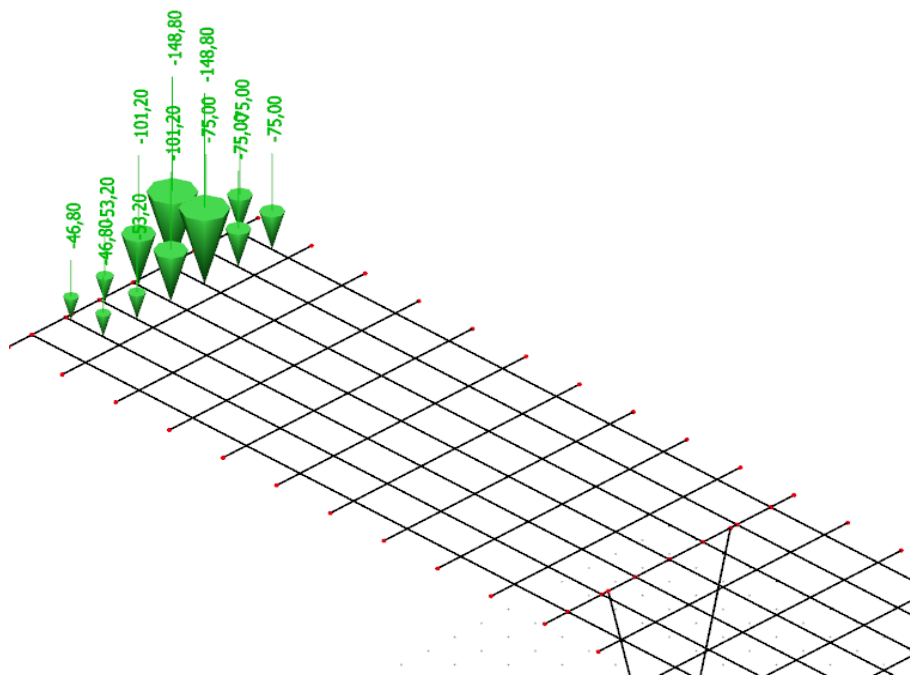

Slika 22. Prikaz opterećenja tipskog vozila za maksimalnu poprečnu silu pri upornjaku



**1D internal forces**  
 Values:  $M_y$   
 Linear calculation  
 Load case: Max V kraj upornjaka  
 Coordinate system: Principal  
 Extreme 1D: Member  
 Selection: B422, B428

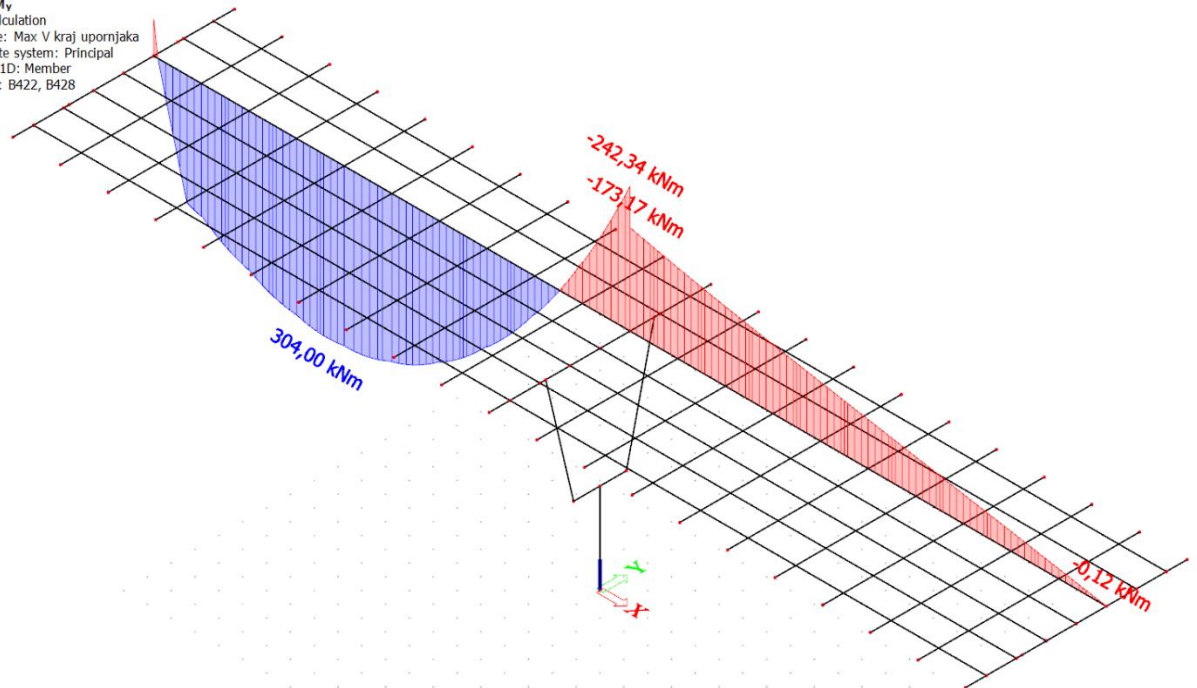

Slika 23. Pokretno – maksimalna poprečna sila pri upornjaku- momenti ( $M_y$ ) u kNm

**1D internal forces**  
 Values:  $V_z$   
 Linear calculation  
 Load case: Max V kraj upornjaka  
 Coordinate system: Principal  
 Extreme 1D: Member  
 Selection: B422, B428

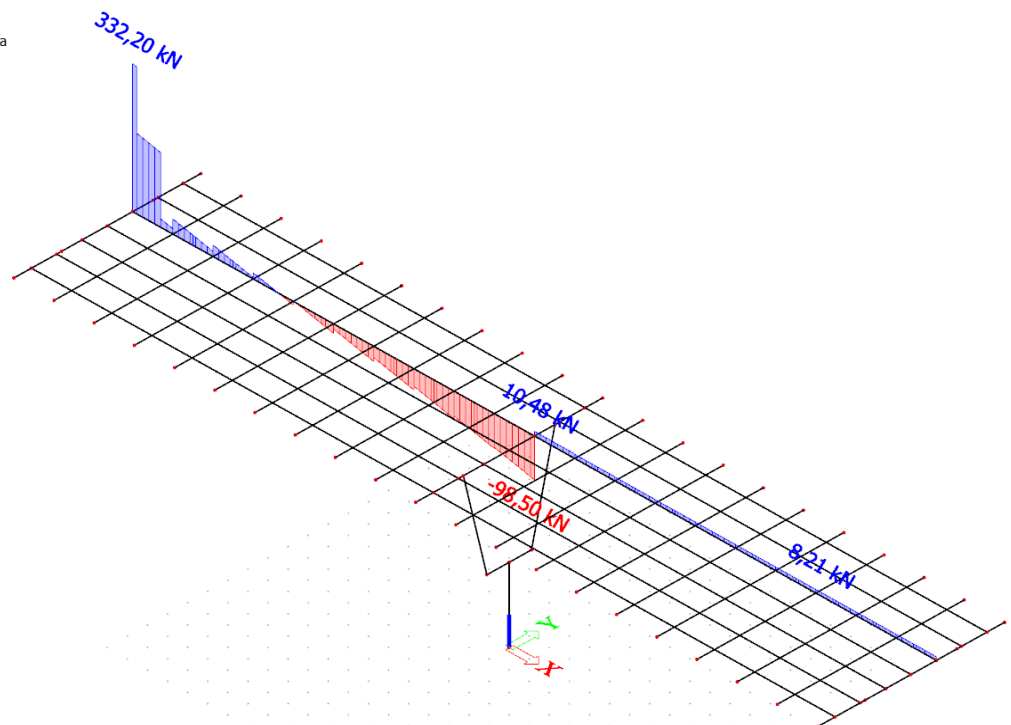

Slika 24. Pokretno – maksimalna poprečna sila pri upornjaku – poprečne sile ( $V_z$ )

## POKRETNO OPTEREĆENJE

(za maksimalnu poprečnu silu pri stupu)

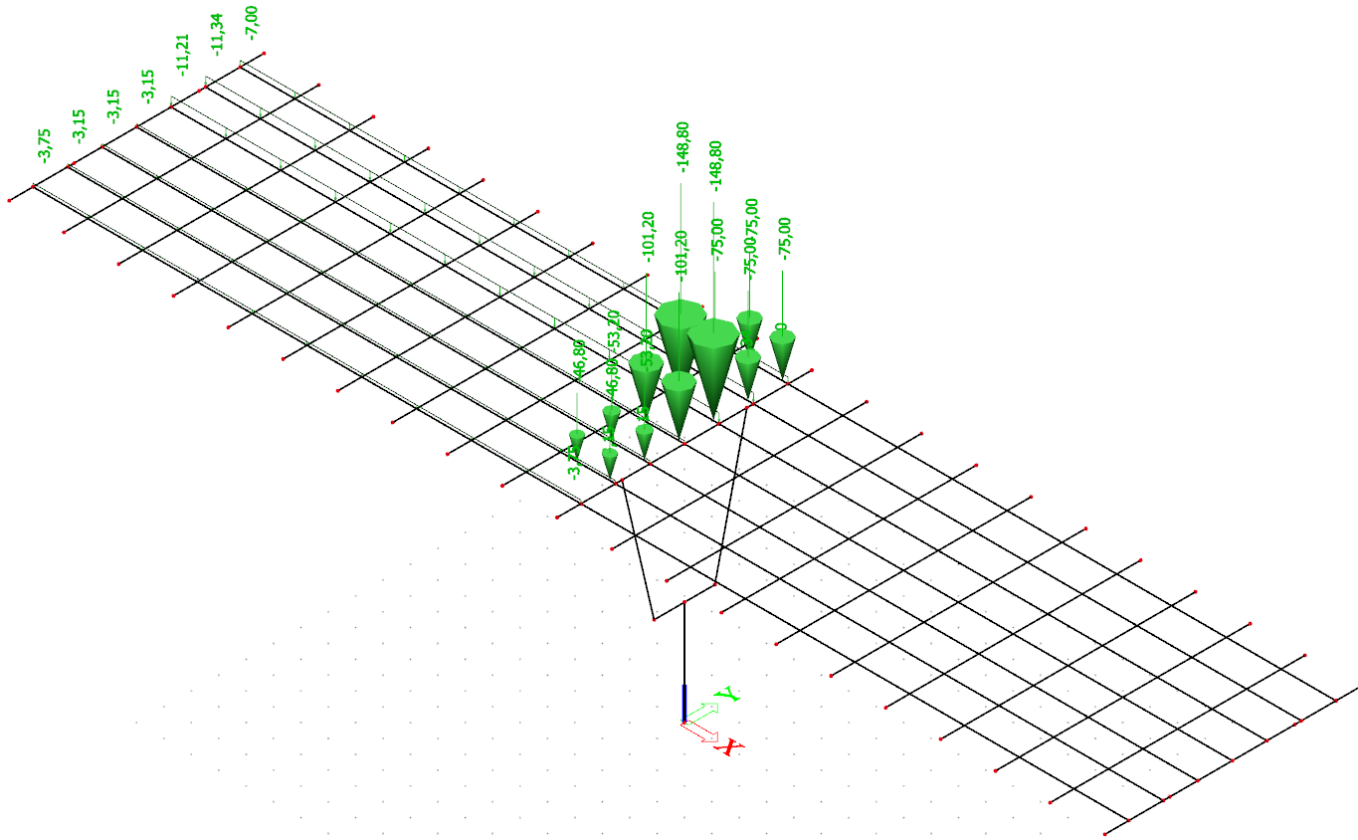

Slika 25. Pokretno opterećenje za maksimalnu poprečnu silu pri stupu

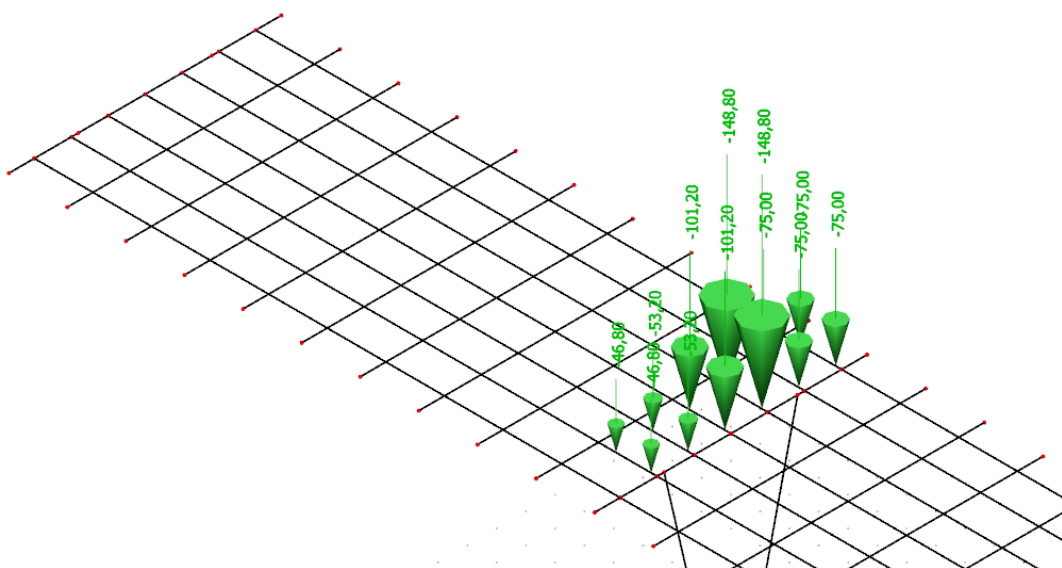

Slika 26. Prikaz opterećenja tipskog vozila za maksimalnu poprečnu silu pri stupu

**1D internal forces**  
 Values:  $M_y$   
 Linear calculation  
 Load case: Max V pri stupu  
 Coordinate system: Principal  
 Extreme 1D: Member  
 Selection: B422, B428

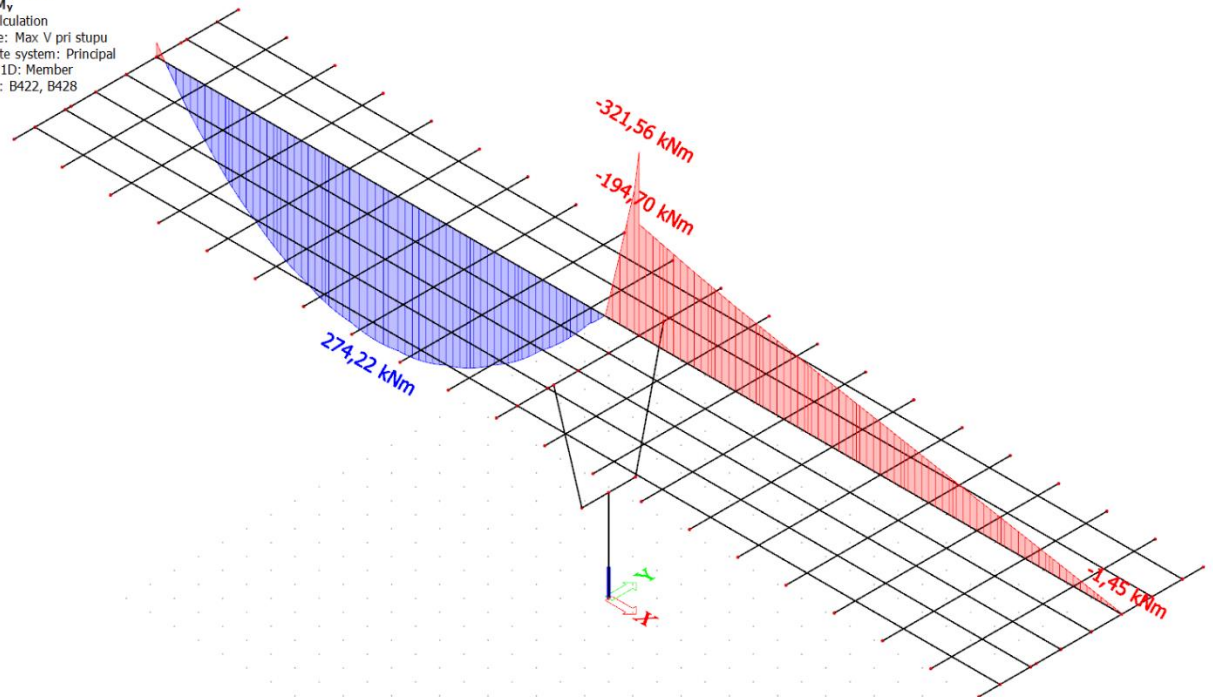

Slika 27. Pokretno – maksimalna poprečna sila pri stupu- momenti ( $M_y$ ) u kNm

**1D internal forces**  
 Values:  $V_z$   
 Linear calculation  
 Load case: Max V pri stupu  
 Coordinate system: Principal  
 Extreme 1D: Member  
 Selection: B422, B428

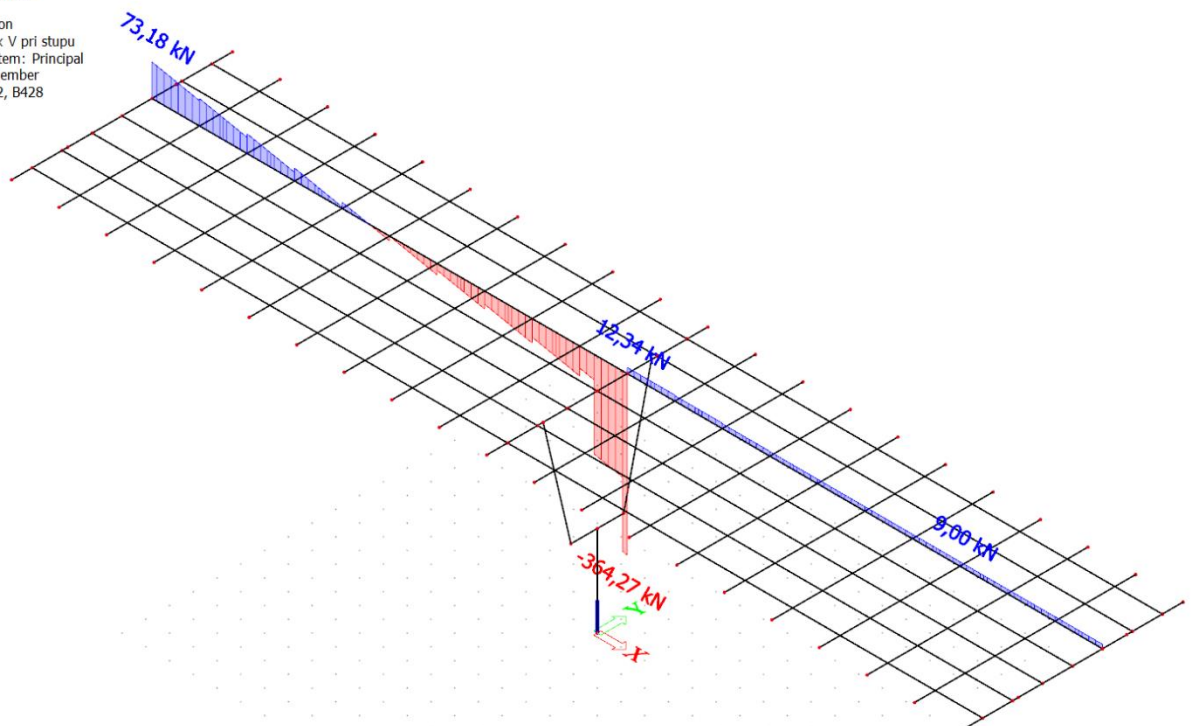

Slika 28. Pokretno – maksimalna poprečna sila pri stupu- poprečne sile ( $V_z$ ) u kN

## 2.5. PRORAČUN KARAKTERISTIČNOG UZDUŽNOG NOSAČA NAKON SPREZANJA S PLOČOM

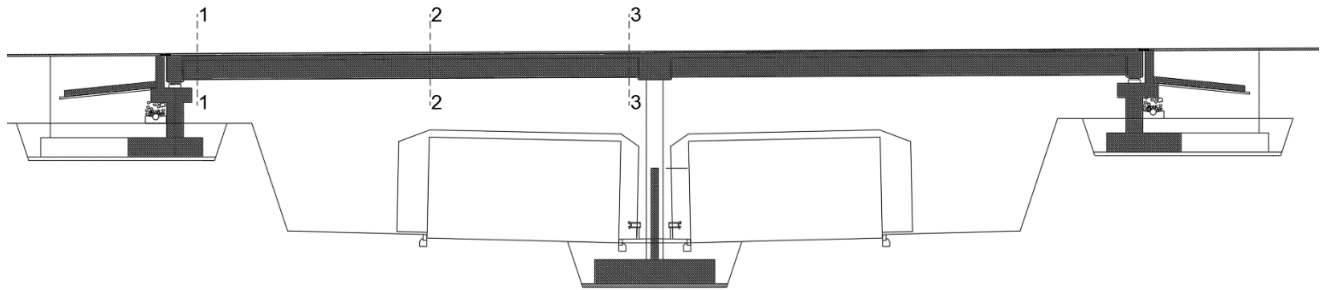

Slika 29. Uzdužna dispozicija mosta

| Utjecaj                              |                      | 1-1    | 2-2    | 3-3    |
|--------------------------------------|----------------------|--------|--------|--------|
| Vlastita težina nosača               | $M_{g1}$ [kNm]       | 0.0    | 469.69 | 0.0    |
|                                      | $V_{g1}$ [kN]        | 98.37  | 0.0    | 98.37  |
| Težina kolničke ploče                | $M_{g2}$ [kNm]       | 0.0    | 288.2  | 0.0    |
|                                      | $V_{g2}$ [kN]        | 60.37  | 0.0    | 60.37  |
| Dodatni stalni teret                 | $M_{\Delta g}$ [kNm] | 0.0    | 120.07 | 188.01 |
|                                      | $V_{\Delta g}$ [kN]  | 22.38  | 0.0    | 40.10  |
| Najnepovoljnije prometno opterećenje | $M_q$ [kNm]          | 0.0    | 891.89 | 691.48 |
|                                      | $V_q$ [kN]           | 332.20 | 0.0    | 364.27 |

## POTREBNA ARMATURA OD SAVIJANJA ZA FAZU NAKON SPREZANJA NOSAČA

### (i) PRESJEK U POLJU

#### Dimenzioniranje na moment savijanja

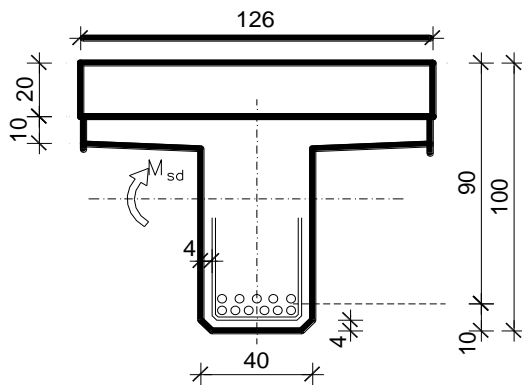

$$C\ 35/45 \Rightarrow f_{ck} = 35.0\ \text{MPa} \Rightarrow$$

$$f_{cd} = \frac{f_{ck}}{\gamma_c} = \frac{35.0}{1.5} = 23.3\ \text{MPa}$$

$$B\ 450C \Rightarrow f_{yk} = 450.0\ \text{MPa} \Rightarrow$$

$$f_{yd} = \frac{f_{yk}}{\gamma_s} = \frac{450.0}{1.15} = 392.3\ \text{MPa}$$

$$d = 90\ \text{cm}$$

$$b = 126\ \text{cm}$$

$$M_{\Delta g} = 120.07\ \text{kNm}; \quad M_q = 891.89\ \text{kNm}$$

$$M_{sd} = \gamma_g \cdot M_{\Delta g} + \gamma_q \cdot M_q = 1.35 \cdot 120.07 + 1.50 \cdot 891.89 = 1499.93\ \text{kNm}$$

$$\mu_{sd} = \frac{M_{sd}}{bd^2 f_{cd}} = \frac{1499.93 \cdot 100}{126 \cdot 90^2 \cdot 23.3} = 0.063$$

$$\text{za } \varepsilon_{s1} = 10\%;$$

$$\text{oci tan } \alpha: \varepsilon_{c2} = 1.6\%; \quad \xi = 0.138; \quad \zeta = 0.950$$

$$x = \xi \cdot d = 0.138 \cdot 90 = 12.42\ \text{cm} < h_{pl} = 30.0\ \text{cm}$$

$$A_{s1,2} = \frac{M_{sd}}{\zeta d f_{yd}} = \frac{1499.93 \cdot 100}{0.950 \cdot 90 \cdot 392.3} = 44.75\ \text{cm}^2$$

$$A_{s1,1} = 37.76\ \text{cm}^2$$

$$A_{s1} = A_{s1,1} + A_{s1,2} = 37.76 + 44.75 = 82.51\ \text{cm}^2$$

$$\text{Odabrano: } 11\text{Ø}32 = 88.47\ \text{cm}^2$$

## (i) PRESJEK IZNAD STUPA

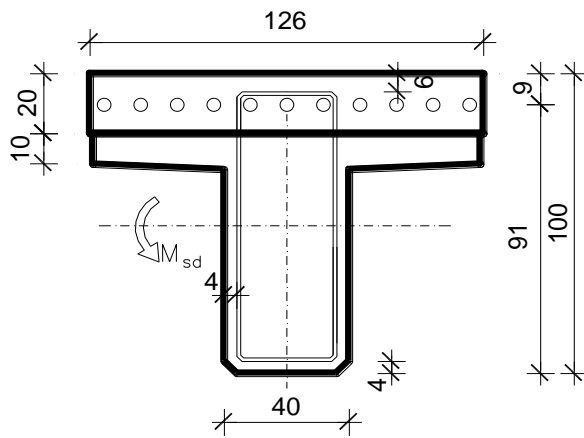
Dimenzioniranje na moment savijanja

$$C\ 35/45 \Rightarrow f_{ck} = 35.0\ \text{MPa} \Rightarrow$$

$$f_{cd} = \frac{f_{ck}}{\gamma_c} = \frac{35.0}{1.5} = 23.3\ \text{MPa}$$

$$B\ 450C \Rightarrow f_{yk} = 450.0\ \text{MPa} \Rightarrow$$

$$f_{yd} = \frac{f_{yk}}{\gamma_s} = \frac{450.0}{1.15} = 392.3\ \text{MPa}$$

$$d = 91\ \text{cm}$$

$$b = 40\ \text{cm}$$

$$M_{\Delta g} = 188.01\ \text{kNm}; \quad M_q = 691.48\ \text{kNm}$$

$$M_{sd} = \gamma_g \cdot M_{\Delta g} + \gamma_q \cdot M_q = 1.35 \cdot 188.01 + 1.50 \cdot 691.48 = 1291.03\ \text{kNm}$$

$$\mu_{sd} = \frac{M_{sd}}{bd^2 f_{cd}} = \frac{1291.03 \cdot 100}{40 \cdot 91^2 \cdot 23.3} = 0.167$$

$$\text{za } \varepsilon_{s1} = 10\text{‰};$$

$$\text{oci } \tan \alpha: \varepsilon_{c2} = 3.5\text{‰}; \quad \zeta = 0.892$$

$$M_{Rd,lim} = \mu_{sd,lim} \cdot b \cdot d^2 \cdot f_{cd} = 0.159 \cdot 40 \cdot 91^2 \cdot 23.3 = 1227.14\ \text{kNm}$$

$$A_{s,2} = \frac{M_{Rd,lim}}{\zeta_{lim} d f_{yd}} + \frac{M_{Ed} - M_{Rd,lim}}{(d - d_2) f_{yd}} = \frac{1227.14}{0.892 \cdot 91 \cdot 392} + \frac{1291.03 - 1227.14}{(91 - 6) \cdot 392} = 40.48\ \text{cm}^2$$

**Odabrano: 11Ø22 = 41.81cm<sup>2</sup>**

$$A_{s,2} = \frac{(M_{Ed} - M_{Rd,lim})}{(d - d_2) f_{yd}} = \frac{1291.03 - 1227.14}{(91 - 6) \cdot 392} = 1.9\ \text{cm}^2$$

**Odabrano: 2Ø22 = 7.60cm<sup>2</sup>**

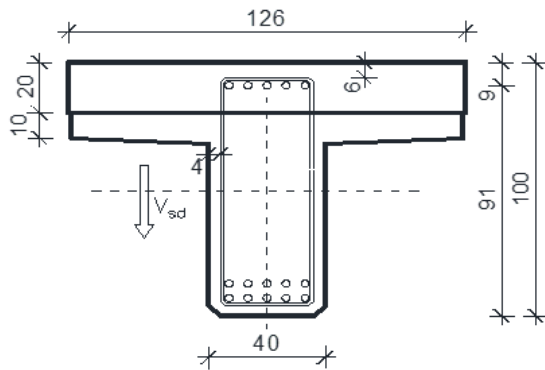
**Dimenzioniranje na poprečnu silu u presjeku 3-3 (pri stupu)**

$$\begin{aligned}
 V_{g1} &= 98.37 \text{ kN} & ; & & V_{g2} &= 60.37 \text{ kN} \\
 V_{\Delta g} &= 40.10 \text{ kN} & ; & & V_q &= 364.27 \text{ kN} \\
 V_{sd} &= \gamma_g \cdot (V_{g1} + V_{g2} + V_{\Delta g}) + \gamma_q \cdot V_q = \\
 &= 1.35 \cdot (98.37 + 60.37 + 40.10) \\
 &+ 1.5 \cdot 364.27 = 814.84 \text{ kN}
 \end{aligned}$$

Dio poprečne sile koju preuzima beton i uzdužna armatura:

$$V_{Rd,c} = \left[ C_{Rdc} * k * (100 * \rho_l * f_{ck})^{1/3} + k_1 * \sigma_{cp} \right]^1 * b_w * d$$

$$k = 1.0 + \sqrt{\frac{200}{d}} = 1.0 + \sqrt{\frac{200}{910}} = 1.47 \leq 2.0 \rightarrow k = 1.47$$

$$k_1 = 0.15$$

$$\sigma_{cp} = \frac{N_{Ed}}{A_c} = 0.0$$

$$C_{Rdc} = 0.18 / \gamma_c = 0.18 / 1.5 = 0.12$$

$$\rho_l = \frac{\sum A_s}{A_c} = \frac{49.41}{40 * 91} = 0.0136$$

$$V_{Rd,c} = \left[ 0.12 * 1.47 * (100 * 0.0136 * 35)^{1/3} + 0.15 * 0 \right] * 400 * 910$$

$$V_{Rd,c} = 232703.16 \text{ N} = 232.7 \text{ kN}$$

$V_{Rd,c}$  mora biti veća:

$$V_{Rd,c} \geq (v_{min} + k_1 * \sigma_{cp}) * b_w * d$$

$$v_{min} = 0.035 * k^{3/2} * f_{ck}^{1/2} = 0.035 * 1.47^{3/2} * 35^{1/2} = 0.37$$

$$\sigma_{cp} = \frac{N_{Ed}}{A_c} = 0.0$$

$$V_{Rd,c} \geq 0.37 * 400 * 910$$

$$V_{Rd,c} \geq 134680 \text{ N} = 134.68 \text{ kN}$$

$$V_{Ed,max} = V_{Ed} = 814.84 \text{ kN}$$

$$V_{Rd,max} = 0.5 * v * b_w * d * f_{cd}$$

$$v = 0.6 * \left[ 1.0 - \frac{f_{ck}}{250} \right] = 0.6 * \left[ 1.0 - \frac{35}{250} \right] = 0.516$$

$$V_{Rd,max} = 0.5 * 0.516 * 400 * 910 * 23.3 = 2188149.6 \text{ N} = 2188.15 \text{ kN} > V_{Ed,max}$$

$$\frac{V_{Ed,max}}{V_{Rd,max}} = \frac{814.84}{2188.15} \approx 0.4 \rightarrow V_{Ed,max} = 0.4 V_{Rd,max}$$

$$s_{max} = \min(0.75 * d, 30 \text{ cm}) = \min(0.75 * 910 = 682.5; 30) \rightarrow s_{max} = 30 \text{ cm}$$

Potrebna računaska poprečna armatura:

$$A_{sw,min} = \frac{\rho_{min} * s_w * b_w}{m} = \frac{0.0011 * 30 * 40}{4} = 0.33 \text{ cm}^2$$

Odabrane minimalne spone: **φ12** ( $A_{sw} = 1.13 \text{ cm}^2$ )

$$V_{Rd} = V_{Rd,s} = \frac{A_{sw}}{S} * z * f_{ywd} * m * ctg\theta$$

$$V_{Rd,s} = \frac{1.13}{30} * (0.9 * 91) * 39.1 * 4 = 482.48 \text{ kN}$$

$$V_{Ed} > V_{Rd}$$

Na mjestu maksimalne poprečne sile:

$$s_w \leq \frac{m * A_{sw} * f_{ywd} * z}{V_{Ed}} = \frac{4 * 1.13 * 39.1 * (0.9 * 91)}{814.84} = 17.76 \text{ cm}$$

Postaviti spone: **φ12/15** ( $A_{sw} = 1.13$ ) – **4-rezne pri stupu.**



## 2.6. ARMATURA ZA SPREZANJE NOSAČA I PLOČE

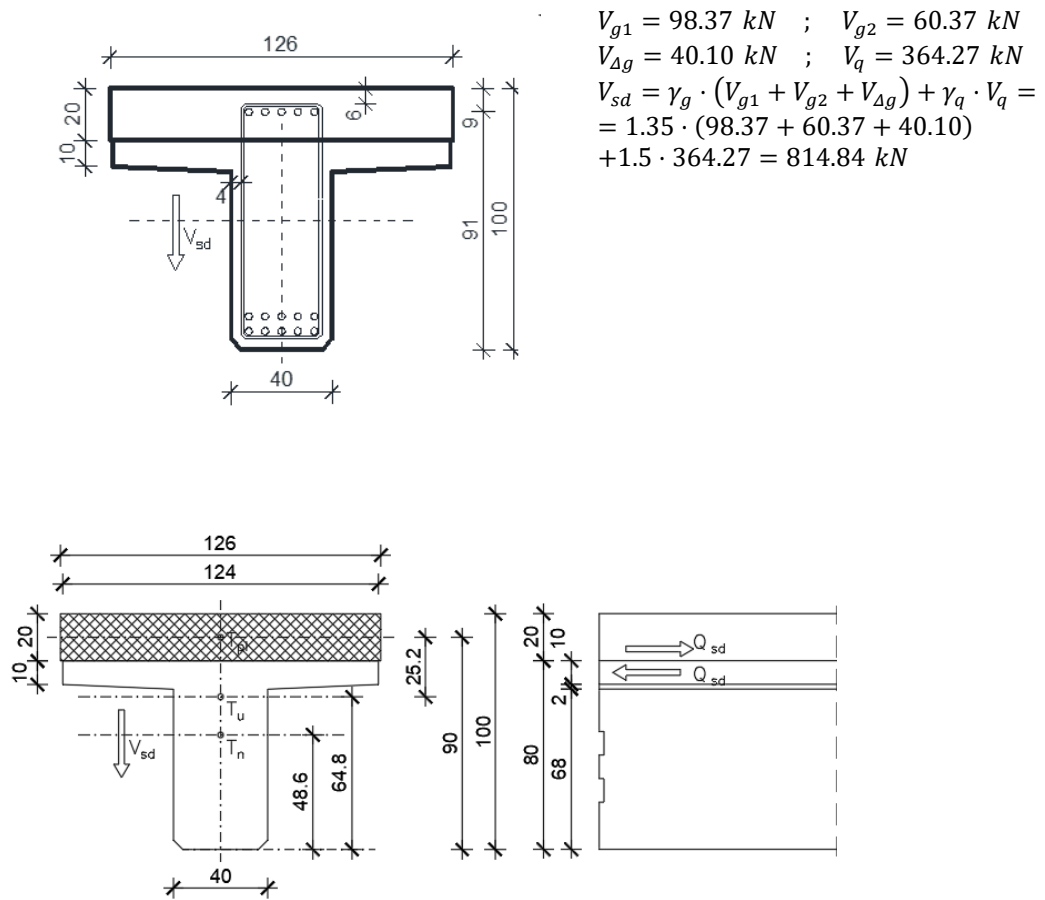

Slika 30. Poprečni presjek spregnutog T nosača

$$\left. \begin{aligned}
 A_n &= 0.412 \text{ m}^2 & h_{t,n} &= 0.486 \text{ m} \\
 A_{pl} &= 0.252 \text{ m}^2 & h_{t,pl} &= 0.90 \text{ m}
 \end{aligned} \right\} A_u = 0.664 \text{ m}^2, h_{t,u} = 0.648 \text{ m}$$

$$S = A_{pl} \cdot (h_{t,pl} - h_{t,u}) = 0.252 \cdot 0.252 = 0.0635 \text{ m}^3$$

$$I_u = 0.054 \text{ m}^4$$

$$V_{sd,max}$$

$$Q_{sd} = \frac{V_{sd,max}}{I_u} = \frac{814.84 \cdot 0.0635}{0.054} = 958.19 \text{ kN/m}$$

$$f_{yw,d} = \frac{f_{yk}}{\gamma_s}; \quad B450C \Rightarrow f_{yw,d} = \frac{450.0}{1.15} = 391.3 \text{ MPa} = 39.1 \text{ kN/cm}^2$$

$$A_{s,req} = \frac{Q_{sd}}{f_{yw,d}} = \frac{958.19}{39.1} = 24.51 \text{ cm}^2 / 1.24 \text{ m/m}'$$

$$\text{Odabrano: } 4\text{Ø}12/15 + 2\text{Ø}10/15 = (4 \cdot 1.13 \cdot \frac{100}{15}) + (2 \cdot 0.79 \cdot \frac{100}{15}) = 40.67 \text{ cm}^2.$$

## 2.7. SKICA ARMATURE SREDNJEG NOSAČA

Prikazana je samo skica glavne armature.  
Ostalo prema armaturnom planu.

### UZDUŽNI PRESJEK NOSAČA

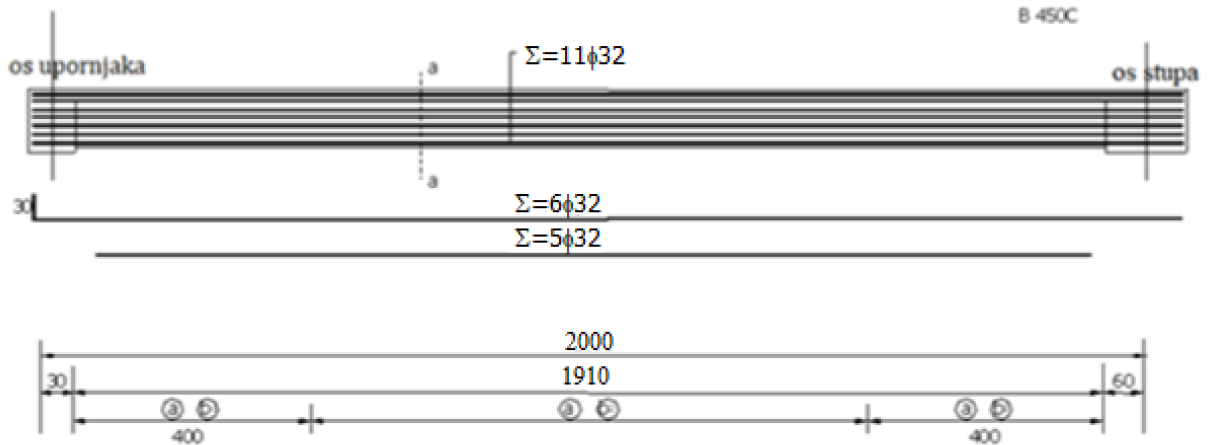

Slika 31. Prikaz armiranja uzdužnog nosača u polju

### POPREČNI PRESJEK NOSAČA a-a

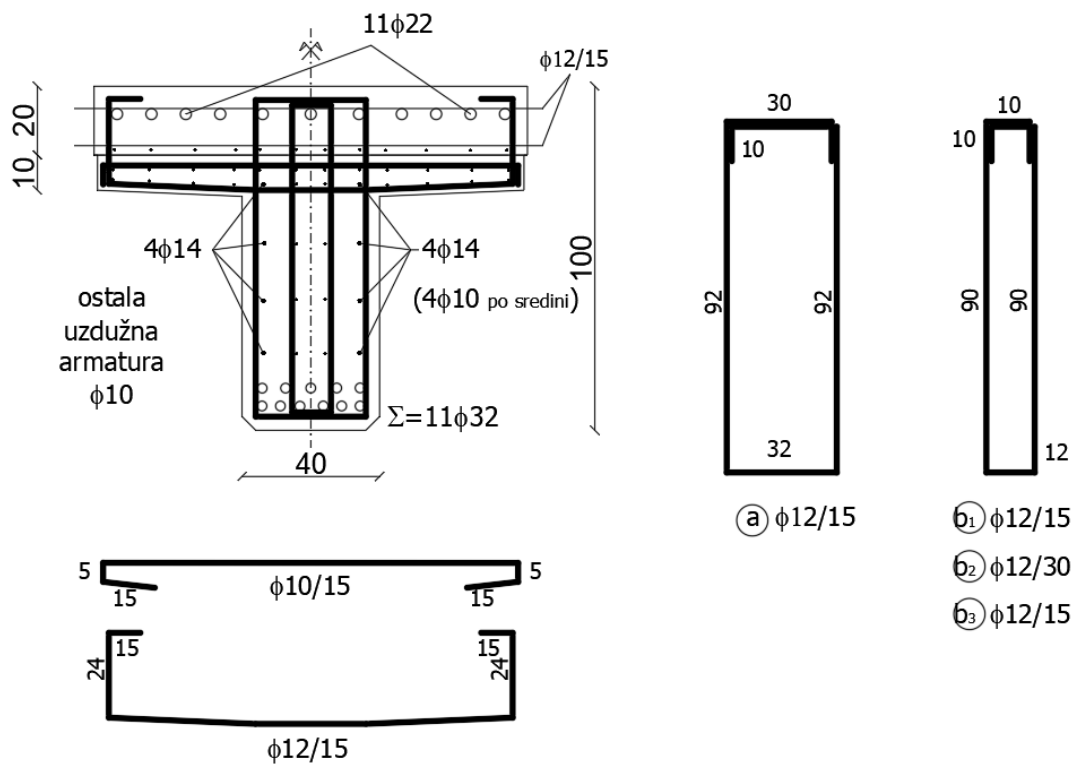

Slika 32. Prikaz armiranja nosača u presjeku a-a

### 3. PREDMJER RADOVA

#### 3.1. DONJI USTROJ

##### 3.A. ZEMLJANI RADOVI

###### 3.A.1 Iskop za temelj stupa

$$7,10 \times 6,10 \times 1,85 = 80,124 \text{ m}^3$$

80,124 m<sup>3</sup>

###### 3.A.2 Zatrpanje oko temelja stupa materijalom iz iskopa

$$(3.A.1) - (3.B.1 + 3.B.2) = 43,824 \text{ m}^3$$

43,824 m<sup>3</sup>

##### 3.B. BETONSKI I ARMIRANOBETONSKI RADOVI

###### 3.B.1 Podložni beton C12/15 ispod temelja stupa

$$6,00 \times 7,00 \times 0,15 = 6,30 \text{ m}^3$$

6,30 m<sup>3</sup>

###### 3.B.2 Beton C25/30 temelja stupa

$$5,00 \times 6,00 \times 1,00 = 30,00 \text{ m}^3$$

30,00m<sup>3</sup>

###### 3.B.3 Beton C35/45 tijela stupa

$$2 \times 8,66 \times 0,70 + 2,8 \times 0,30 = 12,964 \text{ m}^3$$

12,964 m<sup>3</sup>

###### 3.B.4 Armatura elemenata donjeg ustroja (samo stupa) betoniranih na licu mjesta iz B 450C

3241 kg

##### 3.C. OSTALI RADOVI

###### 3.C.1 Elastomerni ležajevi iznad upornjaka

AEL Ø350/54

4kom

## 3.2. GORNJI USTROJ

### 3.A. BETONSKI I ARMIRANOBETONSKI RADOVI

#### 3.A.1 Predgotovljeni uzdužni rasponski T nosači

3.A.1.1 Srednji nosač l = 19,10 m

3.A.1.1.1 Beton C35/45

$$0,412 \times 19,10 = 7,869$$

7,869 m<sup>3</sup>

3.A.1.1.2 Betonski čelik B 450C

1967,25kg

Ukupno nosača

5 kom

3.A.1.2 Rubni nosač l = 19,10 m

3.A.1.2.1 Beton C35/45

$$0,535 \times 19,10 = 10,219 \text{ m}^3$$

10,219 m<sup>3</sup>

3.A.1.2.2 Betonski čelik B 450C

2554,63kg

Ukupno nosača

2 kom

#### 3.A.2 Beton C35/45 poprečnih nosača iznad stupova i upornjaka

$$1,40 \times 0,90 \times 8,20 + 2 \times 0,70 \times 1,10 \times 8,20 = 22,96 \text{ m}^3$$

22,96 m<sup>3</sup>

#### 3.A.3 Beton C35/45 monolitnog dijela kolničke ploče

$$(40,00 + 0,70/2) \times 2 \times 0,20 \times 6 = 96,84 \text{ m}^3$$

96,84m<sup>3</sup>

#### 3.A.4 Beton C35/45 monolitnog dijela pješačkog hodnika

$$2 \times (1,57 \times 0,28) \times 50,40 - 6 \times 0,12^2 \times \pi / 4 \times 50,40 = 40,87 \text{ m}^3$$

40,87 m<sup>3</sup>

#### 3.A.5 Predgotovljeni armiranobetonski elementi vijenca, beton C35/45

$$2 \times 50,40 = 100,80 \text{ m}^{\prime}$$

100,80 m<sup>\`</sup>

#### 3.A.6 Armatura B 450C elemenata gornjeg ustroja betoniranih na licu mjesta

40167,5 kg

## 3.B. OSTALI RADOVI

## 3.B.1 Prijevoz i montaža predgotovljenih uzdužnih rasponskih nosača

4.B.1.1 Srednji nosač  $l = 19,10$  m

10 kom

4.B.1.2 Rubni nosač  $l = 19,10$  m

4 kom

## 3.B.2 Prijevoz i montaža armiranobetonskih elemenata vijenca

20,00 m`

3.B.3 PVC cijevi  $\phi$  160 mm za smještaj elektro i TK instalacija $2 \times 4 \times 50,40 = 403,2$  m`

403,2 m`

3.B.4 Prijelazne naprave nad upornjacima s mogućnošću dilatiranja  $\pm 40$  mm $9,14 \times 2 = 18,28$  m`

18,28 m`

## 3.B.5 Hidroizolacija kolničke ploče

 $9,14 \times (20 + 0,70/2) \times 2 = 371,998$  m<sup>2</sup>371,998 m<sup>2</sup>

## 3.B.6 Zaštitni sloj asfalt betona AB-8 debljine 3,0 cm

 $6,00 \times (20 + 0,70/2) \times 2 = 244,2$  m<sup>2</sup>244,2 m<sup>2</sup>

## 3.B.7 Habajući sloj asfalt betona AB-11s debljine 4,0 cm

 $6,00 \times (20 + 0,70/2) \times 2 = 244,2$  m<sup>2</sup>244,2 m<sup>2</sup>

## 3.B.8 Klasična metalna ograda prema projektu

 $50,40 \times 2 = 100,8$  m`

100,8 m`

#### 4. TROŠKOVNIK

| Redni broj                        | Opis radova   | Jedinica mjere | Količina radova | Jedinična cijena | Ukupna cijena |
|-----------------------------------|---|----------------|-----------------|------------------|---------------|
| <b>3</b>                          | <b>TROŠKOVNIK</b>   |                |                 |                  |               |
|                                   | U ovom troškovniku nisu uključeni svi radovi, te nisu uključeni troškovi izrade gornjeg ustroja ceste iza upornjaka, a koji su sadržani u troškovniku ceste.  |                |                 |                  |               |
| <b>DONJI USTROJ</b>               |   |                |                 |                  |               |
| <b>3.A.</b>                       | <b>ZEMLJANI RADOVI</b>  |                |                 |                  |               |
| 3.A.1                             | Strojni iskop za temelje stupa, uz ručno dotjerivanje iskopa. Radove izvesti sukladno OTU, knjiga II, točka 2-04. Obračun po m <sup>3</sup> iskopa u sraslom stanju tla.  | m3             | 80,12           |                  |               |
| 3.A.2                             | Strojno zatrpavanje oko temelja stupa materijalom iz iskopa u slojevima od 30-50 cm, uz lagano zbijanje i ručno dotjerivanje. Radove izvesti sukladno OTU, knjiga II. Obračun po m <sup>3</sup> "sraslog" materijala. | m3             | 43,82           |                  |               |
| <b>UKUPNO ZA ZEMLJANE RADOVE:</b> |   |                |                 |                  |               |

|  |   |     |         |  |  |
|--|---|-----|---------|--|--|
| <b>3.B.</b>  | <b>BETONSKI I ARMIRANOBETONSKI RADOVI</b>   |     |         |  |  |
| 3.B.1  | Betoniranje sloja podložnog betona ispod temelja stupa betonom C12/15. Debljina slojeva podbetona prema projektu. Gornja ploha podbetona treba biti ravna i na projektiranoj visinskoj koti. Radove izvesti sukladno OTU, knjiga IV, točka 7-01.4. Obračun po m <sup>3</sup> ispravno ugrađenog i preuzetog betona. | m3  | 6,30    |  |  |
| 3.B.2  | Betoniranje temelja stupa betonom C25/30 u temeljnoj jami bez oplata (ili u četverostranoj oplati) na licu mjesta. Radove izvesti sukladno OTU, knjiga IV, točka 7-01.4. Obračun po m <sup>3</sup> ispravno ugrađenog betona.   | m3  | 30,00   |  |  |
| 3.B.3  | Betoniranje tijela i stupa betonom C30/37 u blanjanjoj daščanoj oplati. Radove izvesti sukladno OTU, knjiga IV, točka 7-01.4. Obračun po m <sup>3</sup> ispravno ugrađenog betona.  | m3  | 12,96   |  |  |
| 3.B.4  | Armatura B 450C svih AB elemenata donjeg ustroja betoniranih na licu mjesta (stupa). Radove izvesti sukladno OTU, knjiga IV, točka 7-01.5. Obračun po kg ispravno ugrađene i preuzete armature.   | kg  | 3241,00 |  |  |
| <b>UKUPNO ZA BETONSKE I ARMIRANOBETONSKE RADOVE:</b> |   |     |         |  |  |
| <b>3.C.</b>  | <b>OSTALI RADOVI</b>  |     |         |  |  |
| 3.C.1  | Elastomerni ležajevi AEL Ø350/54  | kom | 4       |  |  |
| <b>UKUPNO ZA OSTALE RADOVE:</b>                      |   |     |         |  |  |
| <b>REKAPITULACIJA DONJEG USTROJA:</b>                |   |     |         |  |  |
| <b>ZEMLJANI RADOVI</b>                               |   |     |         |  |  |
| <b>BETONSKI I ARMIRANOBETONSKI RADOVI:</b>           |   |     |         |  |  |
| <b>OSTALI RADOVI:</b>                                |   |     |         |  |  |
| <b>UKUPNO ZA DONJI USTROJ:</b>                       |   |     |         |  |  |

| <b>GORNJI USTROJ</b>                                 |   |     |          |  |  |
|--|---|-----|----------|--|--|
| <b>3.A.</b>  | <b>BETONSKI I ARMIRANOBETONSKI RADOVI</b>   |     |          |  |  |
| 3.A.1  | Izrada predgotovljenih glavnih kolničkih T nosača iz betona C35/45 i B 450C. Nosači se betoniraju u glatkoj oplati, s projektiranim oblicima poprečnog presjeka, profilacijama i otvorima prema planu oplata. Radove izvesti sukladno OTU, knjiga IV, točka 7-00.2.6, 7-01.4 i 7-01.5. Obračun se vrši po nosaču za kojeg je potrebno:        |     |          |  |  |
| 3.A.1.1  | Srednji nosač duljine 19,10 m   |     |          |  |  |
| 3.A.1.1.1  | Beton C35/45  | m3  | 7,87     |  |  |
| 3.A.1.1.2  | Armatura B 450C   | kg  | 1967,25  |  |  |
|  | Obračun za svaki pravilno izvedeni srednji uzdužni nosač  | kom | 10       |  |  |
| 3.A.1.2  | Rubni nosač duljine 19,10 m   |     |          |  |  |
| 3.A.1.2.1  | Beton C35/45  | m3  | 10,22    |  |  |
| 3.A.1.2.2  | Armatura B 450C   | kg  | 2554,63  |  |  |
|  | Obračun za svaki pravilno izvedeni rubni uzdužni nosač  | kom | 4        |  |  |
| 3.A.2  | Betoniranje monolitnih poprečnih nosača iznad stupa i upornjaka betonom C30/37 u glatkoj oplati prema projektiranim oblicima i dimenzijama. Na mjestu prijelazne naprave u poprečnom nosaču (ploči) ostaviti utore prema projektu. Radove izvesti sukladno OTU, knjiga IV, točka 7-01.4. Obračun po m <sup>3</sup> ispravno ugrađenog betona. | m3  | 22,96    |  |  |
| 3.A.3  | Betoniranje monolitne koloničke ploče betonom C30/37 direktno iznad gornjeg pojasa uzdužnih rasponskih nosača. Na mjestu ugradnje prijelazne naprave u ploči treba ostaviti niše prema crtežima u projektu. Radove izvesti sukladno OTU, knjiga IV, točka 7-01.4. Obračun po m <sup>3</sup> ispravno ugrađenog betona.                        | m3  | 96,84    |  |  |
| 3.A.4  | Betoniranje monolitnog dijela pješačkih hodnika betonom C30/37. Radove izvesti sukladno OTU, knjiga II, točka 7.4.2.9. Obračun po m <sup>3</sup> ispravno ugrađenog betona.   | m3  | 40,87    |  |  |
| 3.A.5  | Izrada predgotovljenih armiranobetonskih elemenata vijenca u glatkoj oplati, s projektiranim oblicima. Radove izvesti sukladno OTU, knjiga IV, točka 2-00.2.6, 7-01.4 i 7-01.5. Obračun po m <sup>1</sup> vijenca.  | m1  | 100,80   |  |  |
| 3.A.6  | Armatura B 450C elemenata gornjeg ustroja betoniranih na licu mjesta. Radove izvesti sukladno OTU, knjiga IV, točka 7-01.5. Obračun po kg ispravno ugrađene i preuzete armature. Armatura predgotovljenih (montažnih) elemenata obračunata je u sklopu njihove izrade.  | kg  | 40167,50 |  |  |
| <b>UKUPNO ZA BETONSKE I ARMIRANOBETONSKE RADOVE:</b> |   |     |          |  |  |



| 3.B.    | OSTALI RADOVI   |     |        |  |  |
|---------|---|-----|--------|--|--|
| 3.B.1   | Prijevoz i montaža predgotovljenih glavnih uzdužnih kolničkih nosača. Nosači se montiraju na privremene podupore. Iznad upornjaka nosači se privremeno oslanjaju na podupore smještene na naglavnoj gredi, a podupore uz stup se oslanjaju na temeljnu stopu. Predviđena je montaža nosača "polje po polje". Obračun po ispravno montiranom nosaču, s geodetski kontroliranim položajem. Radove izvesti sukladno OTU, knjiga IV, točka 7-00.2.6.                            |     |        |  |  |
| 3.B.1.1 | Srednji nosači duljine l = 19,1 m   | kom | 10     |  |  |
| 3.B.1.2 | Rubni nosači duljine l = 19,1 m   | kom | 4      |  |  |
| 3.B.2   | Prijevoz i montaža armiranobetonskih elemenata vijenaca. Radove izvesti sukladno OTU, knjiga IV, točka 7-00.2.6. Obračun po m <sup>1</sup> ispravno montiranog i geodetski kontroliranog vijenca.   | m1  | 20,00  |  |  |
| 3.B.3   | Nabava i ugradnja PVC cijevi $\phi$ 160 mm za smještaj elektro i PTT instalacija u instalacionim kanalima pješačkih hodnika, a u svemu prema projektu i pravilima struke. Sadržani su troškovi provođenja instalacija na duljini objekta (bez revizijskih šahti). Obračun po m <sup>1</sup> ispravno ugrađene cijevi.   | m1  | 403,20 |  |  |
| 3.B.4   | Nabava i ugradnja prijelaznih naprava nad upornjacima. Predviđene su vodonepropusne naprave s mogućnošću dilatiranja $\pm 40$ mm. Radove izvesti sukladno OTU, knjiga IV, točka 7-01.7. Obračun po m <sup>1</sup> ispravno ugrađene prijelazne naprave.   | m1  | 18,28  |  |  |
| 3.B.5   | Nabava i dobava potrebnog materijala, te izvedba hidroizolacije kolničke ploče. Kvaliteta svih materijala prema važećim normama. Radove izvesti sukladno OTU, knjiga IV, točka 7-01.9.1. Obračun po m <sup>2</sup> ispravno izvedene i preuzete hidroizolacije.   | m2  | 372,00 |  |  |
| 3.B.6   | Izrada donjeg zaštitnog sloja asfalt betona AB-8 debljine 3 cm na kolničkoj ploči. Kao vezivo primijeniti modificirani bitumen PmB 60-90. Kvaliteta materijala i izrada prema važećim propisima i pravilima struke. Uz rubove kolnika, te na spoju sa slivnicima i prijelaznom napravom ostaviti reške širine 20 mm i dubine do hidroizolacije. Radove izvesti sukladno OTU, knjiga III, točka 6-03. Obračun po m <sup>2</sup> ispravno izvedene i preuzete asfaltne plohe. | m2  | 244,20 |  |  |

|  |   |    |        |  |  |
|--|---|----|--------|--|--|
| 3.B.7                                      | Izrada gornjeg habajućeg sloja asfalt betona AB-11S debljine 4 cm. Kao vezivo primijeniti modificirani bitumen PmB 60-90. Kvaliteta materijala i izrada prema važećim propisima i pravilima struke. Uz rubove kolnika, te na spoju sa slivnicima i prijelaznom napravom ostaviti reške širine 20 mm i dubine do hidroizolacije. Radove izvesti sukladno OTU, knjiga III, točka 6-03. Obračun po m <sup>2</sup> ispravno izvedene i preuzete asfaltne plohe. | m2 | 244,20 |  |  |
| 3.B.8                                      | Nabava potrebnog materijala te izrada i montaža klasične metalne ograde u svemu prema projektu. Sve dijelove ograde treba očistiti do sjaja, a zatim toplo pocinčati u debljini sloja $\geq 120 \mu\text{m}$ . Radove izvesti sukladno OTU, knjiga IV, točka 7-01.10 i 7-01.12. Obračun po m <sup>1</sup> ispravno izvedene i preuzete ograde.  | m1 | 100,80 |  |  |
| <b>REKAPITULACIJA GORNJEG USTROJA:</b>     |   |    |        |  |  |
| <b>BETONSKI I ARMIRANOBETONSKI RADOVI:</b> |   |    |        |  |  |
| <b>OSTALI RADOVI:</b>                      |   |    |        |  |  |
| <b>UKUPNO ZA GORNJI USTROJ:</b>            |   |    |        |  |  |
| <b>SVEUKUPNA REKAPITULACIJA:</b>           |   |    |        |  |  |
| <b>DONJI USTROJ:</b>                       |   |    |        |  |  |
| <b>GORNJI USTROJ:</b>                      |   |    |        |  |  |
| <b>SVEUKUPNO:</b>                          |   |    |        |  |  |

## 5. GRAFIČKI PRILOZI

- List 1 - Uzdužni presjek mosta MJ 1:100
- List 2 – Pogled na most MJ 1:100
- List 3 – Normalni poprečni presjek rasponskog mosta MJ 1:25
- List 4 – Tlocrt mosta MJ 1:100
- List 5 – Plan oplata rasponskog nosača MJ 1:20
- List 6 – Plan oplata stupa MJ 1:50
- List 7 – Plan oplata uponjaka MJ 1:50
- List 8 – Detalj ograde MJ 1:200, 1:2
- List 9 – Detalj prijelazne naprave MJ 1:10, 1:5
- List 10 – Skica armature glavnog nosača

## **6. LITERATURA**

- [1] D. Matešan, J. Radnić: Predavanja i vježbe s kolegija Mostovi
- [2] A. Harapin, J. Radnić: Predavanja i vježbe s kolegija Osnove betonskih konstrukcija

# UZDUŽNI PRESJEK U OSI MOSTA 1:100

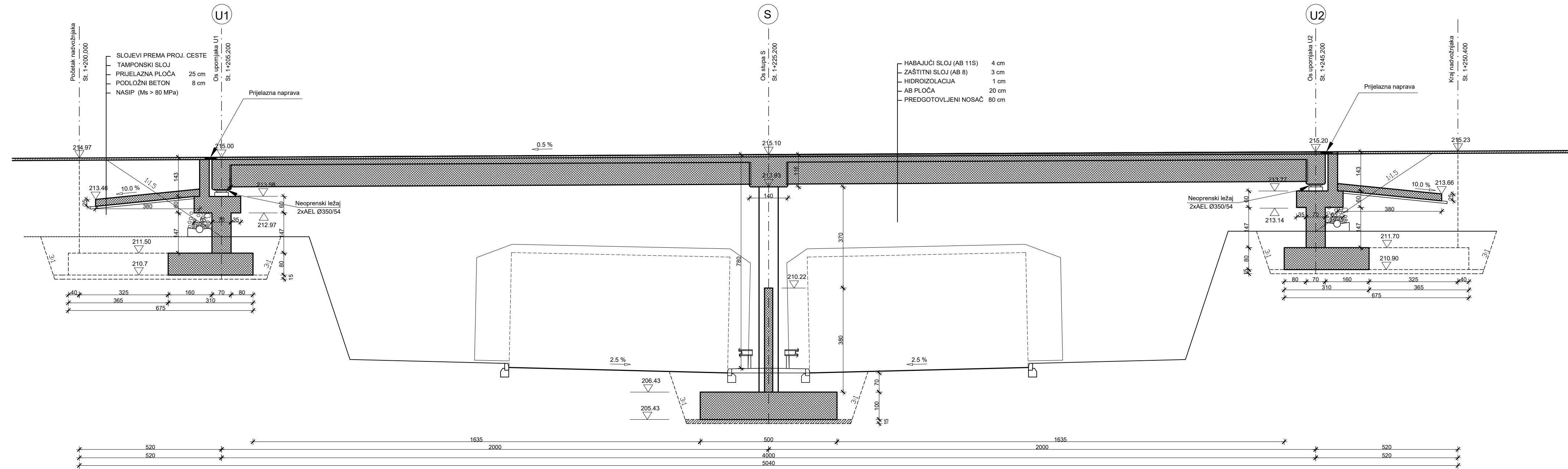

| IZMJENA BR. | OPIS | DATUM | POTPIS |
|-------------|------|-------|--------|
|             |      |       |        |

|   |   |
|---|---|
| INVESTITOR / NARUČITELJ:<br><b>HAC d.o.o.</b><br>Vončinina 2<br>10000 Zagreb                        | <br>SVEUČILIŠTE U SPLITU,<br>GRAĐEVINSKO-ARHITEKTONSKI FAKULTET<br>21000 SPLIT, MATICE HRVATSKE 15<br>MB 3149483; tel: +385 (0)21 303333; fax: +385 (0)21 465117 |
| GRAĐEVINA:<br><b>Autocesta Zagreb-Split-Dubrovnik</b><br>Dionica: Prgomet-Dugopolje<br>Vijadukt ABC |   |
| VRSTA PROJEKTA:<br>Projekt konstrukcije   | ZAJEDNIČKA OZNAKA PROJEKTA:<br><b>VV-01</b>   |
| RAZINA PROJEKTA:<br>GLAVNI PROJEKT  |   |

|  |                                      |
|--|--------------------------------------|
| SADRŽAJ:<br><b>UZDUŽNI PRESJEK U<br/>OSI MOSTA</b> |                                      |
| PROJEKTANT: Matea Ramljak                          | MJERILO:<br><b>1:100</b>             |
|  | DATUM:<br><b>lipanj 2023.</b>        |
|  | MAPA:<br><b>C1</b>                   |
|  | BROJ PROJEKTA:<br><b>C1-01-04/07</b> |
|  | BROJ PRILOGA:<br><b>1</b>            |

OZNAKA DOKUMENTA: **Most - predlozak.dwg**

POGLED NA MOST  
1:100

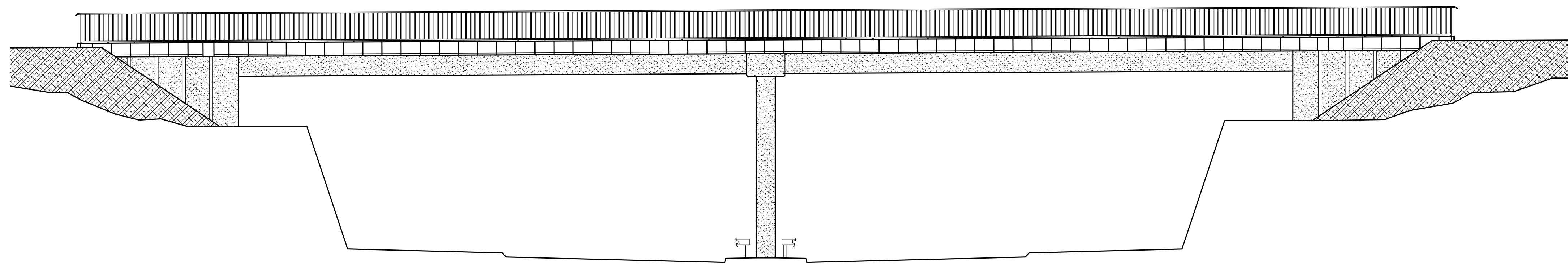

| IZMJENA BR. | OPIS | DATUM | POTPIS |
|-------------|------|-------|--------|
|             |      |       |        |

|  |  |
|--|--|
| INVESTITOR / NARUČITELJ:<br>HAC d.o.o.<br>Vončina 2<br>10000 Zagreb                          | <br>SVEUČILIŠTE U SPLITU<br>GRAĐEVINSKO-ARHITEKTONSKI FAKULTET<br>21000 SPLIT, MATICE HRVATSKE 15<br>MB 3149463; tel: +385 (0)21 303333; fax: +385 (0)21 465117 |
| GRAĐEVINA:<br>Autocesta Zagreb-Split-Dubrovnik<br>Dionica: Prgomet-Dugopolje<br>Vijadukt ABC |  |
| VRSTA PROJEKTA:<br>Projekt konstrukcije  | ZAJEDNIČKA OZNAKA PROJEKTA:<br><br>VV-01   |
| RAZINA PROJEKTA:<br>GLAVNI PROJEKT   |  |
| SADRŽAJ:<br>POGLED NA MOST   |  |
| PROJEKTANT: Matea Ramljak  | MJERILO:<br>1:100  |
|  | DATUM:<br>lipanj 2023.   |
|  | MAPA:<br>C1  |
|  | BROJ PROJEKTA:<br>C1-01-04/07  |
|  | BROJ PRILOGA:<br>2   |
| OZNAKA DOKUMENTA:<br>Most - predlozak.dwg  |  |

# NORMALNI POPREČNI PRESJEK RASPONSKOG SKLOPA 1:25

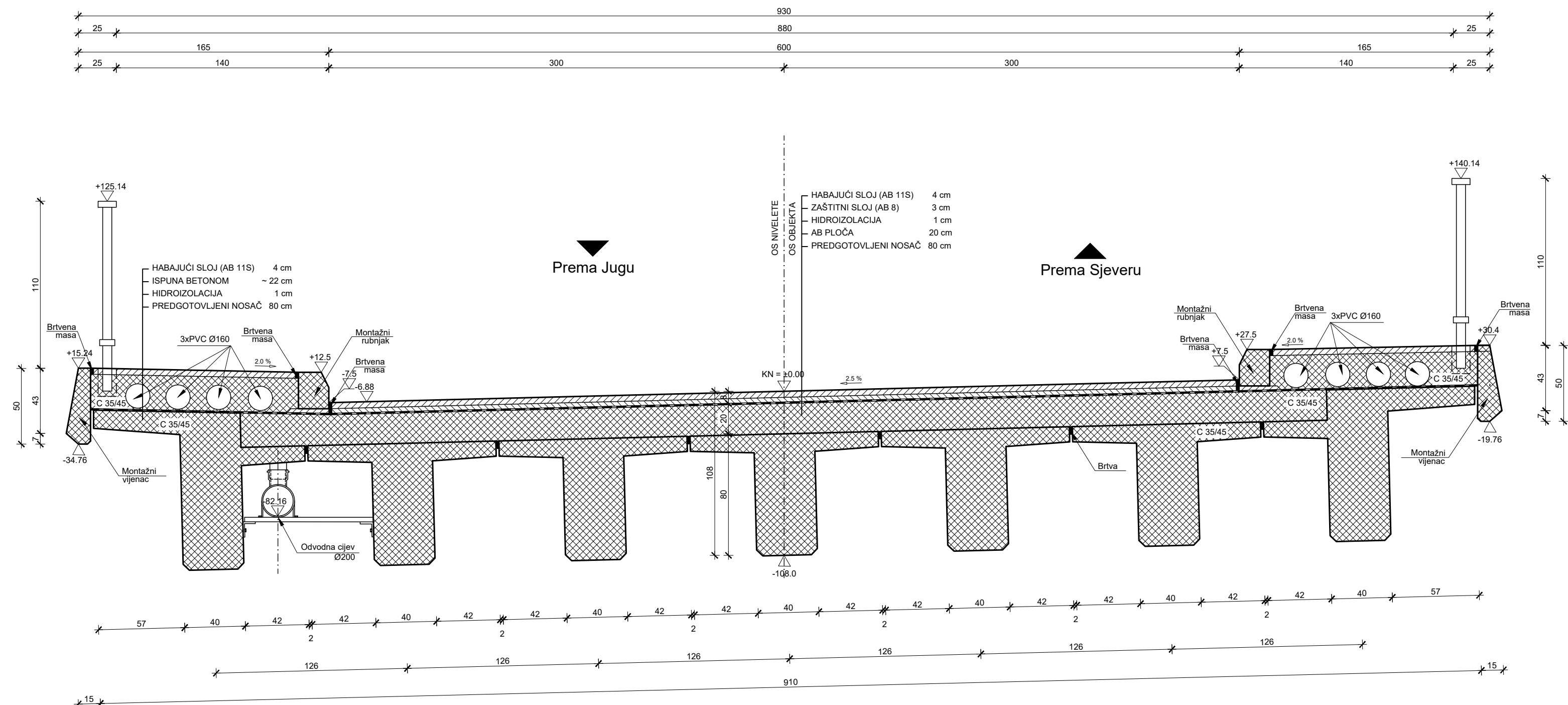

| IZMJENA BR. | OPIS | DATUM | POTPIS |
|-------------|------|-------|--------|
|             |      |       |        |

|  |  |
|--|--|
| INVESTITOR / NARUČITELJ:<br>HAC d.o.o.<br>Vončinina 2<br>10000 Zagreb                        | <br>SVEUČILIŠTE U SPLITU<br>GRAĐEVINSKO-ARHITEKTONSKI FAKULTET<br>21000 SPLIT, MATICE HRVATSKE 15<br>MB 3149483; tel: +385 (0)21 303333; fax: +385 (0)21 465117 |
| GRAĐEVINA:<br>Autocesta Zagreb-Split-Dubrovnik<br>Dionica: Prgomet-Dugopolje<br>Vijadukt ABC |  |
| VRSTA PROJEKTA:<br>Projekt konstrukcije  | ZAJEDNIČKA OZNAKA PROJEKTA:<br>VV-01   |
| RAZINA PROJEKTA:<br>GLAVNI PROJEKT   |  |
| SADRŽAJ:<br><b>NORMALNI POPREČNI PRESJEK<br/>RASPONSKOG SKLOPA</b>                           |  |
| PROJEKTANT: Matea Ramljak  | MJERILO:<br>1:25   |
|  | DATUM:<br>lipanj 2023.   |
|  | MAPA:<br>C1  |
|  | BROJ PROJEKTA:<br>C1-01-04/07  |
|  | BROJ PRILOGA:<br><b>3</b>  |
| OZNAKA DOKUMENTA:<br>Most - predlozak.dwg  |  |

# TLOCRT MOSTA 1:100

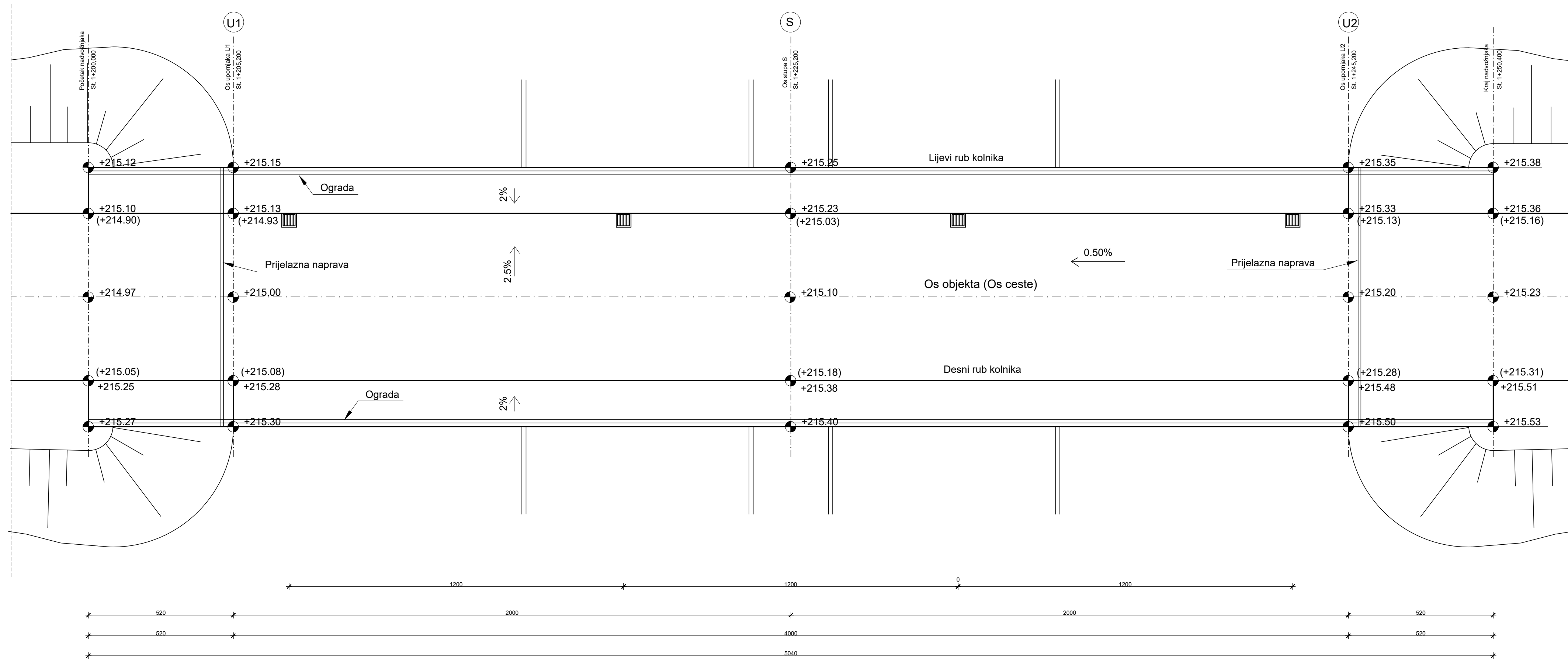

| IZMJENA BR. | OPIS | DATUM | POTPIS |
|-------------|------|-------|--------|
|             |      |       |        |

|   |   |  |
|---|---|--|
| INVESTITOR / NARUČITELJ:<br><b>HAC d.o.o.</b><br>Vončinina 2<br>10000 Zagreb                        |   | <br>SVEUČILIŠTE U SPLITU<br>GRAĐEVINSKO-ARHITEKTONSKI FAKULTET<br>21000 SPLIT, MATICE HRVATSKE 15<br>MB 3149463; tel: +385 (0)21 303333; fax: +385 (0)21 465117 |
| GRAĐEVINA:<br><b>Autocesta Zagreb-Split-Dubrovnik</b><br>Dionica: Prgomet-Dugopolje<br>Vijadukt ABC |   |  |
| VRSTA PROJEKTA:<br>Projekt konstrukcije   | ZAJEDNIČKA OZNAKA PROJEKTA:<br><b>VV-01</b> |  |
| RAZINA PROJEKTA:<br>GLAVNI PROJEKT  | SADRŽAJ:<br><b>TLOCRT MOSTA</b>             |  |
| PROJEKTANT: Matea Ramljak   | MJERILO:<br><b>1:100</b>                    | DATUM:<br>lipanj 2023.   |
|   |   | MAPA:<br><b>C1</b>   |
|   |   | BROJ PROJEKTA:<br><b>C1-01-04/07</b>   |
|   |   | BROJ PRILOGA:<br><b>4</b>  |
| OZNAKA DOKUMENTA:<br><b>Most - predlozak.dwg</b>  |   |  |



# PLAN OPLATE RASPONSKOG SKLOPA 1:25

PRESJEK 3-3

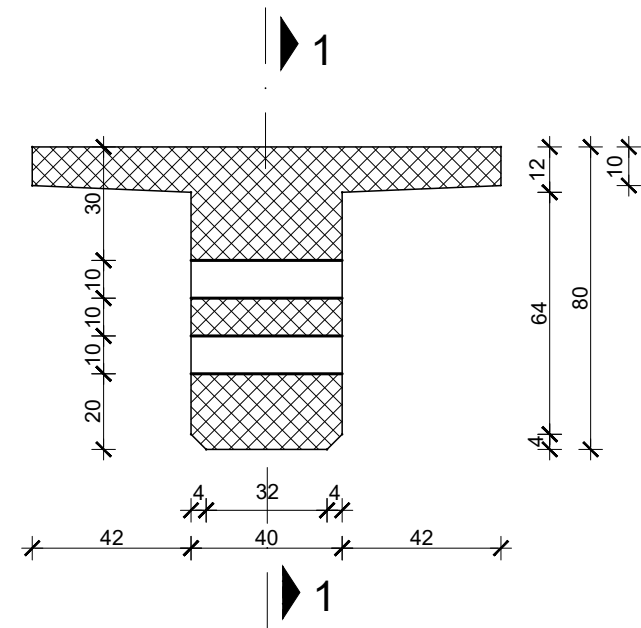

PRESJEK 2-2

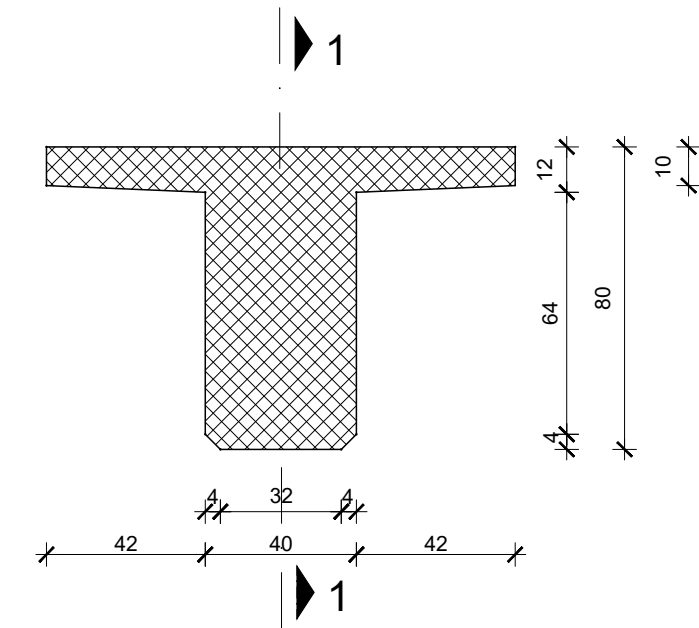

PRESJEK 1-1

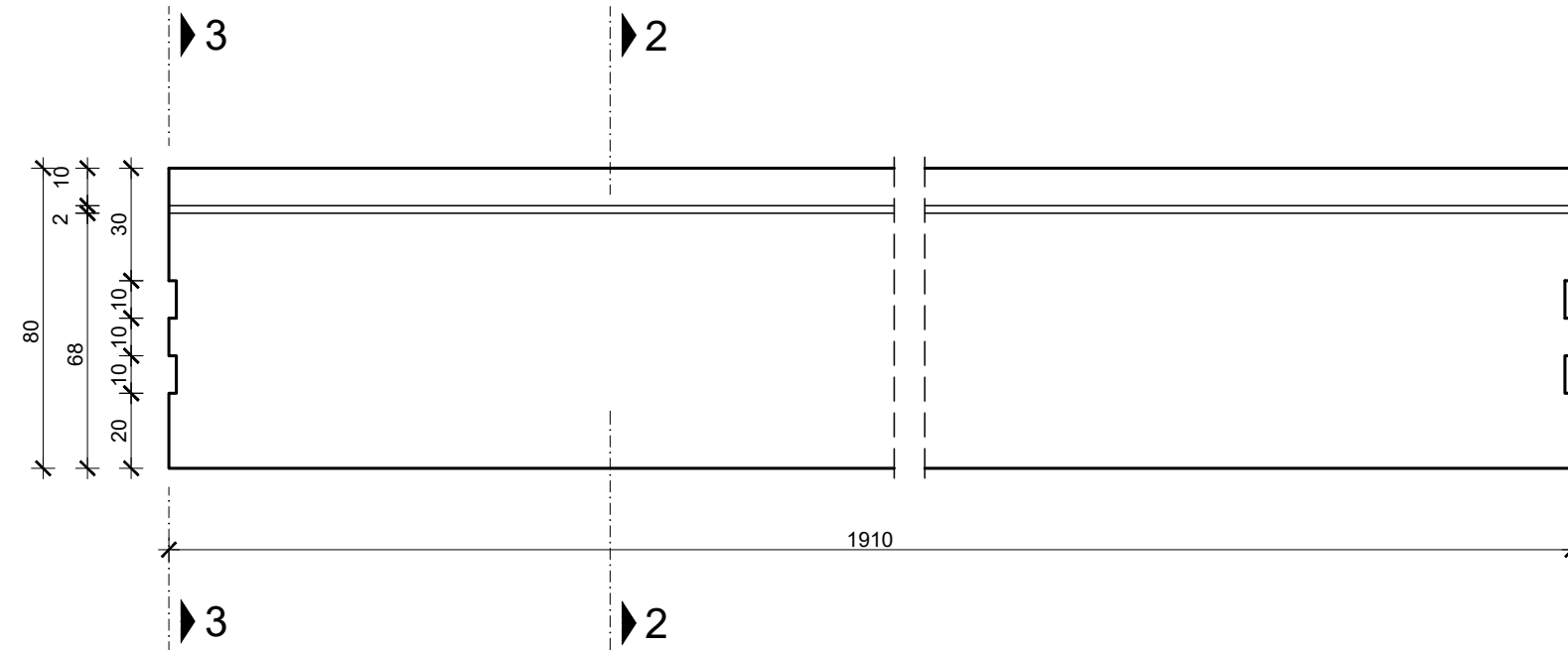

HEMA NADVIŠENJA OPLATE NOSAČA

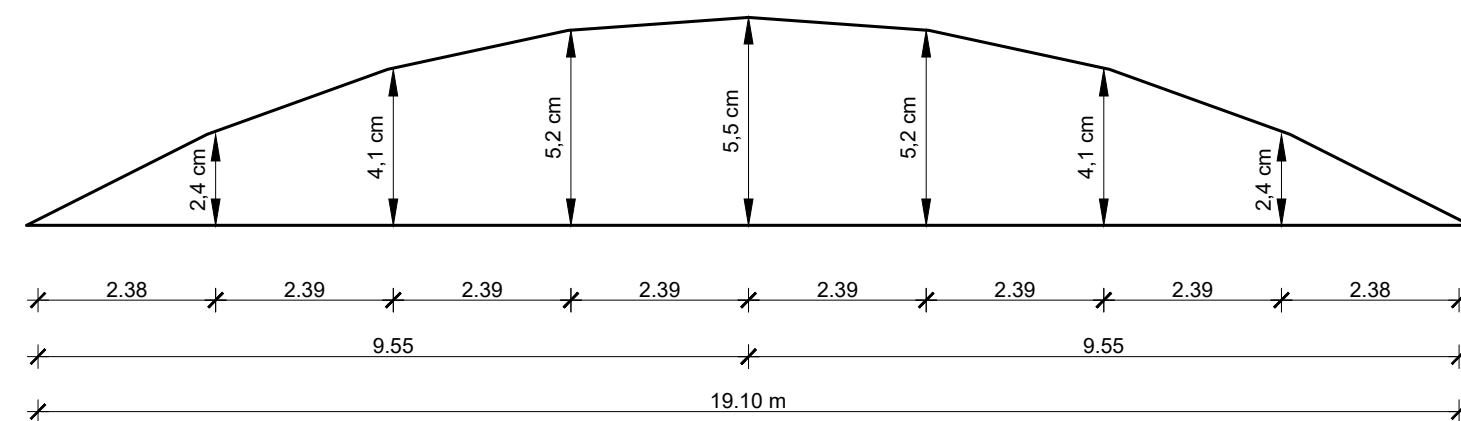

| IZMJENA BR. | OPIS | DATUM | POTPIS |
|-------------|------|-------|--------|
|             |      |       |        |
|             |      |       |        |

|  |   |
|--|---|
| INVESTITOR / NARUČITELJ:<br>HAC d.o.o.<br>Vončinina 2<br>10000 Zagreb                        | <br>SVEUČILIŠTE U SPLITU,<br>GRADEVINSKO-ARHITEKTONSKI FAKULTET<br>21000 SPLIT, MATICE HRVATSKE 15<br>MB 3149463; tel: +385 (0)21 3033333; fax: +385 (0)21 465117 |
| GRAĐEVINA:<br>Autocesta Zagreb-Split-Dubrovnik<br>Dionica: Prgomet-Dugopolje<br>Vijadukt ABC |   |
| VRSTA PROJEKTA:<br>Projekt konstrukcije  | ZAJEDNIČKA OZNAKA PROJEKTA:<br>VV-01  |
| RAZINA PROJEKTA:<br>GLAVNI PROJEKT   |   |
| SADRŽAJ:<br><b>PLAN OPLATE RASPONSKOG NOSAČA</b>   |   |
| PROJEKTANT: Matea Ramljak  | MJERILO:<br>1:25  |
|  | DATUM:<br>lipanj 2023.  |
|  | MAPA:<br>C1   |
|  | BROJ PROJEKTA:<br>C1-01-04/07   |
|  | BROJ PRILOGA:<br><b>5</b>   |
| OZNAKA DOKUMENTA:<br>Most - predlozak.dwg  |   |

PRESJEK 1-1

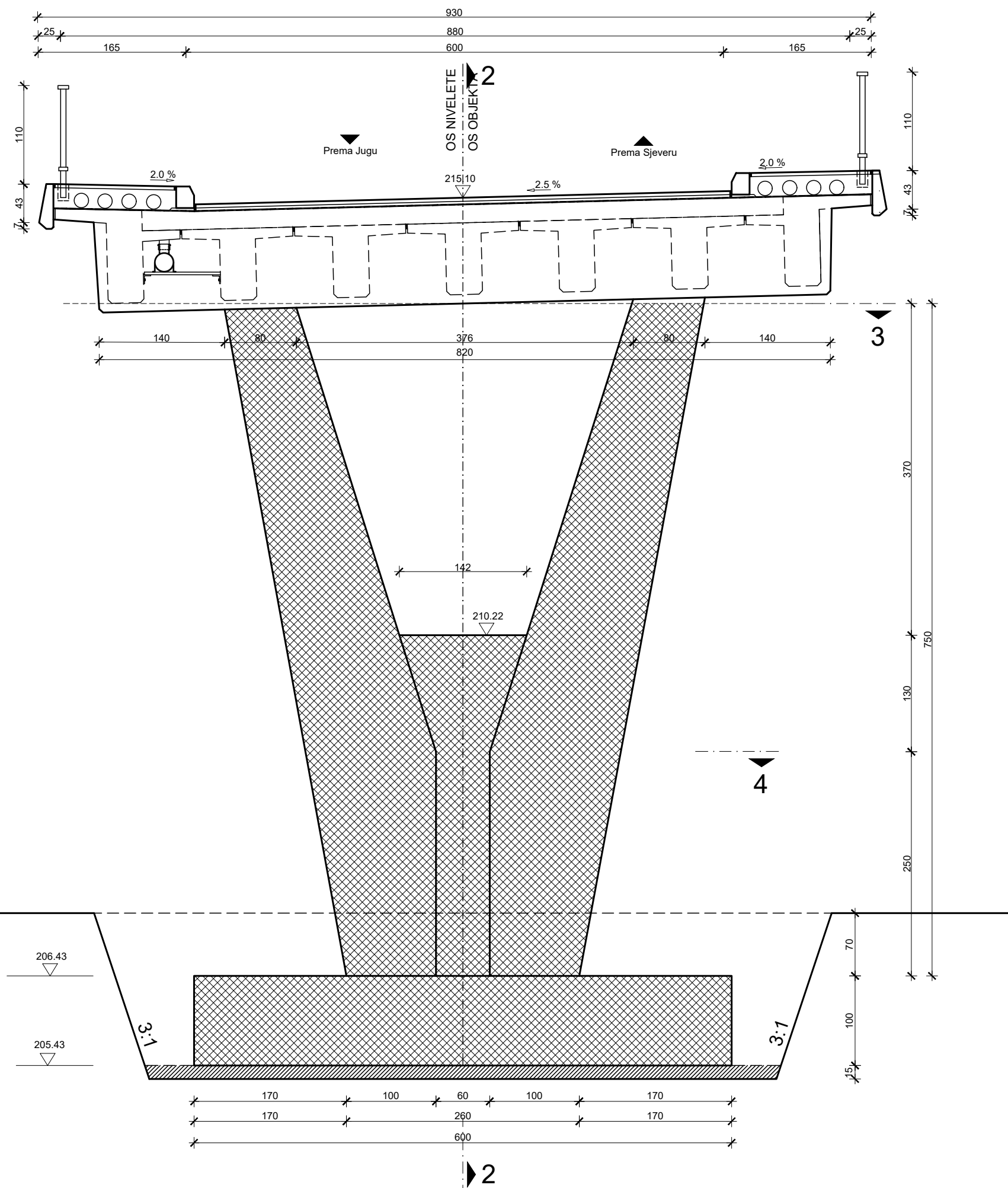

PRESJEK 2-2

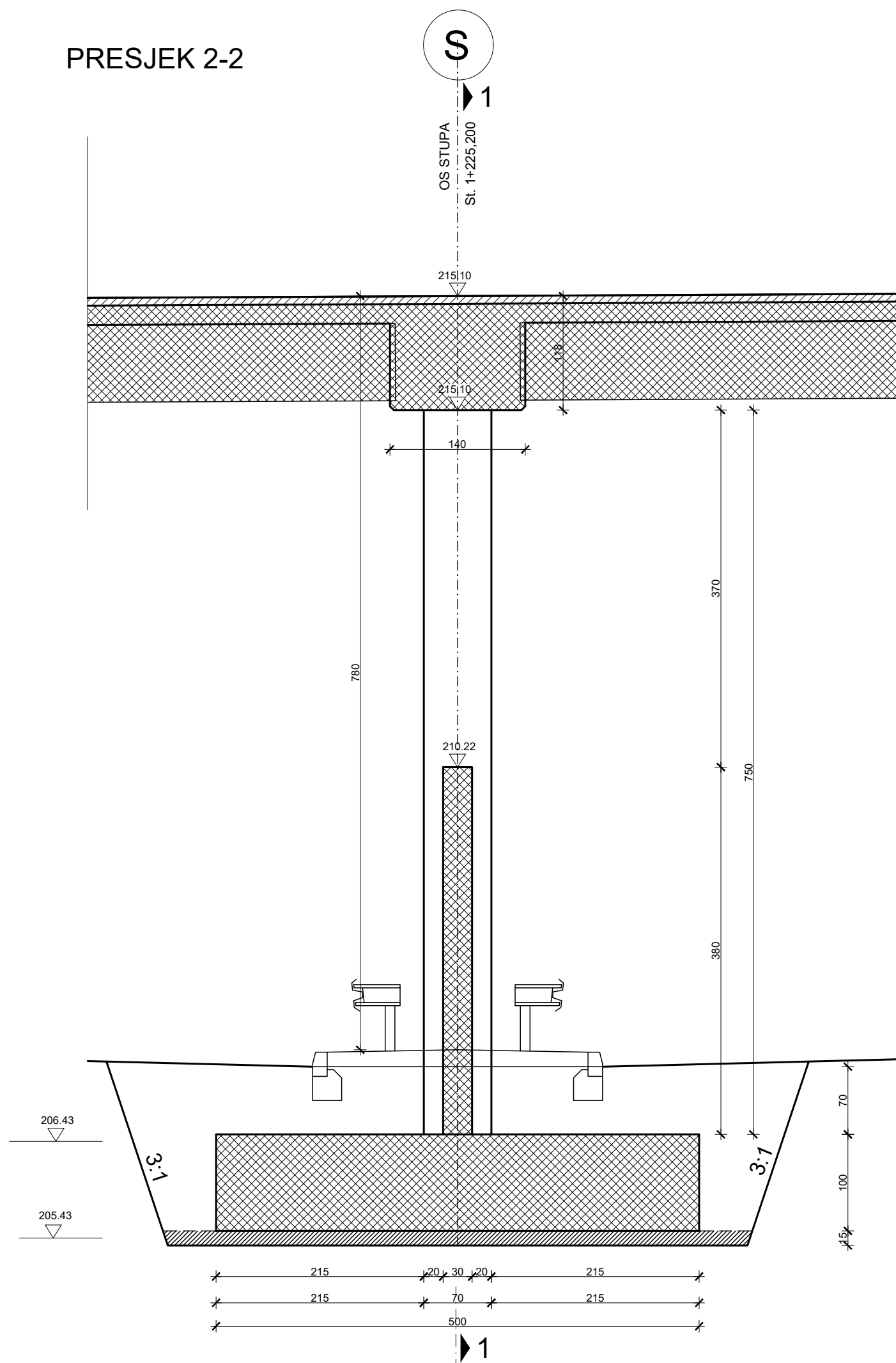

PRESJEK 3-3

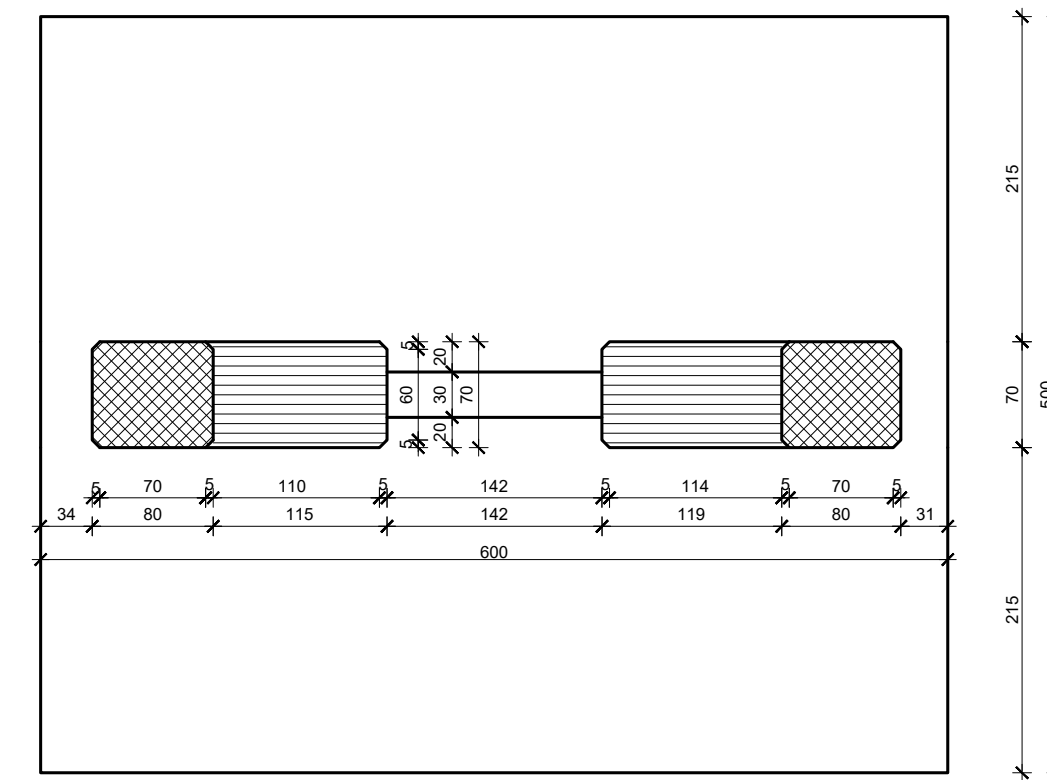

PRESJEK 4-4

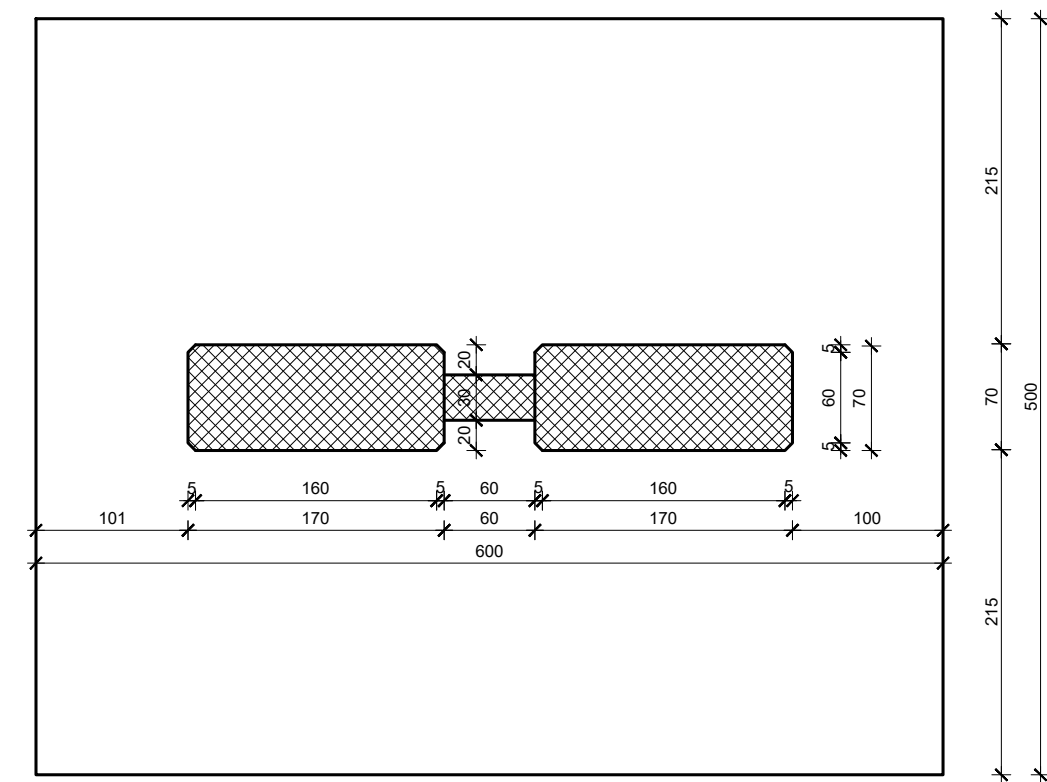

PLAN OPLATE STUPA  
1:50

| IZMJENA BR. | OPIS | DATUM | POTPIS |
|-------------|------|-------|--------|
|             |      |       |        |
|             |      |       |        |
|             |      |       |        |

|  |   |
|--|---|
| INVESTITOR / NARUČITELJ:<br>HAC d.o.o.<br>Vonciniņa 2<br>10000 Zagreb                        | <br>SVEUČILIŠTE U SPLITU<br>GRAĐEVINSKO-ARHITEKTONSKI FAKULTET<br>21000 SPLIT, MATIĆE HRVATSKE 15<br>MB 3194663   t: +385 (0)1 3833333   f: +385 (0)1 4861111 |
| GRAĐEVINA:<br>Autocesta Zagreb-Split-Dubrovnik<br>Dionica: Prgomet-Dugopolje<br>Vijadukt ABC |   |
| VRSTA PROJEKTA:<br>Projekt konstrukcije  | ZAJEDNIČKA OZNAKA PROJEKTA:<br>VV-01  |
| RAZINA PROJEKTA:<br>GLAVNI PROJEKT   |   |
| SADRŽAJ:<br><b>PLAN OPLATE STUPA</b>   |   |
| PROJEKTANT: Matea Ramijak  | MJERILO:<br>1:50  |
|  | DATUM:<br>lipanj 2023.  |
|  | MAPA:<br>C1   |
|  | BROJ PROJEKTA:<br>C1-01-04/07   |
|  | BROJ PRILOGA:<br><b>6</b>   |
| OZNAKA DOKUMENTA:<br>Most - predlozak.dwg  |   |

PRESJEK 2-2

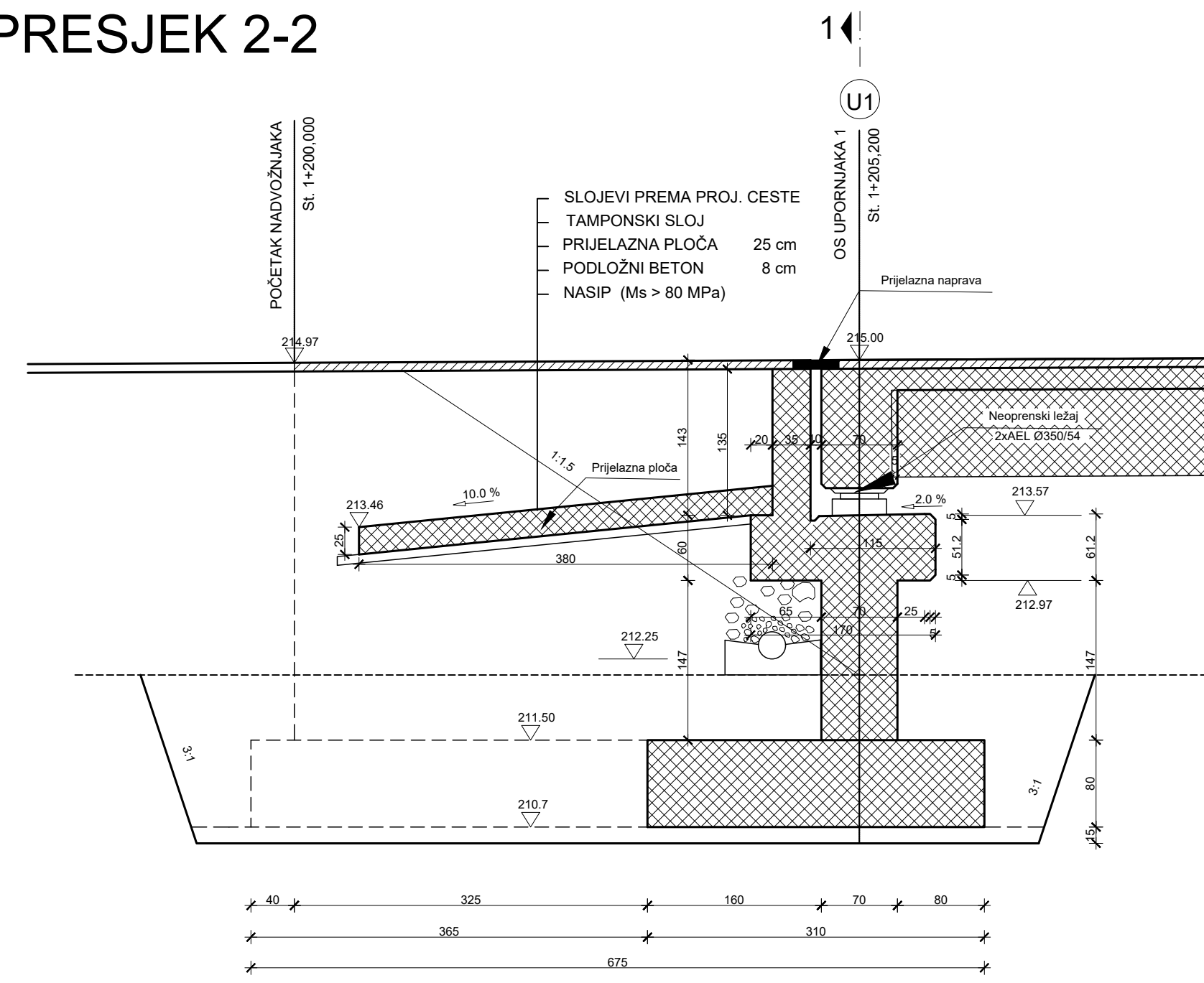

PRESJEK 5-5

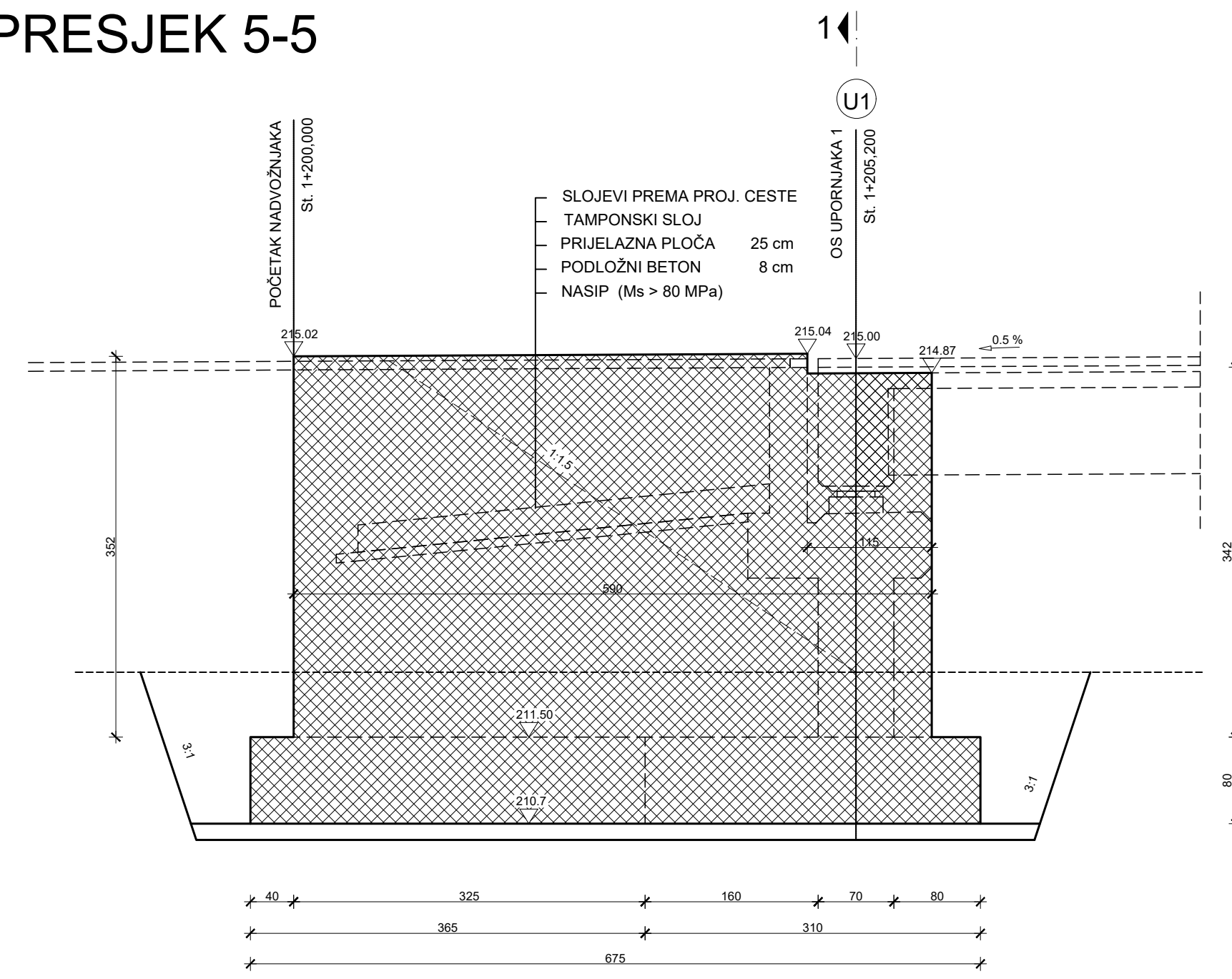

PRESJEK 6-6

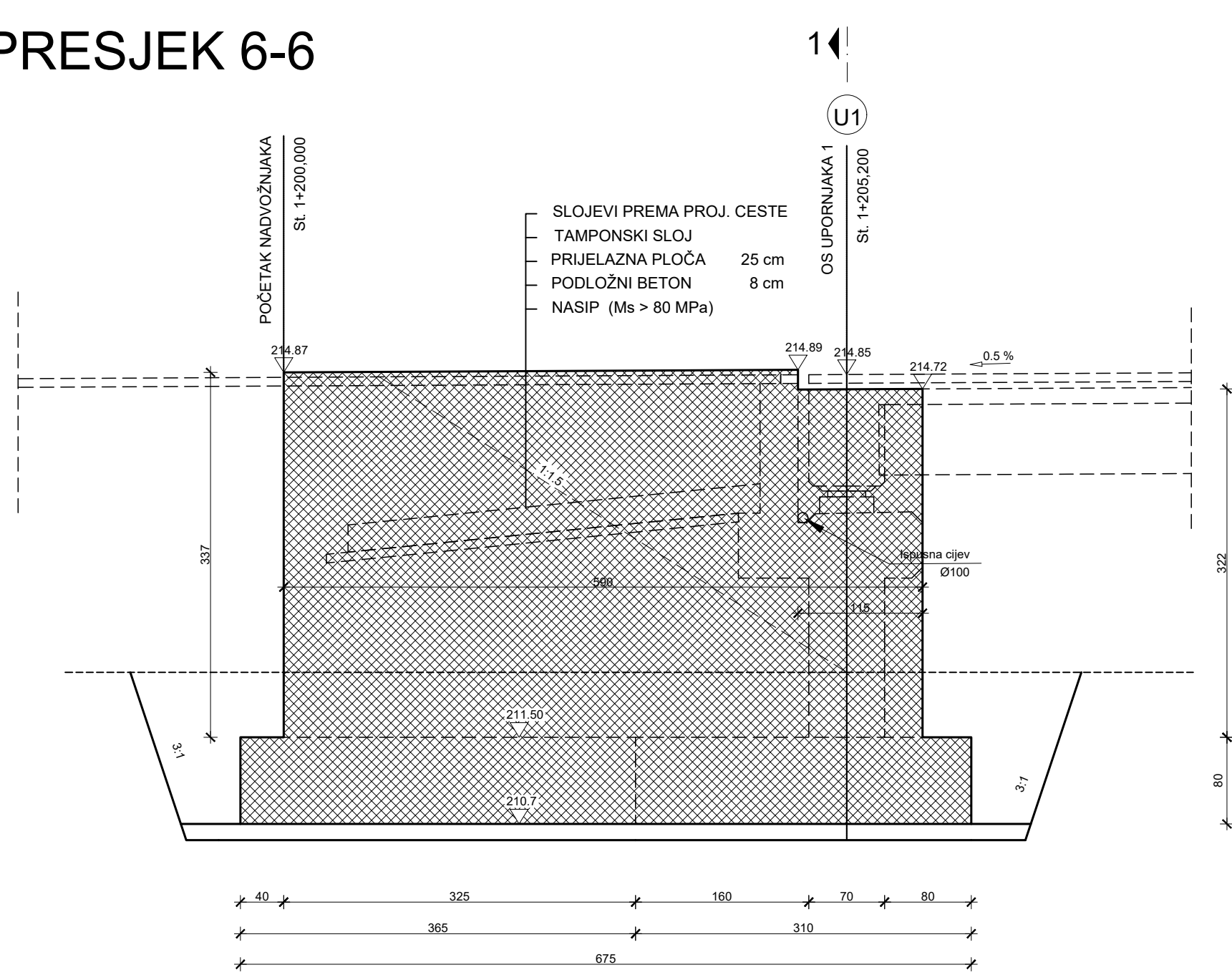

PRESJEK 1-1

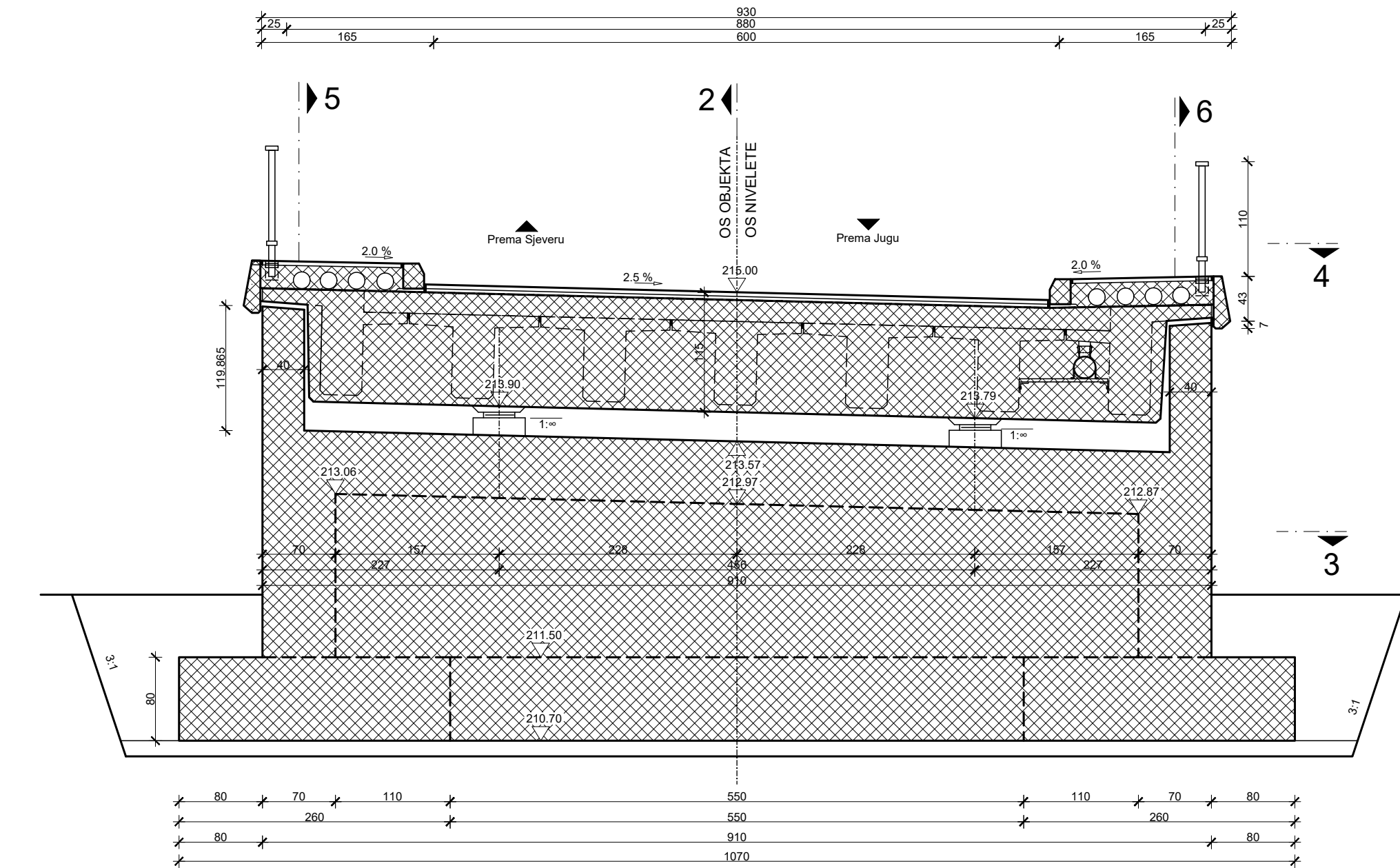

PRESJEK 3-3

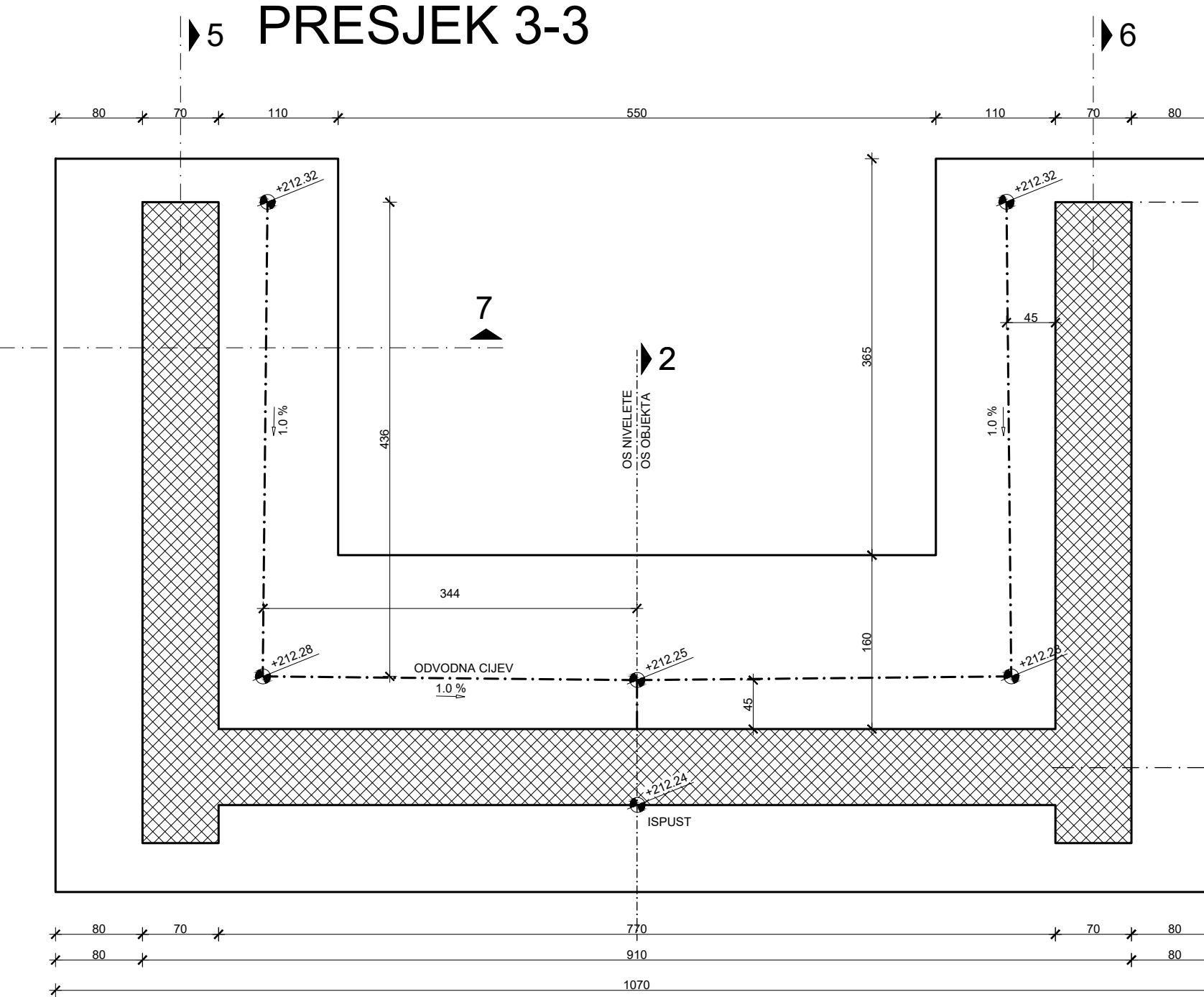

PRESJEK 4-4

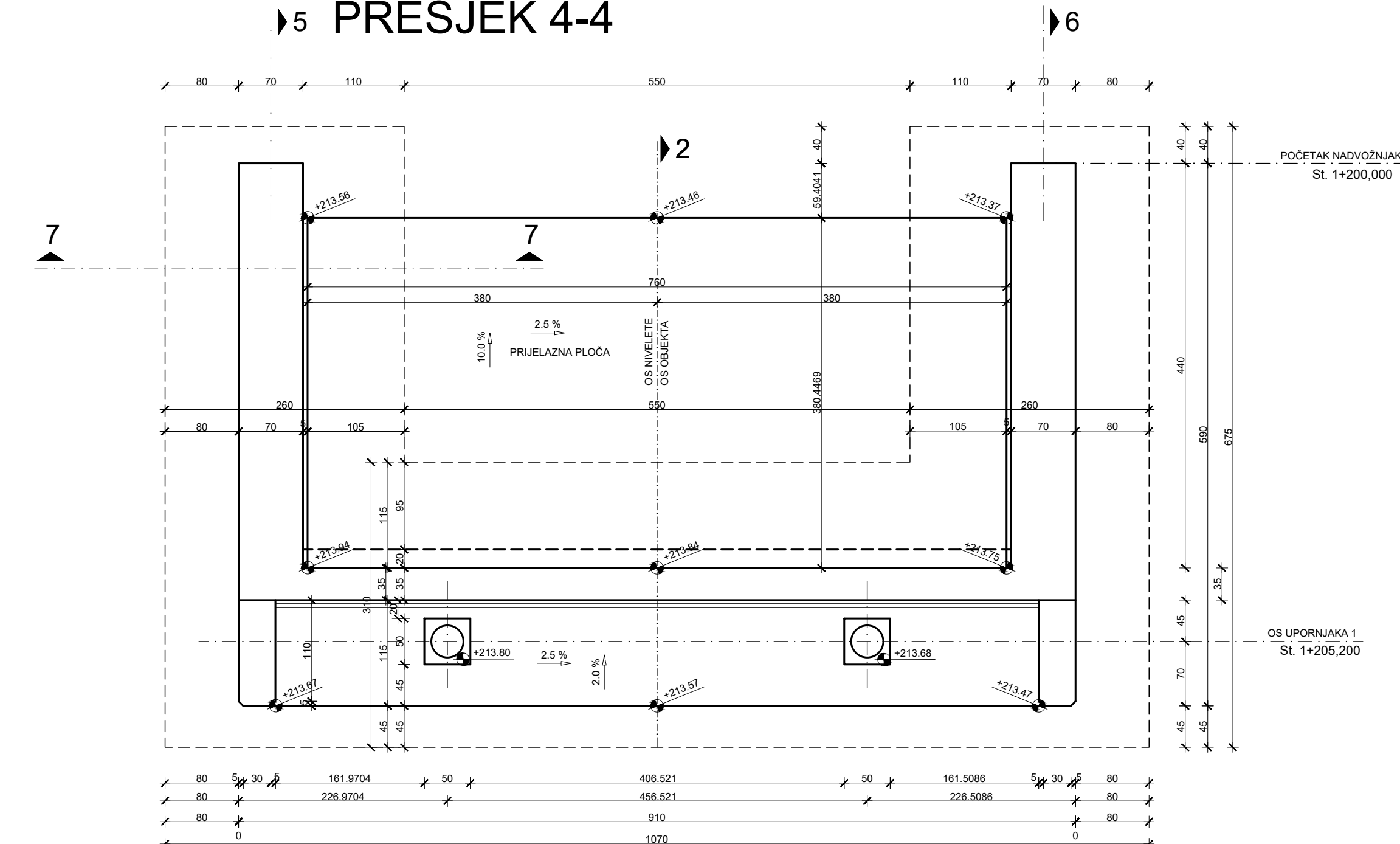

PRESJEK 7-7

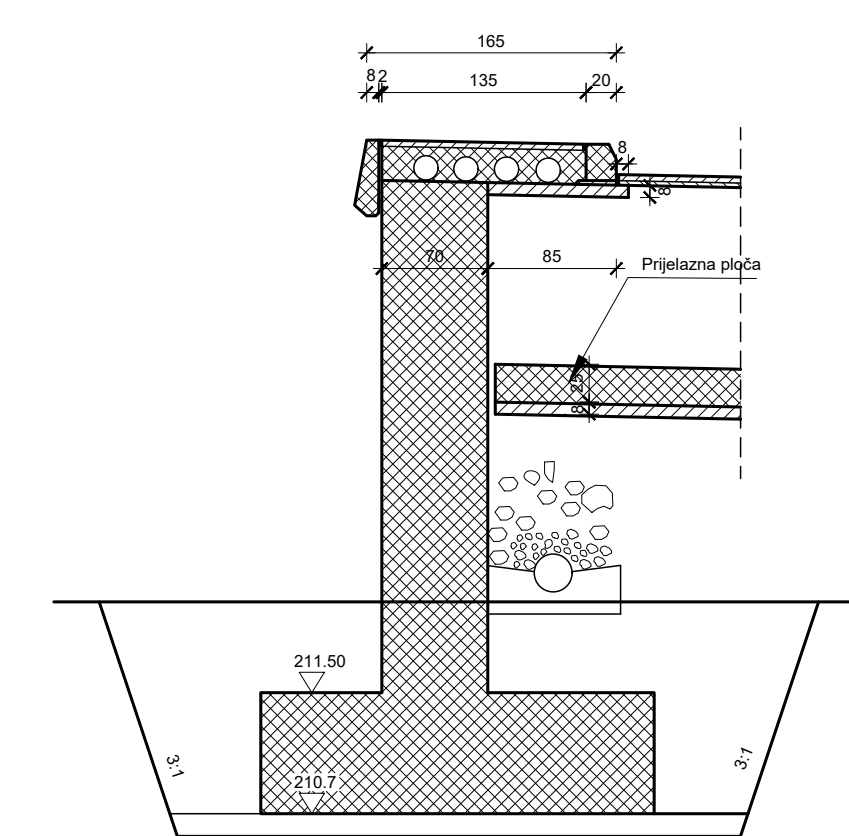

DETALJ KANELURA

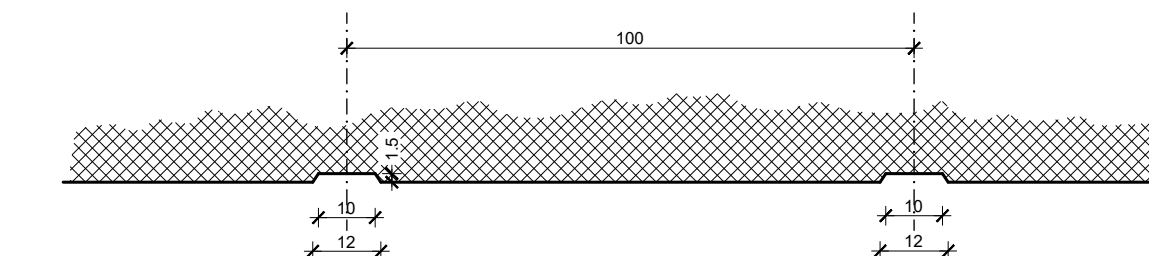

DETALJ DRENAŽE

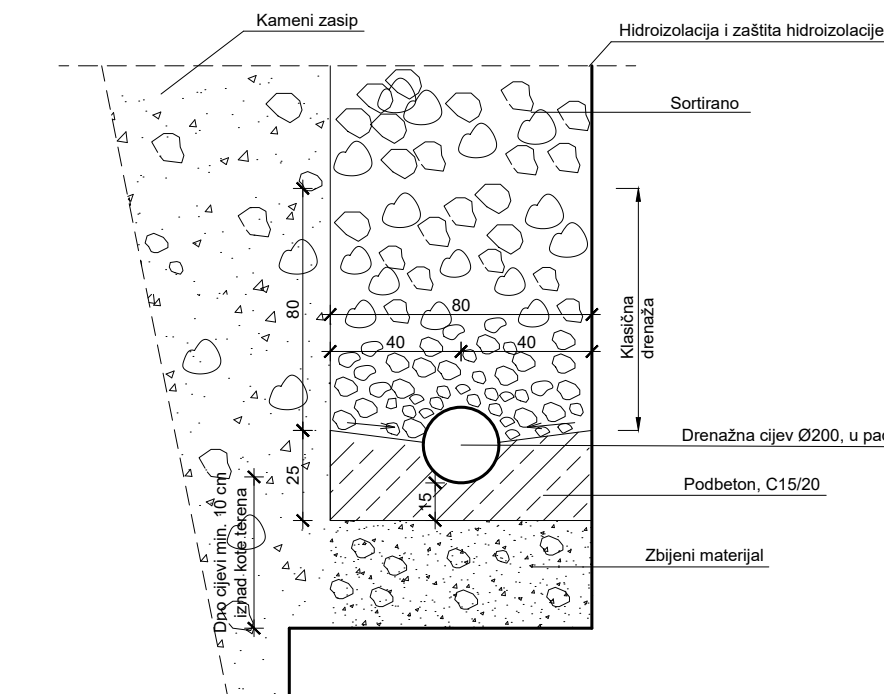

PLAN OPLATE UPORNJAKA U1  
 1:50

| ODMENA BR.  | OPIS | DATUM  | POTPIS |
|---|------|--|--------|
|   |      |  |        |
| INVESTITOR/NARUČITELJ:<br>HAC d.o.o.<br>Vučinića 2<br>10000 Zagreb                          |      | PROJEKAT/PROJEKCIJA<br>PROJEKCIJA/PROJEKCIJA<br>2023.05.15. 10:00:00<br>10:00:00 |        |
| GRADJEVINA<br>Autocesta Zagreb-Split-Dubrovnik<br>Dionica: Pignat-Dugopolje<br>Vijadukt ABC |      | ZAJEDNIČKA OZNAKA PROJEKTA<br>VV-01  |        |
| VRSTA PROJEKTA:<br>Projekt konstrukcije   |      | GLAVNI PROJEKT   |        |
| RADNA PROJEKTA:<br>GLAVNI PROJEKT   |      | PLAN OPLATE<br>UPORNJAKA U1  |        |
| PROJEKTANT:<br>Matea Ramjak   |      | MJEŠKO:<br>1:50  |        |
|   |      | DATUM:<br>lipanj 2023.   |        |
|   |      | MAPA:<br>C1  |        |
|   |      | BROJ PROJEKTA:<br>C1-01-04/07  |        |
|   |      | BROJ PRILOGA:<br>7   |        |
| OZNAKA DOKUMENTA:<br>Most - predložak.dwg   |      |  |        |

POGLED NA MOST  
1:200

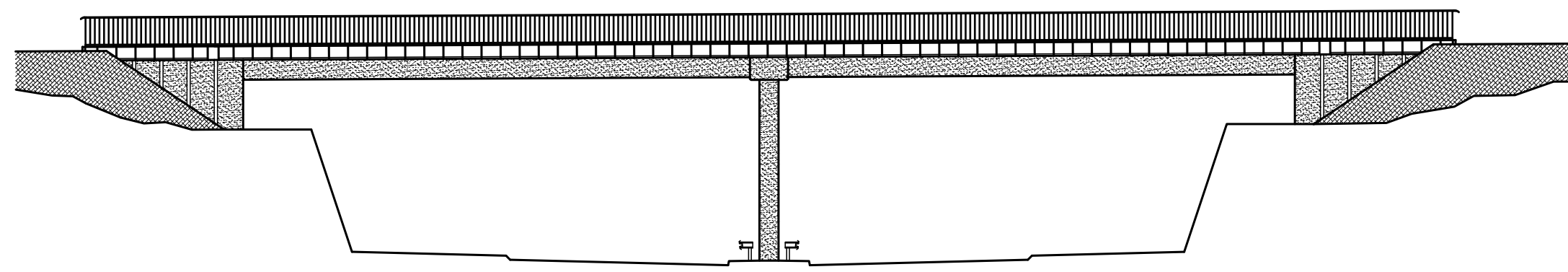

POGLED  
1:20

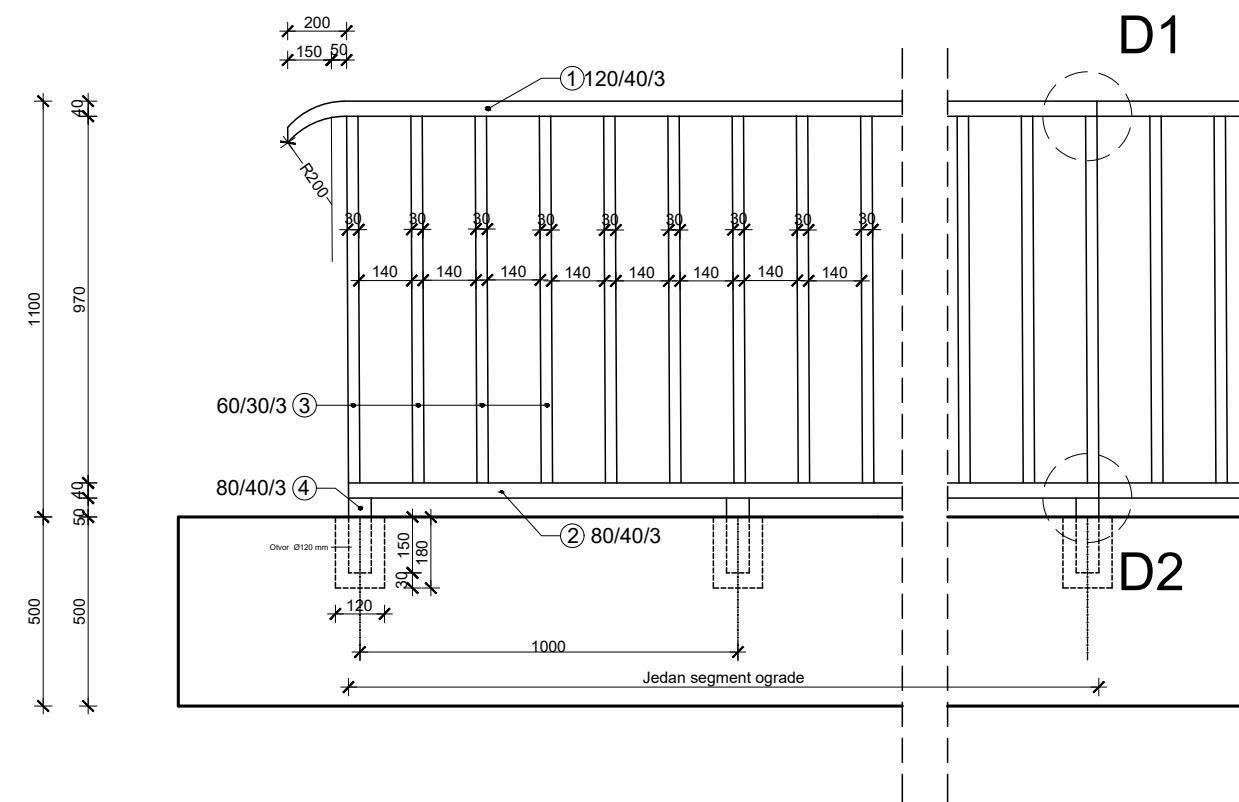

PRESJEK

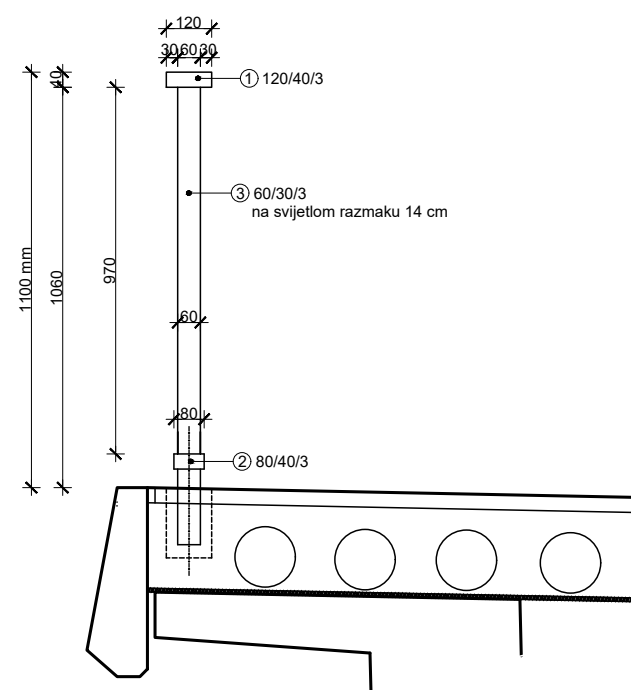

DETALJ D1  
1:2

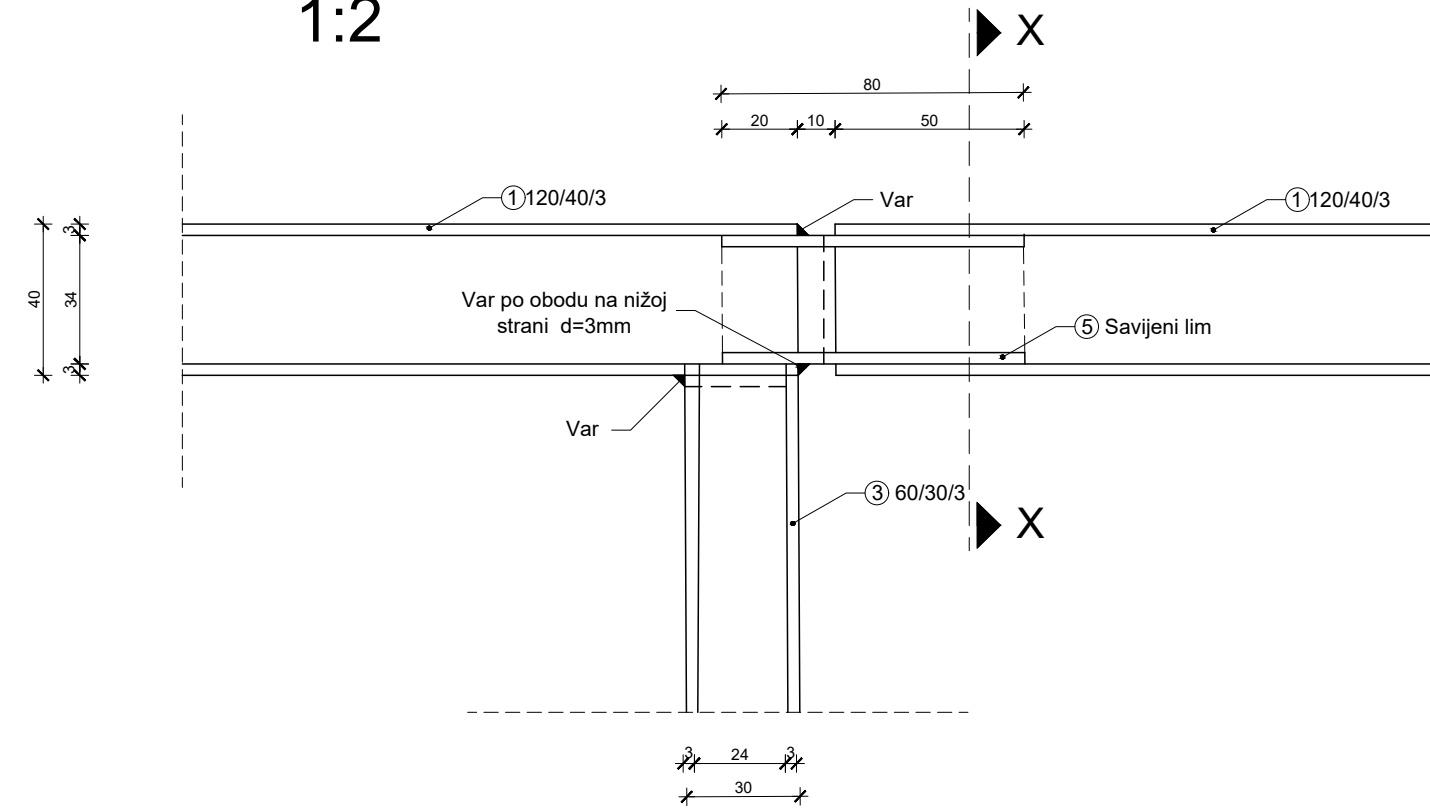

DETALJ D2  
1:2

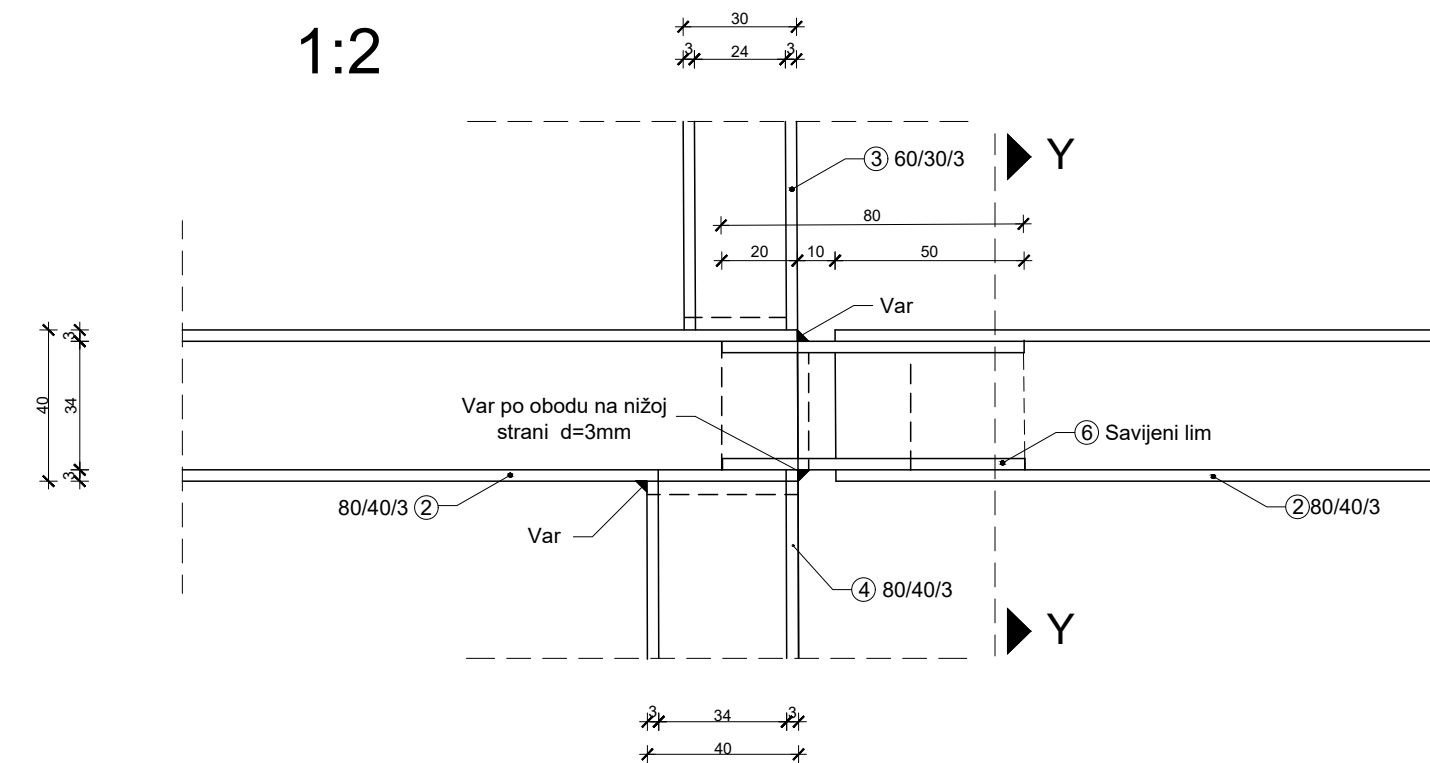

PRESJEK X-X

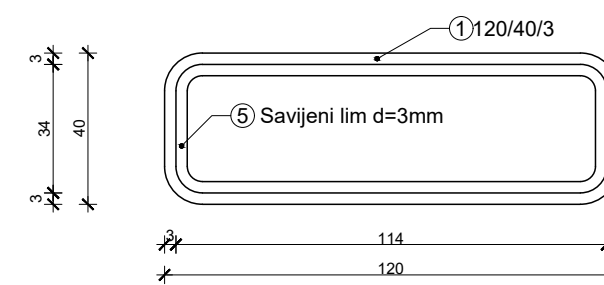

PRESJEK Y-Y

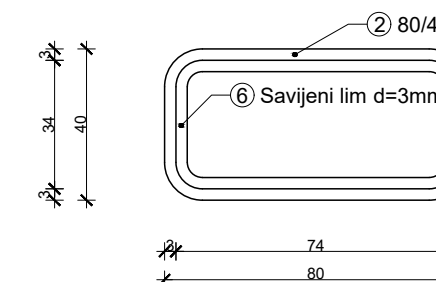

DETALJI OGRADA  
1:200 ; 1:20 ; 1:2

| IZMJENA BR. | OPIS | DATUM | POTPIS |
|-------------|------|-------|--------|
|             |      |       |        |

|  |  |
|--|--|
| INVESTITOR / NARUČITELJ:<br>HAC d.o.o.<br>Vončinina 2<br>10000 Zagreb                        | <br>SVEUČILIŠTE U SPLITU<br>GRAĐEVINSKO-ARHITEKTONSKI FAKULTET<br>21000 SPLIT, MATICE HRVATSKE 15<br>MB 3149463; tel: +385 (0)21 303333; fax: +385 (0)21 465117 |
| GRAĐEVINA:<br>Autocesta Zagreb-Split-Dubrovnik<br>Dionica: Prgomet-Dugopolje<br>Vijadukt ABC |  |
| VRSTA PROJEKTA:<br>Projekt konstrukcije  | ZAJEDNIČKA OZNAKA PROJEKTA:<br>VV-01   |
| RAZINA PROJEKTA:<br>GLAVNI PROJEKT   |  |

|   |                                |
|---|--------------------------------|
| SADRŽAJ:<br>DETALJI OGRADA                |                                |
| PROJEKTANT: Matea Ramljak                 | MJERILO:<br>1:200 ; 1:20 ; 1:2 |
|   | DATUM:<br>lipanj 2023.         |
|   | MAPA:<br>C1                    |
|   | BROJ PROJEKTA:<br>C1-01-04/07  |
|   | BROJ PRILOGA:<br>8             |
| OZNAKA DOKUMENTA:<br>Most - predlozak.dwg |                                |

# DETALJ PRIJELAZNE NAPRAVE 1:10

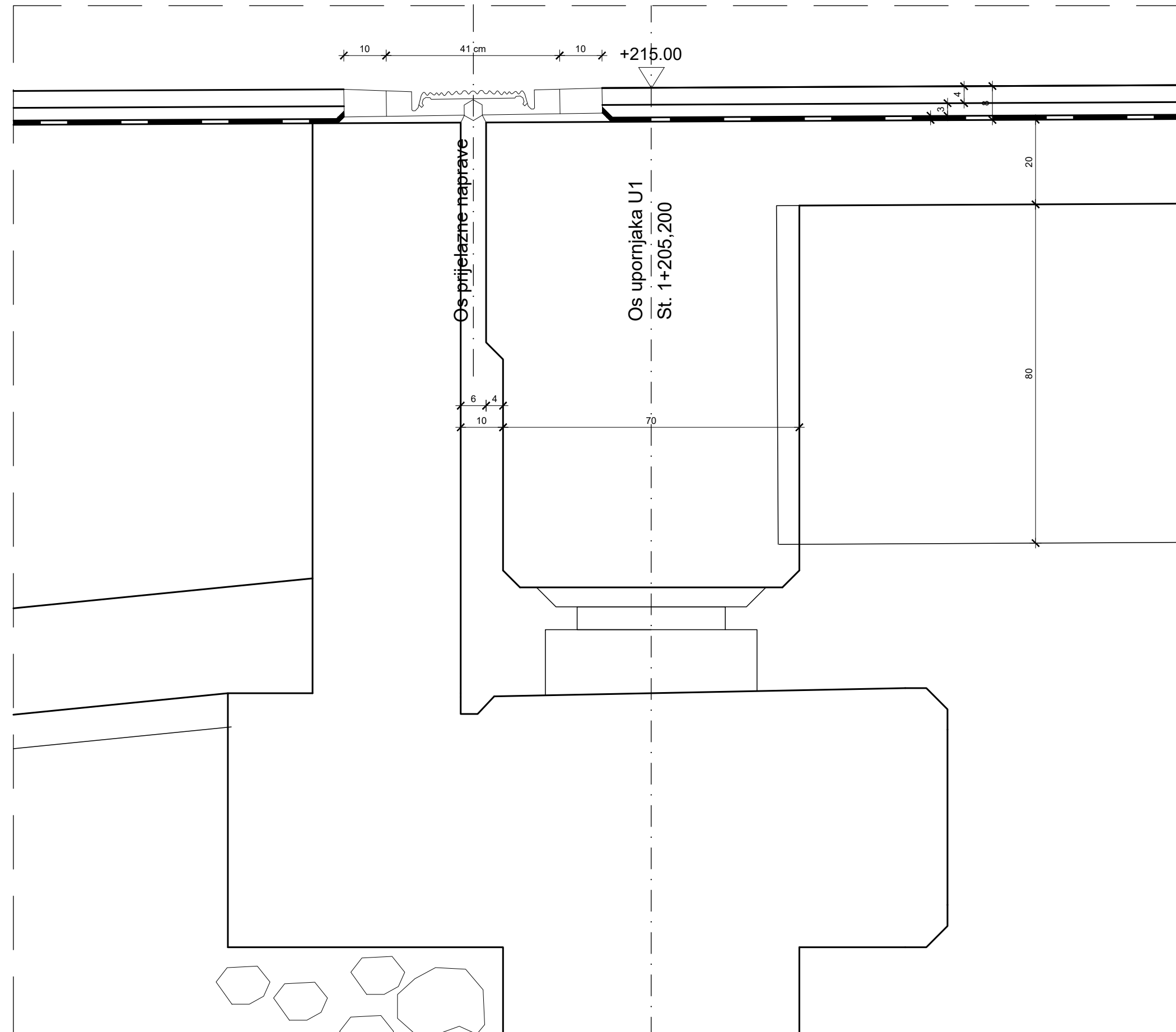

# DETALJ PRIJELAZNE NAPRAVE 1:5

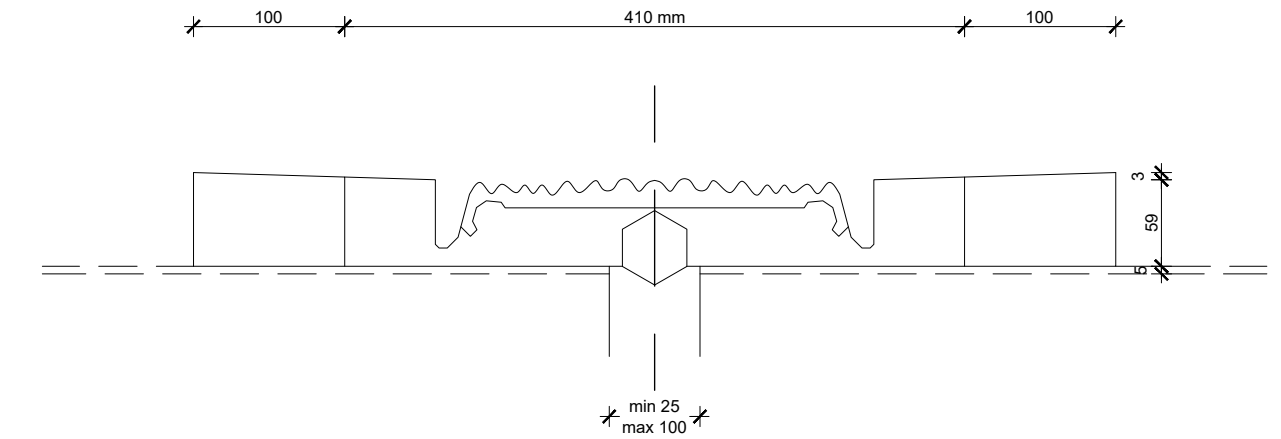

| IZMJENA BR. | OPIS | DATUM | POTPIS |
|-------------|------|-------|--------|
|             |      |       |        |
|             |      |       |        |
|             |      |       |        |

|  |  |
|--|--|
| INVESTITOR / NARUČITELJ:<br>HAC d.o.o.<br>Vončinina 2<br>10000 Zagreb                        | <br>SVEUČILIŠTE U SPLITU,<br>GRAĐEVINSKO-ARHITEKTONSKI FAKULTET<br>21000 SPLIT, MATICE HRVATSKE 15<br>MB 3149463; tel: +385 (0)21 303333; fax: +385 (0)21 465117 |
| GRAĐEVINA:<br>Autocesta Zagreb-Split-Dubrovnik<br>Dionica: Prgomet-Dugopolje<br>Vijadukt ABC |  |
| VRSTA PROJEKTA:<br>Projekt konstrukcije  | ZAJEDNIČKA OZNAKA PROJEKTA:<br>VV-01   |
| RAZINA PROJEKTA:<br>GLAVNI PROJEKT   |  |
| SADRŽAJ:<br>DETALJ PRIJELAZNE<br>NAPRAVE 1:10 ; 1:5  |  |
| PROJEKTANT: Matea Ramljak  | MJERILO:<br>1:10 ; 1:5   |
|  | DATUM:<br>lipanj 2023.   |
|  | MAPA:<br>C1  |
|  | BROJ PROJEKTA:<br>C1-01-04/07  |
|  | BROJ PRILOGA:<br>9   |
| OZNAKA DOKUMENTA:<br>Most - predlozak.dwg  |  |

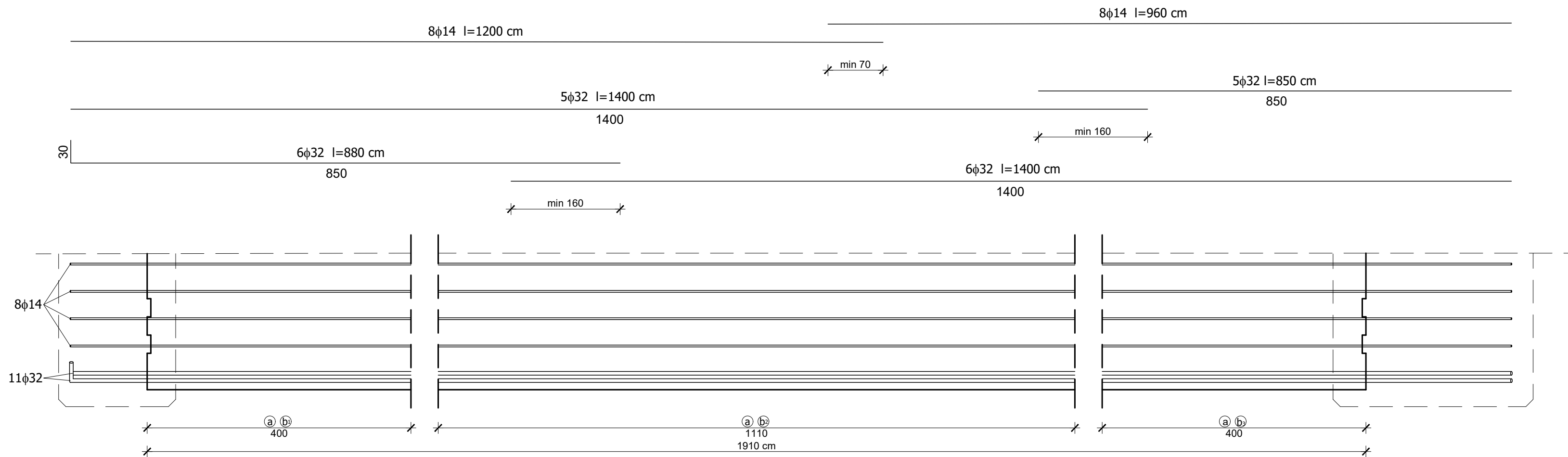

## PLAN ARMATURE GLAVNOG NOSAČA

### POPREČNI PRESJEK NOSAČA

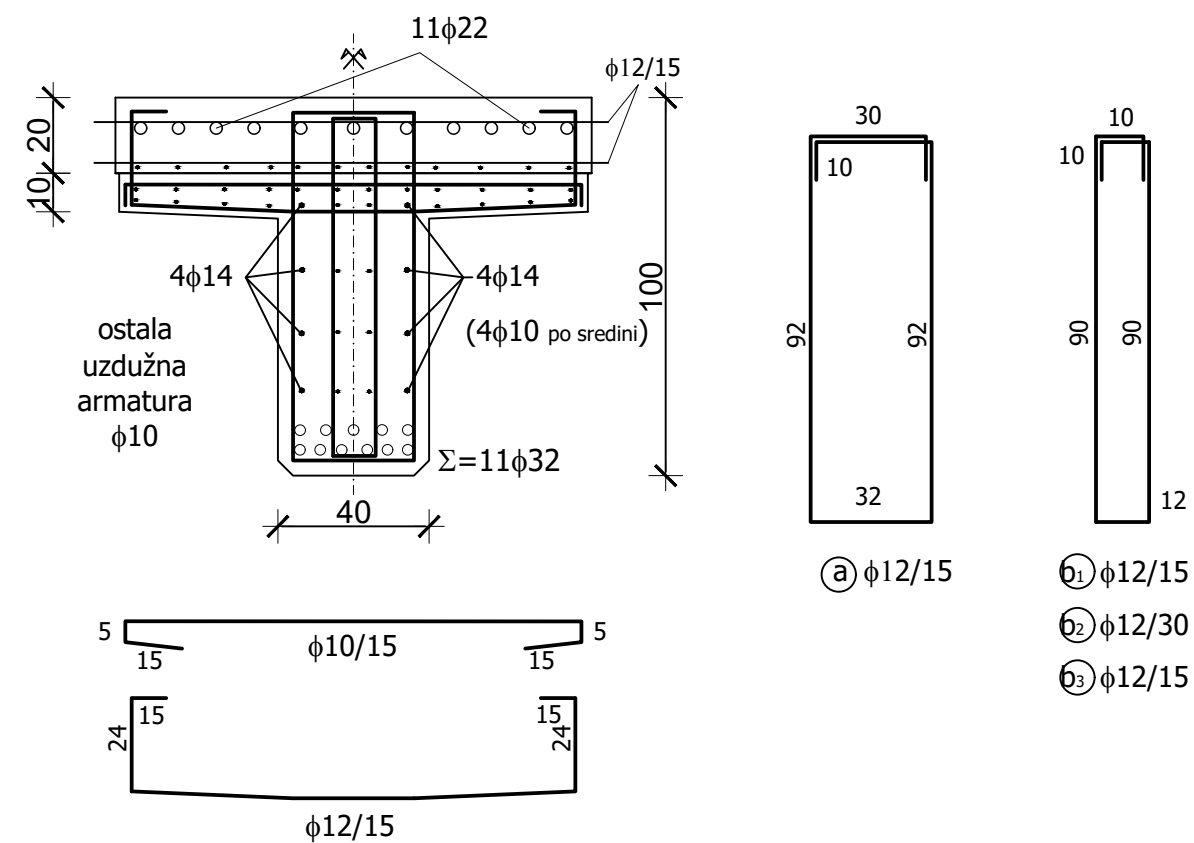

| IZMJENA BR. | OPIS | DATUM | POTPIS |
|-------------|------|-------|--------|
|             |      |       |        |

|  |  |
|--|--|
| INVESTITOR / NARUČITELJ:<br>HAC d.o.o.<br>Vončinina 2<br>10000 Zagreb                        | <br>SVEUČILIŠTE U SPLITU,<br>GRAĐEVINSKO-ARHITEKTONSKI FAKULTET<br>21000 SPLIT, MATICE HRVATSKE 15<br>MB 3149463; tel: +385 (0)21 303333; fax: +385 (0)21 465117 |
| GRAĐEVINA:<br>Autocesta Zagreb-Split-Dubrovnik<br>Dionica: Prgomet-Dugopolje<br>Vijadukt ABC |  |
| VRSTA PROJEKTA:<br>Projekt konstrukcije  | ZAJEDNIČKA OZNAKA PROJEKTA:<br>VV-01   |
| RAZINA PROJEKTA:<br>GLAVNI PROJEKT   |  |
| SADRŽAJ:<br><b>PLAN ARMATURE<br/>GLAVNOG NOSAČA</b>  |  |
| PROJEKTANT: Matea Ramljak  | MJERILO:<br>1:20   |
|  | DATUM:<br>lipanj 2023.   |
|  | MAPA:<br>C1  |
|  | BRJ PROJEKTA:<br>C1-01-04/07   |
|  | BRJ PRILOGA:<br><b>10</b>  |
| OZNAKA DOKUMENTA:<br>Most - predlozak.dwg  |  |