

Recharging Mihovil

Vidović, Rea

Master's thesis / Diplomski rad

2014

Degree Grantor / Ustanova koja je dodijelila akademski / stručni stupanj:

University of Split, Faculty of Civil Engineering, Architecture and Geodesy / Sveučilište u Splitu, Fakultet građevinarstva, arhitekture i geodezije

Permanent link / Trajna poveznica: <https://um.nsk.hr/um:nbn:hr:123:429001>

Rights / Prava: [In copyright](#)/[Zaštićeno autorskim pravom.](#)

Download date / Datum preuzimanja: **2025-02-05**



Repository / Repozitorij:

[FCEAG Repository - Repository of the Faculty of Civil Engineering, Architecture and Geodesy, University of Split](#)



UNIVERSITY OF SPLIT



SADRŽAJ

1. POVIJESNO PROSTORNA ANALIZA TVRĐAVE SV. MIHOVIL

> BRDO SV. MIHOVILA	1
> POVIJEST TVRĐAVE SV. MIHOVILA	2
> PROSTORNA ANALIZA TVRĐAVE	5
> REKONSTRUKCIJA TVRĐAVE, XIII. ST.	10

2. RECHARGING MIHOVIL

- > ANALIZA LOKACIJE
- > KONCEPT

POSTOJEĆE STANJE:

> SITUACIJA	M 1:200
> RAZVIJENO UNUTRAŠNJE PROČELJE	M 1:200
> RAZVIJENO VANJSKO PROČELJE	M 1:200

PROJEKTIRANO STANJE:

> SITUACIJA	M 1:500
> TLOCRT / H= -3.00	M 1:100
> TLOCRT / H= +2.00	M 1:100
> TLOCRT / H= +5.40	M 1:100
> TLOCRT / H= +8.75	M 1:100
> TLOCRT / H= +16.00	M 1:100
> PRESJEK A-A	M 1:100
> PRESJEK B-B	M 1:100
> RAZVIJENO UNUTRAŠNJE PROČELJE	M 1:100
> RAZVIJENO VANJSKO PROČELJE	M 1:100

KATALOG HOSTELSKIH SOBA

> HOSTELSKE SOBE / BOX	M 1:50
> HOSTELSKE SOBE / U KULAMA	M 1:50
> HOSTELSKE SOBE / NA KULAMA	M 1:50
> DETALJ	M 1:5
> DETALJ	M 1:5

- > ISKAZ POVRŠINA
- > TEHNIČKI OPIS

SVEUČILIŠTE U SPLITU
FAKULTET GRAĐEVINARSTVA, ARHITEKTURE I GEODEZIJE

REA VIDOVIĆ

POVIJESNO-PROSTORNA ANALIZA TVRĐAVE SV. MIHOVILA

AK. GOD. 2013/2014

KOMENTOR: dr.sc. KATJA MARASOVIĆ, dipl. ing. arh.

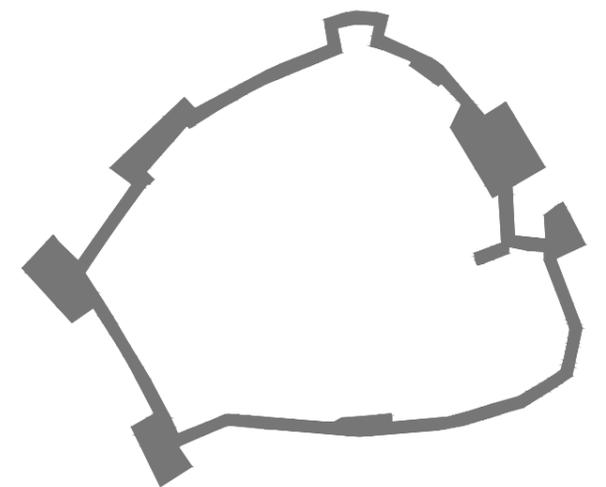

BRDO SV. MIHOVILA

Mletačka tvrđava Sv. Mihovila smještena je na istoimenom brdu u središnjem dijelu jugozapadne kose otoka Ugljana, iznad mjesta Preka na 265 m n/v, što je ujedno i drugi vrh po visini na otoku Ugljanu. Tvrđava datira u XIII.st., a ime duguje benediktinskom samostanu koji je postojao i djelovao od XI. do kraja XIV.st., kada je srušen zbog mletačkih vojnih potreba.

Početak naseljavanja datira se u mlađe željezno doba (IV. st.pr. Kr.), uz liburnski kulturni krug. Iako izostaju ostatci pokretne materijalne kulture, ovakvoj dataciji u prilog govore ostatci suhozidnih bedema građenih u tehnici megalita.

Potkraj 1992. provedeno je zaštitno iskopavanje na centralnom dijelu tvrđave gdje je, u uvjetima poremećene stratigrafije, na dubini od 60 cm otkriveno kremeno strugalo i dva kremena odbitka. (sl. 1) Strugalo se tipološki podudara s onima iz Smilčića, Vrsi, Privlake, Benkovca, Lisičića, Bribira kao i s nalazima srednjodalmatinskog otočja. Nalazi ne pripadaju primarnim ležištima već su import s južnih Alpa ili dinarskog krša te najvjerojatnije pripadaju srednjem neolitu ili danilskoj kulturi (3650.-3530.pr.Kr.).

Indoeuropskom penetracijom dolazi do promjene u etničkom sastavu i gospodarstvu, te zemljoradnju, kao osnovnu vrstu gospodarstva, zamjenjuje stočarstvo što rezultira pojavom gradinskih naselja. Prema položaju i veličini do sad utvrđenih gradinskih naselja može se zaključiti da su gradine Orjak-Kali I Šćah bile sezonskog tipa, dok je brdo Sv. Mihovil s obzirom na svoju veličinu moglo biti refugijum. Gradinsko naselje koje je egzistiralo od IV. st. pr. Kr. do uspostave rimske vlasti u I. st. pr. Kr. svojim rasterom je obuhvaćalo prostor 250 x 150 m služeći kao obitavalište tijekom sezonskog stočarenja te refugijuma u vremenima ratnih opasnosti.

Geomorfološki moment utjecat će i na pojavu dvije veće gradine na sjeverozapadnom dijelu otoka: Željank-Guduća i Kuranj-Lukoran. Njihova pojava ne će biti u svezi sa stočarskim već zemljoradničkim načinom privređivanja (tome u prilog govori i kasnija rimska limitacija agera). (sl. 2) Etnički gledajući, ovo razdoblje označava i konačno oblikovanje tzv. liburnskoga kulturnog kruga.

Tijekom srednjeg vijeka brdo sv. Mihovila sačuvalo je svoje vojnostrateško značenje kroz izgradnju i postojanje tvrđave od pol. VI. st. pa sve do kraja XIX. st.

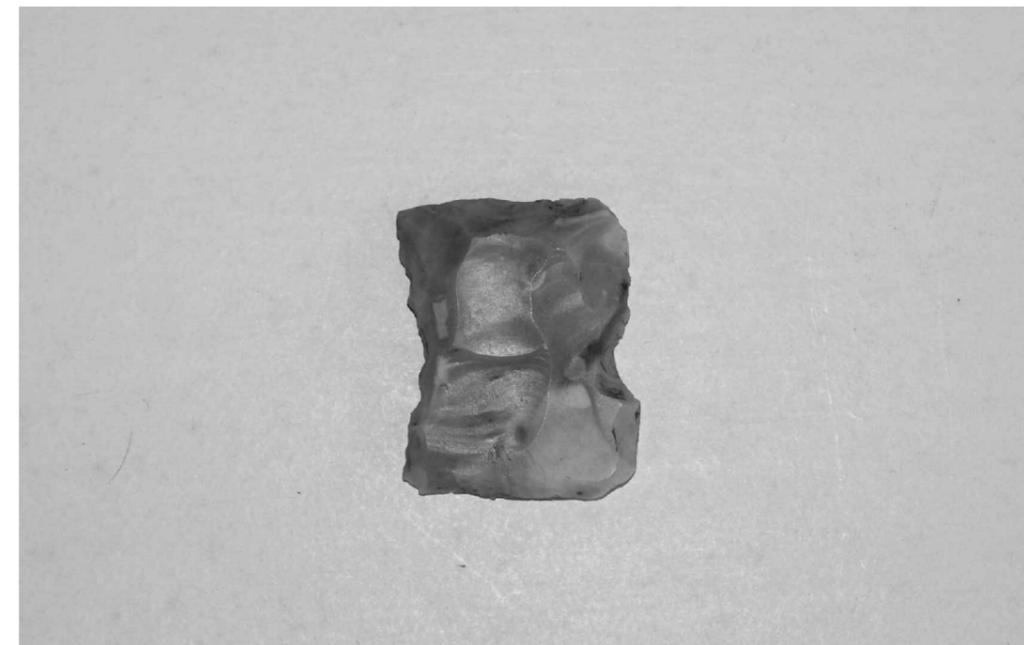

Slika 1. Kremeno strugalo (3650.-3530. pr. Kr.), (foto: V. Vidović)

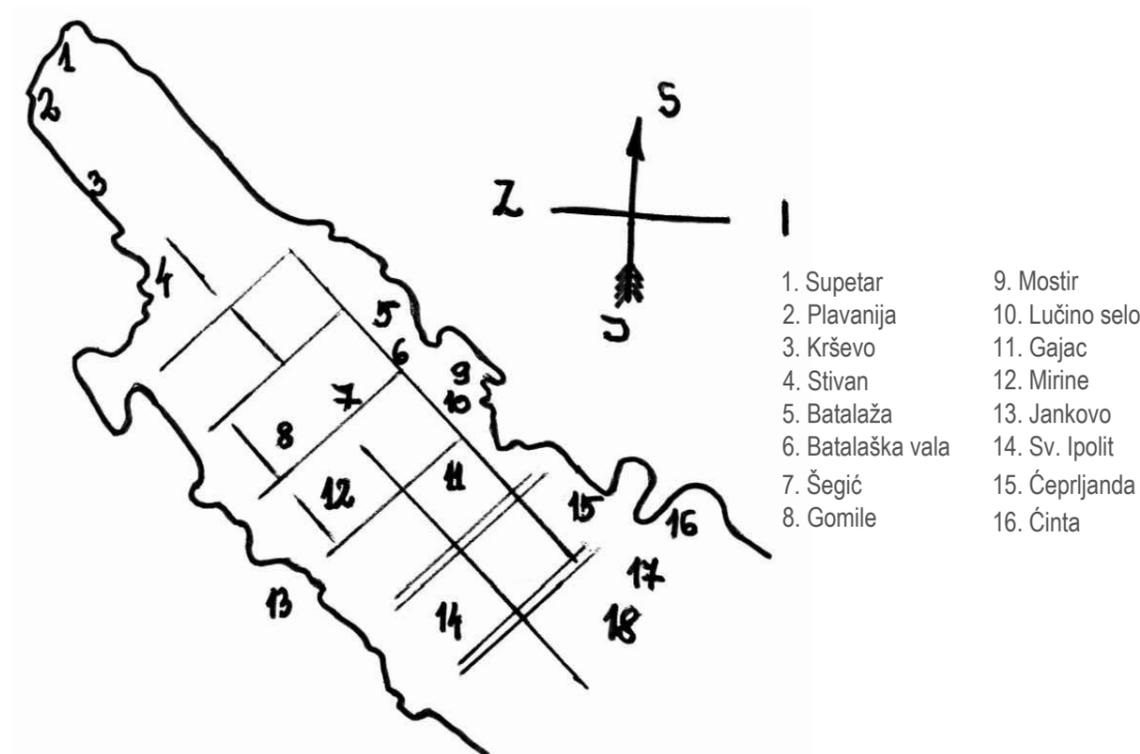

Slika 2. Ostaci rimske limitacije (izvor: VIDOVIĆ, V., Zbornik o Ugljanu, 2012, 311.)

POVIJEST TVRĐAVE SV. MIHOVILA

Iako točno vrijeme izgradnje utvrde ili osnutka tvrđave do danas nije pouzdano utvrđeno, priroda položaja kaštela Sv. Mihovila upućuje na mogućnost da se na istom mjestu nalazila utvrda još iz vremena Justinijanove rekonkviste Jadrana. Autor Z. Gunjača pretpostavlja da se na toj lokaciji nalazila bizantska utvrda koju uključuje u niz fortifikacijskih objekata, izgrađenih duž jadranske obale u VI. stoljeću. Takvo mišljenje potvrdio je i N. Jakšić ubicirajući ranokršćansku crkvu Svetoga Andrije podno utvrde i usporedivši takav položaj sakralnog objekta i bizantske utvrde s onim na Vrgadi. P. Vežić smatra da je nalaz Justinijanova zlatnika koji je svojevremeno pronađen u utvrdi, najozbiljnija indicija za kasnoantičku fortifikaciju na tom mjestu.

Prvi povijesni podaci vezani za tvrđavu odnose se na benediktinski samostan Sv. Mihovila na brdu (*Sancti Michaelis de Monte ili Sancti Michaelis de Scopulo*) o kojem prvi povijesni pisani izvori sežu u kraj XI. stoljeća. Osnovan kao podružnica najznačajnijeg zadarskog benediktinskog samostana Sv. Krševana, s vremenom je postao samostalna opatija. O izgledu samog samostana ne zna se gotovo ništa, no zahvaljujući crtežima Franje Salghetti-Driolija i fotografiji s početka 20. stoljeća poznat je izgled i pozicija crkve Sv. Mihovila. (sl. 3-11)

Kao što je prethodno spomenuto, točno vrijeme gradnje tvrđave nije pouzdano utvrđeno, a vezuje se za podatak o utvrdi na otoku Ugljanu podignutoj sa strane Mlečana nakon križarskog razaranja Zadra 1203. godine. No, to je dvojbeno s obzirom na sam položaj tvrđave na nepristupačnom brdu daleko od pogodnih luka što nije odgovaralo mletačkom brodovlju koje je krstarilo Zadrom.

Tvrđava Sv. Mihovila prvi put se kao castrum S. Michaelis de monte spominje 1345. godine prilikom mletačke opsade Zadra kad pisac „Obsidio ladrensis” piše o velikoj bitci pod brdom Sv. Mihovila u kojoj Mlečani doživljavaju poraz. No, sljedeća bitka 1346. godine, o kojoj također piše „Obsidio ladrensis” završila je mletačkom opsadom tvrđave.

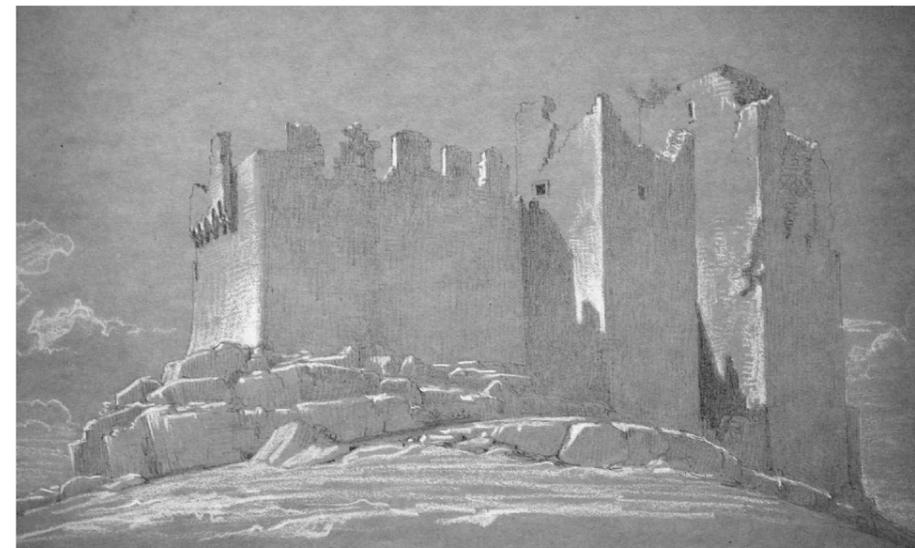

Slika 3. F. Salghetti-Drioli, pogled na tvrđavu s juga (izvor: PETRICIOLI, I., 1997.-98.,346.)

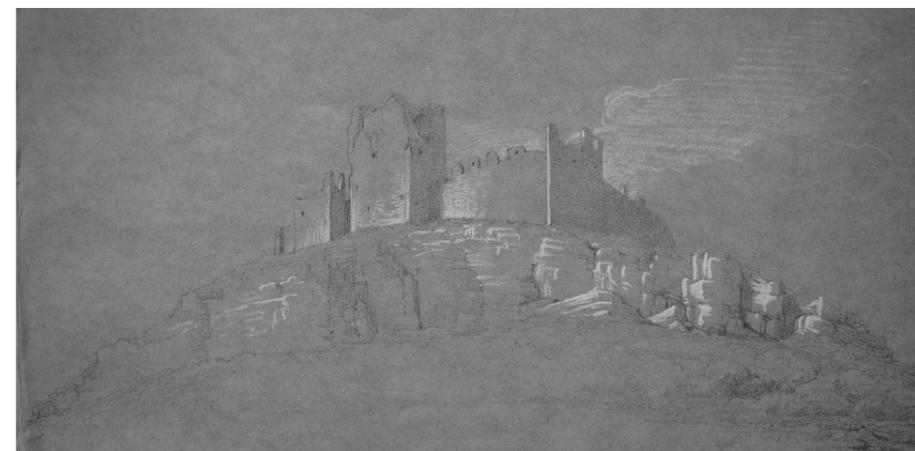

Slika 4. F. Salghetti-Drioli, pogled na tvrđavu s juga (izvor: PETRICIOLI, I., 1997.-98.,346.)

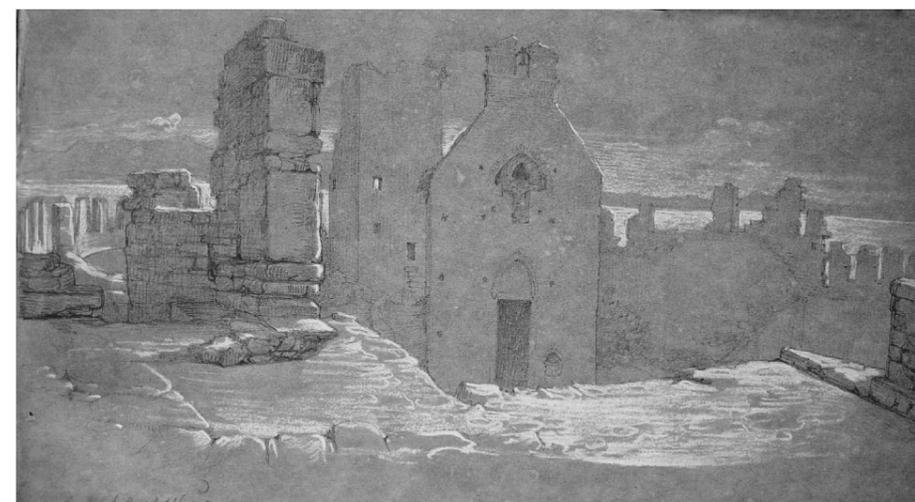

Slika 5. F. Salghetti-Drioli, pogled na tvrđavu s juga (izvor: KABINET GRAFIKE HAZU, bilježnica 21)

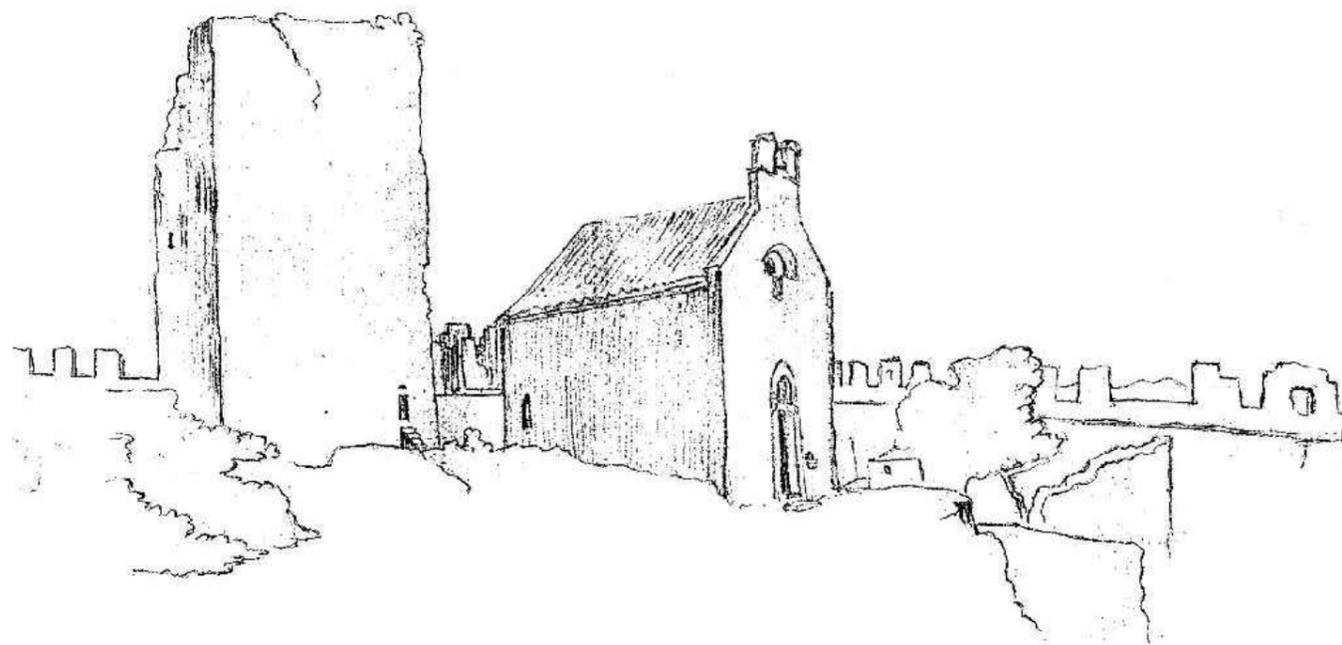

Slika 6. F. Salghetti-Drioli, pogled crkvu Sv. Mihovila sa zapada (izvor: PETRICIOLI, I., 1997.-98.,350.)

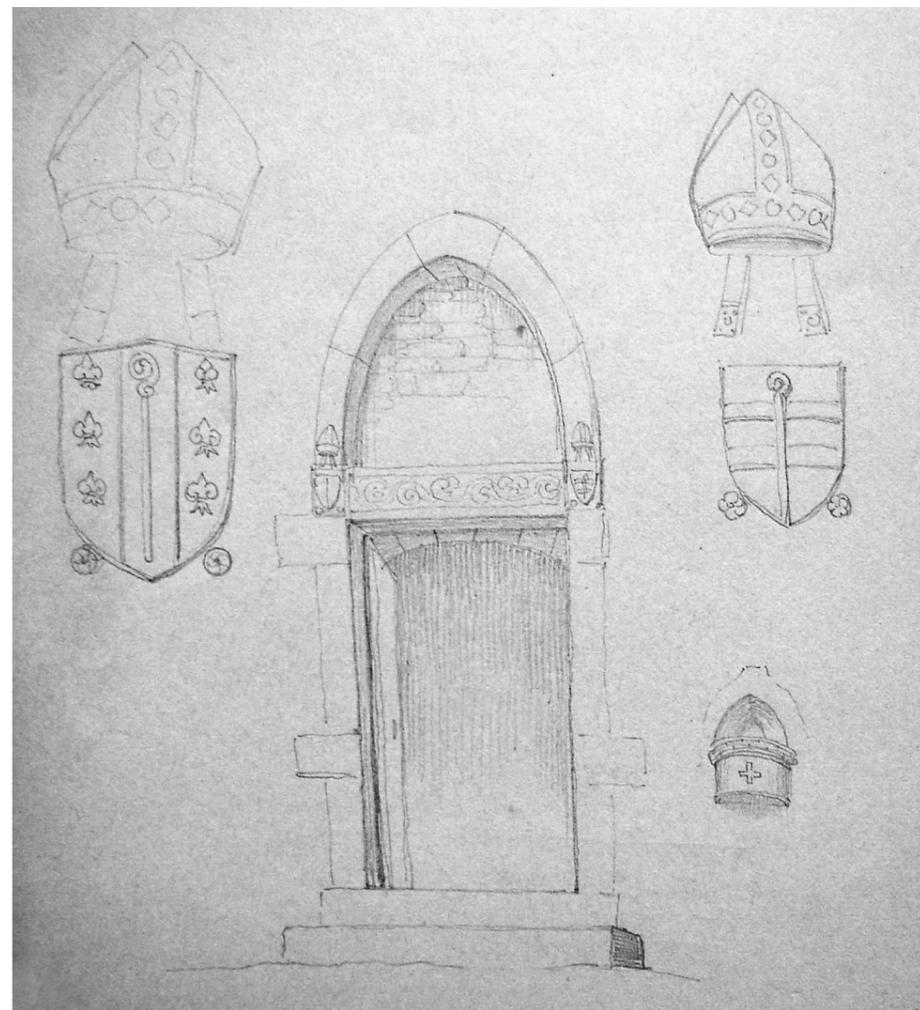

Slika 8. F. Salghetti-Drioli, portal crkve i grbovi (izvor: KABINET GRAFIKE HAZU, bilježnica 2)

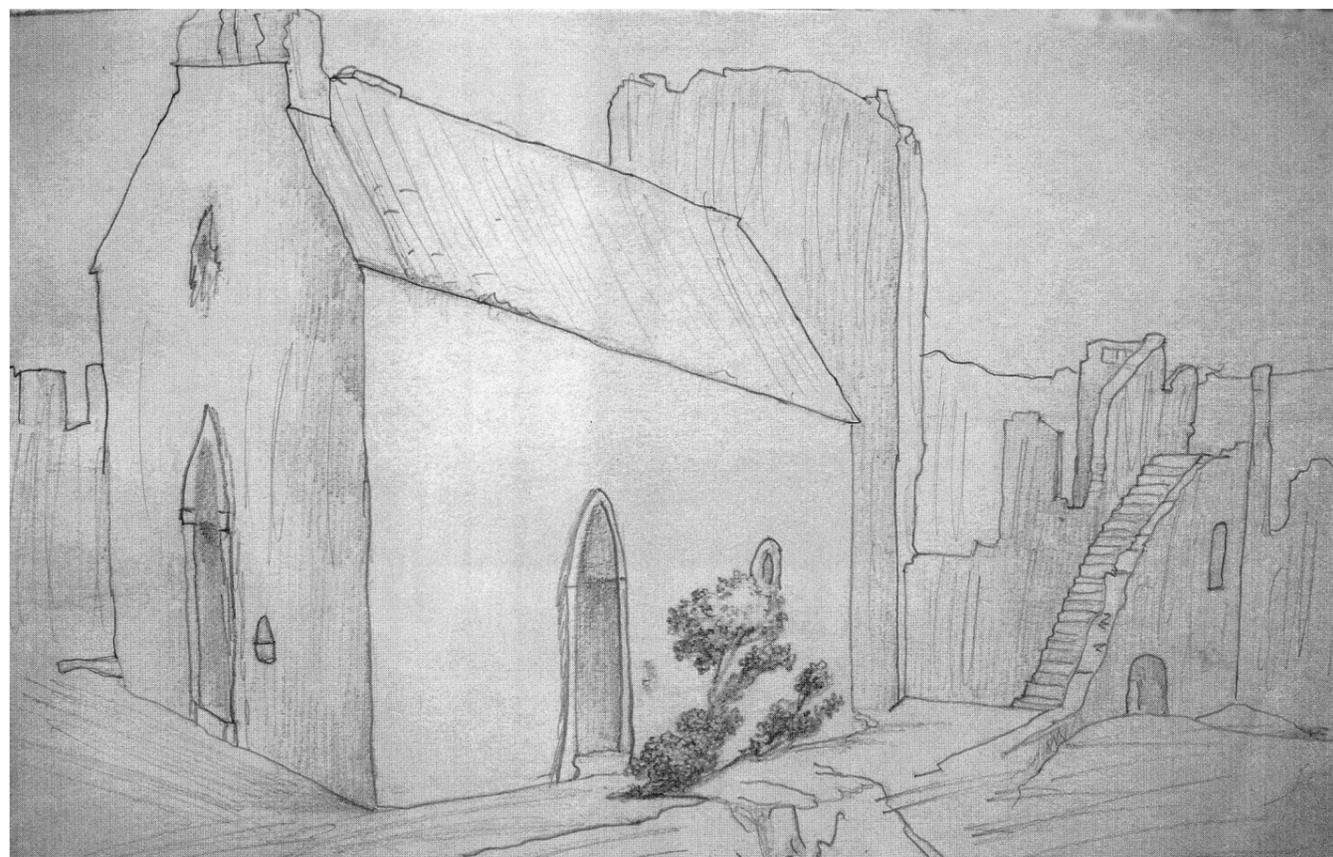

Slika 7. F. Salghetti-Drioli, pogled na crkvu Sv. Mihovila s juga (izvor: KABINET GRAFIKE HAZU, bilježnica 2)



Slika 9. F. Salghetti-Drioli, nadvratnik crkve (foto: V. Vidović)

Kako bi se smanjili troškovi, broj vojnika u tvrđavi postupno se smanjivao, a i upućeno je i par prijedloga da se sama tvrđava sruši kako ne bi pala u neprijateljske ruke. Godine 1347. predloženo je mletačkom Senatu da se sve osim crkve sruši. U tom prijedlogu nalazi se i prvi opis unutrašnjosti kaštela te građevine koje su pripadale benediktinskom samostanu. Saznajemo da se uz crkvu nalazio zvonik kao posebna građevina, jer je nekadašnja crkva imala samo zvonik na preslicu.

Tvrđava je odoljela četirima prijedlozima da se poruši, što može biti zasluga opata Petra Zadranina, tada značajnoj osobi benediktinskog reda na zadarskom području, čiji se grb na nad vratniku crkve može vidjeti na crtežima iste, te iz čega se da zaključiti da je imao udjela u njenoj obnovi ili čak prvotnoj izgradnji. (sl. 8)

Nakon što se tvrđava vraća u zadarske ruke, mirom iz 1358. započinje obnova ratom oštećenje tvrđave o čemu svjedoče povijesni izvori, a najvažniji od njih je ugovor o obnovi tvrđave iz 1393. godine u kojem zadarski plemići ugovaraju obnovu donjona sa zadarskim marangonima Grgurom i Bilšom Bilšićem. Majstori su trebali povisiti kulu, sagraditi svod i terasu nad njim te napraviti tri poda popločena opekama. Na terasi je trebalo napraviti krunište i piramidalni krov, zatim u drvu izraditi vrata, prozore, pokretni most i stepenice među katovima. U kuli se trebao sagraditi nužnik s dvije rupe, koji je izgledom vjerojatno odgovarao onom do danas očuvanom u južnoj kuli. Bilo je zatim potrebno pregraditi sobu za kapetana i u njoj napraviti klupe i pultove. Druga veća narudžba bila je 1400. godine kada se zadarski graditelj Nikola Arbusjanić obavezuje sagraditi dvije kuće za kapetane i dvanaest kućica za posadu.

Prodajom Dalmacije 1409., tvrđava ponovno pada u mletačke ruke, a zbog nedostatka potrebe za tako velikom tvrđavom koja iziskuje velike troškove održavanja, naredna četiri stoljeća služi kao izvidnica, te za paljenje signalnih vatra u slučaju opasnosti. Takvu funkciju zadržava do sredine XIX. stoljeća.

U Drugom svjetskom ratu tvrđava doživljava znatnu štetu; crkva je porušena do temelja, zidine oštećene i dijelom porušene. Tvrđava je pretrpjela štetu i za vrijeme Domovinskog rata kao meta zbog radio-televizijske antene postavljene na tvrđavu neposredno prije rata. Prepuštena zubu vremena i neadekvatnoj uporabi, tvrđava danas zahtjeva hitnu sanaciju i novu funkciju.



Slika 10. Unutrašnjost tvrđave sa crkvom na početku 20. stoljeća (izvor: BRUNELLI, V., 1913., 459.)



Slika 11. Unutrašnjost tvrđave s donjonom na početku 20. stoljeća (izvor: BRUNELLI, V., 1913., 459.)

PROSTORNA ANALIZA TVRĐAVE

O nekadašnjem izgledu tvrđave doznajemo iz pisanih povijesnih izvora, te nekolicine grafičkih prikaza među kojima su najstariji crtež u rukopisnom djelu Konrada Von Grünemberga (sl. 12), drvorez M. Pagana (sl. 13) i crtež na topografskoj karti Cosima Faventinija iz 1716. (sl. 4), no nijedan nije od velike pomoći zbog nepreciznosti ili nerealnosti crteža. Jedini točan tlocrt nalazi se u katastarskoj mapi otoka Ugljana iz 1829.godine. (sl. 15-16) Najvrijedniju grafičku dokumentaciju o izgledu crkve pružaju ranije spomenuti crteži slikara Franje Salghetti-Driolija iz 19.stoljeća, te dvije fotografije unutrašnjosti tvrđave s početka 20. stoljeća.

Tvrđava je sagrađena na monolitnim stijenama koje su uvjetovale nepravilni poligonalni oblik s pet kula. Zidovi debljine oko dva metra sačuvani su uglavnom u visini ophoda na visini od 8 do 9 metara. Ophod je prolazio cijelom dužinom, a pristupalo mu se kamenim stubištem koje je na južnom dijelu još uvijek sačuvano. Od zubaca kruništa djelomično su sačuvana dva na jugozapadnom i dva na sjevernim zidinama, no na crtežima Salghetti-Driolija i fotografijama s početka 20. stoljeća jasno su uočljivi.

Tri su ulaza u tvrđavu - dva izvorna koja su zazidana, i noviji naknadno probijen na sjeveroistočnom zidu. Glavni ulaz se nalazio s jugozapadne strane okrenute moru, a drugi, tipični romanički portal s lunetom, je na sjeveroistočnom zidu zaštićen donjonom i produžetkom obrambenog zida koji tvori propugnakul. (sl. 17-19)

Glavna kula, gotovo kvadratnog tlocrta, širine 8,50 m i dužine 7 m bila je obrambena građevina, stan za kapetana i zatvor te je imala tri poda, svod i terasu s klupama što je vidljivo iz crteža i fotografija koji se podudaraju s opisom iz ugovora iz XIV. stoljeća s braćom Bilšić. U kulu se ulazilo s prvog kata kamenim stubištem vidljivim na spomenutoj fotografiji. Na katu iznad ulaza koji je i danas sačuvan, bilo je nekoliko otvora. (sl. 20)

Na vanjskoj strani donjona najvidljivija je razlika u tehnici zidanja koja se primjećuje i po obodu zidina. Donji dio do visine od oko dva metra zidan je velikim pravokutnim kamenim blokovima, nakon čega slijede manji, pravilno uslojeni klesanci koji odgovaraju vremenu obnove kaštela u drugoj polovini 14. stoljeća.

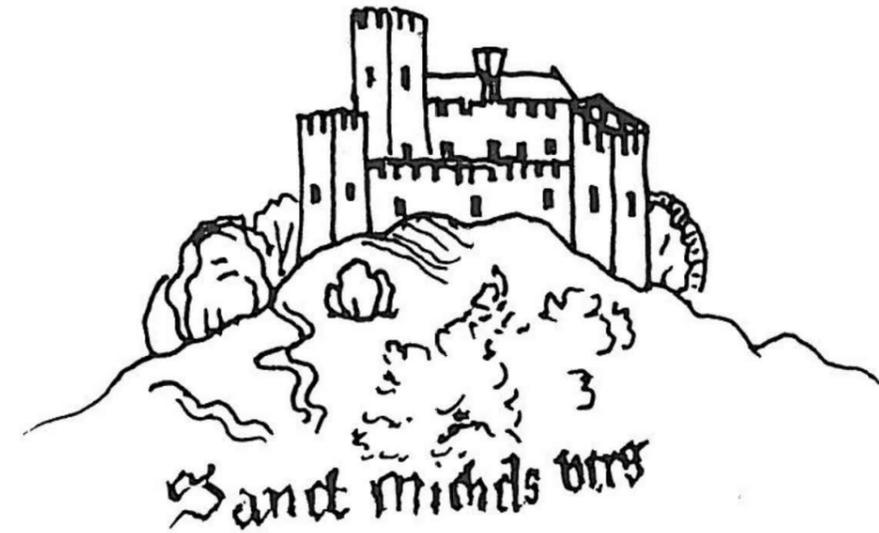

Slika 12. K. Von Grünemberg, crtež tvrđave Sv. Mihovila (izvor: PETRICIOLI, I., 1996.)



Slika 13. M. Pagano, crtež tvrđave Sv. Mihovila (izvor: PETRICIOLI, I., 1996.)



Slika 14. C. Faventini, crtež tvrđave Sv. Mihovila (izvor: PETRICIOLI, I., 1996.)

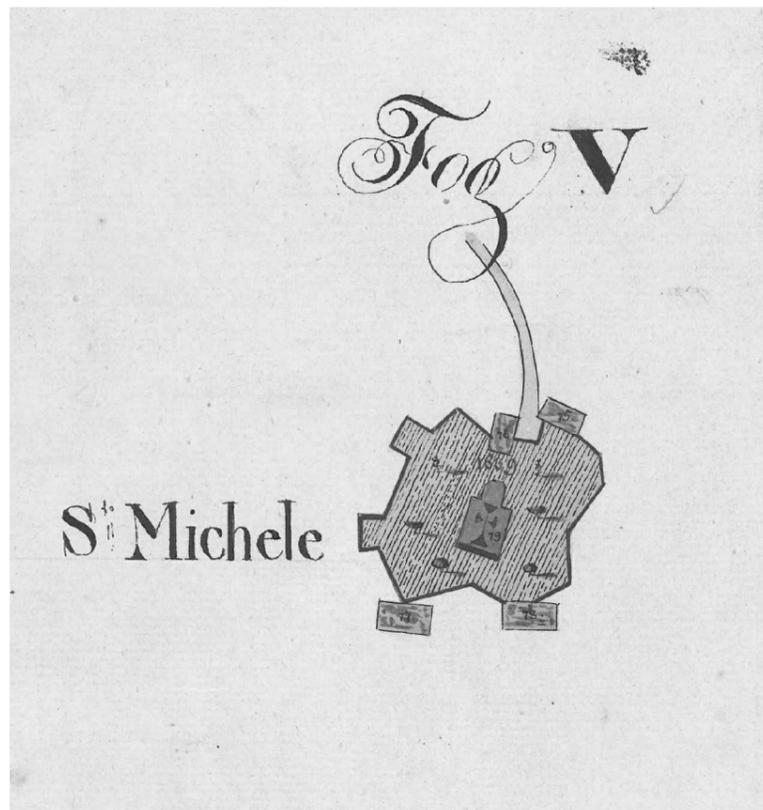

Slika 15. Austrijski katastar, 1824. g.

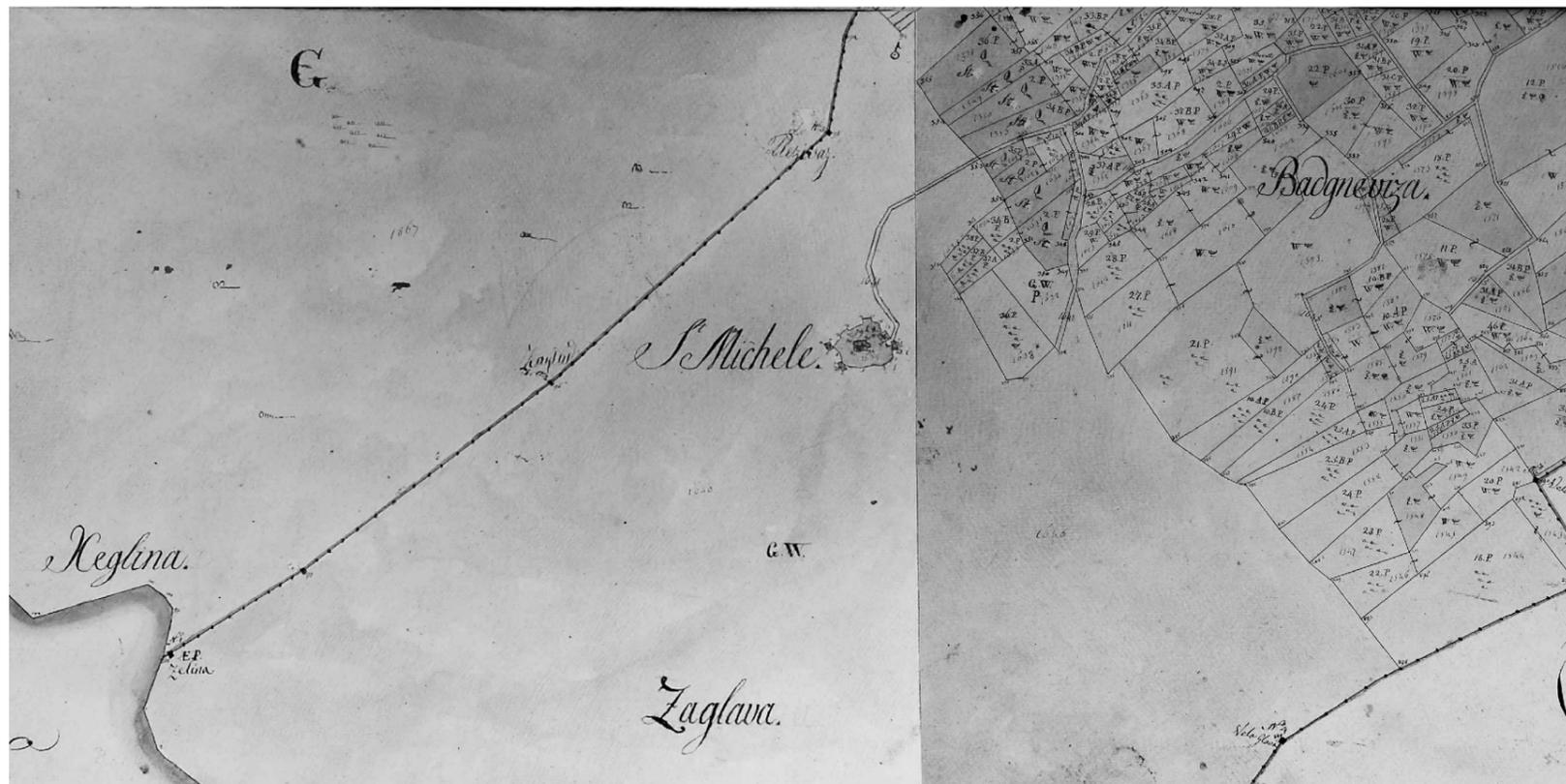

Slika 16. Katastarska mapa otoka Ugljana, 1829. g.



Slika 17. Zazidani originalni ulaz na zapadu i južna kula (izvor: ARS ADRIATICA, 2/2012 SORIĆ, S., 90.)



Slika 18. Zazidani romanički ulaz (foto: V. Vidović)



Slika 19. Današnji ulaz (foto: V. Vidović)

Propugnakul je također imao otvore, a pristupalo mu se stubištem iz centralnog dijela utvrde, vidljivim na crtežima Salghetti-Driolija. (sl. 21)

Na sjeveru je bila manja kula, ojačana škarpom u podnožju, danas većim dijelom razrušena. Preostale dvije kule u jugozapadnom dijelu tvrđave, najbolje su očuvane, a štitile su prvotni glavni ulaz koji je zazidan. Obje nepravilnog oblika, presvođene su prelomljenim svodom u visini ophoda. Zapadna kula u prema unutrašnjosti tvrđave ima otvor s polukružnim lukom, dok južna ima otvor s prelomljenim, te je u njoj sačuvan nužnik - dva otvora od kojih je jedan u svodu, a drugi u podu. (sl. 22-26)

Od crkve koja se nalazila u središtu recinkta, na povišenoj zaravni, jedva su vidljivi ostaci temelja pročelnog zida i nešto žbuke na živcu kamenu gdje se nalazila apsida. Izgled crkve je poznat zahvaljujući crtežima Salghetti-Driolija i L. Benevenije koji navodi da je jednobrodna crkva pravilnog oblika s polukružnom apsidom bila dimenzija 13x6 m. Benevenija opisuje pročelje crkve s dva stupića koji drže zvono na preslicu. Pod zvonikom se nalazio maleni prozor prelomljenog luka te portal s gotičkom lunetom. Arhitrav je bio ukrašen dobro sačuvanim reljefnim frizom, a sa strane su bila dva grba nadvišena mirtom - jedan zadarskog nadbiskupa Nikole Matafara (1333.-1367.), a drugi opata Petra Zadranina (1340.-1364.). Desno od ulaza nalazila se uzidana škropionica. Sa svake strane oltara otvarali su se ulazi u apsidu, s otvorom u obliku potkove. Bila je osvijetljena s dva duguljasta prozora prelomljenog gotičkog luka, a sličan se nalazio i na apsidi. Crkva je bila presvođena, a sudeći po nagibu krova, vjerojatno se radilo o gotičkom prelomljenom svodu. (sl. 5-9)

Ranije spomenuti grbovi sa strane ulaza, datiraju gradnju crkve u sredinu XIV. stoljeća. Jednostavna arhitektura s naznakama gotičkog stila odgovara tipu ruralnih gotičkih crkava zadarskog područja, no s obzirom da se nalazila u sklopu samostana koji datira u XII. stoljeće, morala je postojati starija crkva, te se da pretpostaviti da je tokom obnove tvrđave u XIV. stoljeću, opat Petar Zadranin dao obnoviti raniju romaničku crkvu. Na to upućuje obla apsida kakvu su imale romaničke apside benediktinskih samostana na Čokovcu i u Rogovu, prije obnove koje je također vodio opat Petar.

Detalniji izgled apside, koja je u vrijeme L. Benevenije služila kao sakristija, s obzirom da se u apsidu ulazilo kroz otvore pokraj glavnog oltara, nalazi se također u crtežima Salghetti Driolija. Na jednom crtežu su u apsidi naznačeni umivaonik i ponara gotičkih oblika, koji izgledom odgovaraju onima sačuvanim u crkvi u Rogovu.

Tragovi zvonika koji se spominje u mletačkim prijedlozima za rušenje tvrđave nisu evidentirani.



Slika 20. Ostaci donjona (foto: V. Vidović)



Slika 21. Ostaci propugnakula (foto: M. Lucin)



Slika 22. Otvor s polukružnim lukom na sjeverozapadnoj kuli (foto: K. Marasović)



Slika 23. Prelomljeni luk u sjeverozapadnoj kuli (foto: K. Marasović)



Slika 24. Otvor s prelomljenim lukom na južnoj kuli (foto: V. Vidović)



Slika 25. Prelomljeni svod s otvorom za nužnik u južnoj kuli (foto: V. Vidović)

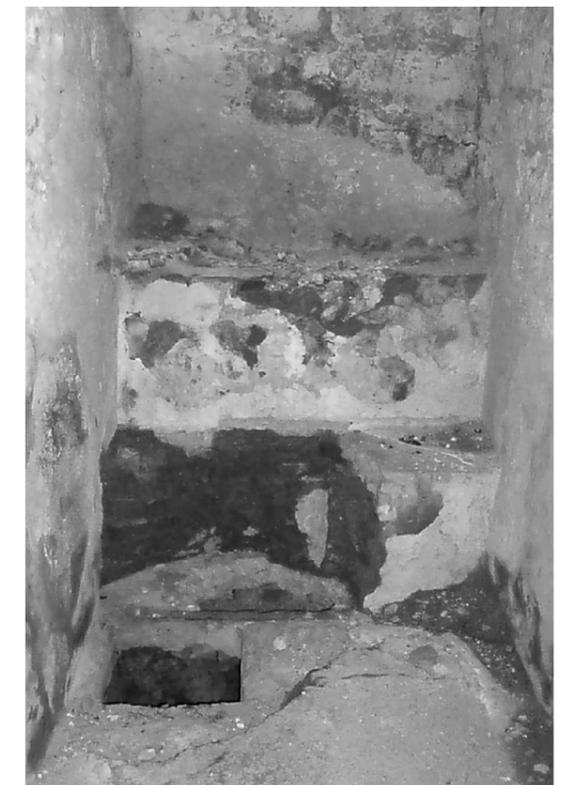

Slika 26. Otvor za nužnik u južnoj kuli (foto: V. Vidović)

Ostatke samostana i kućica za vojnike i kapetane teško je prepoznati s obzirom na zapuštenost i neistraženost tvrđave. S unutrašnje strane južnog dijela zidina uočljivi su ruševni zidovi koji su mogli biti stambeni prostori. (sl. 27) L. Benevenija navodi da su unutar tvrđave, paralelno zidinama, tekla dva niska zida mjestimično prekinuti, te su prema njemu to bili ostaci cela ili soba koje su bile postavljene okomito na zidine, a čiji se tragovi kosih krovova još vide. U unutrašnjosti su dobro očuvane cisterne za vodu koje se nalaze u sjevernom dijelu povišene zaravni.

Kao i povećani broj srednjovjekovne fortifikacijske arhitekture Hrvatske, Sv. Mihovil je slabo istražen i prepušten zubu vremena te danas služi kao "postolje" radio-televizijske antene. Nebriga i neadekvatno korištenje rezultirali su devastacijom i zaboravom vrijedne graditeljske baštine. Uz to, do 2010. godine, kada je napravljen geodetski snimak, nije postojao nikakav precizniji crtež, a do danas ni ozbiljnija studija tvrđave.



Slika 27. Pogled na južni zid s ruševinama (foto: V. Vidović)

REKONSTRUKCIJA TVRĐAVE, XIII. ST

Na temelju prethodno spomenutih pisanih povijesnih izvora, crteža, fotografija, te prepoznavanja različitih povijesnih perioda unutar tvrđave, napravljena je rekonstrukcija tvrđave kakva je bila u XIII. st. s iznimkom benediktinskog samostana kojeg je, kako je ranije navedeno, nemoguće rekonstruirati zbog nedostatka informacija i nužnog arheološkog istraživanja tvrđave.

Na rekonstrukciji je prikazano originalno stanje zidina, te donjona i propugnakula. Unutar zidina su 3 nivoa od kojih je središnji stijena za koju se, po položaju i arheološkim nalazima, da zaključiti da je bila temelj bizantske utvrde iz IV. st. Kako je bizantska utvrda bila dio niza fortifikacijskih objekata iz VI. stoljeća duž obale, usporedbom s Torcem na Kornatima kao dijelom istih, može se pretpostaviti kako je izgledala s obzirom na vrlo sličan teren i period gradnje. (sl. 28-29) Na rekonstrukciji je na njenom mjestu romanička crka Sv. Mihovila u gabaritima koje iznosi L. Beneveni. (sl. 30)



Slika 28. Tvrđava Sv. Mihovila (foto: M. Lucin)



Slika 29. Torac, Kornati (izvor: Internet)

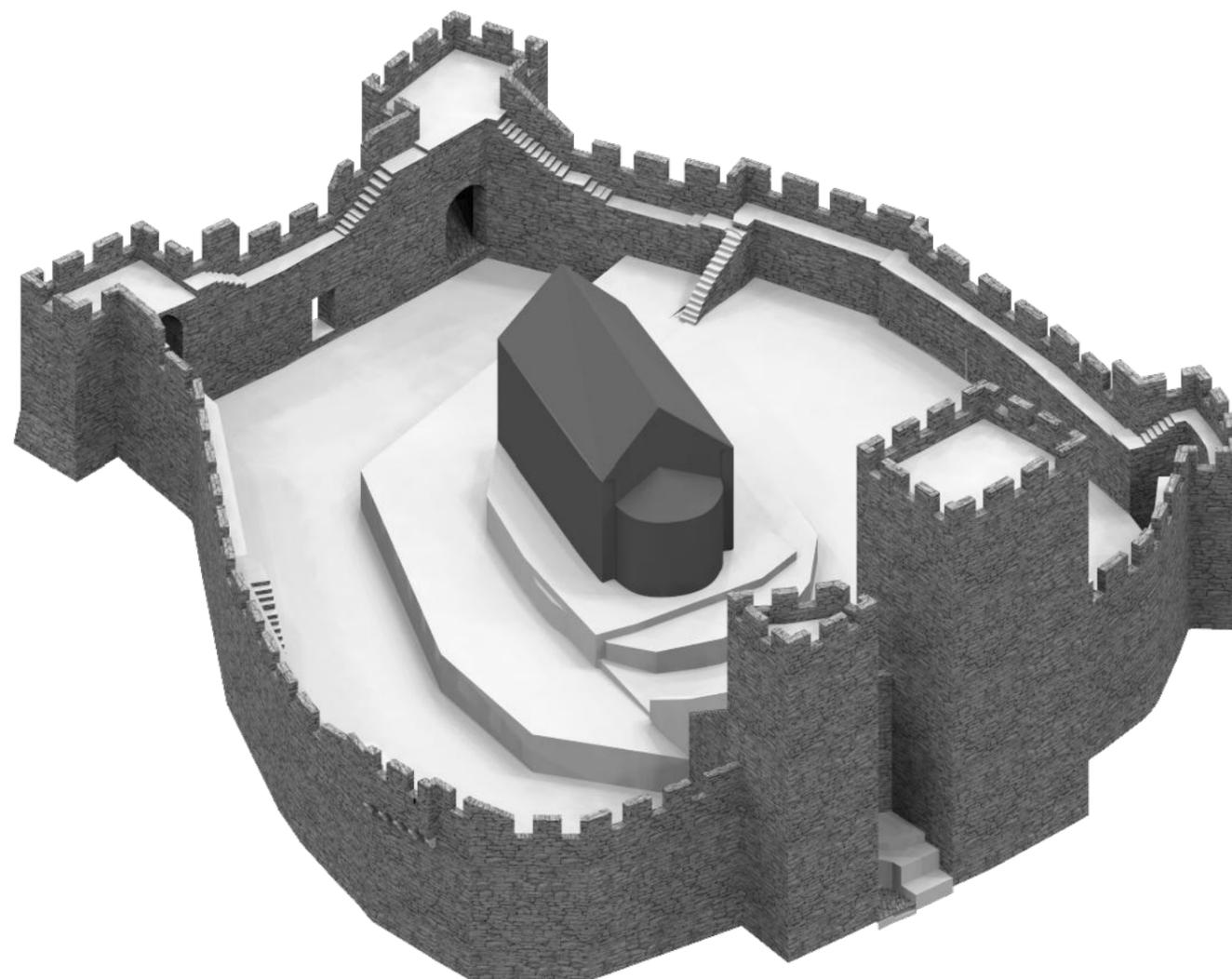

Slika 30. Rekonstrukcija tvrđave Sv. Mihovila, XIII. st. (K. Marasović, R. Vidović)

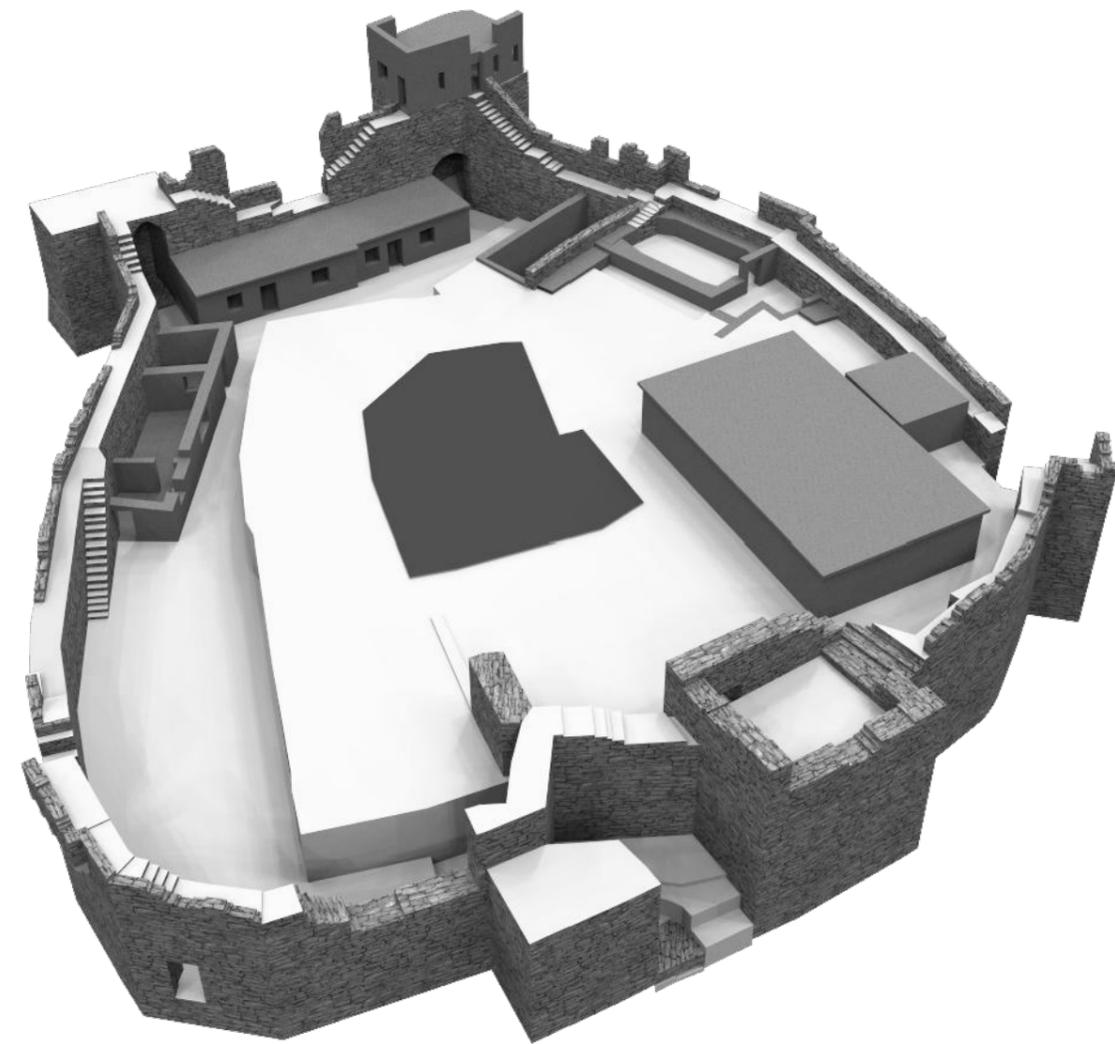

Slika 31. Rekonstrukcija sadašnjeg stanja tvrđave (R. Vidović)

LITERATURA

PETRICIOLI, I., Kaštel Sv. Mihovila na Ugljanu u crtežima Franje Salghetti-Driolija, Prilozi povijesti umjetnosti u Dalmaciji, 37, Split: Književni krug, 1997.-98., 343-354.

PETRICIOLI, I., Srednjovjekovnim graditeljima u spomen, Split: Književni krug, 1966.

SORIĆ, S., Kaštel Sv. Mihovila na otoku Ugljanu, Ars Adriatica, 2 (2012), 85-97.

VIDOVIĆ, V., Pregled povijesti otoka Ugljana od prapovijesti do Srednjeg vijeka, Zbornik o Ugljanu, Zadar: Matica Hrvatska - Ogranak Zadar, 2012, str. 289-313.

SVEUČILIŠTE U SPLITU
FAKULTET GRAĐEVINARSTVA, ARHITEKTURE I GEODEZIJE

REA VIDOVIĆ

RECHARGING MIHOVIL

AK. GOD. 2013/2014

MENTOR: prof. NENO KEZIĆ, dipl. ing. arh.

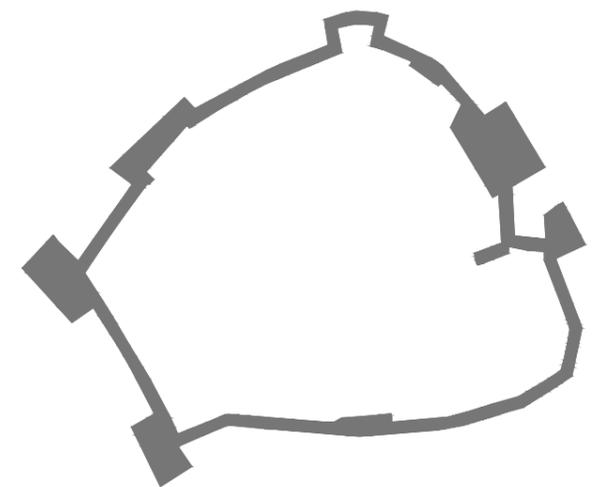



Odabrana lokacija za izradu diplomskog rada je mletačka tvrđava Sv. Mihovila na istoimenom brdu smještenom u središnjem dijelu jugozapadne kose otoka Ugljana, iznad mjesta Preka na 265 m n/v. Tvrđava datira u 13.st., a ime duguje benediktinskom samostanu koji je postojao i djelovao od 11. do kraja 14.st., kada je srušen zbog mletačkih vojnih potreba.

Udaljena od Preka 1.5 km, tvrđava Sv. Mihovila jedan od najposjećenijih lokaliteta otoka Ugljana i vrijedan je primjer graditeljskog naslijeđa koja je kroz povijest mijenjala svoje korisnike i funkcije i tokom niza stoljeća pretrpila devastaciju i naposljetku postala devalorizirana trenutnom funkcijom "postolja" za relejnu radiotelevizijsku antenu.

Danas tvrđava zahtjeva sanaciju i neku novu funkciju, neke nove korisnike. Nameće se pitanje koje su to funkcije i koji su to korisnici. Ako sagledamo širu sliku, onu otoka Ugljana, naići ćemo na moguće odgovore. Tvrđava je trenutno u rukama države, a jedini stalni korisnik je, kako je već napomenuto, Odašiljači i veze. Otočani nemaju nikakvog učešća u funkcioniranju kule, što je veliki gubitak za otok gledajući to s turističke strane ili kao puki osjećaj pripadanja otoku kao potencijalno mjesto za provođenje vremena ili sudjelovanja u nekim aktivnostima na danom mjestu. Stoga, prvi zaključak koji se nudi jest taj da bi neka nova funkcija trebala biti ona koja će vratiti kulu otočanima i pružiti im nekakve aktivnosti i sadržaj.

Nadalje, povećati obuhvat cijelog projekta sanacije i prenamjene zahtjeva i financijska sredstva koja mogu dugoročno uzdržavati tvrđavu i aktivnosti otočana u njoj. Preko, kao i većina mjesta na Ugljanu, nema hotelski ni hostelski smještaj, već su sve apartmanski smještaji. Otok zahtjeva novi oblik smještaja, s ciljanom mlađom skupinom turista kojima će se pružiti nešto više od betonirane plaže i pokoje fešte. Mihovil kao atraktivna lokacija s koje se pruža pogled na grad Zadar sa zaleđem te na više od 200 otoka zadarskog arhipelaga i Nacionalni park Kornati, u blizini uvala, sportsko-rekreacijske zone u razvoju i dobrom povezanosti s Prekom te ostalim mjestima, otvara mogućnost udomljavanja jednog hostela manjeg kapaciteta.

Na Ugljanu, pa i oko same lokacije, pronađeni su brojni arheološki nalazi koji datiraju sve do paleolitika, no većina njih nije nigdje izložena ni prezentirana. Stoga se otvara mogućnost da se na tvrđavi, koja i sama pripada povijesti, napravi izložbeni prostor za arheološke nalaze kao i izložbeni prostor za privremene postavke koji se danas izlažu u neadekvatnim prostorima. Uz izložbene prostore, projektom predlažem i smještanje prostora za radionice i mali observatorij.

Prostor koji ostaje "između" kulturnog sadržaja, radionica i hostela, postaje prostor druženja, otvoreni dnevni boravak u kojem se prezentira graditeljsko naslijeđe i uspostavlja dijalog između starog i novog. Tvrđava, kao baterija koja se ispraznila tokom stoljeća, dobiva novu dozu energije, i biva "recharged" s novim sadržajima i novim korisnicima.

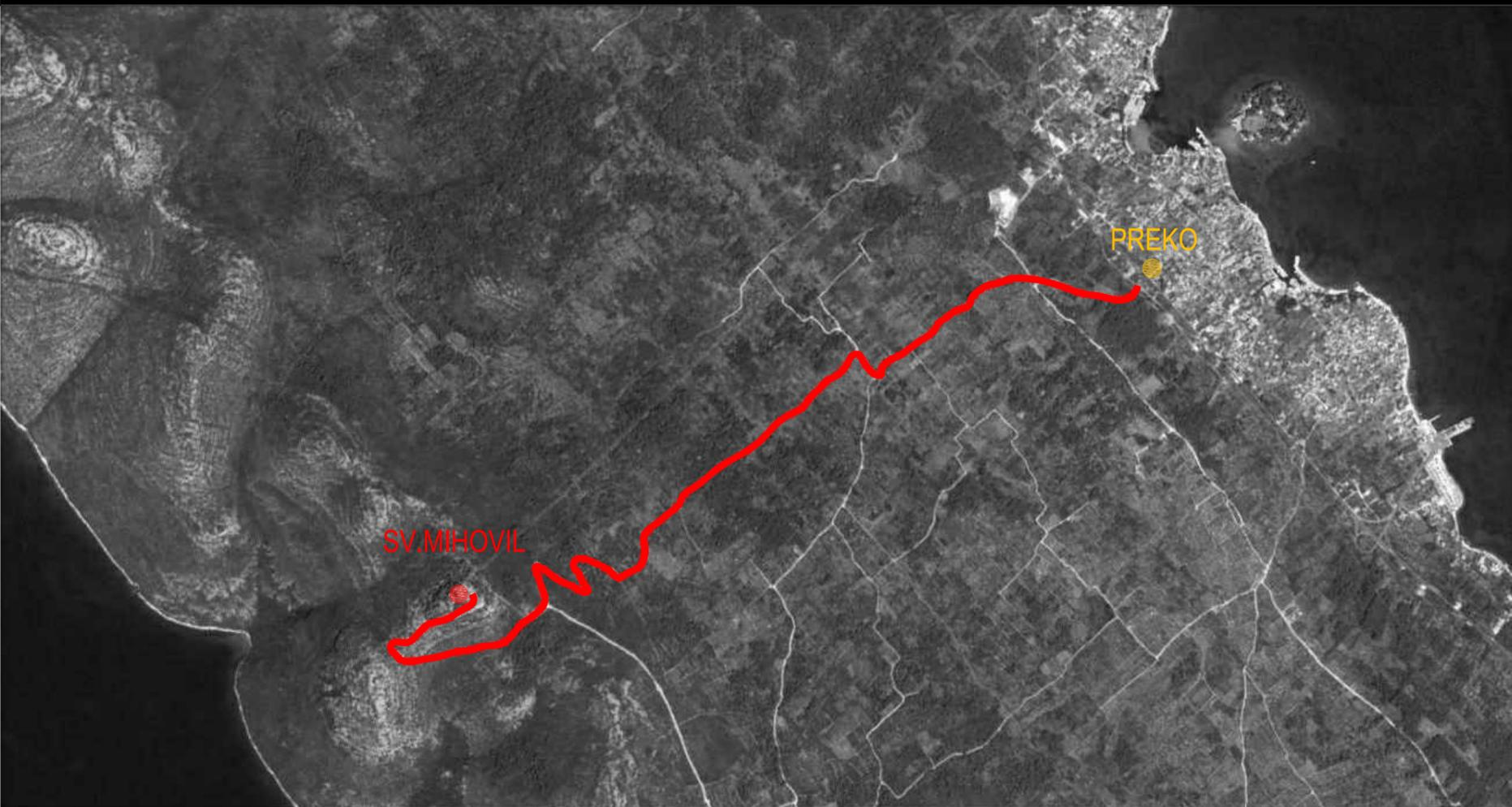

PREKO-SV. MIHOVIL

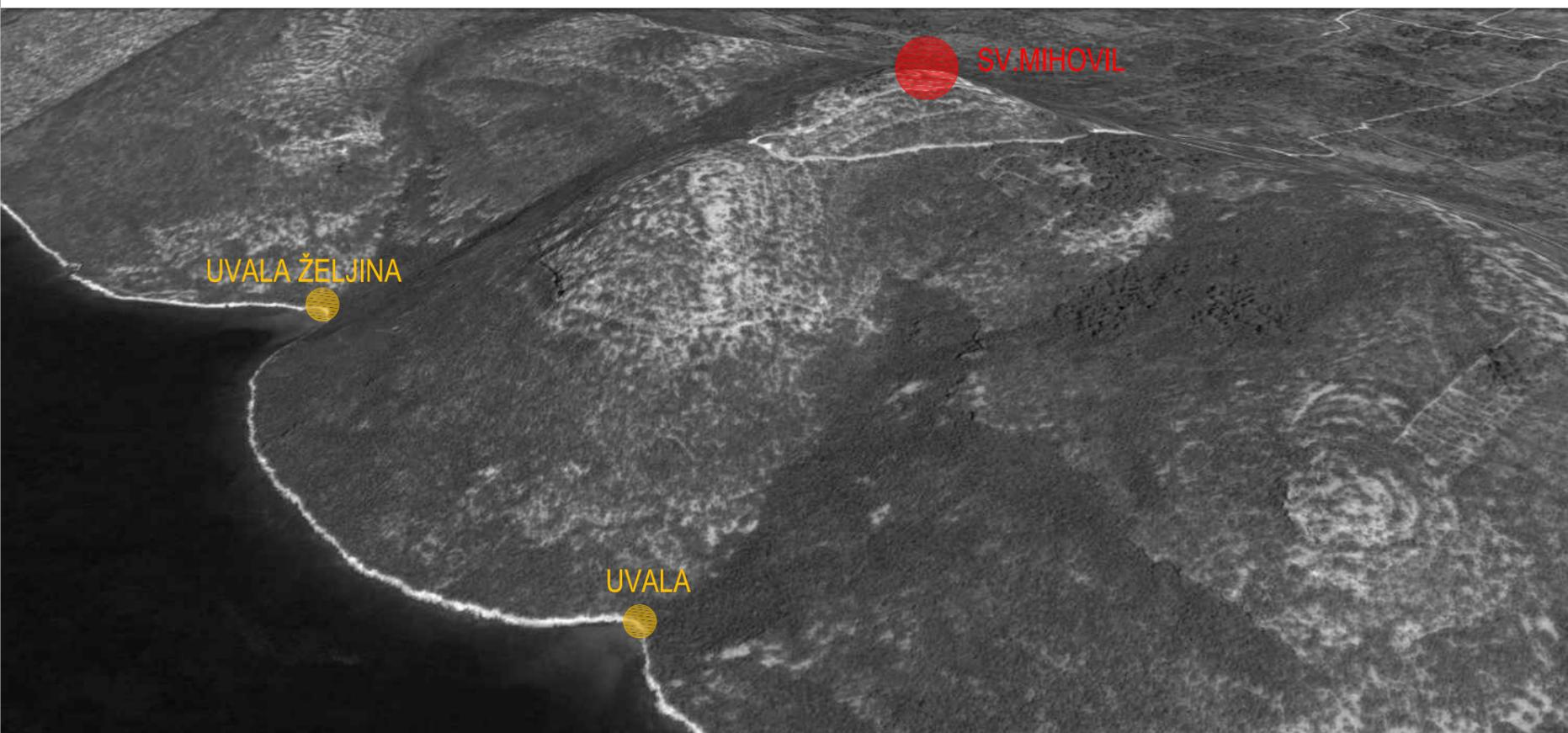

UVALE U BLIZINI



SJEVEROZAPADNA KULA



POGLED NA ISTOK



POGLED NA JUG

POVIJESNA CRTA KORIŠTENJA TVRĐAVE



IV. ST.



XI. ST.

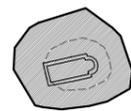

XIII. ST.

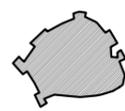

XIV. ST.

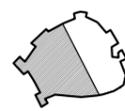

XIX. ST.

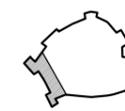

XXI. ST.



KORISNICI \Rightarrow

TURISTI

+

OTOK

SMJEŠTAJ

+

KULTURA
+
AKTIVNOSTI

\Rightarrow PROGRAM

ARHEOLOŠKI

POSTAV

+
RADIONICE

+
HOSTEL

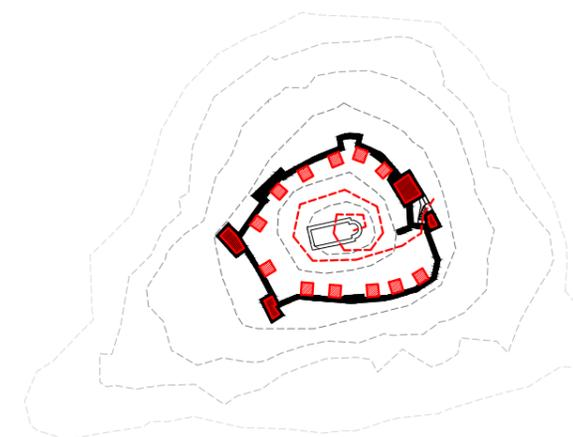
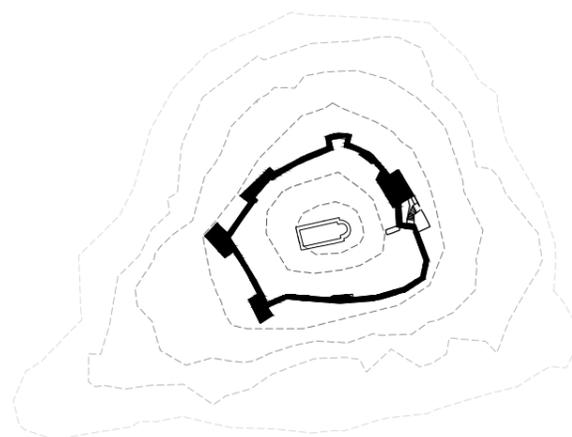
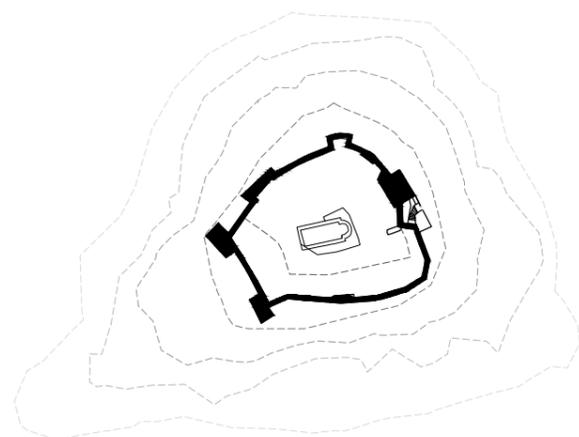

POSTOJEĆI TEREN

PO SREDIŠTU RECINKTA VIDLJIVA JE STIJENA S OSTACIMA GOTIČKE CRKVE, NA KOJOJ JE POČIVALA BIZANTSKA UTVRDA.



STJENOVITI TEREN

OTKOPAVANJEM ZEMLANOG NASIPA, OTKRIVA SE ORIGINALNI STJENOVITI TEREN.



NOVE FUNKCIJE

STIJENA NA KOJOJ JE BILA BIZANTSKA UTVRDA POSTAJE CENTAR TVRĐAVE I OKO NJE SE OBAVIJA SPIRALA KOJOM SE PENJE NA VRH - VIDIKOVAC. OSIM SAMOG PUTA DO VRHA, SPIRALA POSTAJE ZGRADA KOJA UDOMLJAVA ARHEOLOŠKI POSTAV. HOSTEL SE U OBLIKU KUTIJA RAZVIJA PO OPHODU ZIDINA S POGLEDOM NA UNUTRAŠNJOST TVRĐAVE I ZADARSKI ARHIPELAG. KULE SE PUNE I NADOGRAĐUJU HOSTELSKIM SADRŽAJEM, RADIONICAMA I OBSERVATORIJEM.

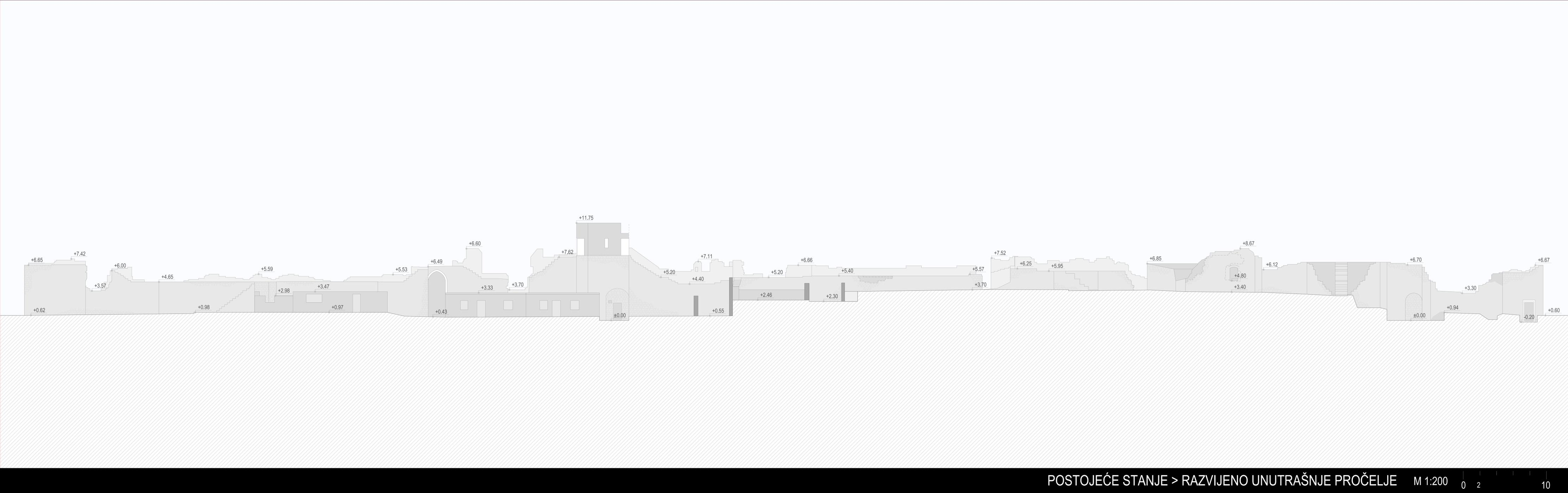

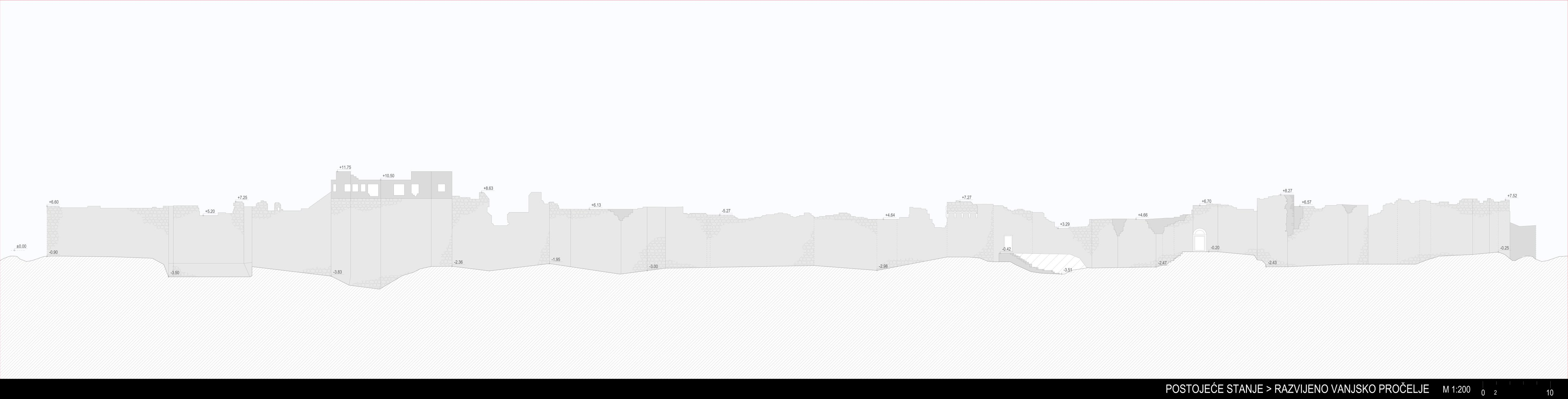

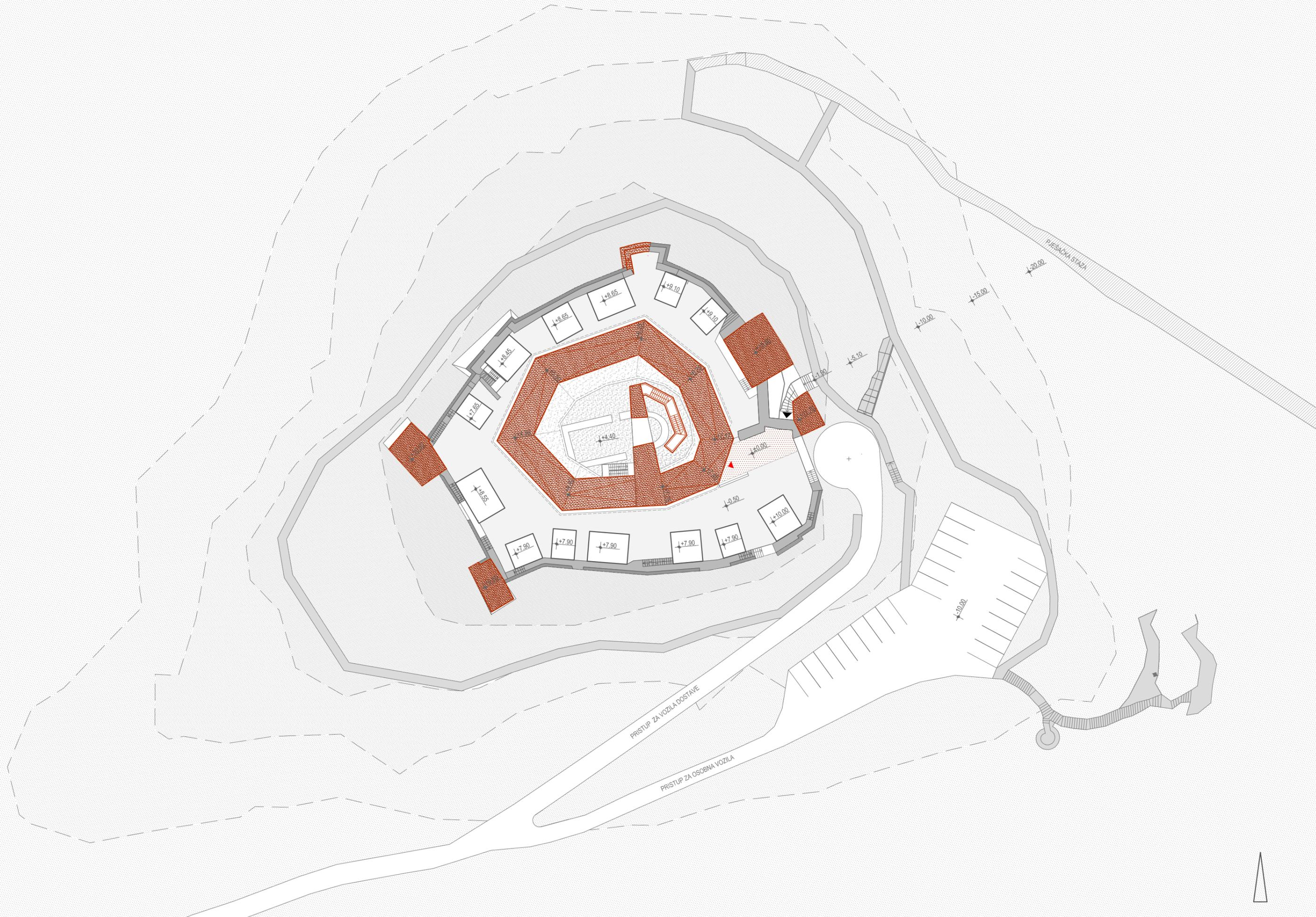

SITUACIJA

M 1:500



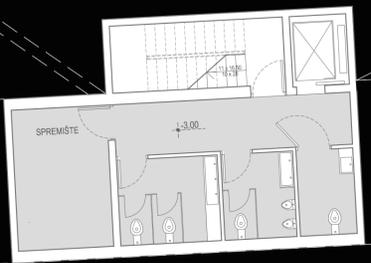
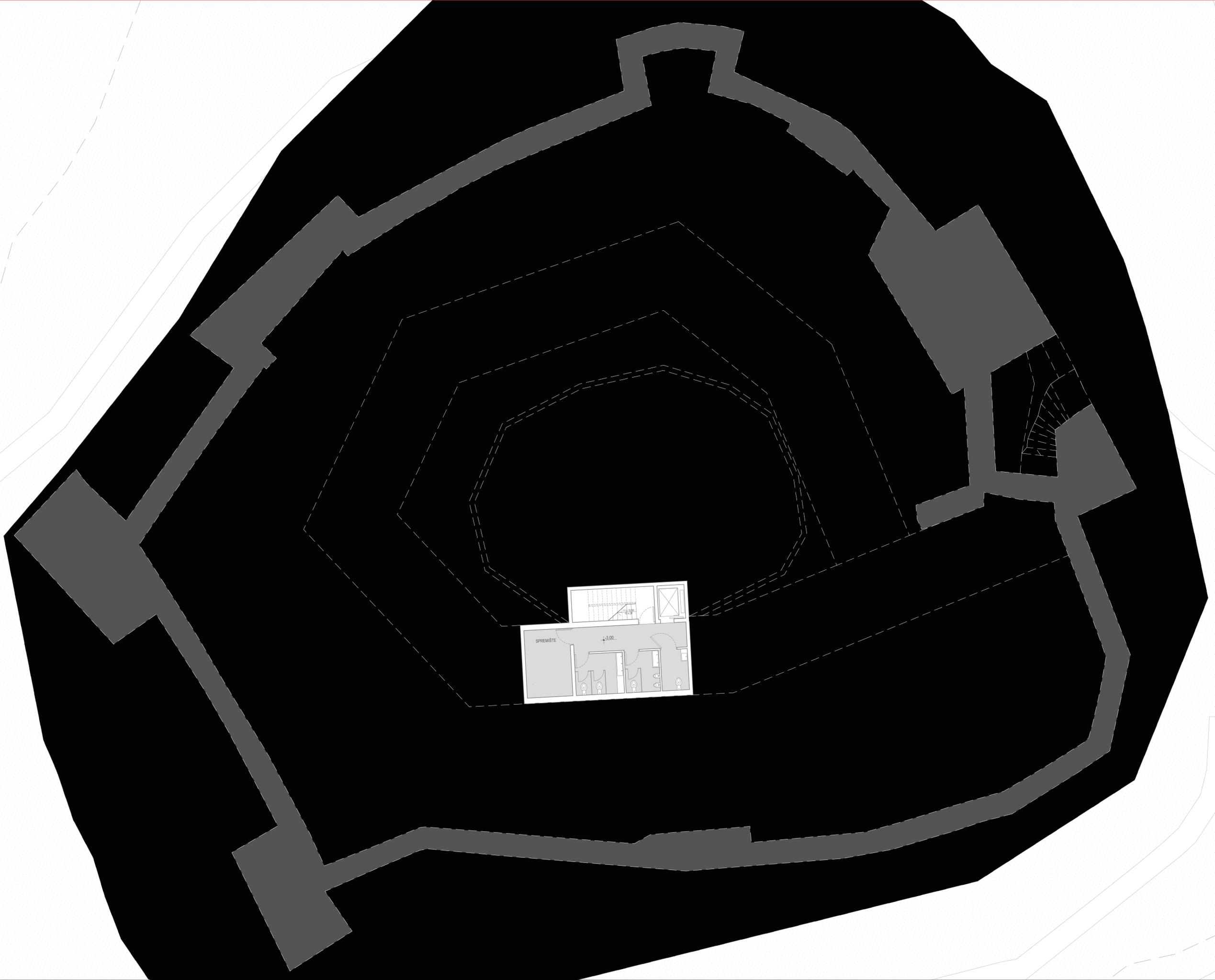

TLOCRT / H=-3.00

M 1:100



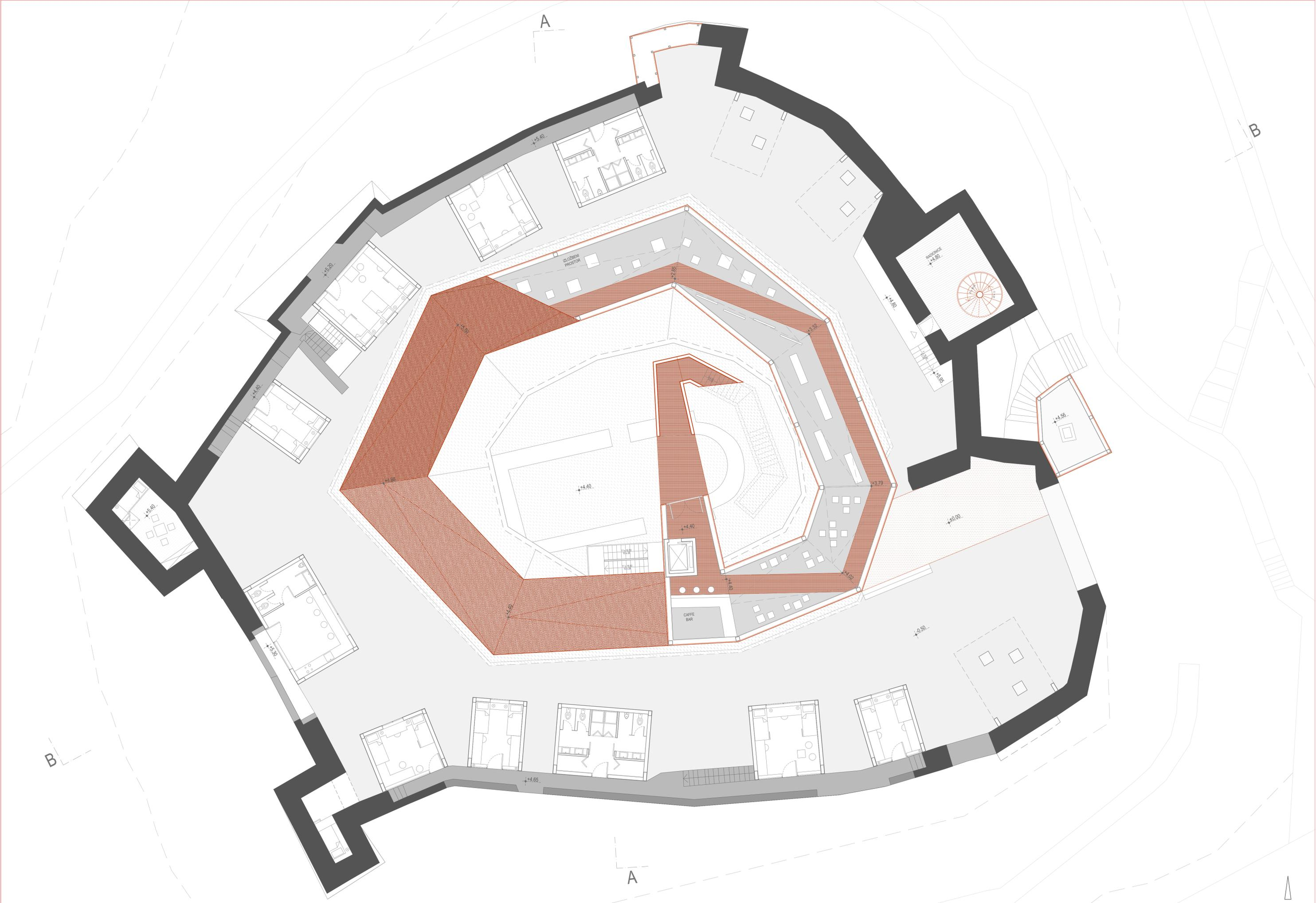

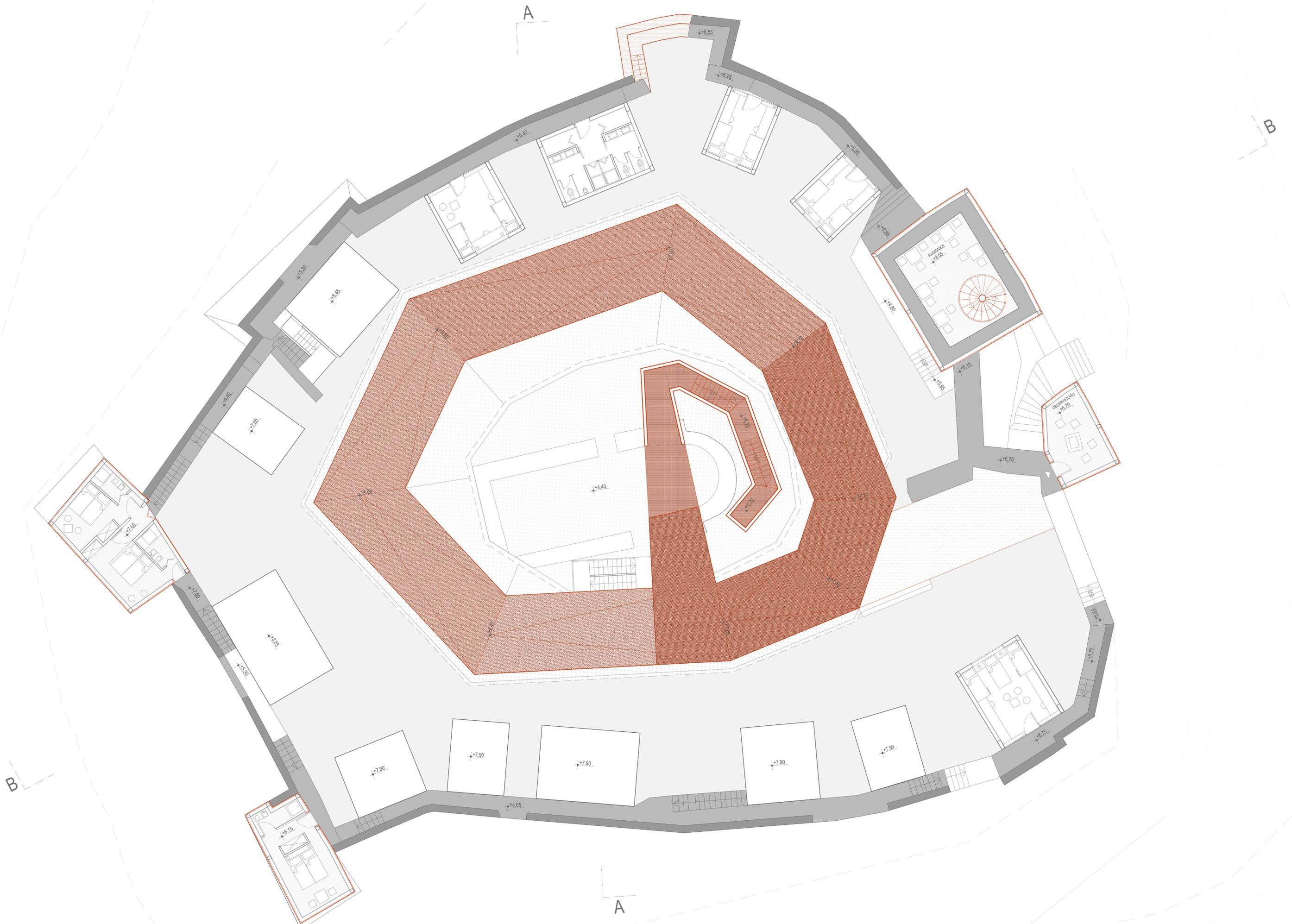

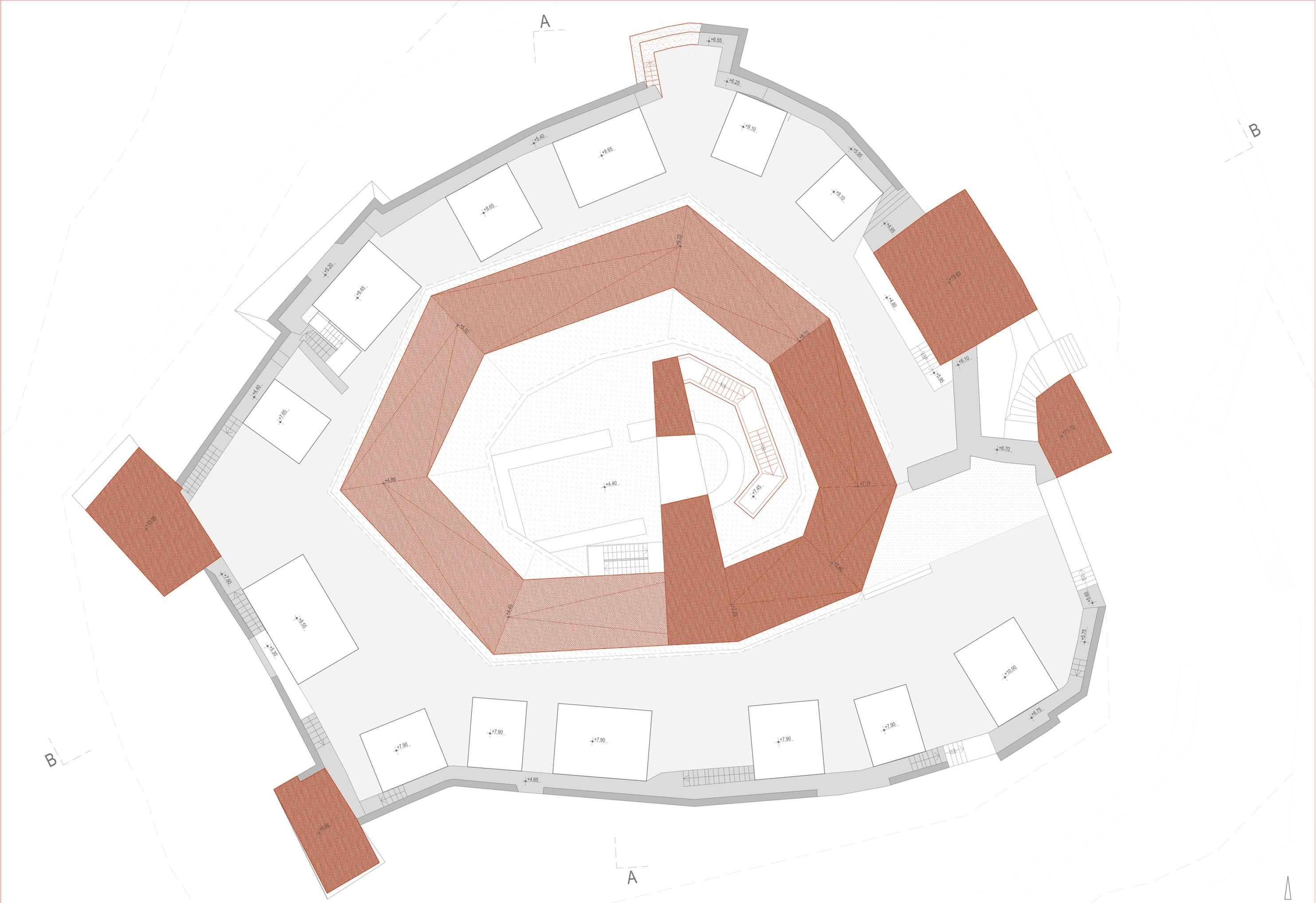

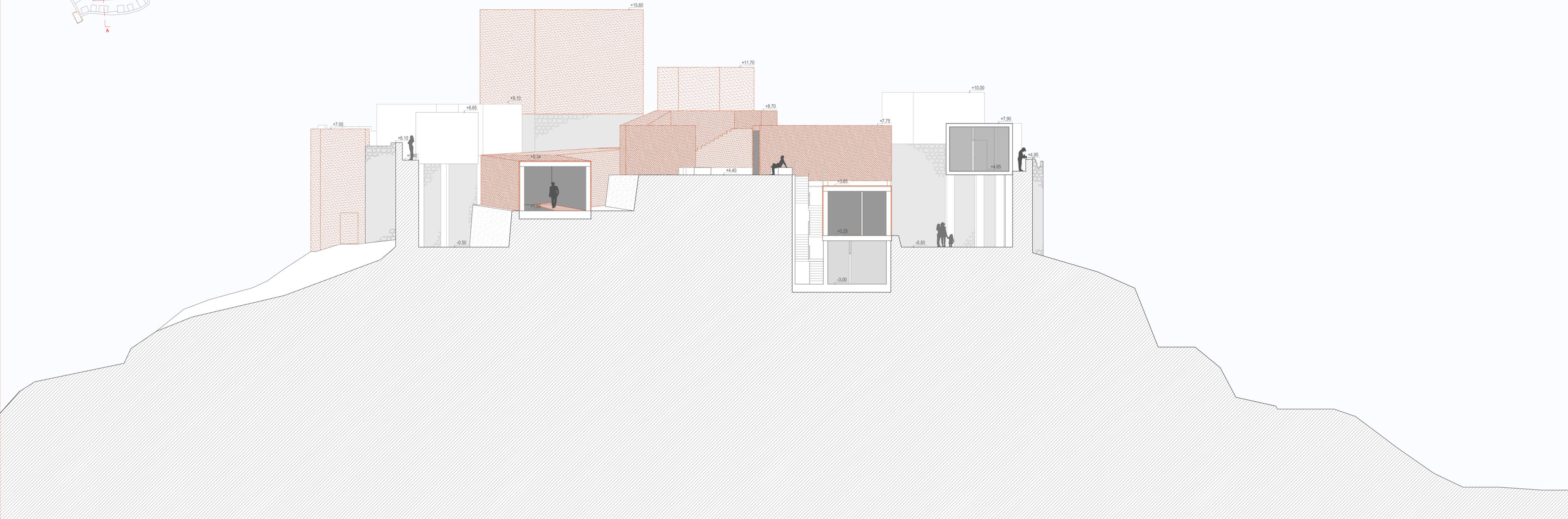
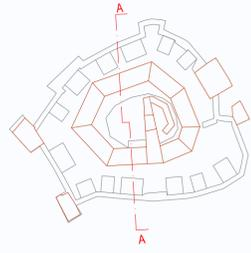

PRESJEK A-A

M 1:100 0 1 5

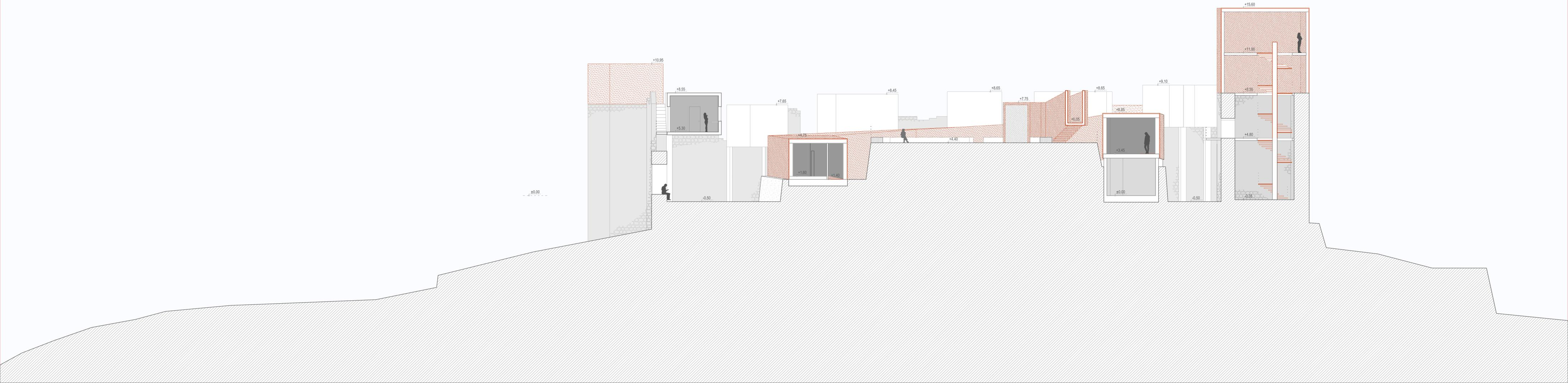
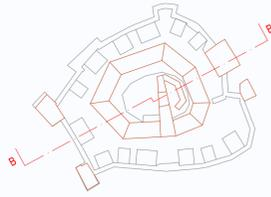

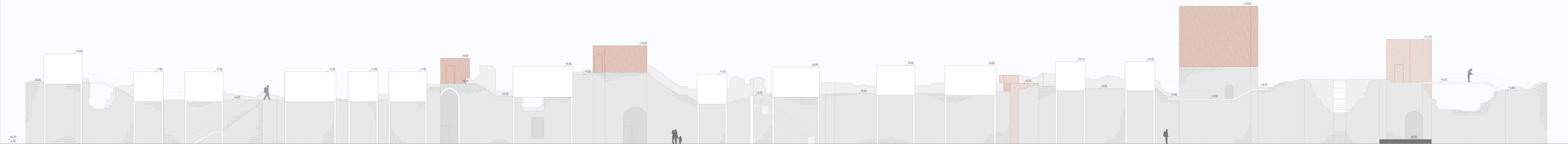
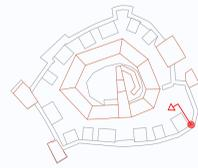

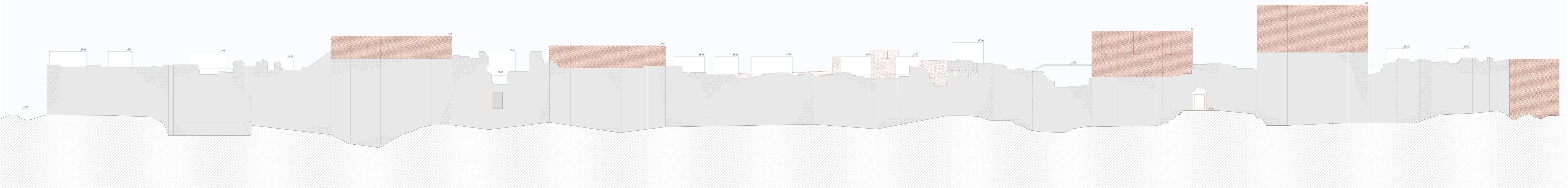

2 K... 12 m² ●●

3 K... 14 m² ●●●

4 K... 17 m² ●●●●

5 K... 20 m² ●●●●●

5 K... 20 m² ●●●●●

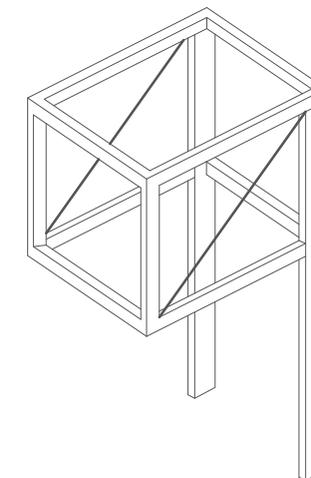
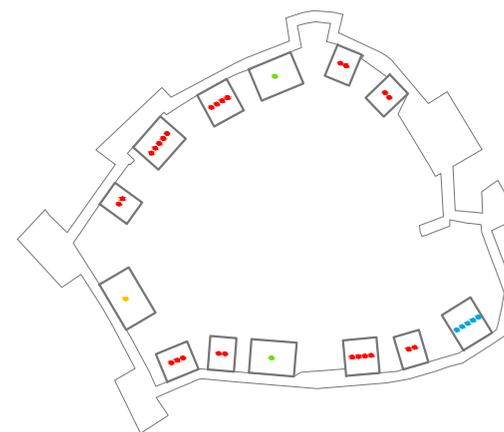
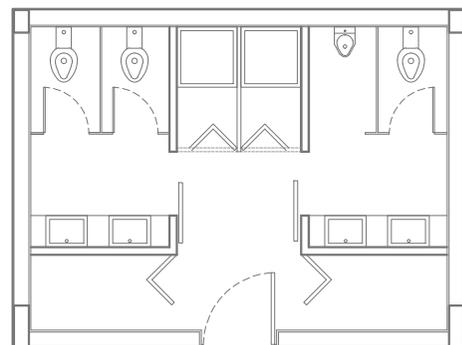
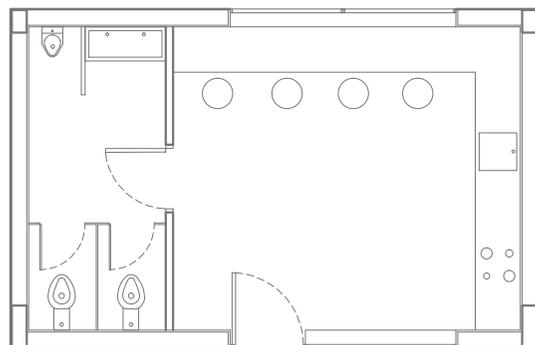
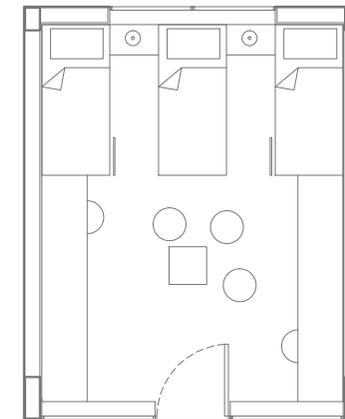
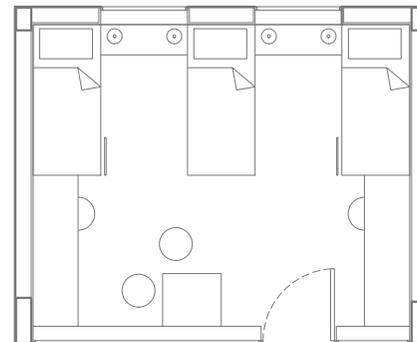
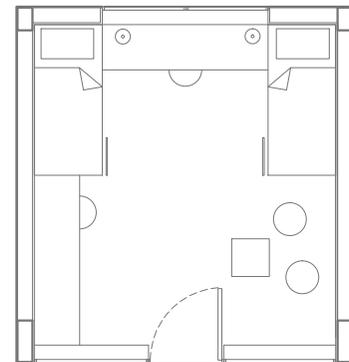
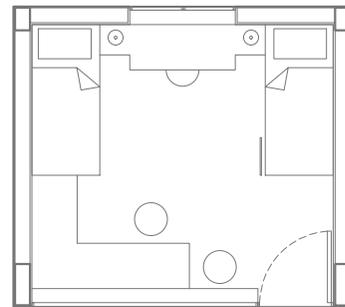
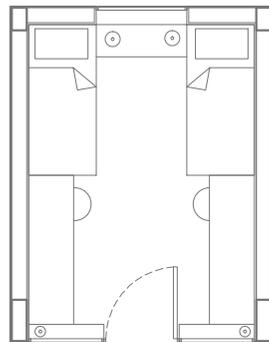

HOSTELSKE SOBE SU KONCIPIRANE KAO KUTIJE SLOŽENE PO OPHODU KOJI SLUŽI KAO KOMUNIKACIJA HOSTELA. GOSTI IMAJU POGLED NA UNUTRAŠNJOST TVRĐAVE I NA POGLED KOJI SE PRUŽA S TVRĐAVE. OBLOŽENE SU REFLEKTIVNIM STAKLOM KAKO NE BI NARUŠAVALE SILUETU TVRĐAVE, VEĆ SE POTPUNO KAMUFLIRALE U OKOLINU. NA OPHOD SU VEZANE I SANITARIJE, TE ČAJNA KUHINJA. ČELIČNA KONSTRUKCIJA KUTIJA STOJI NA ČELIČNIM STUPOVIMA KOJI SE PRUŽAJU UZ ZID TVRĐAVE, TE SU, KAO I KUTIJE, OBLOŽENI ZRCALNIM STAKLOM.

ČAJNA KUHINJA ... 26 m² ●

SANITARNI BLOK ... 22 m² ●

HOSTELSKE SOBE > BOX

M 1:50



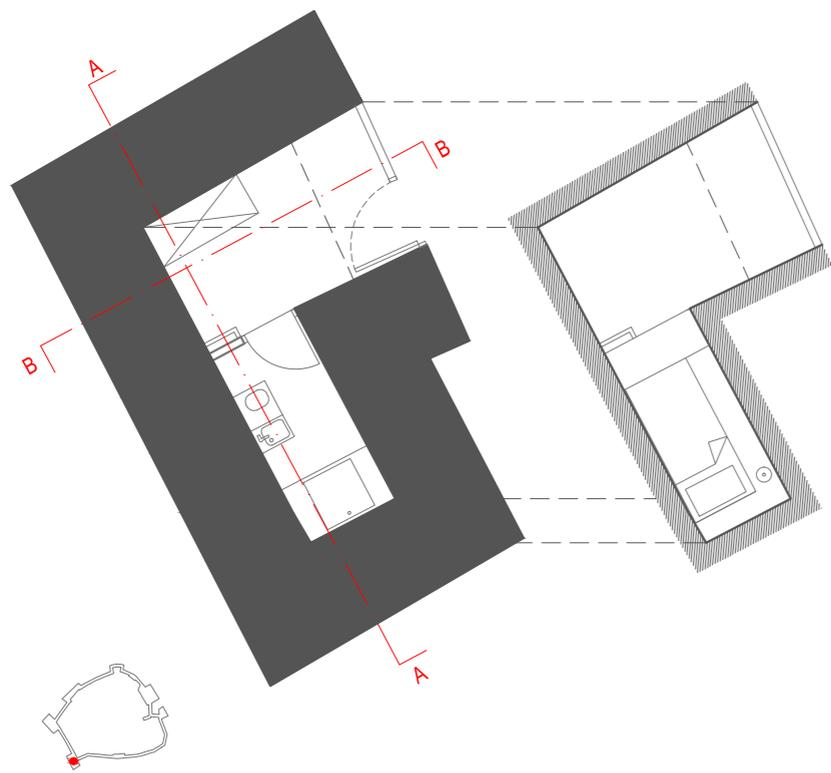

A-A

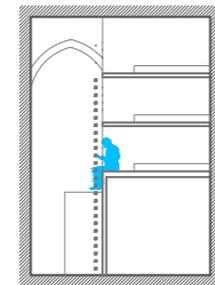

B-B

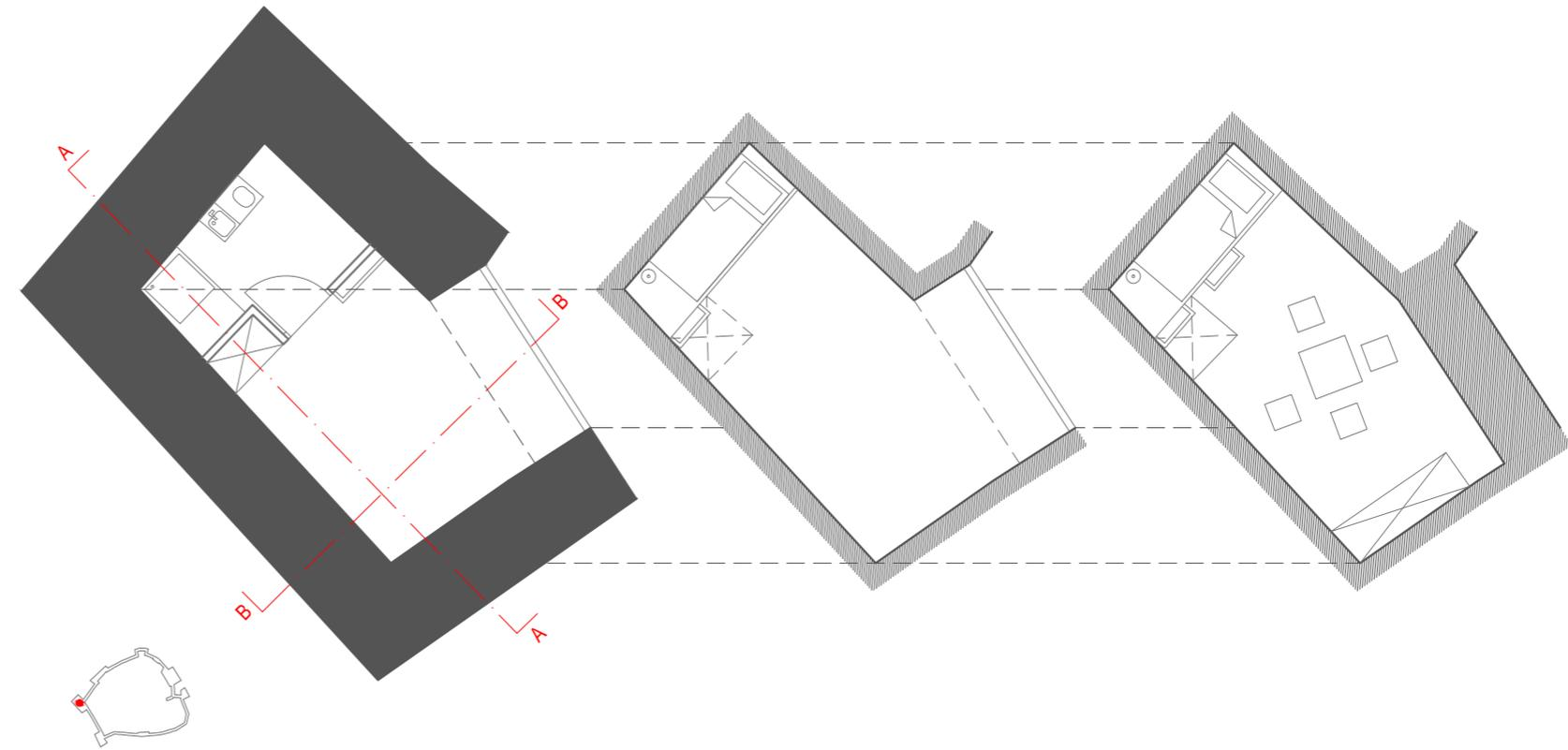
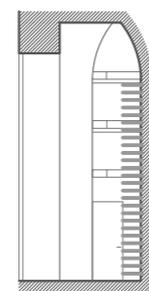

A-A

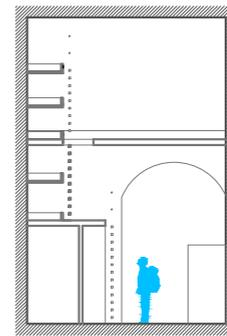

B-B

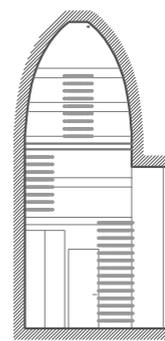

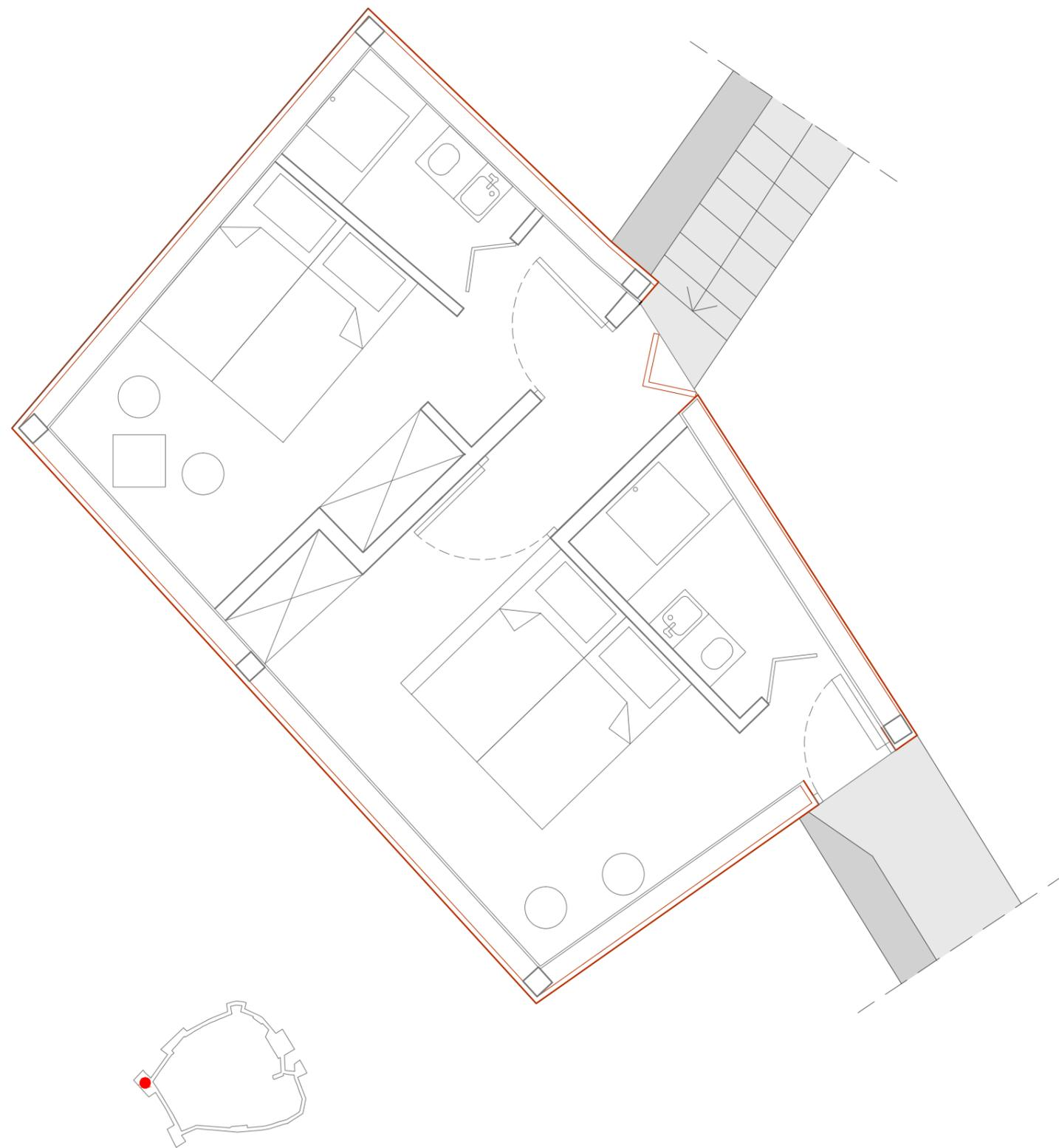
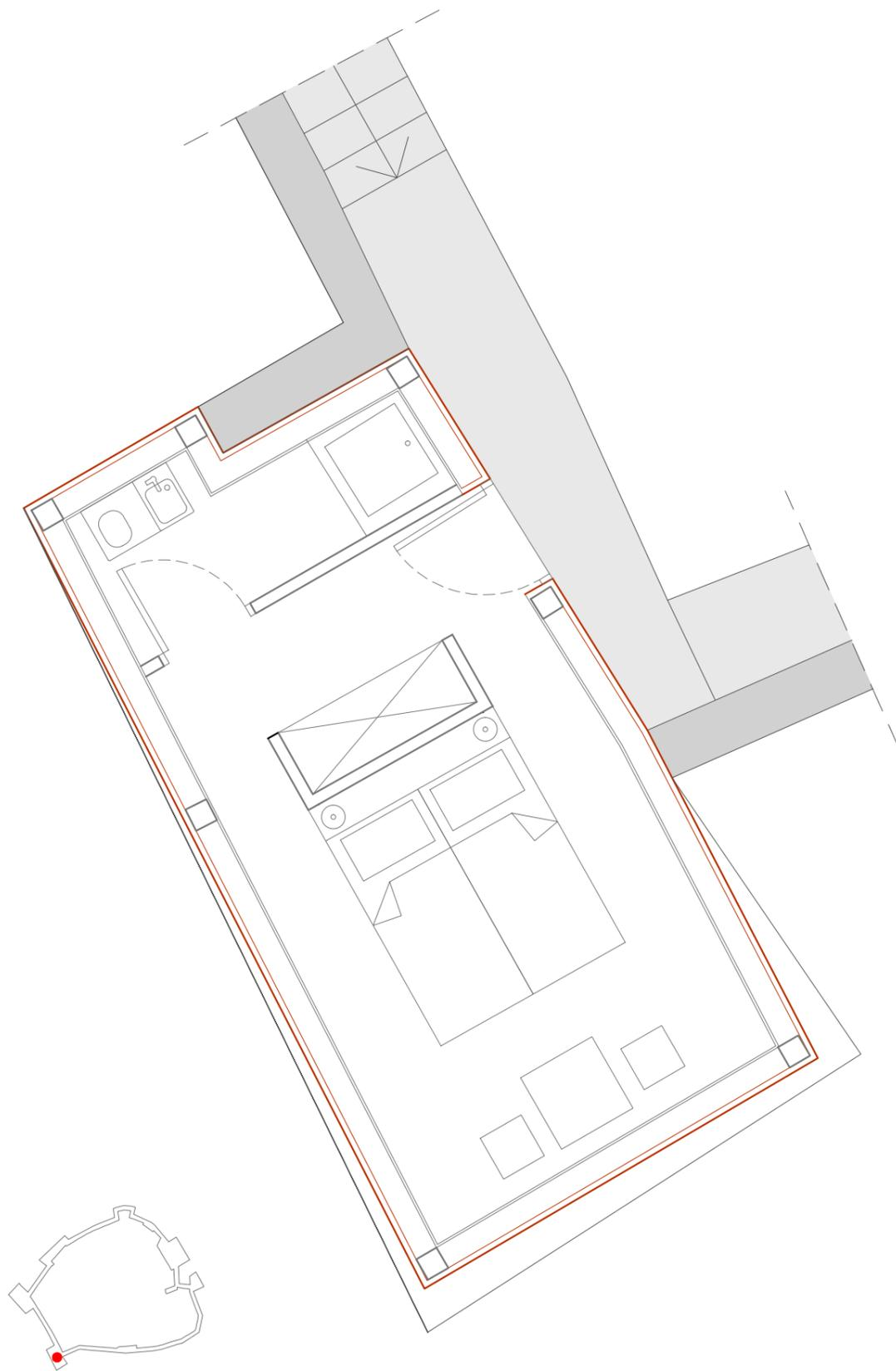

VERTIKALNI PRESJEK KROZ VRATA

- ŠPERPLOČA 20 mm
- PARNA BRANA 0.2 mm
- MINERALNA VUNA 50 mm
- XPS 70 mm
- ŠPERPLOČA 20 mm
- LJEPLJIVA TRAKA 3,5 mm
- ZRCALNO STAKLO 4 mm

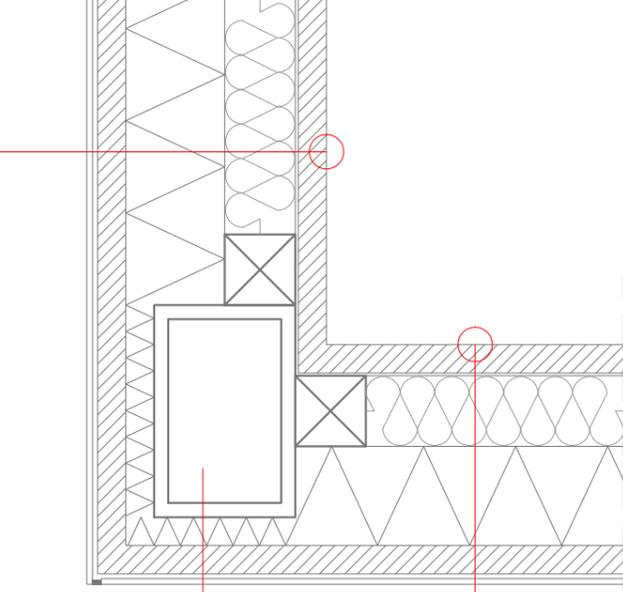

ČELIČNI NOSAČ 100 x 150 mm

- ŠPERPLOČA 20 mm
- PARNA BRANA 0.2 mm
- MINERALNA VUNA 50 mm
- XPS 70 mm
- ŠPERPLOČA 20 mm
- LJEPLJIVA TRAKA 3,5 mm
- ZRCALNO STAKLO 4 mm

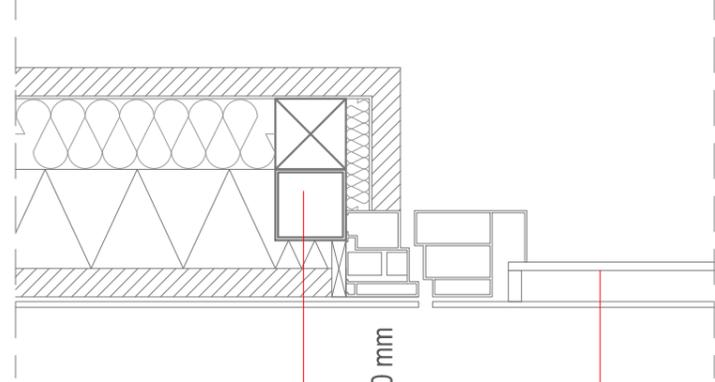

ČELIČNA
PODKOSTRUKCIJA 50 x 50 mm

- IZO STAKLO 6 mm
- ZRCALNO STAKLO 4 mm

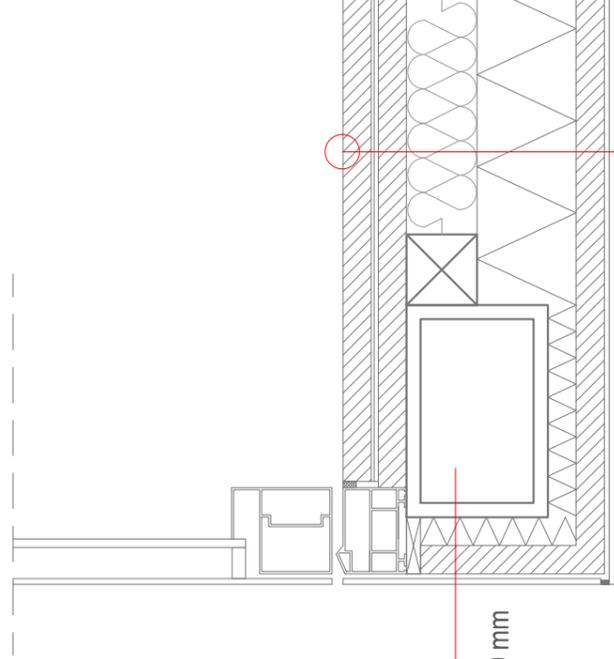

ČELIČNI NOSAČ 100 x 150 mm

- ŠPERPLOČA 20 mm
- PARNA BRANA 0.2 mm
- ELEKTRIČNI GRIJAČI FILM 0.3 mm
- ŠPERPLOČA 20 mm
- MINERALNA VUNA 50 mm
- XPS 70 mm
- ŠPERPLOČA 20 mm
- LJEPLJIVA TRAKA 3,5 mm
- ZRCALNO STAKLO 4 mm

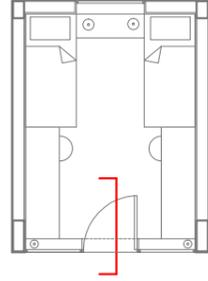

VERTIKALNI PRESJEK KROZ PROZOR

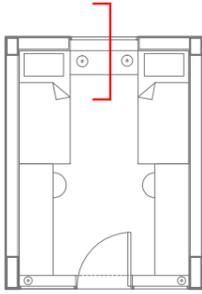
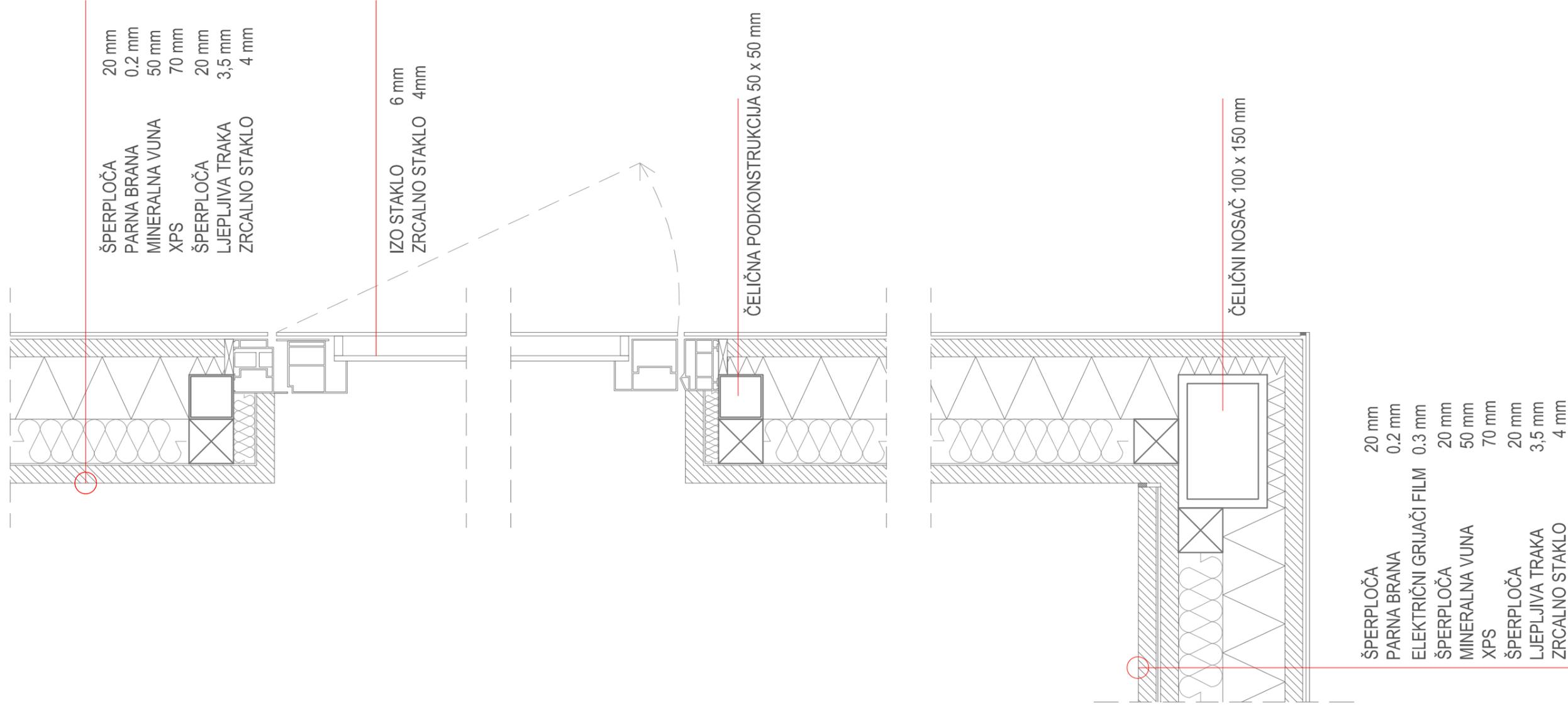

SPIRALA

ULAZNI PROSTOR	67 m ²
SANITARIJE	16 m ²
URED UPRAVITELJA	17 m ²
URED KNJIGOVOĐE I TEHNIČKOG VODITELJA	16 m ²
SANITARIJE ZAPOSLENIKA	8 m ²
SPREMIŠTA IZLOŽBENIH PROSTORA	15 m ²
IZLOŽBENI PROSTOR	170 m ²
CAFFE BAR	63 m ²
SPREMIŠTE CAFFE BARA	11 m ²
KOMUNIKACIJE	15 m ²
	> 398 m ²

KULE

RADIONICE	175 m ²
OBSERVATORIJ	15 m ²
	> 190 m ²

UKUPNO 588 m²

SPIRALA

RECEPCIJA	27 m ²
SANITARIJE	14 m ²
SPREMIŠTE	16 m ²
	> 57 m ²

KUTIJE

DVOKRETVETNE SOBE	5 x 12 m ²
TROKRETVETNA SOBA	1 x 14 m ²
ČETVEROKRETVETNE SOBE	2 x 17 m ²
PETEROKRETVETNE SOBE	2 x 20 m ²
ČAJNA KUHINJA	26 m ²
SANITARNI BLOK	42 m ²
	> 216 m ²

KULE

TROKRETVETNA SOBA	21 m ²
PETEROKRETVETNA SOBA	43 m ²
SUITE	56 m ²
	> 120 m ²

UKUPNO 393 m²

UKUPNA POVRŠINA 981 m²

OBLIK I VELIČINA PARCELE, PRIKLJUČAK NA KOLNI PUT

Lokacija predmetnog projekta je tvrđava Sv. Mihovila, iznad mjesta Preka, otok Ugljan. Tvrđava se nalazi na istoimenom brdu, na 265 m n/v. Parcela obuhvaća tvrđavu i njenu neposrednu blizinu gdje su uređeni kolni i pješački pristupi.

Tvrđava ima 1800 m² površine unutar nepravilnog poligona zidina. Pristupa joj se sa jugoistočne strane dvjema cestama, od kojih je jedna za vozila dostave i ide do tvrđave, a druga je namijenjena osobnim vozilima i vodi na parking na 15 m nižoj koti od gotovog poda tvrđave. Uređeni su pješački putevi do ulaza u tvrđavu koji se nalazi između donjona i propugnakula, te pješački put oko tvrđave.

OPIS NAMJERAVANOG ZAHVATA U PROSTORU, NAMJENA

Namjeravanim zahvatom planira se rekonstrukcija urušenih dijelova tvrđave i izgradnja novih objekata od kojih je jedan izložbeni prostor, a ostali su dijelovi hostela.

Kule se rekonstruiraju do visine prvobitnog stanja te pune novim sadržajima (hostelske sobe, radionice, mali observatorij). U središtu recinkta predviđena je građevina spiralnog oblika visine 7.75 m. Po ophodu zidina, na različitim visinama, nalaze se sobe hostela visine 3.35 m. Najviša kota novih građevina je 15.60 m.

UREĐENJE OKOLIŠA

Pješački putevi koji vode do tvrđave popločani su, a grmlje oko samih zidina je posječeno kako bi se prezentirala tvrđava.

Unutar zidina od ulaza do spirale izložbenog prostora vodi kortenski put, a 50 cm niža površina oko građevine popločana je i sadrži urbanu opremu u vidu metalnih kutija koje mogu služiti kao klupe, stolovi, štandovi, elementi bine.

KONSTRUKCIJA I MATERIJALI

SPIRALA

Konstrukciju objekta čine čelični okviri i betonska jezgra dizala presvučeni perforiranim kortenom debljine 5 cm. Čelični okvir na dva mjesta položen na armirano-betonske zidove.

Unutarnji plašt je iso staklo sa skrivenim profilima na mjestima ureda i izložbenih prostora, a na mjestima spremišta je Knauf. Završni sloj poda objekta su ferocementne ploče, dok su stropovi sendvič paneli sa stropom od ferocementnih ploča. Put unutar objekta su kortenske ploče debljine 3 cm.

HOSTELSKE KUTIJE

Čelični okvir soba počiva na čeličnom stupu koji se diže uz zid tvrđave. Objekti i stupovi su presvučeni u zrcalno staklo kako bi se kamuflirali u okoliš. Zidovi u interijeru, strop i pod su od šperploče. Prozori se otklopni.

KULE

Unutar južne i sjeverozapadne kule nalaze se hostelske sobe s podovima čelične konstrukcije. Podovi su laminat. Zidovi su ostavljeni originalni.

Na istim kulama su nadograđene hostelske sobe čelične konstrukcije presvučene perforiranim kortenom. U interijeru je iso staklo koje se otvara zaokretno. Podovi su laminat.

Isti princip je i na istočnim kulama gdje se nalaze radionice i mali observatorij. Na observatoriju se kortenski plašt rastvara po vertikalnoj vodilici na 4 mjesta.

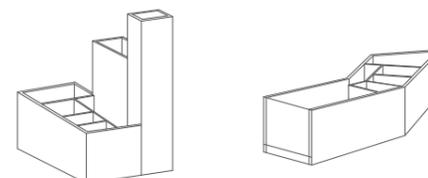
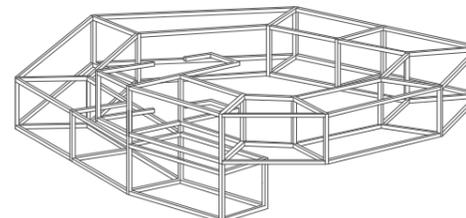
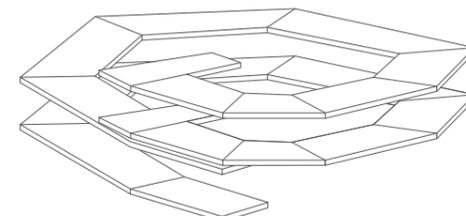

SPIRALA

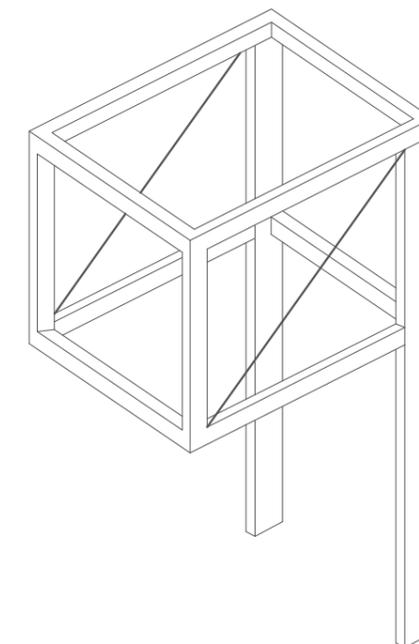

HOSTELSKE SOBE